



บทที่ 4

รายละเอียดการทำงานของโปรแกรม

โปรแกรมของระบบงานงบประมาณที่ออกแบบขึ้นทั้งหมดในการวิจัยนี้ เขียนด้วยภาษามาร์คไฟว์ (MARK V) ซึ่งเป็นภาษาที่ใช้กับงานที่มีการรับและแสดงข้อมูลทางจอ เทอร์มินอลเท่านั้น

โปรแกรมที่เขียนขึ้นทั้งหมดมี ๑ โปรแกรมดังนี้

- 4.1 โปรแกรมสร้างและเปลี่ยนแปลงแก้ไขข้อมูล เพื่อใช้ตรวจสอบสิทธิ์ในการใช้ข้อมูลคือ FT00
- 4.2 โปรแกรมสร้าง และเปลี่ยนแปลงแก้ไขข้อมูลของหน่วยงานในระบบคือ FT06
- 4.3 โปรแกรมในระบบจัดสรรงบประมาณ ๑ โปรแกรมคือ FT01, FT02 และ FT03
- 4.4 โปรแกรมในระบบควบคุมงบประมาณ ๑ โปรแกรมคือ FT04, FT05 และ FT09
- 4.5 โปรแกรมควบคุมข้อมูลในแฟ้มข้อมูลหลักให้ถูกต้อง เมื่อ เกิด ไฟฟ้าดับหรือ เครื่องคอมพิวเตอร์ขัดข้องขณะปรับปรุงแฟ้มข้อมูลหลักให้ทันสมัยคือ FT08

นอกจากนี้ยังมีโปรแกรมเพื่อใช้ตรวจสอบสิทธิ์ในการใช้ข้อมูลแทรกอยู่ในโปรแกรมทุกโปรแกรมข้างต้น เพื่อควบคุมระบบการทำงานให้รัดกุมยิ่งขึ้น โดยโปรแกรมจะยินยอมให้เจ้าหน้าที่ที่มีสิทธิ์เท่านั้น ที่จะสามารถใช้หรือเปลี่ยนแปลงแก้ไขข้อมูลได้ในระดับความรับผิดชอบที่ตนเองได้รับ ในที่นี้จะอธิบายถึงโปรแกรมย่อยนี้ก่อนเพื่อให้สามารถเข้าใจลักษณะการทำงานของโปรแกรมอื่น ๆ ที่จะได้กล่าวถึงต่อไป

โปรแกรมตรวจสอบสิทธิ์ในการใช้ข้อมูล

จุดมุ่งหมาย

1. เพื่อให้การควบคุมระบบงานมีความถูกต้องรัดกุมยิ่งขึ้น
2. เพื่อให้เจ้าหน้าที่ที่มีหน้าที่เกี่ยวข้องเท่านั้น สามารถใช้หรือเปลี่ยนแปลงแก้ไขข้อมูลได้ภายในระดับความรับผิดชอบที่ได้รับมอบหมาย

แฟ้มข้อมูลที่ใช้มี 1 แฟ้มคือ

แฟ้มข้อมูลรหัสผ่าน (BPSWD02)

จอภาพที่ใช้มี 1 ภาพ (Map) คือ

CF10T11 : ใช้สำหรับใส่รหัสหน่วยและรหัสประจำตัวเพื่อตรวจสอบสิทธิ์ในการใช้ข้อมูล

ขั้นตอนการทำงานของโปรแกรม

เมื่อเจ้าหน้าที่เรียก โปรแกรมใด โปรแกรมหนึ่งในระบบขึ้นมาทำงานจะปรากฏจอภาพ CF10T11 เพื่อให้เจ้าหน้าที่ใส่รหัสหน่วยและรหัสประจำตัวของคนก่อน เสมอต่อจากนั้น โปรแกรมจะนำรหัสใช้เรียก โปรแกรม รหัสหน่วย และรหัสประจำตัวไปอ่านแฟ้มข้อมูลรหัสผ่าน แล้วตรวจสอบว่ามีข้อมูลเหล่านี้หรือไม่ ถ้ามีจะสามารถใช้ข้อมูลได้อย่างไร เช่น สามารถเพิ่มข้อมูลได้ อย่างเดียว หรือสามารถลบและแก้ไขข้อมูลได้ด้วย หรือเพียงแต่สอบถามข้อมูลได้เท่านั้น โปรแกรมจะเก็บข้อมูลเหล่านี้ไว้แล้วตรวจสอบการทำงานของเจ้าหน้าที่ให้เป็นไปตามสิทธิ์ที่มีอยู่ไปจนสิ้นสุดการใช้โปรแกรมนั้น

4.1 โปรแกรมสร้างข้อมูลเพื่อใช้ตรวจสอบสิทธิ์ในการใช้ข้อมูล

โปรแกรม FT00

จุดมุ่งหมาย

1. เพื่อบันทึกรหัสผ่านของเจ้าหน้าที่โดยให้แต่ละคนมีสิทธิ์ในการใช้ข้อมูลต่าง ๆ กัน ตามหน้าที่และความรับผิดชอบ
2. เพื่อให้เจ้าหน้าที่ที่มีสิทธิ์สามารถสอบถามรหัสผ่านและความสามารถในการใช้ข้อมูลของเจ้าหน้าที่แต่ละคน

แฟ้มข้อมูลที่ใช้มี 1 แฟ้มคือ

แฟ้มข้อมูลรหัสผ่าน (BPSWD02)

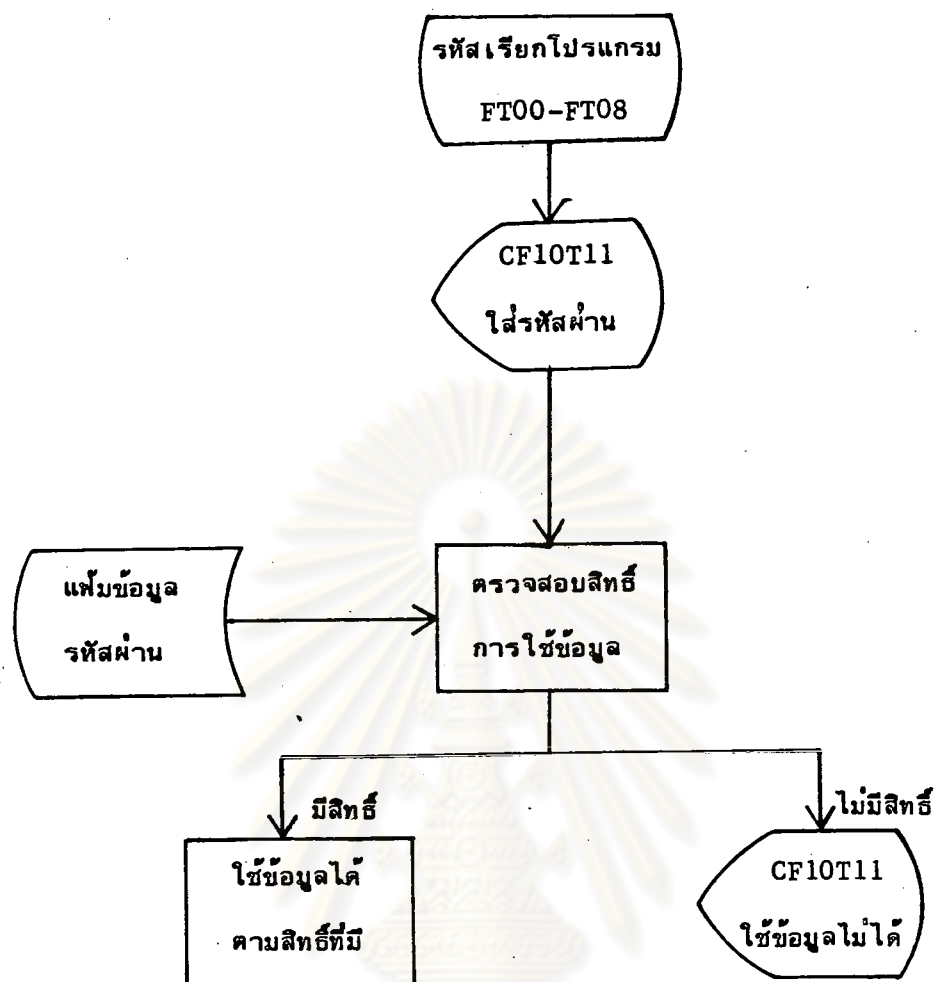

รูปที่ 4.0 แสดงการตรวจสอบสิทธิ์ในการใช้ข้อมูล

ศูนย์วิทยทรัพยากร
จุฬาลงกรณ์มหาวิทยาลัย

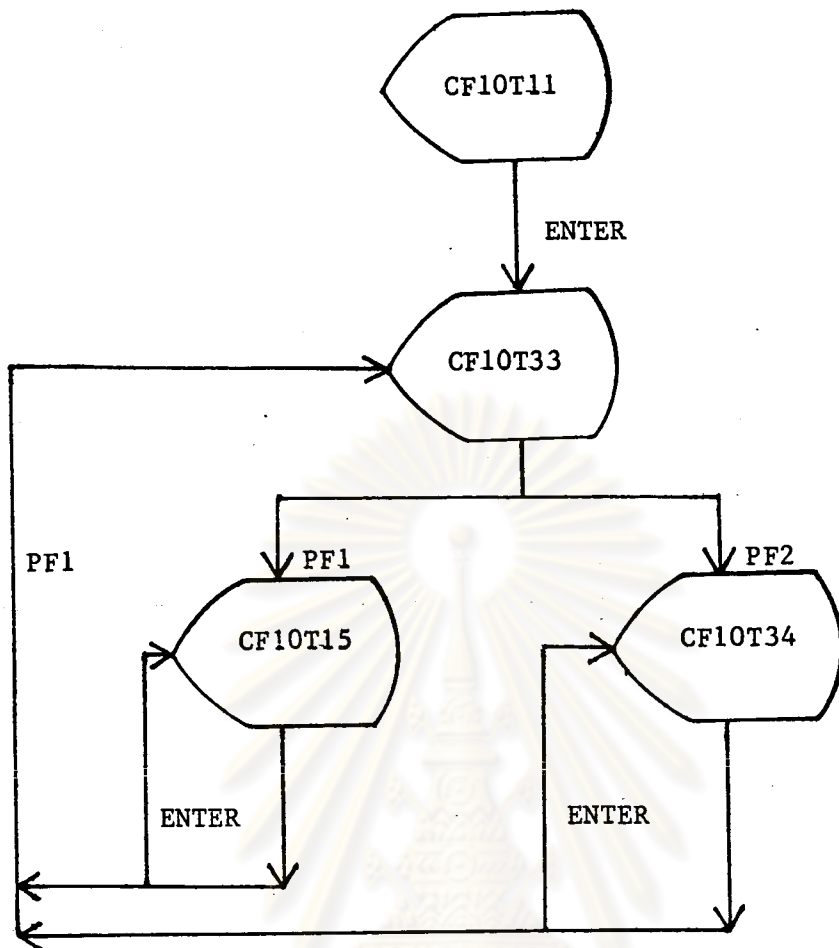

รูปที่ 4.1.1 แสดงผังทางเดินของจอภาพโปรแกรม FT00

ศูนย์วิทยทรัพยากร
จุฬาลงกรณ์มหาวิทยาลัย

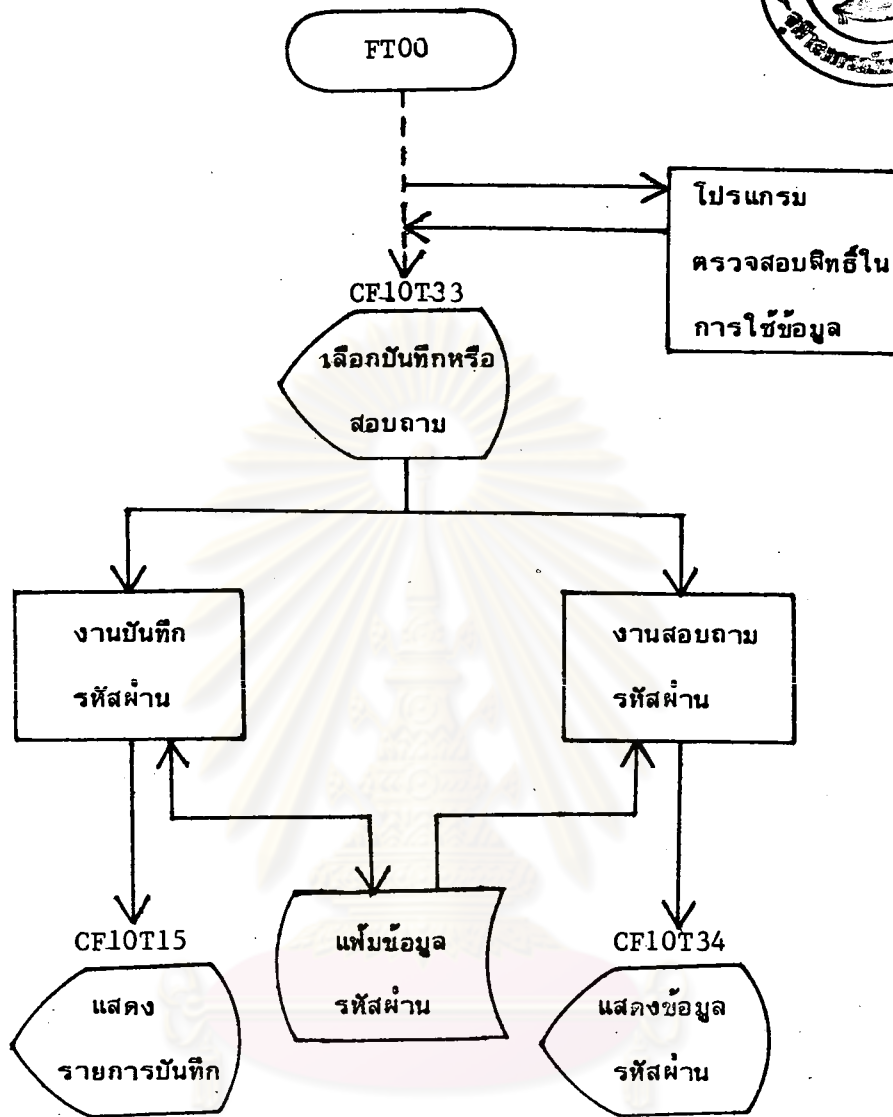

ศูนย์วิทยทรัพยากร
จุฬาลงกรณ์มหาวิทยาลัย
รูปที่ 4.1.2 แสดงการทำงานโปรแกรม FT00

จอภาพที่ใช้มี 4 ภาพ (Map) คือ

1. CF10T11 : ใช้สำหรับใส่รหัสหน่วยและรหัสประจำตัวเพื่อตรวจสอบสิทธิ์ในการใช้ข้อมูล
2. CF10T15 : ใช้สำหรับบันทึกรหัสผ่านและสอบถามความสามารถในการใช้ข้อมูล โดยระบุชื่อรหัสใช้เรียกโปรแกรม รหัสหน่วยและรหัสประจำตัว
3. CF10T33 : แสดงรายการให้เลือกงานบันทึกหรือสอบถามรหัสผ่าน
4. CF10T34 : ใช้สำหรับสอบถามรหัสผ่านโดยระบุช่วง (Range) ของข้อมูลที่ต้องการทราบ

4.2 โปรแกรมสร้างข้อมูลของหน่วยงานในระบบ

โปรแกรม FT06

จุดมุ่งหมาย

1. เพื่อให้หน่วยกลางบันทึกรหัสและชื่อของหน่วยงานทั้งหมด
2. เพื่อให้สามารถสอบถามชื่อของหน่วยงานได้โดยระบุรหัสหรือช่วงของรหัส

เพิ่มข้อมูลที่ใช้มี 2 แฟ้มคือ

1. แฟ้มข้อมูลรหัสผ่าน (BPSWD02)
2. แฟ้มข้อมูลหน่วย (BUNIT09)

จอภาพที่ใช้มี 4 ภาพ (Map) คือ

1. CF10T11 : ใช้สำหรับใส่รหัสหน่วยและรหัสประจำตัวเพื่อตรวจสอบสิทธิ์ในการใช้ข้อมูล
2. CF10T30 : แสดงรายการให้เลือกบันทึกรหัสและชื่อหน่วยหรือสอบถามชื่อหน่วย

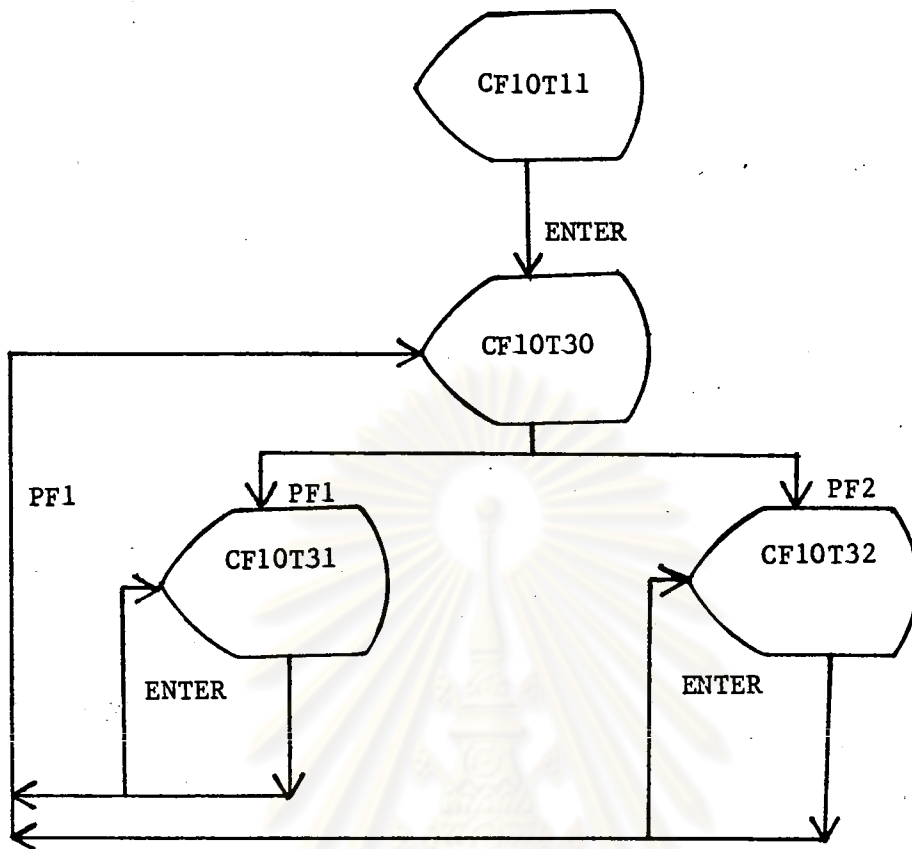

รูปที่ 4.2.1 แสดงเส้นทางเดินของจอภาพโปรแกรม FT06

ศูนย์วิทยทรัพยากร
จุฬาลงกรณ์มหาวิทยาลัย

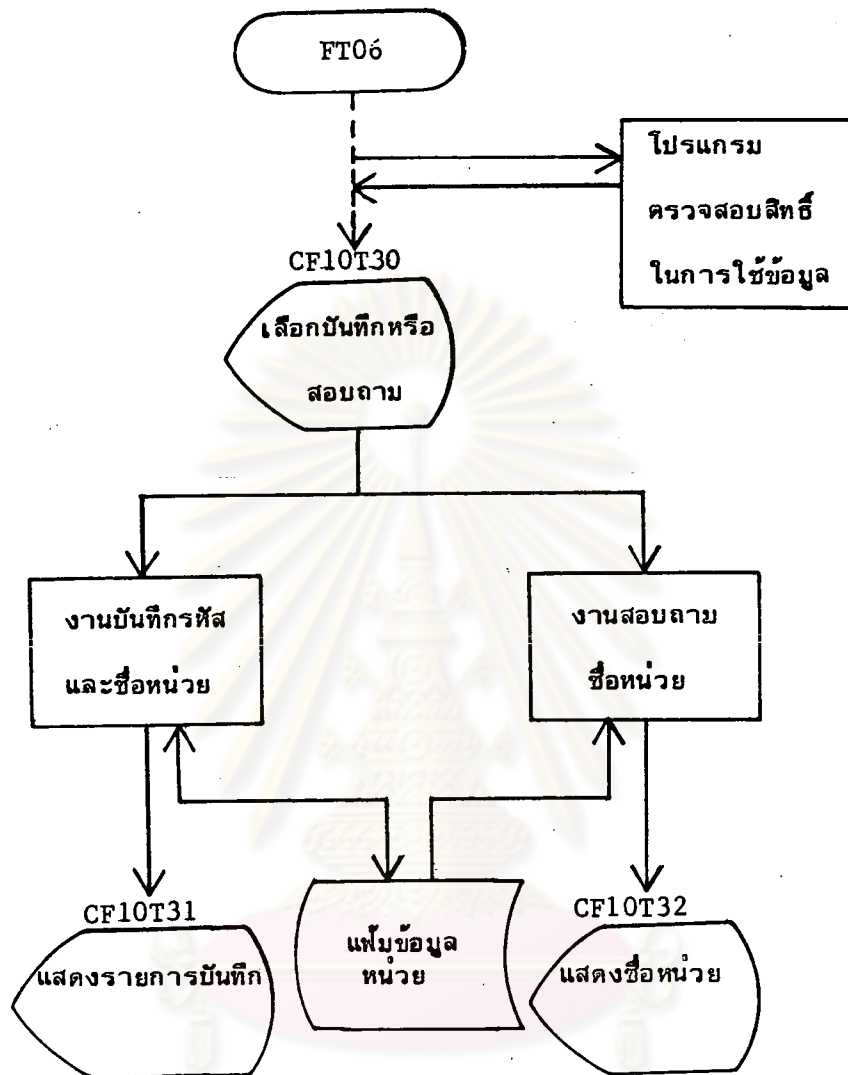

ศูนย์วิทยทรัพยากร
จุฬาลงกรณ์มหาวิทยาลัย

รูปที่ 4.2.2 แสดงการทำงานของโปรแกรม FT06

3. CF10T31 : แสดงเขตข้อมูลรหัสและชื่อหน่วยให้บันทึก เปลี่ยนแปลงแก้ไข ลบ หรือสอบถามชื่อหน่วย

4. CF10T32 : แสดงเขตข้อมูลรหัสหน่วยเพื่อใช้สอบถามข้อมูลแบบเป็นช่วงและเขตข้อมูลที่เป็นผลของการสอบถาม ได้แก่ รหัสและชื่อหน่วย

4.3 ระบบจัดสรรงบประมาณ

ขั้นตอนการทำงานของระบบจัดสรรงบประมาณ มีดังนี้

1. ผู้บริหารที่หน่วยกลางประชุมวางแผนงบประมาณประจำปี ผลการประชุมจะถูกบันทึกลงในแฟ้มข้อมูลแผนงบประมาณ
2. เจ้าหน้าที่หน่วยรองประชุมเพื่อเสนอขอตั้งงบประมาณ ผลการประชุมจะถูกบันทึกลงในแฟ้มข้อมูลขอตั้งงบประมาณ
3. แฟ้มข้อมูลขอตั้งงบประมาณและแผนงบประมาณ จะถูกนำมาประมวลผลร่วมกันเพื่อแสดงข้อมูลทางจอภาพสำหรับช่วยในการพิจารณาจัดสรรงบประมาณ โดยข้อมูลเหล่านี้อาจถูกพิมพ์เก็บไว้เป็นเอกสารประกอบได้
4. ผลการจัดสรรงบประมาณจะถูกบันทึกลงในแฟ้มข้อมูลหลัก เพื่อใช้ในการควบคุมงบประมาณต่อไป นอกจากนี้หน่วยรองและผู้บริหารสามารถสอบถามผลการจัดสรรได้ เมื่อต้องการระบบจัดสรรงบประมาณ ประกอบด้วยโปรแกรม 3 โปรแกรมคือ

4.3.1 โปรแกรม FT01

จุดมุ่งหมาย

1. เพื่อให้หน่วยรองบันทึกข้อมูล เสนอขอตั้งงบประมาณเข้ามายังหน่วยกลาง
2. เพื่อให้หน่วยรองสามารถสอบถาม เงินจัดสรรหรือ เงินงวดที่ได้รับอนุมัติจากหน่วยกลางได้

แฟ้มข้อมูลที่ให้มี 3 แฟ้มคือ

1. แฟ้มข้อมูลรหัสผ่าน (BPSWD02)
2. แฟ้มข้อมูลขอตั้งงบประมาณ (BASK04)
3. แฟ้มข้อมูลหลัก (BGIVE05)

จอภาพที่ให้มี 4 ภาพ (Map) คือ

1. CF10T00 : แสดงรายการให้เลือกบันทึกข้อมูลเสนอขอตั้งบ หรือสอบถามจำนวนเงินที่ได้รับอนุมัติ
2. CF10T01 : แสดงเขตข้อมูลให้บันทึก เปลี่ยนแปลงแก้ไขหรือสอบถามข้อมูลเสนอขอตั้งงบประมาณ
3. CF10T02 : แสดงรายการเงินจัดสรรและเงินงวดที่ได้รับอนุมัติจากแฟ้มข้อมูลหลักตามรหัสงบประมาณที่กำหนด
4. CF10T11 : ใช้สำหรับใส่รหัสหน่วยและรหัสประจำตัวเพื่อตรวจสอบสิทธิ์ในการใช้ข้อมูล

4.3.2 โปรแกรม FT02

จุดมุ่งหมาย

1. เพื่อให้หน่วยกลางบันทึกรายละเอียดของแผน/โครงการงบประมาณ
2. เพื่อให้หน่วยกลางบันทึกค่าเสนอขอตั้งงบประมาณและงบประมาณที่ได้อนุมัติจัดสรรให้เป็นรายงบ
3. เพื่อให้หน่วยกลางสามารถสอบถามข้อมูลที่จะเป็นประโยชน์ในการพิจารณาจัดสรรงบให้เป็นไปตามแผนงบประมาณ

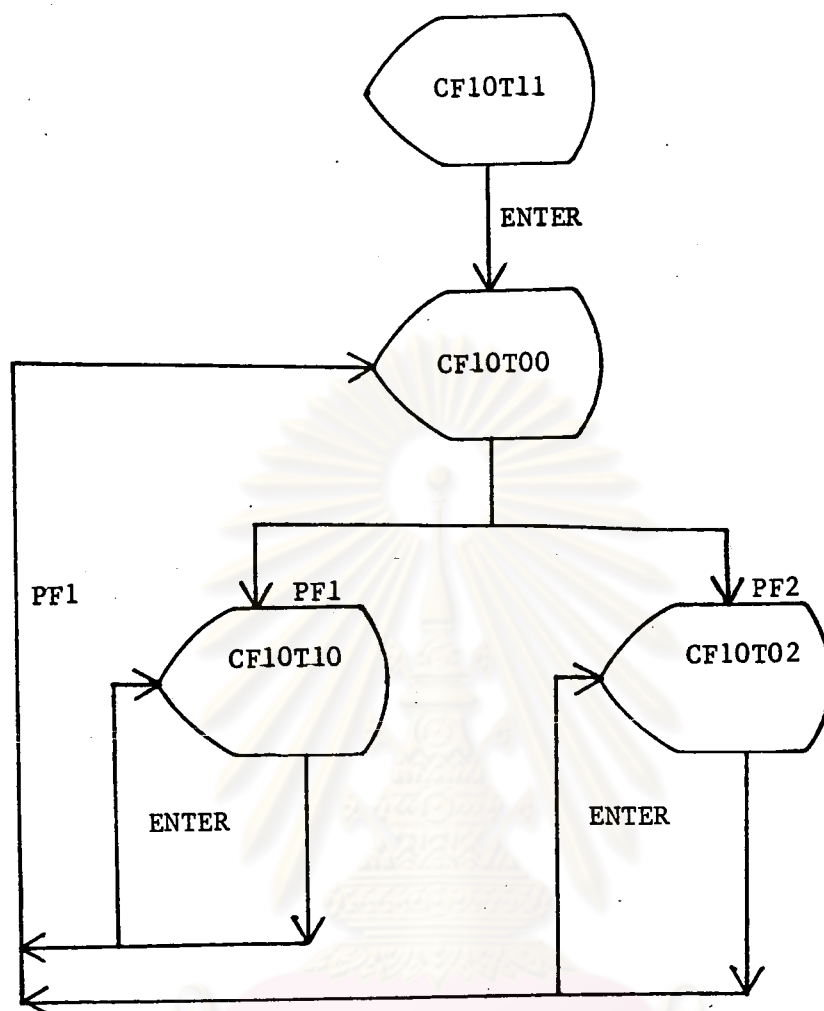

รูปที่ 4.3.1 แสดงผังทางเดินของจอภาพโปรแกรม FT01

ศูนย์วิทยบริการ
จุฬาลงกรณ์มหาวิทยาลัย

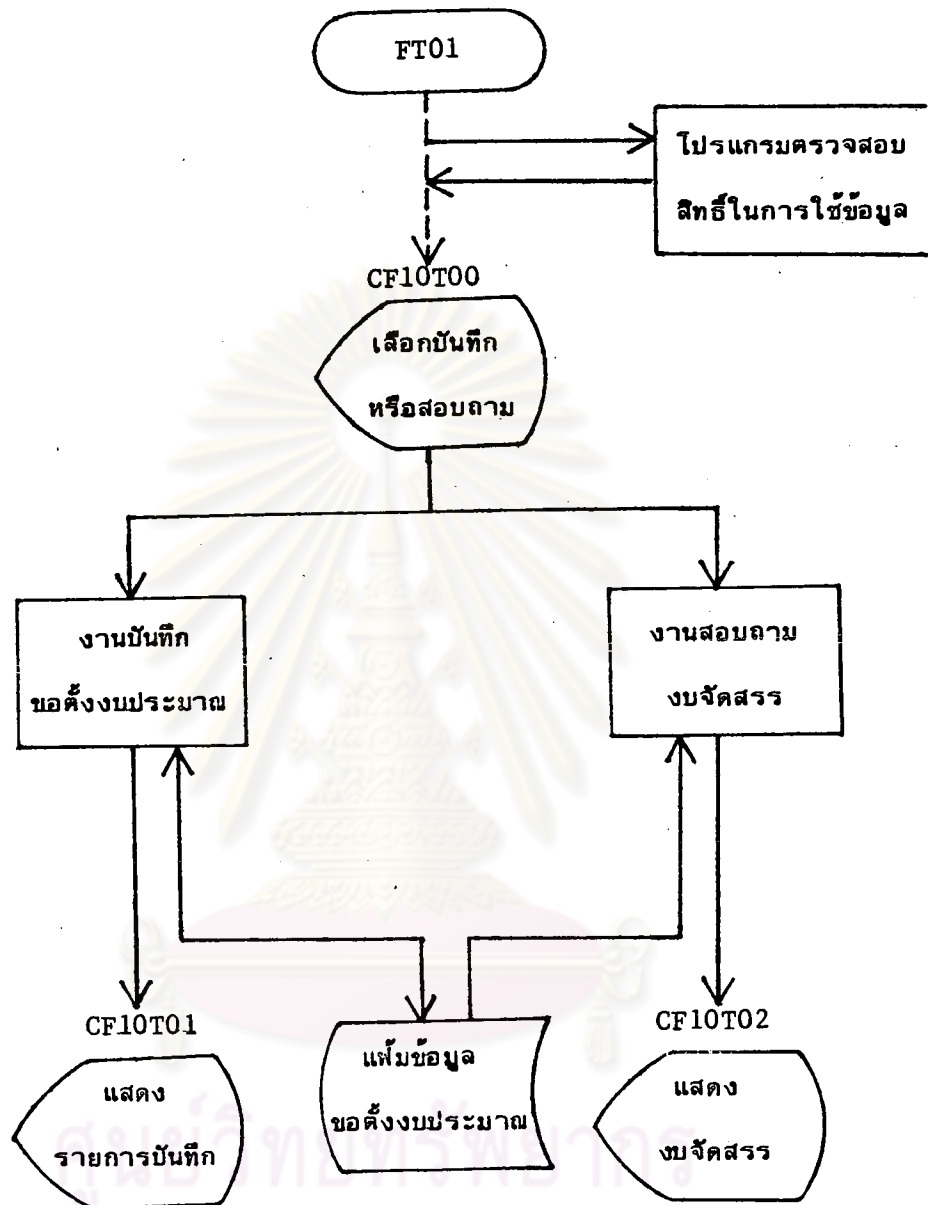

รูปที่ 4.3.2 แสดงการทำงานของโปรแกรม FT01

แฟ้มข้อมูลที่ใช้มี 4 แฟ้มคือ

1. แฟ้มข้อมูลรหัสผ่าน (BPSWD02)
2. แฟ้มข้อมูลแผนงบประมาณ (BPLAN03)
3. แฟ้มข้อมูลขอตั้งงบประมาณ (BASK04)
4. แฟ้มข้อมูลหลัก (BGIVE05)

จอภาพที่ใช้มี 5 ภาพ (Map) คือ

1. CF10T03 : แสดงรายการให้เลือกงานบันทึกข้อมูลแผน/โครงการงบประมาณหรือบันทึกเงินขอตั้งและที่จัดสรรให้เป็นรายงบ
2. CF10T04 : แสดงเขตข้อมูลให้บันทึก เปลี่ยนแปลงแก้ไขหรือสอบถามรายละเอียดของแผน/โครงการงบประมาณจากแฟ้มข้อมูลแผนงบประมาณ
3. CF10T08 : แสดงเขตข้อมูลให้บันทึก เปลี่ยนแปลงแก้ไขหรือสอบถามจำนวนเงินงบประมาณที่หน่วยรองเสนอขอตั้งและที่ได้อนุมัติจัดสรรให้เป็นรายงบ
4. CF10T11 : ใช้สำหรับใส่รหัสหน่วยและรหัสประจำตัวเพื่อตรวจสอบสิทธิ์ในการใช้ข้อมูล
5. CF10T12 : แสดงรายการให้เลือกสอบถามข้อมูลเปรียบเทียบงบจัดสรรที่ได้รับตามมี 3 ปีที่กำหนด ข้อมูลเสนอขอตั้งงบประมาณและข้อมูลเปรียบเทียบจำนวนเงินขอตั้งกับเงินที่จัดสรรให้จริง

4.3.3 โปรแกรม FT03

จุดมุ่งหมาย

เพื่อให้หน่วยกลางสามารถสอบถามข้อมูลที่จะเป็นประโยชน์ในการพิจารณาจัดสรรงบประมาณให้เป็นไปตามแผนงบประมาณ

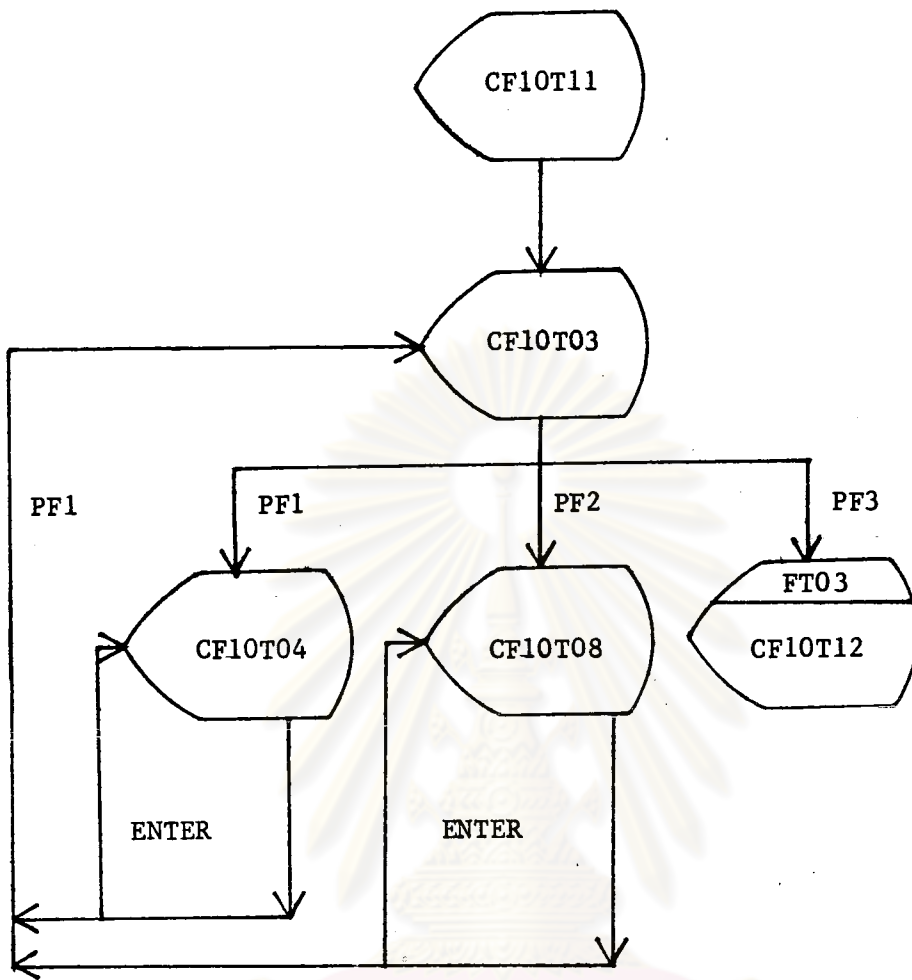

รูปที่ 4.3.3 แสดงเส้นทางเดินของจอภาพโปรแกรม FT02

ศูนย์วิทยทรัพยากร
จุฬาลงกรณ์มหาวิทยาลัย

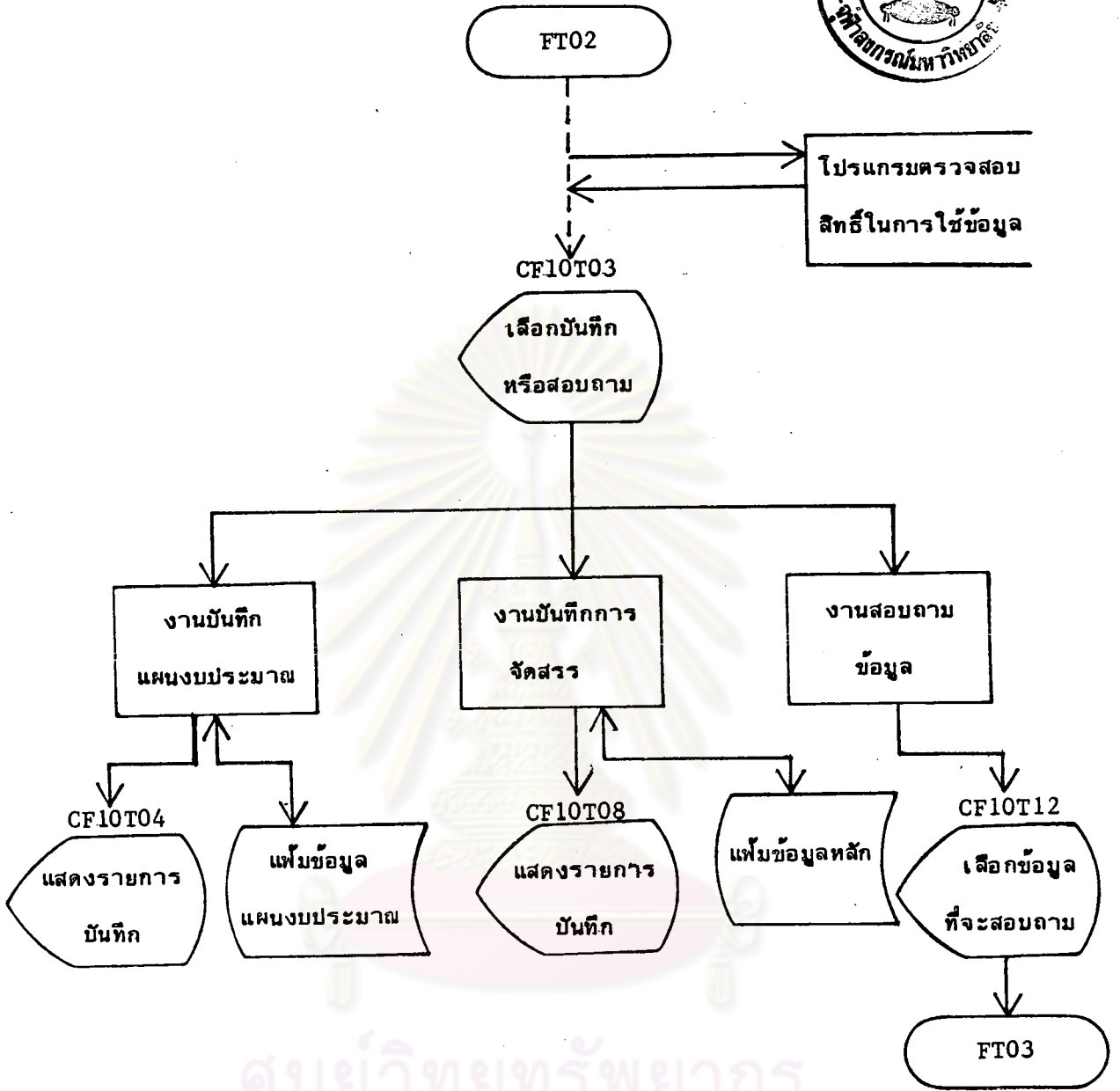

ศูนย์วิทยทรัพยากร
จุฬาลงกรณ์มหาวิทยาลัย
รูปที่ 4.3.4 แสดงการทำงานของโปรแกรม FT02

แฟ้มข้อมูลที่ใช้มี 4 แฟ้มคือ

1. แฟ้มข้อมูลรหัสผ่าน (BPSWD02)
2. แฟ้มข้อมูลแผนงบประมาณ (BPLAN03)
3. แฟ้มข้อมูลขอตั้งงบประมาณ (BASK04)
4. แฟ้มข้อมูลหลัก (BGIVE05)

จอภาพที่ใช้มี 8 ภาพ (Map) คือ

1. CF10T05 : แสดงข้อมูลเปรียบเทียบงบจัดสรรตามปีที่กำหนด (3 ปี) จากแฟ้มข้อมูลแผนงบประมาณและแฟ้มข้อมูลหลัก โดยมีรายการดังนี้ จำนวนเงินขอตั้ง จำนวนเงินจัดสรร และ เปอร์เซนต์เปรียบเทียบเงินจัดสรรต่อเงินขอตั้ง
2. CF10T06 : แสดงรายละเอียดค่าเสนอขอตั้งงบประมาณตามประเภทการใช้จ่าย จากแฟ้มข้อมูลแผนงบประมาณและแฟ้มข้อมูลขอตั้งงบประมาณ
3. CF10T07 : แสดงรายงานสรุปจำนวนประเภทที่ขอตั้งทั้งหมด จำนวนเงินขอตั้ง และ เปอร์เซนต์เปรียบเทียบเงินขอตั้งต่อแผนของรหัสงบประมาณที่กำหนดจากแฟ้มข้อมูลแผนงบประมาณ และแฟ้มข้อมูลขอตั้งงบประมาณ
4. CF10T09 : แสดงข้อมูล เปรียบเทียบเงินจัดสรรและขอตั้งของรหัสงบประมาณที่กำหนดจากแฟ้มข้อมูลขอตั้งงบประมาณ
5. CF10T10 : แสดงรายงานสรุปจำนวนรหัสงบประมาณทั้งหมด จำนวนเงินขอตั้ง จำนวนเงินจัดสรร และ เปอร์เซนต์เปรียบเทียบต่าง ๆ ของแผน/โครงการที่กำหนดจากแฟ้มข้อมูลแผนงบประมาณและแฟ้มข้อมูลหลัก
6. CF10T12: แสดงรายการให้เลือกสอบถามข้อมูลเปรียบเทียบงบจัดสรรที่ได้รับตามปีที่กำหนด (3 ปี) ข้อมูลเสนอขอตั้งงบประมาณและข้อมูลเปรียบเทียบจำนวนเงินขอตั้งกับเงินจัดสรร

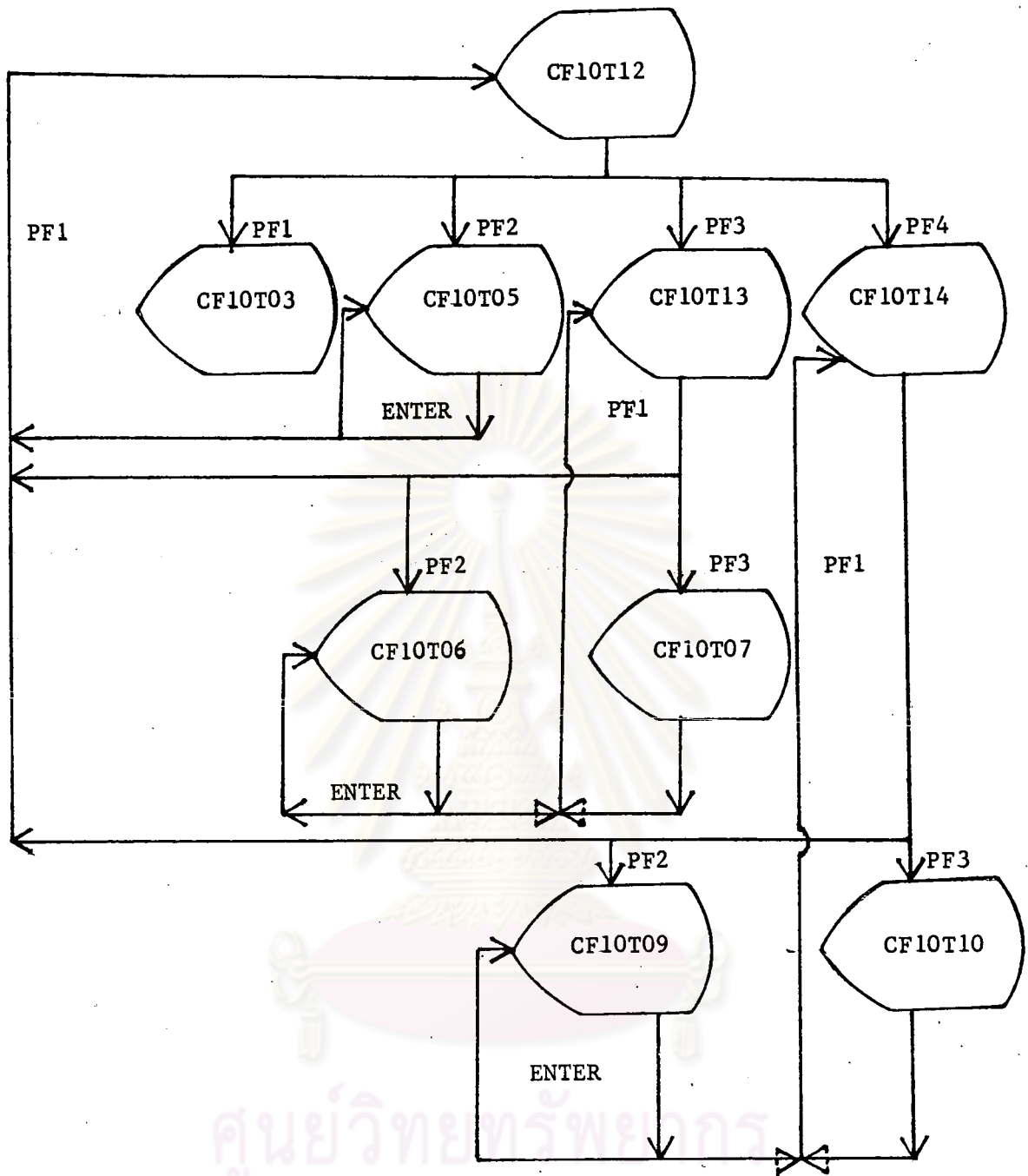

รูปที่ 4.3.5 แสดงผังทางเดินของจอภาพโปรแกรม FT03

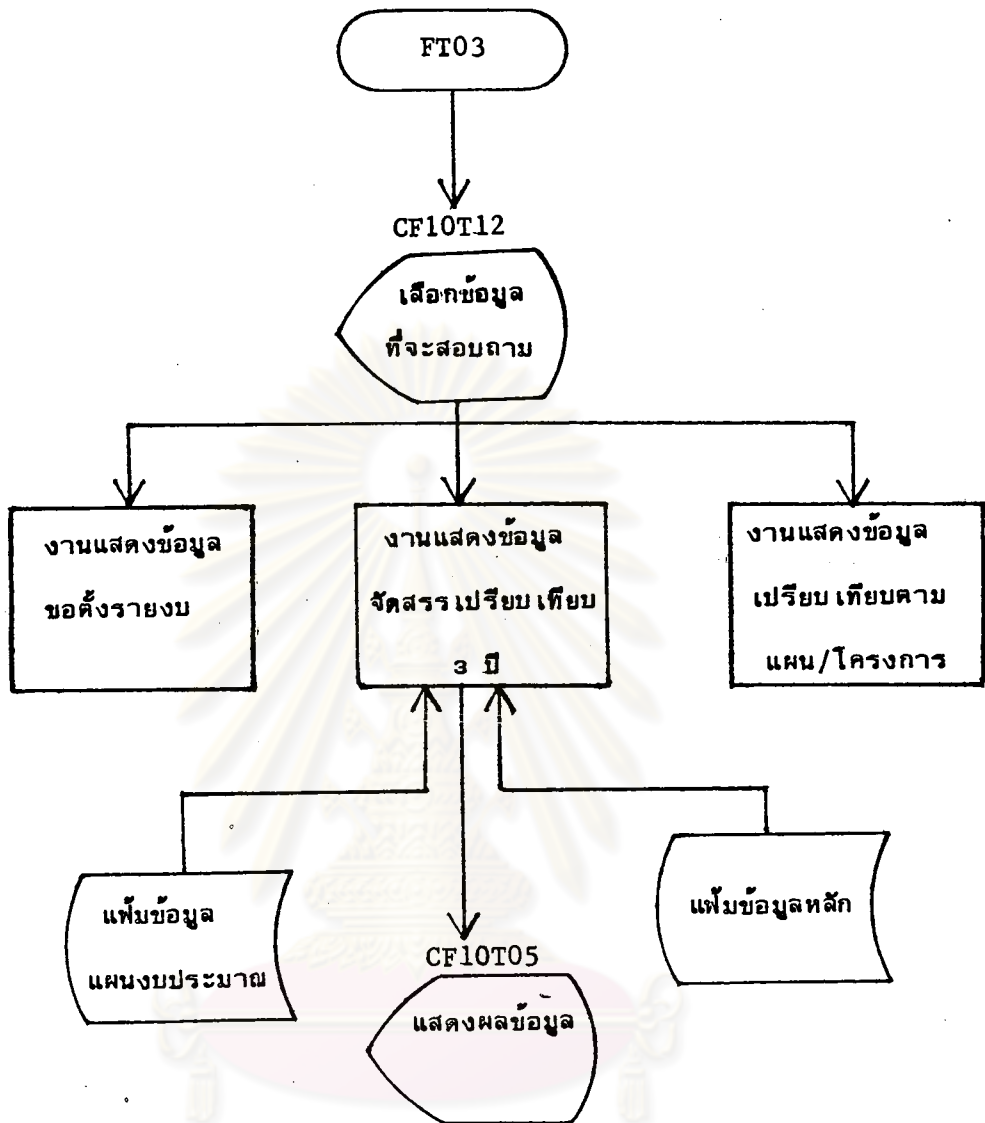

รูปที่ 4.3.6 แสดงการทำงานของโปรแกรม FT03

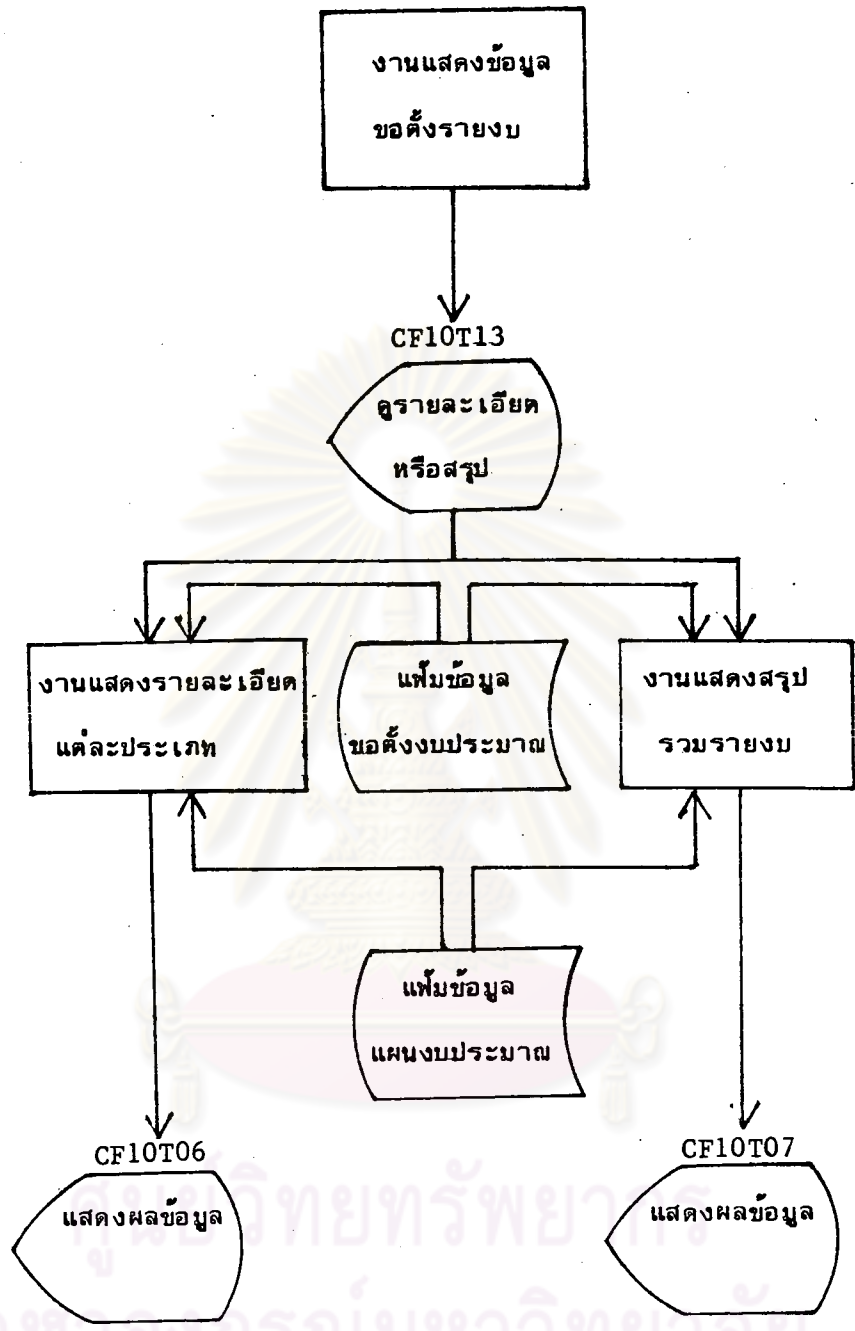

รูปที่ 4.3.7 แสดงการทำงานของโปรแกรม FT03 (ต่อ)

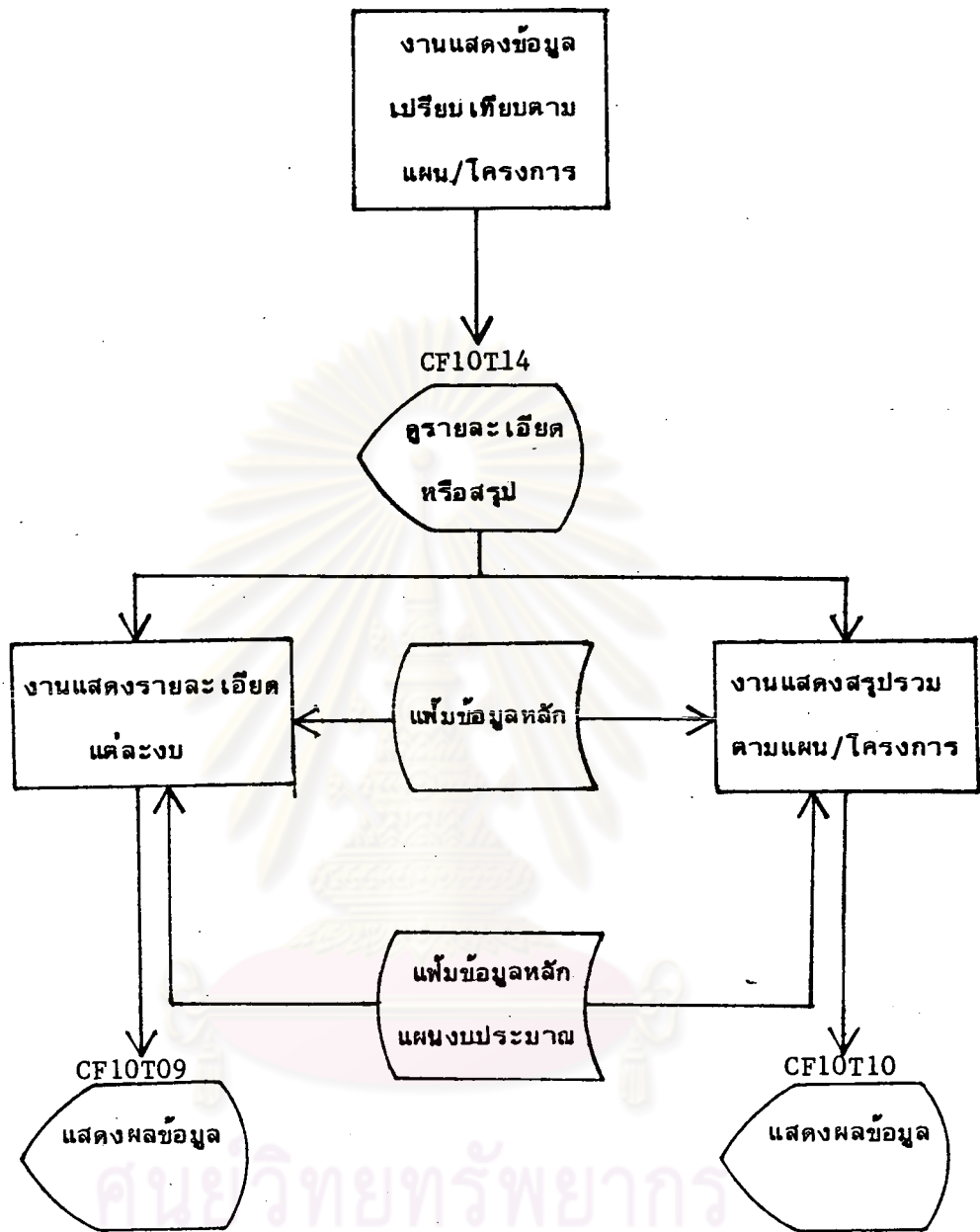

รูปที่ 4.3.8 แสดงการทำงานของโปรแกรม FT03 (ต่อ)

7. CF10T13 : แสดงรายการให้เลือกสอบถามข้อมูลเงินขอตั้งงบประมาณเป็นรายละเอียดตามประเภทการใช้จ่ายหรือรวมสรุปรายงบ

8. CF10T14 : แสดงรายการให้เลือกสอบถามข้อมูลเปรียบเทียบเงินขอตั้งกับเงินจัดสรรเป็นรายงบหรือรวมสรุปทั้งแผน/โครงการ

4.4 ระบบควบคุมงบประมาณ

ขั้นตอนการทำงานของระบบควบคุมงบประมาณ มีดังนี้

1. หน่วยรองรับบันทึกข้อมูลรายการเปลี่ยนแปลงต่าง ๆ ซึ่งมีอยู่ 3 ชนิดคือ การโอน การใช้และการเบิกงบประมาณโดยผ่านทางจอ เทอร์มินอล
2. ข้อมูลในแฟ้มข้อมูลหลักที่มีรหัสงบประมาณตรงกับรายการ เปลี่ยนแปลงจะถูกนำ เก็บไว้ในแฟ้มข้อมูลสำรอง (Recovery File)
3. รายละเอียดของรายการ เปลี่ยนแปลงต่าง ๆ ที่บันทึกผ่านจอ เทอร์มินอลทั้งหมดจะถูก นำเก็บไว้ในแฟ้มข้อมูลรายการ เปลี่ยนแปลง
4. แฟ้มข้อมูลหลักจะได้รับการปรับปรุงให้ทันสมัยตามรายการ เปลี่ยนแปลงโดยมี ปี เดือนวัน และเวลาที่แฟ้มข้อมูลหลักได้รับการปรับปรุง รวมทั้งชนิดของรายการ เปลี่ยนแปลงที่บันทึก ด้วยเพื่อประโยชน์ในการตรวจสอบ เมื่อ เกิดความผิดพลาดขึ้น
5. แฟ้มข้อมูลรายการ เปลี่ยนแปลงจะได้รับการบันทึกว่า รายการนี้ได้ปรับปรุงแฟ้ม ข้อมูลหลักแล้ว
6. ผู้บริหารหรือเจ้าหน้าที่ที่เกี่ยวข้องสอบถามสถานภาพงบประมาณและเงินงวดเพื่อใช้ ประกอบการพิจารณาต่าง ๆ ได้

4.4.1 โปรแกรม FT04

จุดมุ่งหมาย

1. เพื่อให้หน่วยรองรับรายการ เปลี่ยนแปลงต่าง ๆ ได้แก่ การโอน การใช้และการเบิกงบประมาณและปรับปรุงแฟ้มข้อมูลหลักให้ทันสมัย

2. เพื่อให้หน่วยรองสามารถตรวจสอบความถูกต้องของรายการ เปลี่ยนแปลงที่บันทึกได้

แฟ้มข้อมูลที่ให้มี 4 แฟ้มคือ

1. แฟ้มข้อมูลรหัสผ่าน (BPSWD02)
2. แฟ้มข้อมูลหลัก (BGIVE05)
3. แฟ้มข้อมูลรายการเปลี่ยนแปลง (BTRNA06, BTRNB06, BTRNC06)
4. แฟ้มข้อมูลสำรอง (BRCVM07)



จอภาพที่ให้มี 6 ภาพ (Map) คือ

1. CF10T11 : ใช้สำหรับใส่รหัสหน่วยและรหัสประจำตัว เพื่อตรวจสอบสิทธิ์ในการ
ใช้ข้อมูล
2. CF10T16 : แสดงรายการให้เลือกงานบันทึกและตรวจสอบข้อมูลนำเข้ารายการ
เปลี่ยนแปลงต่าง ๆ
3. CF10T20 : แสดงเขตข้อมูลให้บันทึกหรือสอบถามรายการ ใช้งบประมาณ
4. CF10T21 : แสดงรายการใช้งบประมาณภายในวันที่บันทึกที่กำหนด
5. CF10T22 : แสดงเขตข้อมูลให้บันทึกหรือสอบถามการ เบิกงบประมาณ
6. CF10T24 : แสดงรายการ เบิกงบประมาณภายในวันที่บันทึกที่กำหนด

4.4.2 โปรแกรม FT09

จุดมุ่งหมาย

เพื่อให้หน่วยรองบันทึกรายการ เปลี่ยนแปลงการ โอนและปรับปรุงแฟ้มข้อมูลหลักให้ทันสมัย
โดยโปรแกรมนี้จะถูกเรียกใช้ก็คือ เมื่อ เลือกบันทึกรายการโอนจากโปรแกรม FT04 เท่านั้น

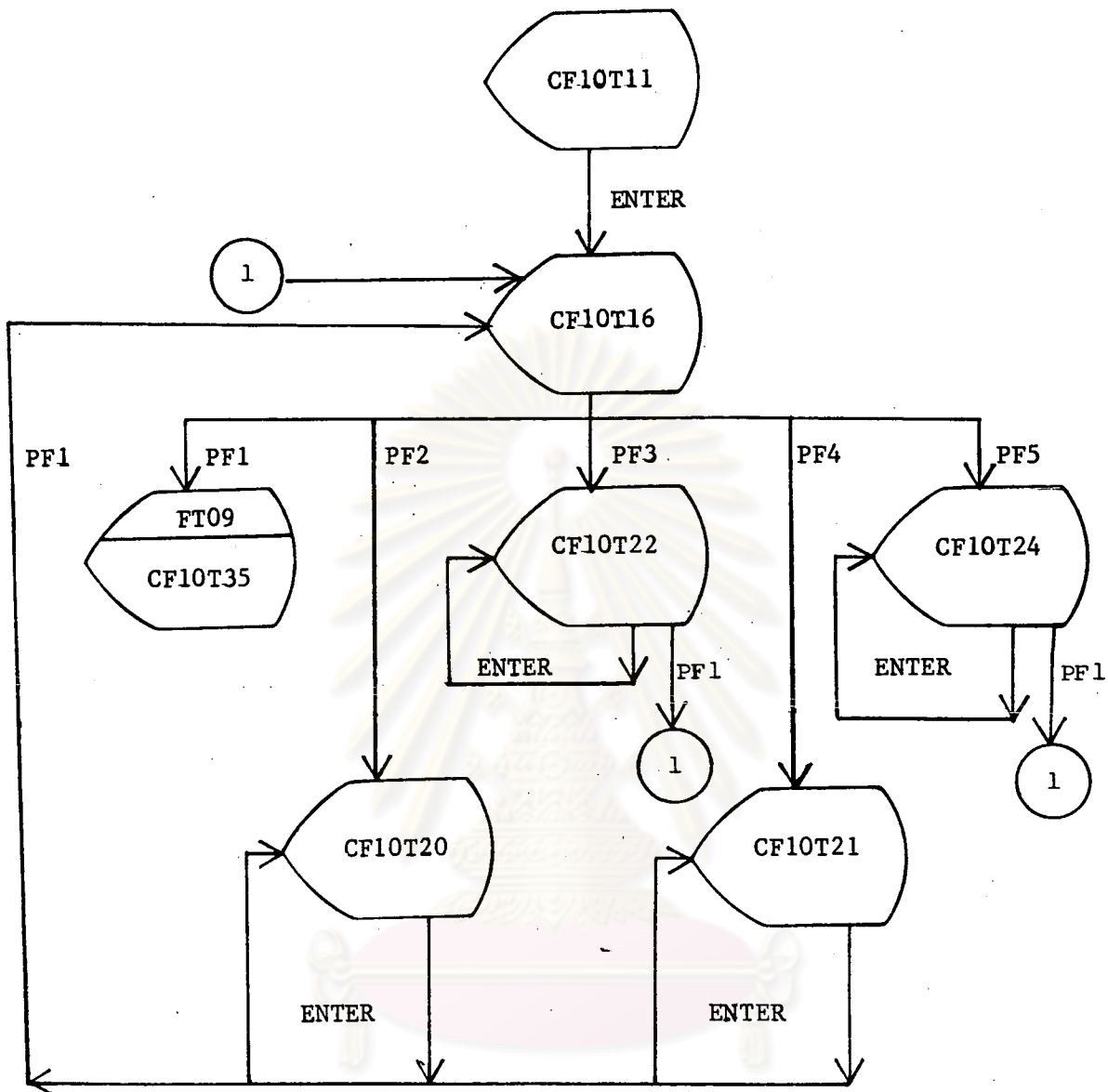

รูปที่ 4.4.1 แสดงผังทางเดินของจอภาพโปรแกรม FT04

ศูนย์วิทยทรัพยากร
จุฬาลงกรณ์มหาวิทยาลัย

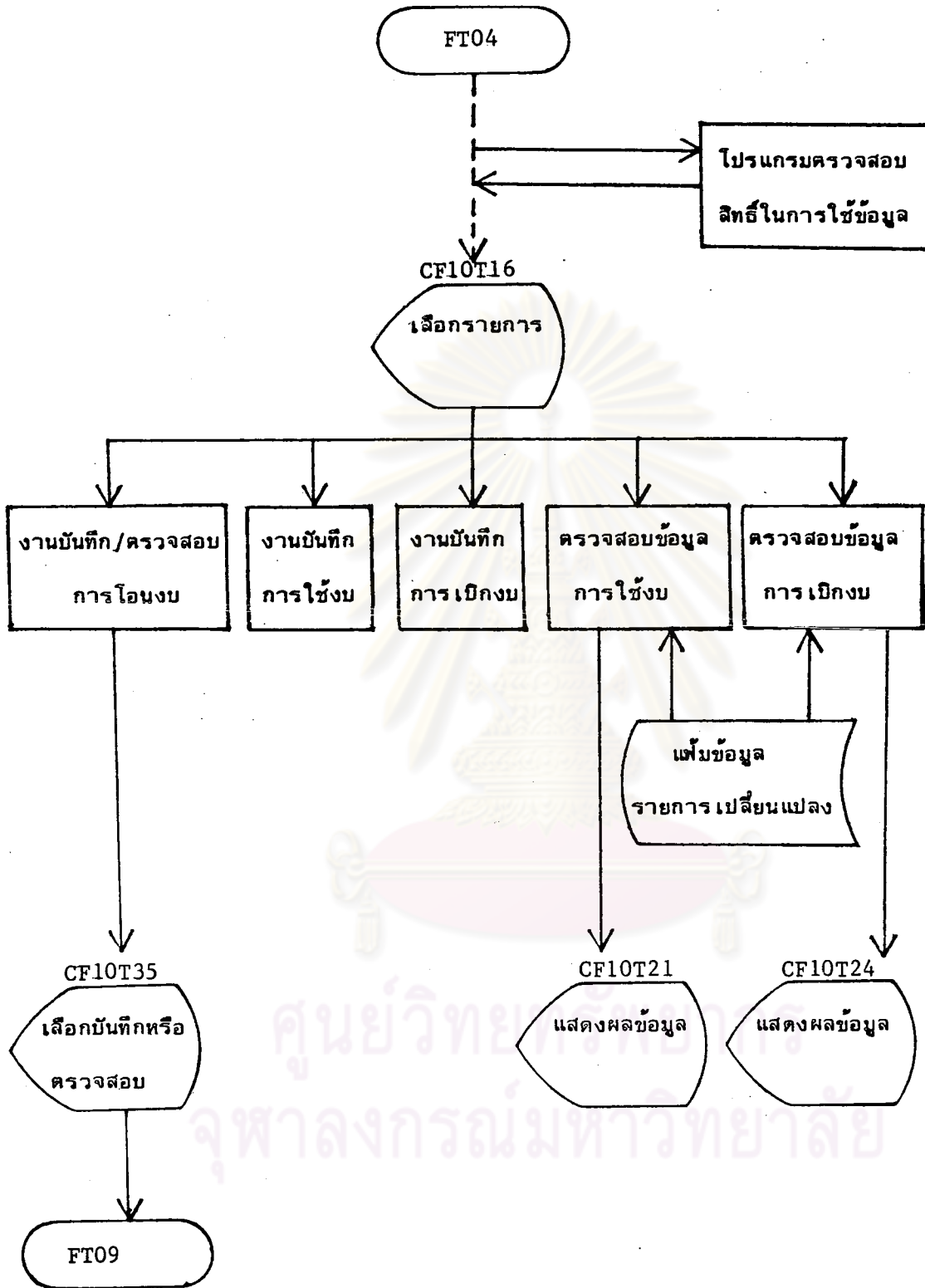

รูปที่ 4.4.2 แสดงการทำงานของโปรแกรม FT04

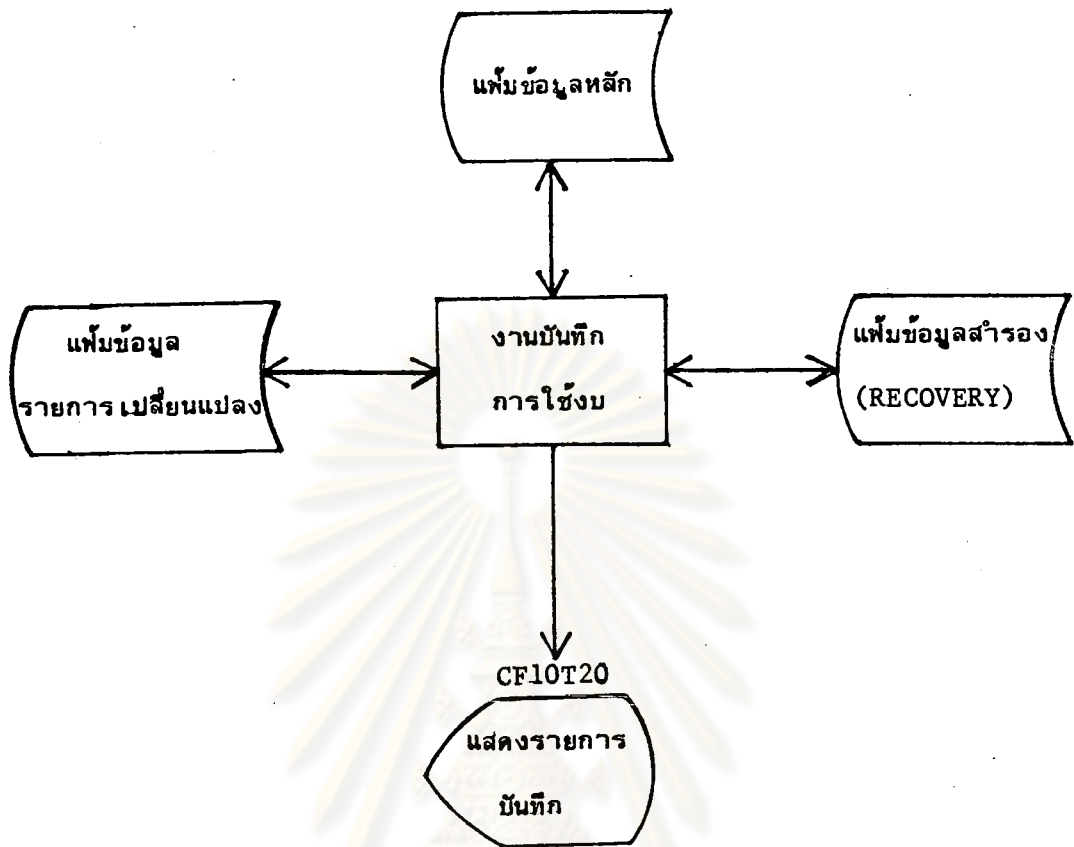

รูปที่ 4.4.3 แสดงการทำงานของโปรแกรม FT04 (ต่อ)

ศูนย์วิทยทรัพยากร
จุฬาลงกรณ์มหาวิทยาลัย

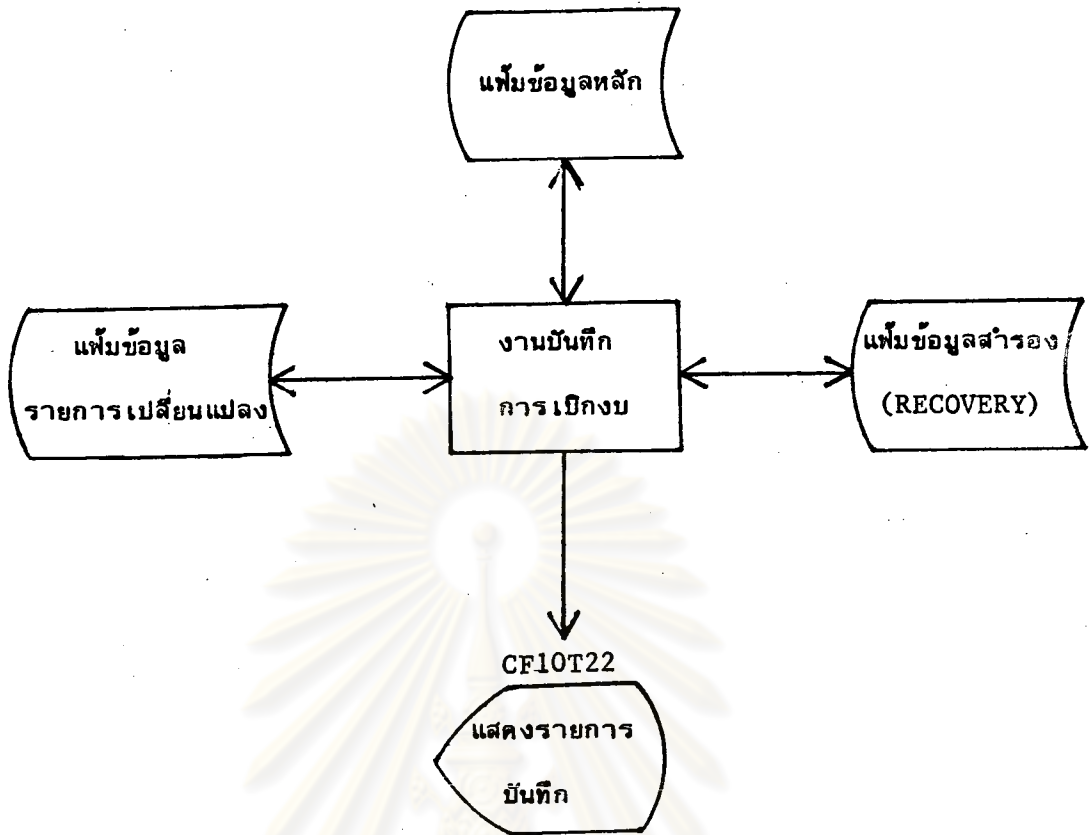

รูปที่ 4.4.4 แสดงการทำงานของโปรแกรม FT04 (ต่อ)

ศูนย์วิทยทรัพยากร
จุฬาลงกรณ์มหาวิทยาลัย

แฟ้มข้อมูลที่ให้มี 3 แฟ้มคือ

1. แฟ้มข้อมูลรายการเปลี่ยนแปลงการโอน (BTRNA06)
2. แฟ้มข้อมูลหลัก (BGIVE05)
3. แฟ้มข้อมูลสำรอง (BRCVM07)

จอภาพที่ให้มี 4 ภาพ (Map) คือ

1. CF10T16 : แสดงรายการให้เลือกงานบันทึกและตรวจสอบข้อมูลนำเข้ารายการเปลี่ยนแปลงต่าง ๆ
2. CF10T17 : แสดงเขตข้อมูลให้บันทึกหรือสอบถามการโอนงบประมาณ
3. CF10T18 : แสดงรายการโอนงบประมาณภายในวันที่บันทึกที่กำหนด
4. CF10T35 : แสดงรายการให้เลือกงานบันทึกและตรวจสอบรายการโอนงบประมาณ

4.4.3 โปรแกรม FT05

จุดมุ่งหมาย

เพื่อให้ผู้บริหารสามารถสอบถามสถานภาพงบประมาณและเงินงวดในขณะใดขณะหนึ่ง โดยอาจเลือกถามเฉพาะบางรหัสงบหรือถามข้อมูลสรุปงบประมาณรวมของแผน/โครงการหรือหน่วยที่ระบุได้

แฟ้มข้อมูลที่ให้มี 4 แฟ้มคือ

1. แฟ้มข้อมูลแผนงบประมาณ (BPLAN03)
2. แฟ้มข้อมูลหลัก (BGIVE05)
3. แฟ้มข้อมูลทางเลือกของแฟ้มข้อมูลหลัก (BUALT08)
4. แฟ้มข้อมูลหน่วย (BUNIT09)

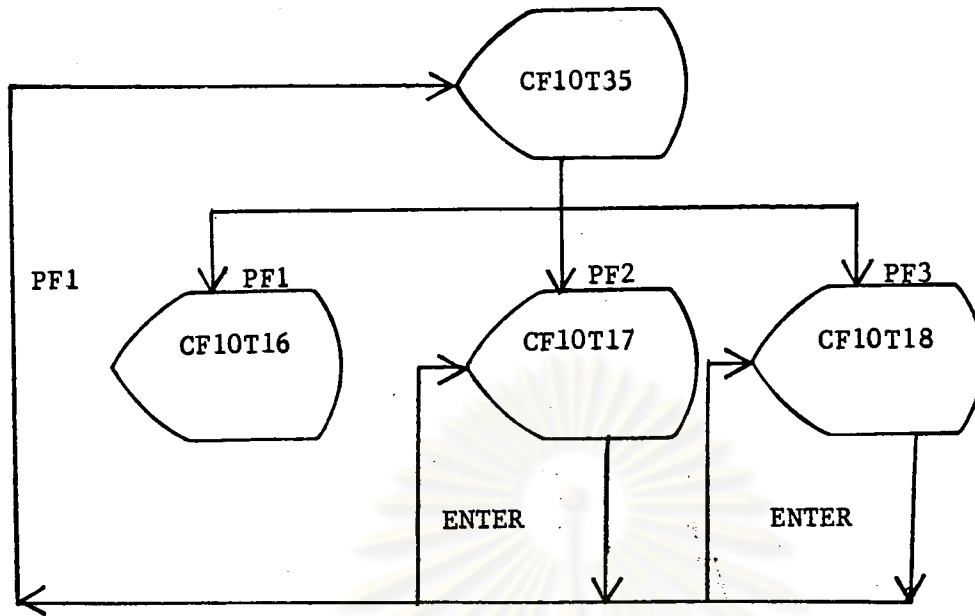

รูปที่ 4.4.5 แสดงเส้นทางเดินของจอภาพโปรแกรม FT09

ศูนย์วิทยทรัพยากร
จุฬาลงกรณ์มหาวิทยาลัย

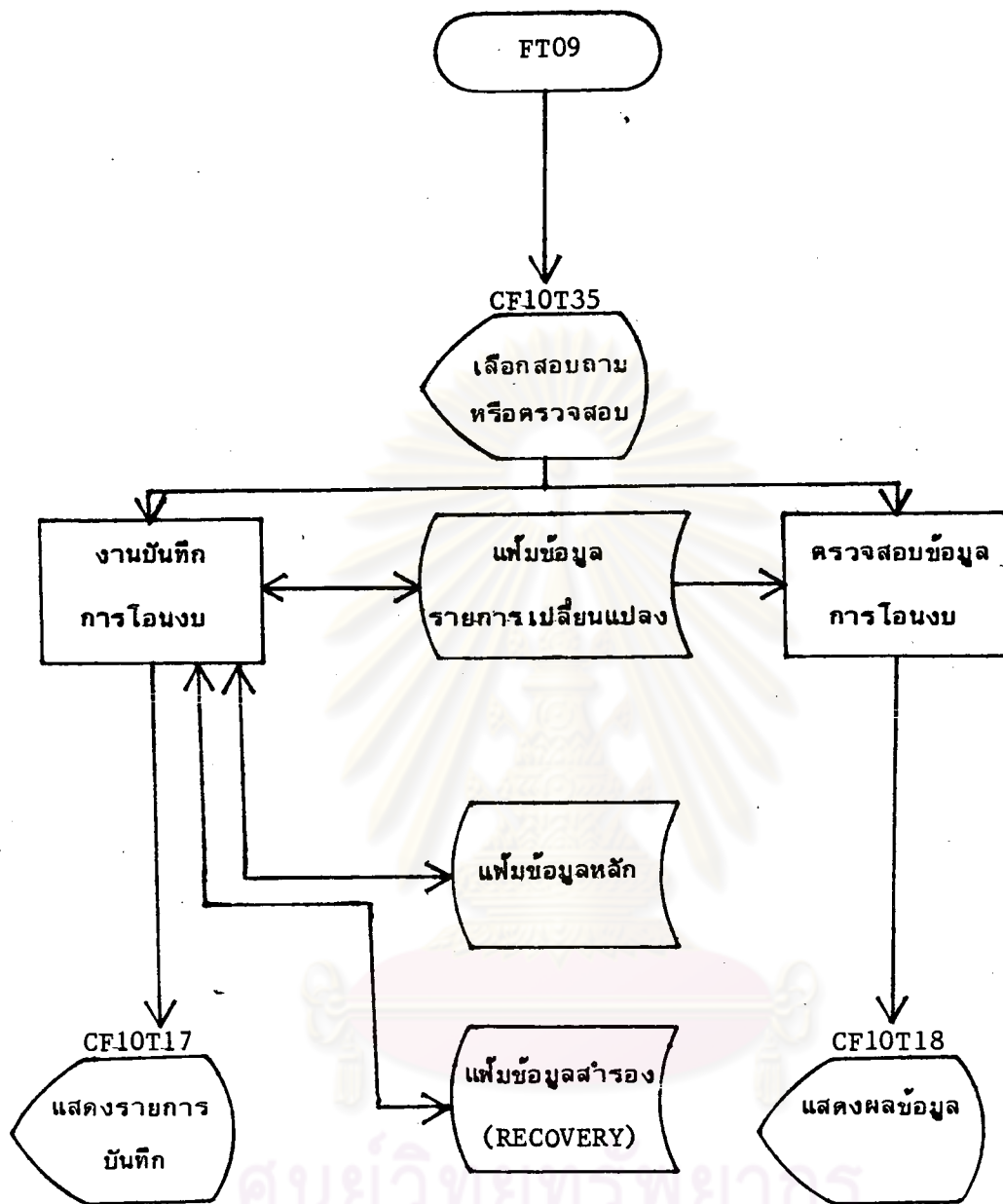

รูปที่ 4.4.6 แสดงการทำงานของโปรแกรม FT09

จอภาพที่ใช้มี 5 ภาพ (Map) คือ

1. CF10T11 : ใช้สำหรับใส่รหัสหน่วยและรหัสประจำตัวเพื่อตรวจสอบสิทธิ์ในการใช้ข้อมูล
2. CF10T19 : แสดงสถานภาพงบประมาณและเงินงวดรวมของแผน/โครงการที่ระบุ
3. CF10T25 : แสดงสถานภาพงบประมาณและเงินงวดรวมของหน่วยที่ระบุ
4. CF10T26 : แสดงสถานภาพงบประมาณและเงินงวด เฉพาะรหัสงบที่ระบุ
5. CF10T36 : แสดงรายการให้เลือกสอบถามสถานภาพงบประมาณและเงินงวดรายงบ, รายแผน/โครงการ หรือรายหน่วย

4.5 โปรแกรมควบคุมข้อมูลในแฟ้มข้อมูลหลักให้ถูกต้อง เมื่อ เกิดไฟฟ้าดับหรือ เครื่องคอมพิวเตอร์ขัดข้องขณะปรับปรุงแฟ้มข้อมูลหลักให้ทันสมัย

โปรแกรม FT08

จุดมุ่งหมาย

เพื่อแก้ไขแฟ้มข้อมูลหลักให้ถูกต้อง เมื่อ เกิดไฟฟ้าดับหรือ เครื่องคอมพิวเตอร์ขัดข้องขณะบันทึกรายการเปลี่ยนแปลง

แฟ้มข้อมูลที่ใช้มี 3 แฟ้มคือ

1. แฟ้มข้อมูลรหัสผ่าน (BPSWD02)
2. แฟ้มข้อมูลหลัก (BGIVE05)
3. แฟ้มข้อมูลรายการเปลี่ยนแปลง (BTRNA06, BTRNBO6, BTRNC06)

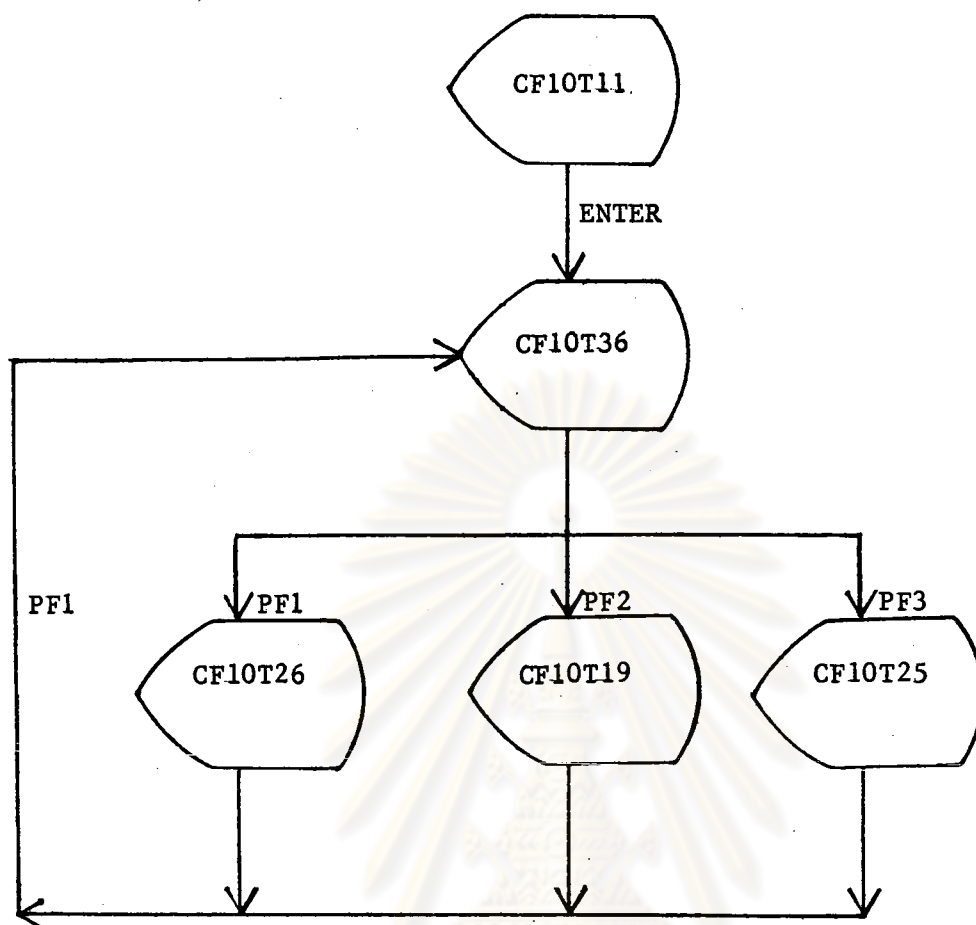

รูปที่ 4.4.7 แสดงเส้นทางเดินของจอภาพโปรแกรม FT05

ศูนย์วิทยทรัพยากร
จุฬาลงกรณ์มหาวิทยาลัย



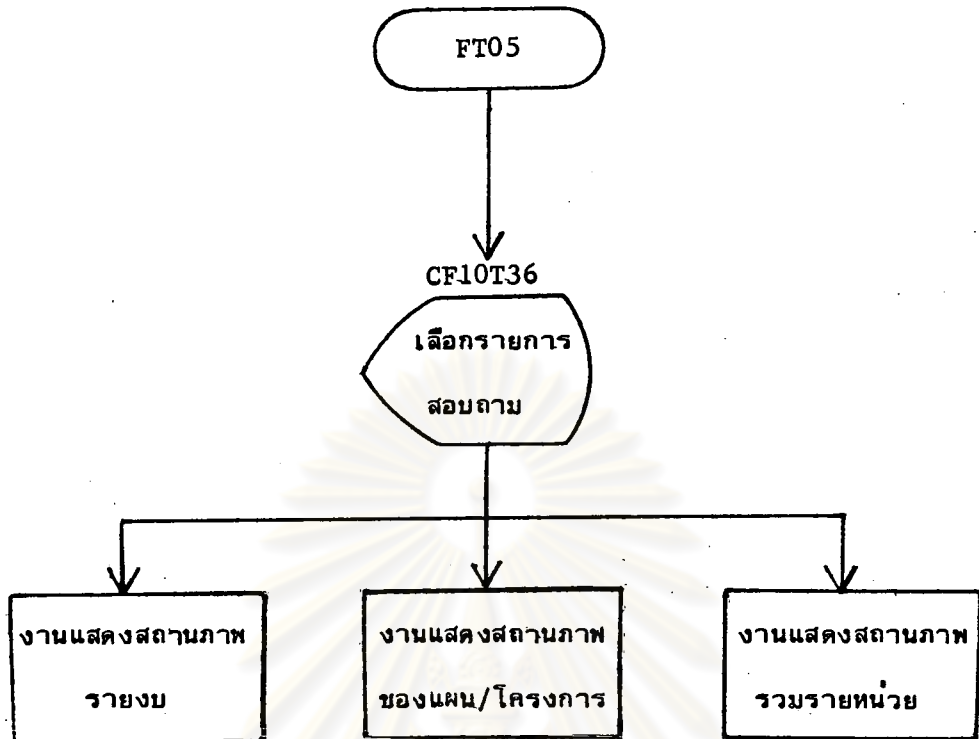

รูปที่ 4.4.8 แสดงการทำงานของโปรแกรม FT05

ศูนย์วิทยทรัพยากร
จุฬาลงกรณ์มหาวิทยาลัย

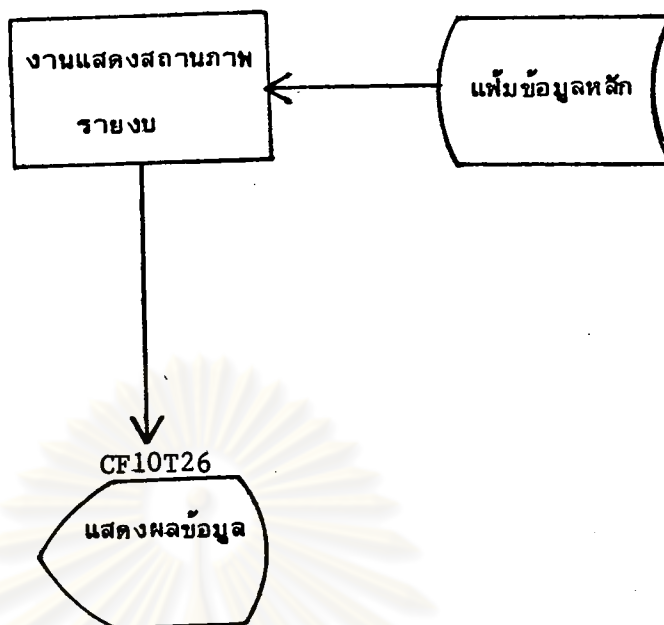

รูปที่ 4.4.9 แสดงการทำงานของโปรแกรม FT05 (ต่อ)

ศูนย์วิทยทรัพยากร
จุฬาลงกรณ์มหาวิทยาลัย

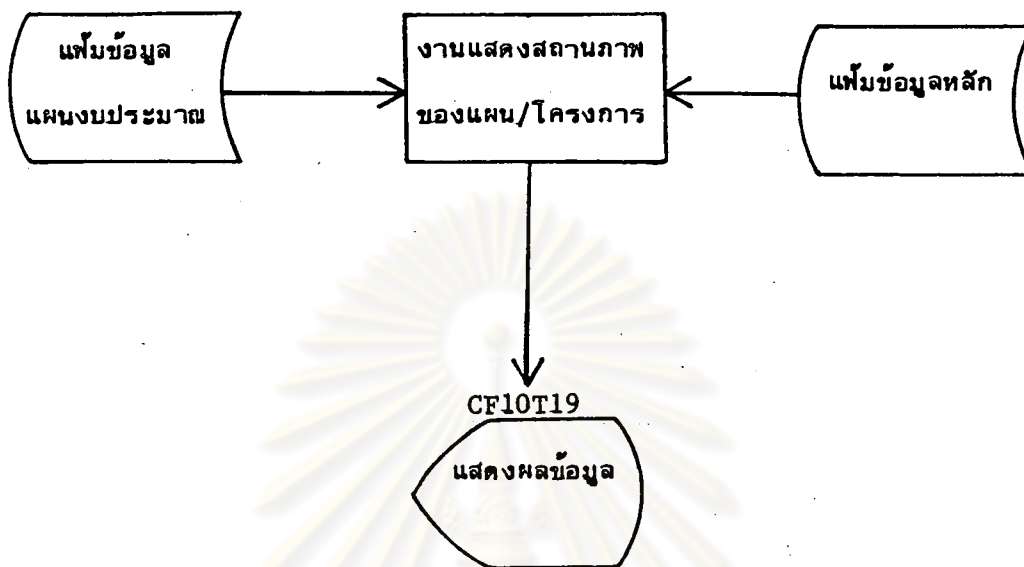

รูปที่ 4.4.10 แสดงการทำงานของโปรแกรม FT05 (ต่อ)

ศูนย์วิทยทรัพยากร
จุฬาลงกรณ์มหาวิทยาลัย

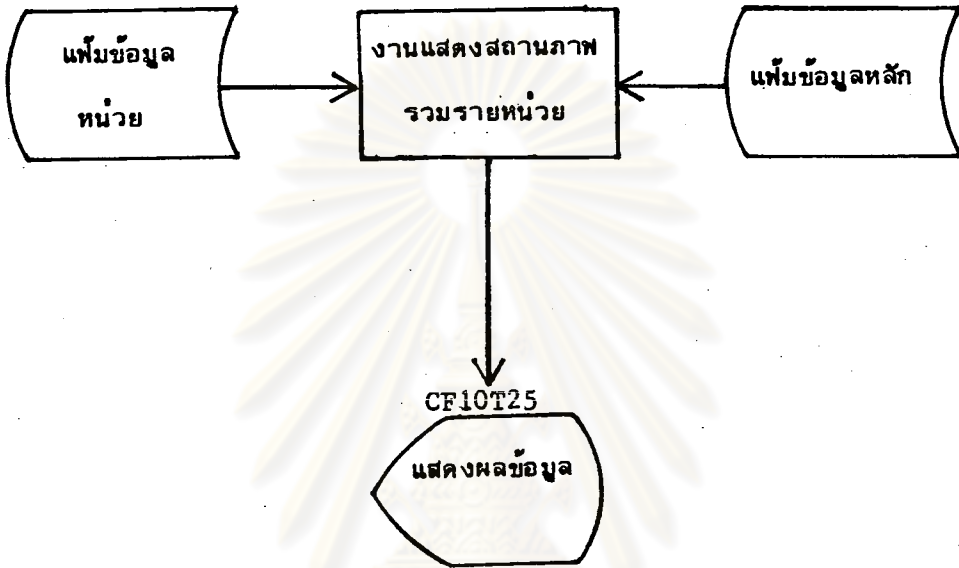

รูปที่ 4.4.11 แสดงการทำงานของโปรแกรม FT05 (ต่อ)

ศูนย์วิทยทรัพยากร
จุฬาลงกรณ์มหาวิทยาลัย

จอภาพที่ใช้มี 4 ภาพ (Map) คือ

1. CF10T11 : ใช้สำหรับใส่รหัสหน่วยและรหัสประจำตัว เพื่อตรวจสอบสิทธิ์ในการ
ใช้ข้อมูล
2. CF10T27 : แสดงข้อแนะนำขั้นตอนการทำงานเมื่อ เกิดไฟฟ้าดับหรือ เครื่อง
คอมพิวเตอร์ขัดข้องขณะบันทึกรายการ เปลี่ยนแปลง
3. CF10T28 : แสดงรายการให้สอบถามสถานภาพการปรับปรุงแฟ้มข้อมูลหลัก
ของรายการ เปลี่ยนแปลงที่มีปัญหา
4. CF10T29 : แสดงสถานภาพการปรับปรุงแฟ้มข้อมูลของรายการ เปลี่ยนแปลง
ที่มีปัญหาให้เจ้าหน้าที่ตรวจสอบและยืนยันว่าจะแก้ไข เปลี่ยนแปลงแฟ้มข้อมูลหลัก



ศูนย์วิจัยและพัฒนาเอกสาร
จุฬาลงกรณ์มหาวิทยาลัย

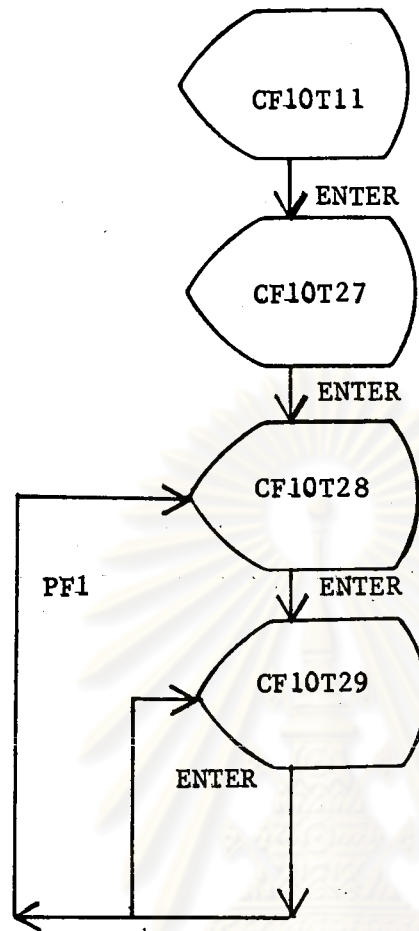

รูปที่ 4.5.1 แสดงเส้นทางเดินของจอภาพโปรแกรม FT08

ศูนย์วิทยทรัพยากร
จุฬาลงกรณ์มหาวิทยาลัย

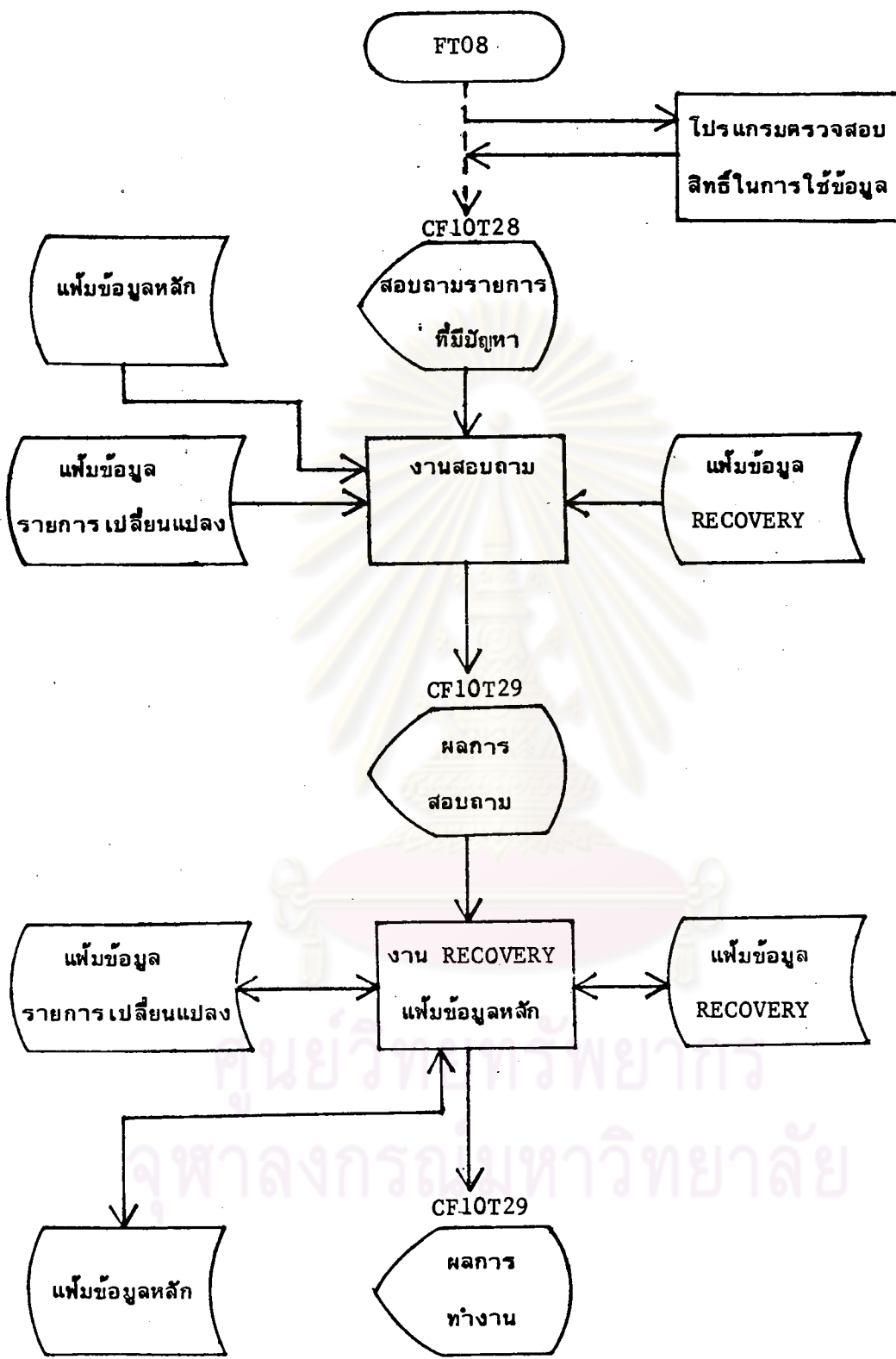

รูปที่ 4.5.2 แสดงการทำงานของโปรแกรม FT08