

การจัดการชั้นเรียนของครูที่ตอบสนองต่อชั้นเรียนพหุวัฒนธรรมระดับประถมศึกษาตอนต้น:

การศึกษาเปรียบเทียบระหว่างประเทศไทยและประเทศสหรัฐอเมริกา



นางสาวณัฐอร วราพงษ์พัฒน์

จุฬาลงกรณ์มหาวิทยาลัย

CHULALONGKORN UNIVERSITY

บทคัดย่อและแฟ้มข้อมูลฉบับเต็มของวิทยานิพนธ์ตั้งแต่ปีการศึกษา 2554 ที่ให้บริการในคลังปัญญาจุฬาฯ (CUIR)

เป็นแฟ้มข้อมูลของนิสิตเจ้าของวิทยานิพนธ์ ที่ส่งผ่านทางบัณฑิตวิทยาลัย

The abstract and full text of theses from the academic year 2011 in Chulalongkorn University Intellectual Repository (CUIR) are the thesis authors' files submitted through the University Graduate School.

วิทยานิพนธ์นี้เป็นส่วนหนึ่งของการศึกษาตามหลักสูตรปริญญาครุศาสตรมหาบัณฑิต

สาขาวิชาประถมศึกษา ภาควิชาหลักสูตรและการสอน

คณะครุศาสตร์ จุฬาลงกรณ์มหาวิทยาลัย

ปีการศึกษา 2557

ลิขสิทธิ์ของจุฬาลงกรณ์มหาวิทยาลัย

TEACHERS' CLASSROOM MANAGEMENT RESPONDING TO MULTI-CULTURAL
EARLY-ELEMENTARY GRADES CLASSROOMS: A COMPARISON STUDY BETWEEN
THAILAND AND THE UNITED STATES

Miss Nataorn Waraongpipat



A Thesis Submitted in Partial Fulfillment of the Requirements
for the Degree of Master of Education Program in Elementary Education
Department of Curriculum and Instruction
Faculty of Education
Chulalongkorn University
Academic Year 2014
Copyright of Chulalongkorn University

หัวข้อวิทยานิพนธ์

การจัดการชั้นเรียนของครูที่ตอบสนองต่อชั้นเรียนพหุวัฒนธรรม
ระดับประถมศึกษาตอนต้น: การศึกษาเปรียบเทียบระหว่าง
ประเทศไทยและประเทศสหรัฐอเมริกา

โดย

นางสาวณัฐอร วราพงษ์พิพัฒน์

สาขาวิชา

ประถมศึกษา

อาจารย์ที่ปรึกษาวิทยานิพนธ์หลัก

ดร. ยศวีร์ สายฟ้า

คณะครุศาสตร์ จุฬาลงกรณ์มหาวิทยาลัย อนุมัติให้บัณฑิตวิทยานิพนธ์ฉบับนี้เป็นส่วนหนึ่งของการศึกษา
ตามหลักสูตรปริญญาวิทยาศาสตรบัณฑิต

.....คณบดีคณะครุศาสตร์
(รองศาสตราจารย์ ดร. บัญชา ชลาภิรมย์)

คณะกรรมการสอบวิทยานิพนธ์

.....ประธานกรรมการ
(ดร. ยศวีร์ สายฟ้า)

.....อาจารย์ที่ปรึกษาวิทยานิพนธ์หลัก
(ดร. ยศวีร์ สายฟ้า)

.....กรรมการภายนอกมหาวิทยาลัย
(ดร. ศรินธร วิริยะสินธุ์)

ณัฐอร วราพงษ์พิพัฒน์ : การจัดการชั้นเรียนของครูที่ตอบสนองต่อชั้นเรียนพหุวัฒนธรรม
ระดับประถมศึกษาตอนต้น: การศึกษาเปรียบเทียบระหว่างประเทศไทยและประเทศ
สหรัฐอเมริกา (TEACHERS' CLASSROOM MANAGEMENT RESPONDING TO MULTI-
CULTURAL EARLY-ELEMENTARY GRADES CLASSROOMS: A COMPARISON
STUDY BETWEEN THAILAND AND THE UNITED STATES) อ.ที่ปรึกษาวิทยานิพนธ์
หลัก: ดร. ยศวีร์ สายฟ้า, 163 หน้า.

การวิจัยในครั้งนี้มีวัตถุประสงค์เพื่อศึกษาและเปรียบเทียบการจัดการในชั้นเรียนที่
ตอบสนองต่อความเป็นพหุวัฒนธรรมในประเทศไทยและประเทศสหรัฐอเมริกา โดยใช้วิธีการวิจัยเชิง
คุณภาพ ผู้วิจัยลงศึกษาภาคสนามเพื่อเปรียบเทียบ โดยใช้การเลือกกรณีศึกษาแบบ
เฉพาะเจาะจง จำนวน 2 โรงเรียน คือ โรงเรียนประถมศึกษาในประเทศไทย สังกัดสำนักงานการศึกษา
กรุงเทพมหานคร และโรงเรียนประถมศึกษาในมลรัฐเท็กซัส ประเทศสหรัฐอเมริกา ผู้วิจัยดำเนินการ
เก็บข้อมูลจากการศึกษาและวิเคราะห์เอกสารการสังเกตห้องเรียนแบบไม่มีส่วนร่วม การสัมภาษณ์
ครู และผู้อำนวยการโรงเรียนอย่างเป็นทางการและไม่เป็นทางการ โดยผู้วิจัยวิเคราะห์ข้อมูล เชิง
คุณภาพ โดยการวิเคราะห์เปรียบเทียบความเหมือนและความแตกต่างของการจัดการชั้นเรียนภายใต้
บริบทพหุวัฒนธรรมของทั้งสองประเทศ

ผลการวิจัยพบว่า

ห้องเรียนของประเทศไทย และห้องเรียนของประเทศไทย มีความ
เป็น พหุวัฒนธรรมที่คล้ายคลึงกัน ส่วนการจัดการในชั้นเรียนของครูประถมศึกษาตอนต้นที่
ตอบสนองถึงความเป็นพหุวัฒนธรรมในประเทศไทยและประเทศสหรัฐอเมริกามีความแตกต่าง
กัน จากการวิจัยพบว่า ครูในประเทศไทยและครูในสหรัฐอเมริกามีความแตกต่างกันในเรื่อง
การจัดชั้นเรียน การสื่อสารในชั้นเรียนที่มีความเป็นพหุวัฒนธรรม ด้านแนวทางปฏิบัติและการ
เชื่อมโยงกับความเป็นพหุวัฒนธรรม ประเด็นของการวางแผนพัฒนาชั้นเรียน และการแก้ปัญหาใน
ชั้นเรียนที่มีความเป็นพหุวัฒนธรรม

ภาควิชา หลักสูตรและการสอน

ลายมือชื่อนิสิต

สาขาวิชา ประถมศึกษา

ลายมือชื่อ อ.ที่ปรึกษาหลัก

ปีการศึกษา 2557

5583383927 : MAJOR ELEMENTARY EDUCATION

KEYWORDS: CLASSROOM MANAGEMENT / COMPARATIVE STUDY / THAILAND AND THE UNITED STATE / MULTI-CULTURAL

NATAORN WARAPONGPIPAT: TEACHERS' CLASSROOM MANAGEMENT RESPONDING TO MULTI-CULTURAL EARLY-ELEMENTARY GRADES CLASSROOMS: A COMPARISON STUDY BETWEEN THAILAND AND THE UNITED STATES. ADVISOR: YOTSAWEE SAIFAH, Ph.D., 163 pp.

This qualitative research was conducted in order to comprehensively understand similarities and differences of classroom management in relation to multicultural contexts between schools in the United States and Thailand. In this regard, the researcher conducted an extensive research in two locations: a school under the authority of Department of Education Bangkok Metropolitan Administration in Bangkok, and a primary school in Texas. The research methodology was based on a non-participation observation along with official and non-official interviews of teachers and principals in both schools. The findings were analyzed to draw an analogy of classroom management under cultural diversity between the two countries.

According to the findings, the researcher found that despite similar multicultural contexts, the classroom managements in the two countries were remarkably different. The differences occurred in the communications between teachers and students, practices and standards given to students and their classmates with different ethics, learning tools and classroom development planning, and solutions provided when problems arose.

Department: Curriculum and
Instruction

Student's Signature

Advisor's Signature

Field of Study: Elementary Education

Academic Year: 2014

กิตติกรรมประกาศ

วิทยานิพนธ์ฉบับนี้สำเร็จลุล่วงไปได้ด้วยดี เนื่องจากผู้วิจัยได้รับความเมตตากรุณาและได้รับความช่วยเหลือเป็นอย่างดียิ่งจาก อาจารย์ ดร.ยศวีร์ สายฟ้า อาจารย์ที่ปรึกษาวิทยานิพนธ์ โดยท่านได้เสียสละเวลาในการให้ข้อคิด คำปรึกษา แนวทางแก้ไข ตลอดจนชี้แนะข้อบกพร่องในการปรับปรุงเพื่อให้งานวิจัยออกมามีประสิทธิภาพสูงสุด อีกทั้งท่านยังให้การสนับสนุนและให้กำลังใจ ตลอดจนเอาใจใส่ทุกขั้นตอนตลอดการจัดทำวิทยานิพนธ์เป็นอย่างดียิ่ง มาโดยตลอด ผู้วิจัยมีความรู้สึกซาบซึ้งและขอกราบขอบพระคุณอาจารย์เป็นอย่างสูง

ขอกราบขอบพระคุณความกรุณาของท่านผู้ทรงคุณวุฒิ รองศาสตราจารย์ทัศนีย์ ผลเนืองมา อาจารย์ ดร.ฉัตรวรรณ ลัญฉวรรธนะกร และอาจารย์สุรธาศิณี ธนบุรณ์กาญจน์ ซึ่งท่านได้ให้คำแนะนำความรู้ในการพัฒนา และปรับปรุงแก้ไขเครื่องมือที่ใช้ในการวิจัยให้มีประสิทธิภาพมากยิ่งขึ้น

ขอกราบขอบพระคุณ อาจารย์ ดร.ยุรวัฒน์ คล้ายมงคล ประธานกรรมการสอบวิทยานิพนธ์ และอาจารย์ ดร.ศรินธร วิหะสิรินันท์ กรรมการสอบวิทยานิพนธ์ ที่ทุกท่านได้ให้ความกรุณาให้ความรู้ และคำแนะนำในการปรับปรุงแก้ไขวิทยานิพนธ์ฉบับนี้ให้มีคุณภาพ และมีความสมบูรณ์เป็นอย่างดี ผู้วิจัยรู้สึกซาบซึ้งและกราบขอบพระคุณเป็นอย่างสูง

ขอกราบขอบพระคุณผู้บริหารและคณะของครูโรงเรียนประถมศึกษาในประเทศไทย สังกัดสำนักการศึกษากรุงเทพมหานคร และครูในโรงเรียนประถมศึกษาในมลรัฐเท็กซัส ประเทศสหรัฐอเมริกา ที่กรุณาให้ข้อมูลในการวิจัย พร้อมทั้งให้ความช่วยเหลือในการเก็บข้อมูล ตลอดจนยินดีให้ความร่วมมือในการเก็บข้อมูลเป็นอย่างดี

ขอขอบพระคุณบัณฑิตวิทยาลัย จุฬาลงกรณ์มหาวิทยาลัย และคณะครุศาสตร์ จุฬาลงกรณ์มหาวิทยาลัยเป็นอย่างสูง ที่ได้มอบทุนสนับสนุนประเภททุนสนับสนุนนิสิตระดับปริญญาเอกและโทไปทำวิจัยในต่างประเทศ เพื่อเป็นทุนในการเก็บข้อมูลในโรงเรียนประถมศึกษา ในมลรัฐเท็กซัส ประเทศสหรัฐอเมริกา

เหนือสิ่งอื่นใด ผู้วิจัยต้องขอกราบขอบพระคุณ คุณพ่อคุณแม่ ผู้ให้กำเนิด และครอบครัวอันเป็นที่รักยิ่ง ที่คอยให้การสนับสนุนเป็นกำลังใจและพลังใจอันยิ่งใหญ่ให้แก่ผู้วิจัย ในทุกขั้นตอนของความสำเร็จตลอดมา

ณัฐอร วราพงษ์พิพัฒน์

สารบัญ

	หน้า
บทคัดย่อภาษาไทย.....	ง
บทคัดย่อภาษาอังกฤษ	จ
กิตติกรรมประกาศ	ฉ
สารบัญ.....	ช
สารบัญตาราง.....	ค
สารบัญแผนภูมิ.....	ด
สารบัญภาพ.....	ธ
บทที่ 1 บทนำ.....	1
ความเป็นมาและความสำคัญของปัญหา.....	1
คำถามวิจัย.....	7
วัตถุประสงค์.....	8
ขอบเขตการวิจัย.....	8
คำจำกัดความที่ใช้ในการวิจัย.....	10
ประโยชน์ที่คาดว่าจะได้รับ	13
บทที่ 2 เอกสารและงานวิจัยที่เกี่ยวข้อง.....	14
ตอนที่ 1 แนวคิดเกี่ยวกับพหุวัฒนธรรมและความหลากหลายทางวัฒนธรรม	15
1.1 ความหมายของวัฒนธรรม	15
1.2 ความหมายของพหุวัฒนธรรม และความหมายของความหลากหลายทางวัฒนธรรม..	15
1.3 การศึกษาพหุวัฒนธรรม.....	16
1.4 ทฤษฎีเกี่ยวกับพหุวัฒนธรรม	18
1.5 รูปแบบและเป้าหมายของการศึกษาในบริบทพหุวัฒนธรรม	21
ตอนที่ 2 แนวคิดเกี่ยวกับการจัดการชั้นเรียน.....	24

2.1	ความหมายของการจัดการชั้นเรียน	24
2.2	แนวคิดและหลักการในการจัดการชั้นเรียน	25
2.3	วิธีการจัดการชั้นเรียน	29
2.4	รูปแบบการจัดการชั้นเรียน	30
2.5	การจัดบรรยากาศและสภาพแวดล้อมในชั้นเรียน	32
ตอนที่ 3	การจัดการชั้นเรียนภายใต้บริบทพหุวัฒนธรรม	34
3.1	บทบาทของครูในการจัดการชั้นเรียนภายใต้บริบทพหุวัฒนธรรม	34
3.2	การจัดการชั้นเรียนภายใต้บริบทพหุวัฒนธรรม	36
3.3	เป้าหมายของการจัดการชั้นเรียนภายใต้บริบทพหุวัฒนธรรม	38
ตอนที่ 4	งานวิจัยที่เกี่ยวข้อง	44
4.1	งานวิจัยในประเทศ	44
4.2	งานวิจัยต่างประเทศ	45
บทที่ 3	วิธีดำเนินการวิจัย	49
	แบบแผนการวิจัย	50
	ขั้นตอนที่ 1 ขั้นตอนการศึกษาข้อมูล	53
	ขั้นตอนที่ 2 ขั้นตอนการสร้างเครื่องมือ	58
	กรอบแนวคิดในการวิจัย	59
	ขั้นตอนที่ 3 ขั้นตอนการเก็บรวบรวมข้อมูล	66
	ขั้นตอนที่ 4 ขั้นตอนการวิเคราะห์ข้อมูล	70
	ขั้นตอนที่ 5 ขั้นตอนการอภิปรายผลและนำเสนอข้อมูลการวิจัย	75
	ภูมิหลังผู้วิจัย (Subjectivity Statement)	75
บทที่ 4	ผลการวิเคราะห์ข้อมูล	76

ตอนที่ 1 ข้อมูลพื้นฐานของโรงเรียนและชั้นเรียนประถมศึกษาในประเทศไทยและ ประเทศ สหรัฐอเมริกาที่ผู้วิจัยดำเนินการศึกษา	77
ตอนที่ 2 ผลการวิเคราะห์ปัจจัยภูมิหลังบริบทความเป็นพหุวัฒนธรรมของชั้นเรียนใน ประเทศไทยและประเทศสหรัฐอเมริกา เชื่อมโยงสู่การวิเคราะห์การจัดการในชั้นเรียน ของครูที่ตอบสนองถึงความเป็นพหุวัฒนธรรม.....	98
ตอนที่ 3 ผลการวิเคราะห์การจัดการในชั้นเรียนของครูประถมศึกษาตอนต้นที่ตอบสนองถึง ความเป็นพหุวัฒนธรรมในประเทศไทยและประเทศสหรัฐอเมริกา.....	100
ตอนที่ 4 ผลการวิเคราะห์การเปรียบเทียบการจัดการในชั้นเรียนของครูประถมศึกษาตอนต้น ที่ตอบสนองถึงความเป็นพหุวัฒนธรรมที่เป็นกรณีศึกษาระหว่างประเทศไทยและประเทศ สหรัฐอเมริกา.....	126
บทที่ 5 สรุปผลการวิจัย อภิปรายผล และข้อเสนอแนะ	132
สรุปผลการวิจัย.....	133
อภิปรายผลการวิจัย.....	136
ข้อเสนอแนะ	140
1. ข้อเสนอแนะเพื่อเป็นแนวทางในการปฏิบัติ	140
2. ข้อเสนอแนะด้านการค้นคว้าวิจัย.....	143
รายการอ้างอิง.....	145
ภาคผนวก.....	149
ภาคผนวก ก รายนามผู้ทรงคุณวุฒิที่ตรวจสอบเครื่องมือ	150
ภาคผนวก ข เครื่องมือที่ใช้ทำวิจัย	152
ประวัติผู้เขียนวิทยานิพนธ์.....	163

สารบัญตาราง

หน้า

ตารางที่ 1 เลขรหัสและการถอดรหัสคำหลัก 72

ตารางที่ 2 ตารางแสดงเชื้อชาติและจำนวนของนักเรียนในประเทศไทยที่ผู้วิจัยเลือกเป็น
 สนามวิจัย 79

ตารางที่ 3 ตารางแสดงเชื้อชาติและจำนวนของครูในประเทศไทยที่ผู้วิจัยเลือกเป็นสนามวิจัย 80

ตารางที่ 4 ตารางแสดงเชื้อชาติและจำนวนของนักเรียนในประเทศสหรัฐอเมริกาที่ผู้วิจัยเลือก
 เป็นสนามวิจัย 88

ตารางที่ 5 ตารางแสดงเชื้อชาติและจำนวนของครูในประเทศสหรัฐอเมริกาที่เป็นกรณีศึกษา 89

ตารางที่ 6 ตารางแสดงผลการวิเคราะห์ข้อมูลห้องเรียนที่เป็นกรณีศึกษาในประเทศไทยและ
 ห้องเรียนที่เป็นกรณีศึกษาในประเทศสหรัฐอเมริกา 102

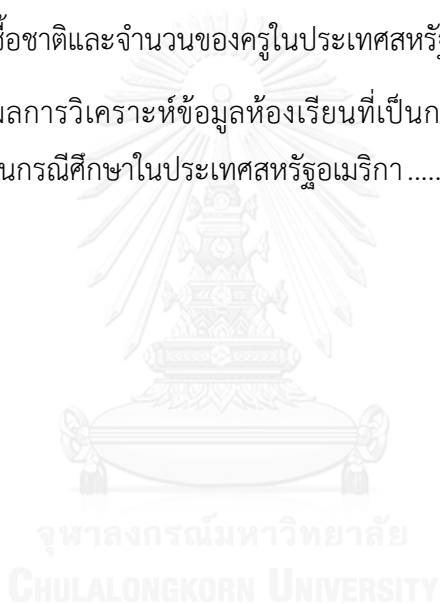

สารบัญแผนภูมิ

หน้า

แผนภูมิที่ 1 แนวคิดและหลักการในการจัดการในชั้นเรียน 28

แผนภูมิที่ 2 ขั้นตอนการดำเนินการวิจัย การจัดการชั้นเรียนของครูที่ตอบสนองต่อชั้นเรียน
 พหุวัฒนธรรม ระดับประถมศึกษาตอนต้น: การศึกษาเปรียบเทียบระหว่างประเทศ
 ไทยและประเทศสหรัฐอเมริกา..... 51

แผนภูมิที่ 3 การสังเคราะห์กรอบแนวคิดและทฤษฎีการจัดการชั้นเรียน..... 60

แผนภูมิที่ 4 การสังเคราะห์กรอบแนวคิดและทฤษฎีเกี่ยวกับการเรียนการสอนในห้องเรียน
 พหุวัฒนธรรม 61

แผนภูมิที่ 5 การสังเคราะห์กรอบแนวคิดและทฤษฎีเกี่ยวกับพหุวัฒนธรรมบทบาทและแนว
 ปฏิบัติของครูต่อการจัดการชั้นเรียนภายใต้บริบทพหุวัฒนธรรม 62

แผนภูมิที่ 6 แผนภูมิการสังเคราะห์แบบแผนการจัดการชั้นเรียนที่คำนึงถึงความเป็น
 พหุวัฒนธรรมจากกรอบแนวคิดและทฤษฎีการจัดการชั้นเรียนพหุวัฒนธรรม
 และบทบาทและแนวปฏิบัติของครูต่อการจัดการชั้นเรียนภายใต้บริบท
 พหุวัฒนธรรม..... 64

สารบัญภาพ

หน้า

ภาพที่ 1 แผนภาพแสดงลักษณะทางกายภาพของโรงเรียนในประเทศไทยที่เลือกเป็นสนามวิจัย 78

ภาพที่ 2 ภาพแสดงสภาพห้องเรียนในประเทศไทยที่เป็นกรณีศึกษา..... 81

ภาพที่ 3 ลักษณะการจัดห้องเรียนในประเทศไทยที่ผู้วิจัยเลือกเป็นกรณีศึกษา..... 82

ภาพที่ 4 แผนภาพแสดงลักษณะทางกายภาพของโรงเรียนในประเทศสหรัฐอเมริกาที่เป็นกรณีศึกษา 87

ภาพที่ 5 ภาพแสดงสภาพห้องเรียนประจำชั้นในประเทศสหรัฐอเมริกาที่เป็นกรณีศึกษา 91

ภาพที่ 6 ภาพแสดงสภาพห้องเรียนวิชาดนตรีในประเทศสหรัฐอเมริกาที่เป็นกรณีศึกษา 92

ภาพที่ 7 ภาพแสดงสภาพห้องเรียนวิชาศิลปศึกษาในประเทศสหรัฐอเมริกาที่เป็นกรณีศึกษา..... 93

ภาพที่ 8 ลักษณะการจัดห้องเรียนประจำชั้นในประเทศสหรัฐอเมริกาที่เป็นกรณีศึกษา..... 95

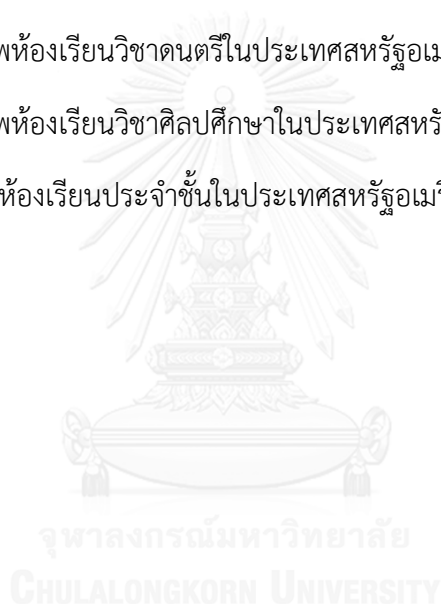

บทที่ 1

บทนำ

ความเป็นมาและความสำคัญของปัญหา

ตั้งแต่อดีตจนถึงปัจจุบันโลกของเราประกอบไปด้วยกลุ่มชนที่มีความแตกต่างทางด้านชาติพันธุ์ ภาษา ศาสนา สภาพแวดล้อม และวัฒนธรรม จากความแตกต่างดังกล่าวนี้เองจึงนำมาสู่เป้าหมายของความเป็นอัตลักษณ์เฉพาะตน อันเป็นมูลเหตุของการหลอมรวมความคิด ความเชื่อ ทักษะ และวิถีการดำเนินชีวิตของแต่ละบุคคลที่แตกต่างกันไป ในสังคม จากสิ่งต่างๆ ที่กล่าวมานี้สะท้อนให้เห็นอย่างชัดเจนถึงต้นตอของความหลากหลายที่เกิดขึ้นในสังคม เรามีอาจปฏิเสธได้เลยว่าความแตกต่างดังกล่าวนี้ ส่งผลให้เกิดอคติ ความคิดแบ่งแยกของแต่ละบุคคล หรือความไม่เข้าใจกัน ซึ่งเป็นต้นเหตุที่ส่งผลต่อการสื่อสารและการทำงาน ส่งผลกระทบโดยตรงต่อการดำเนินชีวิตที่นำมาสู่ความขัดแย้ง ตั้งแต่สังคมขนาดเล็กจนกระทั่งนำมาสู่สังคมระดับประเทศและระดับโลกต่อไป ดังเช่นเหตุการณ์ความขัดแย้งที่ปรากฏให้เห็นในปัจจุบัน (ศูนย์ศึกษาและพัฒนาสันติวิธี (2550))

งานวิจัยนี้มุ่งศึกษาในประเด็นเกี่ยวกับพหุวัฒนธรรม เนื่องจากงานวิจัยดังกล่าวนี้ต้องการศึกษาการจัดการชั้นเรียนของห้องเรียนที่มีความหลากหลายทางวัฒนธรรม เชื้อชาติ และศาสนา ซึ่งอีกนัยหนึ่งพหุวัฒนธรรม เรียกว่าความหลากหลายหรือความแตกต่างทางวัฒนธรรม มีผู้ให้คำจำกัดความของคำว่าพหุวัฒนธรรมไว้หลายนัยยะ สามารถสรุปได้ว่า พหุวัฒนธรรม หมายถึง ความหลากหลายทางวัฒนธรรมของกลุ่มชนที่มาอยู่ร่วมกัน อันได้แก่ ความหลากหลายทางด้านเชื้อชาติ เพศสภาพ ภาษา ศาสนา

ประเทศสหรัฐอเมริกาเป็นตัวอย่างของประเทศหนึ่งที่สามารถสะท้อนให้เห็นสังคมบริบทที่มีความหลากหลายทางวัฒนธรรม ในสังคมอเมริกันนั้นจะประกอบไปด้วยกลุ่มชนหลากหลายชาติพันธุ์ ทั้งกลุ่มคนที่แตกต่างกันในด้านเชื้อชาติ เช่น กลุ่มคอเคเซียน (Caucasian) กลุ่มแอฟริกันอเมริกา (African-American) กลุ่มฮิสแปนิก (Hispanic) และกลุ่มชนที่มีความแตกต่างทางด้านศาสนาหรือภาษาเป็นจำนวนมาก ซึ่งประเทศสหรัฐอเมริกาเองได้มีความพยายามจะหลอมรวมกลุ่มชนเหล่านี้เข้าด้วยกัน โดยรัฐบาลประเทศสหรัฐอเมริกามีความต้องการให้ทุกกลุ่มชนเข้าใจและยอมรับซึ่งกันและกัน ตลอดจนทุกกลุ่มชนต่างธำรงรักษาวัฒนธรรมของตนที่มีจากทั่วทุกมุมโลกมาอยู่ร่วมกันภายใต้ความเป็นชาติอเมริกันเดียวกัน Bank (2001) และ Grant and Sleeter (2003 อ้างถึงใน Ornstein & Hunkins., 2004) ได้สะท้อนมุมมองว่าการหลอมรวมวัฒนธรรมของทุกกลุ่มชนเข้าด้วยกันเป็นสิ่งที่

ตัวอย่างยิ่ง เนื่องจากการหลอมรวมความเป็นหนึ่งเดียวกันจะนำมาสู่การลดสถานะการถูกกดขี่ที่เกิดขึ้นในสังคม นอกจากนี้ ทุกกลุ่มชนยังมีโอกาสในการทำสิ่งต่างๆ ในสังคม ไม่ว่าจะเป็นการแสดงออกทางความคิดหรือการเสริมสร้างความสัมพันธ์อันดีที่เกิดขึ้นในสังคม แต่ความมุ่งหมายเหล่านี้ไม่สามารถกระทำได้สำเร็จ อันเนื่องมาจากกลุ่มชนต่างๆ มีความรักในวัฒนธรรมและชาติพันธุ์ของตนเอง อีกทั้งแต่ละกลุ่มชนยังต่อต้านวัฒนธรรมอื่นๆ เพื่อแสดงถึงการอ้างวัฒนธรรม ภาษา และประเพณีของตนไว้ จนนำมาสู่ความขัดแย้งของกลุ่มชนที่มีความหลากหลายทางชาติพันธุ์ในสหรัฐอเมริกามากยิ่งขึ้น ในที่สุดปมความขัดแย้งดังกล่าวเริ่มคลี่คลายลง เมื่อมีการใช้ระบบการศึกษาเข้ามาเป็นกลไกในการจัดระเบียบทางสังคม โดยปัจจุบันสหรัฐอเมริกาได้เห็นคุณค่าและให้ความสำคัญกับความแตกต่างทางชาติพันธุ์ ผ่านการใช้กลไกทางการศึกษามาประสานเพื่อให้เกิดจุดร่วมเดียวกัน โดยสหรัฐอเมริกาได้จัดการศึกษาที่ทำให้เกิดการยอมรับและเข้าใจซึ่งกันและกัน ตลอดจนทุกกลุ่มชนต่างอ้างรักษาความเป็นวัฒนธรรมของตนภายใต้ความเป็นชาติอเมริกันเดียวกัน

ประเทศสหรัฐอเมริกาเป็นประเทศที่ให้ความสำคัญอย่างยิ่งต่อการศึกษา โดยระบบการศึกษาของสหรัฐอเมริกามีเป้าหมายสำคัญประการหนึ่งที่มีมุ่งพัฒนาความเป็นพลเมือง (Citizenship) ที่ดีของกลุ่มทุกชาติพันธุ์ที่ถือครองสัญชาติอเมริกัน โดยเฉพาะกลุ่มเชื้อชาติที่มีความแตกต่างทางวัฒนธรรมค่อนข้างมาก โดยงานวิจัยหลายชิ้นในประเทศสหรัฐอเมริกาได้กล่าวถึงการจัดการเรียน การสอนที่เน้นความเป็นพหุวัฒนธรรม ซึ่งงานวิจัยดังกล่าวส่วนใหญ่มักจะเน้นเรื่องการยอมรับความแตกต่างทางวัฒนธรรม การหลอมรวมทางวัฒนธรรม หรือการผสมกลมกลืนทางวัฒนธรรม เช่น งานวิจัยของ Cancilla (2002) ได้วิจัยและพัฒนาโครงการพหุวัฒนธรรมในโรงเรียนประถมศึกษา เขตซานเมื่อง นครนิวยอร์ก ประเทศสหรัฐอเมริกา เพื่อส่งเสริมความหลากหลายและการยอมรับความเป็นเอกัตบุคคล กลุ่มตัวอย่างเป็นนักเรียนเกรด 4 ที่มีพื้นฐานทางเชื้อชาติ วัฒนธรรม และสถานภาพทางเศรษฐกิจและสังคมที่ต่างกัน ผลวิจัยพบว่านักเรียนกลุ่มตัวอย่างที่มีเจตคติที่ดีต่อวัฒนธรรมที่แตกต่างจากตนเองและมีความรู้ความเข้าใจที่ถูกต้องในเรื่องของความแตกต่างทางเชื้อชาติและวัฒนธรรม งานวิจัยของ Hamm and Coleman (2001, อ้างถึงใน บังอร ร้อยกรอง, 2010) ได้ทำวิจัยเรื่องการศึกษากลวิธีในการจัดการกับความหลากหลายทางวัฒนธรรมของวัยรุ่นอเมริกันผิวดำและอเมริกันผิวขาวในโรงเรียนระดับมัธยมศึกษาตอนปลาย โดยวิธีการจัดการความหลากหลายทางพหุวัฒนธรรมมุ่งเน้นให้นักเรียนอเมริกันในวัยรุ่นเห็นความสำคัญเรื่องความหลากหลายทางวัฒนธรรม โดยการปลูกฝังให้วัยรุ่นอเมริกันมีความเข้าใจต่อกลุ่มชาติพันธุ์ที่มีความแตกต่างจากตน อีกทั้งพยายามให้นักเรียนเข้าไปมีปฏิสัมพันธ์และรวมกลุ่มกับเพื่อนต่างชาติภายใต้การแสดงออกถึงอัตลักษณ์ทางชาติพันธุ์ ส่วนวิธีการใช้การแบ่งแยกเป็นวิธีการที่วัยรุ่นอเมริกันส่วนใหญ่ไม่มีการสร้างปฏิสัมพันธ์กับกลุ่มชาติพันธุ์ที่แตกต่างจากกลุ่มของตน โดยพยายามรวมตัวกลุ่ม

ชาติพันธุ์เดียวกัน โดยวิธีการแบ่งแยกเป็นวิธีการแสดงออกถึงการยืนหยัดในความเป็นชาติพันธุ์ของตนเอง ผลวิจัยพบว่า วิทยาลัยพหุวัฒนธรรมอเมริกันผิวดำเกรด 11-12 ใช้วิธีการใช้การแบ่งแยกน้อยกว่าวิธีการจัดการกับความหลากหลายทางพหุวัฒนธรรม ขณะที่วิทยาลัยอเมริกันผิวขาวเกรด 11-12 ใช้วิธีการแบ่งแยกมากกว่าการจัดการกับความหลากหลายทางพหุวัฒนธรรม อีกทั้งพบว่าวิธีการแบบพหุวัฒนธรรมมีความสัมพันธ์ทางบวกกับเจตคติที่มีต่อการปฏิสัมพันธ์กับคนต่างชาติพันธุ์ ขณะที่วิธีการแบ่งแยกที่วิทยาลัยอเมริกันทั้งผิวดำและผิวขาวใช้มีความสัมพันธ์ทางลบกับเจตคติที่มีต่อการปฏิสัมพันธ์กับคนต่างชาติพันธุ์ นอกจากนี้ ผลวิจัยแสดงว่าการแสดงออกถึงอัตลักษณ์ทางชาติพันธุ์มีความสัมพันธ์ทางบวกกับกลวิธีการจัดการกับความหลากหลายทางวัฒนธรรมของวิทยาลัยอเมริกันผิวดำ อีกทั้งงานวิจัยของ Saldana. and Waxman. (2006) ได้ศึกษาการจัดการศึกษาแบบพหุวัฒนธรรมของโรงเรียนประถมศึกษาในเขตเมือง โดยมีข้อค้นพบว่า ครูในโรงเรียนประถมศึกษาในเขตเมืองส่วนใหญ่ให้การสนับสนุนนักเรียนทุกคนในชั้นเรียน ครูส่วนใหญ่จะให้ความช่วยเหลือ และมีความอดทนต่อนักเรียนในชั้นเรียนพหุวัฒนธรรม ในเรื่องของกระบวนการเรียนการสอนที่มีความซับซ้อนและยากต่อความเข้าใจ อีกทั้งครูทุกคนที่สอนในชั้นเรียนจะไม่ให้ความสนใจเป็นพิเศษกับนักเรียนกลุ่มใดกลุ่มหนึ่ง แต่ครูในชั้นเรียนจะให้ความสำคัญกับนักเรียนทุกคนอย่างเท่าเทียมกัน นอกจากนี้ การจัดการในชั้นเรียนพหุวัฒนธรรมยังเน้นการผสมผสานทางวัฒนธรรม ครูสามารถจัดสื่อการสอนที่เหมาะสมและเอื้อต่อนักเรียนทุกคน และหลีกเลี่ยงการยกตัวอย่างที่จะนำไปสู่ความเหลื่อมล้ำทางวัฒนธรรม จากผลการวิจัยถือว่าการจัดการศึกษาแบบพหุวัฒนธรรมของโรงเรียนประถมศึกษา ในเขตเมืองประเทศสหรัฐอเมริกาประสบความสำเร็จอย่างยิ่งตามเป้าหมายที่ตั้งไว้ นอกจากนี้ งานวิจัยของ Finley (2000) ได้ทำการศึกษาเรื่องการเปลี่ยนแปลงรูปแบบการสอนสำหรับห้องเรียนพหุวัฒนธรรม พบว่าการสร้างหลักสูตรที่รองรับห้องเรียนพหุวัฒนธรรมเป็นสิ่งจำเป็นและมีความสำคัญอย่างยิ่ง โดยครูในโรงเรียนต้องให้ความร่วมมือและสร้างความเข้าใจในเรื่องความเป็นพหุวัฒนธรรมในชั้นเรียน อีกทั้งบุคลากรทุกคนในโรงเรียนจะต้องมีความเข้าใจเรื่องความแตกต่างของกระบวนการที่เกิดขึ้นในโรงเรียน โดยครูควรให้ความสนใจกับนักเรียนต่างชาติที่ใช้ภาษาอังกฤษเป็นภาษาที่ 2 ซึ่งความเข้าใจดังกล่าวต้องสอดแทรกผ่านกระบวนการของหลักสูตร นอกจากนี้โรงเรียนจะต้องยอมรับและให้ความสำคัญกับความแตกต่างที่เกิดขึ้นภายในโรงเรียน โดยพัฒนาการจัดการศึกษาให้เอื้อต่อความหลากหลาย ครูในโรงเรียนต้องพยายามจัดกิจกรรมต่างๆ เพื่อลดช่องว่างเกี่ยวกับความหลากหลายในชั้นเรียน ตลอดจนครูในชั้นเรียนจะต้องเข้าใจและให้กำลังใจนักเรียนพร้อมทั้งปรับเปลี่ยนวิธีการจัดการชั้นเรียนให้เหมาะสมกับนักเรียนทุกคน และประการสุดท้ายครูควรสร้างเครือข่ายการติดต่อสื่อสารให้เกิดขึ้นในชั้นเรียนเพื่อให้เกิดความผสมผสานความหลากหลายทางวัฒนธรรมให้กลมกลืนเป็นอันหนึ่งอันเดียวกัน งานวิจัยที่กล่าวมาทั้งหมดข้างต้นสะท้อนให้เห็นว่านักเรียนส่วนใหญ่

มีทัศนคติและความสัมพันธ์ในเชิงบวกต่อวัฒนธรรมที่แตกต่างจากตนเอง ภายใต้บริบทของชั้นเรียนเดียวกัน ซึ่งแสดงให้เห็นได้อย่างชัดเจนถึงความสำเร็จในการจัดการศึกษาที่เอื้อต่อความแตกต่างและความหลากหลายทางวัฒนธรรม อีกทั้งยังสะท้อนให้เห็นอย่างชัดเจนว่า ประเทศสหรัฐอเมริกาเป็นประเทศที่ให้ความสำคัญอย่างมากกับการจัดการเรียนการสอนในรูปแบบที่เอื้อต่อความแตกต่างทางวัฒนธรรม

ประเทศไทยเป็นอีกประเทศหนึ่งที่มีประชากรหลากหลายชาติพันธุ์ วัฒนธรรม ศาสนาและภาษา จากการศึกษาพบว่าประเทศไทยเป็นอีกประเทศหนึ่งที่มีชนกลุ่มน้อยจำนวนมาก ประกอบด้วย ชาวญวน ชาวจีน ชาวเขมร ชาวลาว ชาวมาเลย์ ชาวเขาเผ่าต่างๆ หรือชาวเขาพื้นเมืองที่เป็นชนกลุ่มน้อยต่างๆ ตัวอย่างเหล่านี้เองได้สะท้อนให้เห็นว่า สังคมไทยเป็นสังคมที่มีลักษณะพหุวัฒนธรรมหรือสังคมที่มีความแตกต่างหรือความหลากหลายทางวัฒนธรรม ความแตกต่างหรือความหลากหลายในบริบทของสังคมไทยนี้ครอบคลุมถึงความแตกต่างในเรื่องชาติพันธุ์ วัฒนธรรม ศาสนา และภาษา ตลอดจนวิถีชีวิตความเป็นอยู่ อย่างไรก็ตาม คนส่วนมากอาจจะไม่เคยรับรู้ถึง สังคมไทยเป็นสังคมพหุวัฒนธรรม ที่เป็นเช่นนี้เพราะว่าในอดีตที่ผ่านมาปัญหาเรื่องความแตกต่างทางวัฒนธรรมของประเทศไทยเกิดขึ้นไม่มากนัก จึงส่งผลให้สังคมไทยให้ความสำคัญกับเรื่องปัญหาความแตกต่างทางชาติพันธุ์และวัฒนธรรมค่อนข้างน้อย (อมรา พงศาพิชญ์, 2543)

อย่างไรก็ตาม ในปัจจุบันประเทศไทยกำลังเผชิญปัญหาความขัดแย้งอันเนื่องมาจากความแตกต่างและความหลากหลายทางวัฒนธรรม ในด้านชาติพันธุ์ ภาษา และศาสนา จากความหลากหลายดังกล่าวนี้เองทำให้เกิดการหล่อหลอมความเป็นตัวตนและทัศนคติที่แตกต่างกันไปในแต่ละกลุ่มชน ประเทศไทยจึงได้รับอิทธิพลจากสังคมในลักษณะของพหุวัฒนธรรม จากสภาพบริบททางพหุวัฒนธรรมนี้เองส่งผลให้ประเทศไทยมีกลุ่มชนที่มีความแตกต่างกันในด้านความคิด จนนำมาสู่ความขัดแย้ง ซึ่งเป็นผลมาจากความเข้าใจที่คลาดเคลื่อนในเรื่องความหลากหลายของชาติพันธุ์ วัฒนธรรม ศาสนาและภาษา ตลอดจนการปฏิเสธการยอมรับความแตกต่างทางวัฒนธรรมก็เป็นอีกสาเหตุหนึ่งที่นำมาสู่ความขัดแย้ง (บังอร ร้อยกรอง, 2010) ประเด็นนี้ได้สอดคล้องกับเสาวนีย์ จิตต์หมวด (2531) ที่ได้กล่าวถึงตัวอย่างประเด็นความขัดแย้งของสังคมไทยอันเป็นเหตุมาจากความเป็นพหุวัฒนธรรมไว้ว่า ชุมชนไทยโดยเฉพาะอย่างยิ่งชุมชนทางภาคใต้ เป็นชุมชนที่มีลักษณะเฉพาะ ซึ่งมีการรวมตัวกันของกลุ่มชนที่มีความแตกต่างทางด้านวัฒนธรรม ภาษา ศาสนา และความเชื่อ เมื่อมีการรวมกลุ่มกันก็จะส่งผลให้เกิดการติดต่อสื่อสาร มีความสัมพันธ์จากการติดต่อสื่อสาร และการมีความสัมพันธ์นี้เองจึงนำมาสู่การมีปฏิสัมพันธ์ทางสังคม หากกลุ่มชนที่อยู่ร่วมกันเกิดความเข้าใจไม่ตรงกัน ไม่มีความเข้าใจที่ถูกต้องถึงลักษณะของวัฒนธรรมของแต่ละกลุ่มชน ไม่ตระหนักในคุณค่าของกันและกัน ไม่ยอมรับนับถือกัน อาจเป็นชนวนเหตุให้เกิดความขัดแย้งที่นำมาสู่ความรุนแรงใน

ที่สุด ดังเช่น ปัญหาในสี่จังหวัดชายแดนภาคใต้ ซึ่งเต็มไปด้วยความรุนแรงและความขัดแย้งระหว่างกลุ่มคนที่มีความแตกต่างกันทางด้านเชื้อชาติ ศาสนา ภาษา และวัฒนธรรม ด้วยเหตุดังกล่าวนี้จึงนำมาสู่การละเมิดสิทธิมนุษยชนของกลุ่มชนทั้งสองฝ่าย จนนำไปสู่ความรุนแรงและความขัดแย้ง อันเป็นวัฏจักรของผลกระทบที่ยากจะหาทางยุติ และส่งผลต่อการพัฒนาเศรษฐกิจและความมั่นคงของประเทศ

จากสภาพปัญหาดังที่ได้กล่าวมานี้เอง การศึกษาจึงเป็นกลไกสำคัญที่จะเข้าไปแทรกซึมและหลอมรวมความเข้าใจในประเด็นความแตกต่างทางด้านวัฒนธรรม เชื้อชาติ ภาษา และศาสนาให้กลมกลืนเป็นหนึ่งเดียวกัน ซึ่งในช่วงเวลานี้ประเทศไทยได้ให้ความสำคัญต่อระบบการศึกษาที่เอื้อต่อความแตกต่างทางชาติพันธุ์ วัฒนธรรม ศาสนาและภาษา โดยมีการใช้นโยบายทางการศึกษาที่มุ่งสร้างแนวทางการดำเนินชีวิตบนพื้นฐานสังคมแห่งคุณธรรมเพื่อส่งเสริมความสามัคคีและความเข้าใจอันดีระหว่างกลุ่มคนที่มีความแตกต่างทางวัฒนธรรมและต่างศาสนา (บังอร ร้อยกรอง, 2010) อย่างไรก็ตามวุฒิสถิติคดี โกษานุกุล (2551) ได้กล่าวถึงความสำเร็จของการจัดการศึกษาในสังคมพหุวัฒนธรรม โดยเสนอว่า สิ่งที่นักการศึกษาและนักวิชาการทั่วไปต้องยอมรับในเรื่องการจัดการศึกษาตามแบบพหุวัฒนธรรม คือ การจัดการศึกษาในสังคมที่มีความแตกต่าง ดังนั้น ความสำเร็จในการนำความเป็นพหุวัฒนธรรมไปใช้จะต้องคำนึงถึงรูปแบบการเรียนรู้ในสถานศึกษาที่ประกอบไปด้วยปัจจัยต่างๆ หลายประการ ได้แก่ รูปแบบการเรียนรู้ สื่อและอุปกรณ์การสอน การสื่อสาร ภาษา การมีส่วนร่วมของนักเรียนการให้คำปรึกษาของครู การวัดและประเมินผล ความเชื่อ เจตคติ และรูปแบบการจัดกิจกรรม

การศึกษามีบทบาทอย่างยิ่งในการจัดการสังคม โดยเฉพาะสังคมที่มีความหลากหลายทางวัฒนธรรม เพราะสังคมเป็นกลไกหลักในการจัดการศึกษา ในพระราชบัญญัติการศึกษาแห่งชาติ พุทธศักราช 2542 หมวดที่ 1 มาตรา 8 ระบุว่า “การจัดการศึกษาเป็นการศึกษาตลอดชีวิต สังคมมีส่วนในการจัดการศึกษา พัฒนาสาระและกระบวนการเรียนรู้อย่างต่อเนื่องตลอดชีวิต” จากพระราชบัญญัติการศึกษาแห่งชาติ สะท้อนได้อย่างชัดเจนว่าการจัดการศึกษาจะต้องให้สังคมมีส่วนร่วมในการจัดการศึกษา ส่วนใน หมวดที่ 2 มาตรา 10 ระบุว่า “การจัดการศึกษาต้องจัดให้บุคคลมีสิทธิและโอกาสเสมอกัน โดยรัฐจะต้องจัดให้อย่างทั่วถึงและมีคุณภาพ” และส่วนพระราชบัญญัติการศึกษา หมวดที่ 4 มาตรา 24 วรรค 1 ระบุว่า “การจัดกระบวนการเรียนรู้ ให้สถานศึกษาและหน่วยงานที่ดำเนินการ จัดเนื้อหาสาระและกิจกรรมให้สอดคล้องกับความสนใจและความถนัดของนักเรียนโดยคำนึงถึงความแตกต่างระหว่างบุคคล” จากพระราชบัญญัติการศึกษาในมาตราข้างต้นนี้สามารถตีความได้ว่า การศึกษาในประเทศไทยให้โอกาสและความเสมอภาคในการจัดการศึกษาในทุกกลุ่มชน โดยไม่จำกัดกลุ่มชน เชื้อชาติ ศาสนาและภาษา ตลอดจนการให้ความสำคัญกับการ

ตอบสนองความแตกต่างรายบุคคลซึ่งเชื่อมโยงถึงความแตกต่างทางวัฒนธรรม โดยครูต้องจัดการศึกษาที่คำนึงถึงความแตกต่างทางวัฒนธรรมของนักเรียนรายบุคคล จากที่กล่าวมานี้จะเห็นได้ว่าสังคมมีบทบาทหลักต่อการจัดการศึกษา ซึ่งสังคมในที่นี้คือพลเมืองที่อยู่ในประเทศไทยที่เกิดจากการรวมกันเป็นสังคมขนาดใหญ่ อันประกอบไปด้วยคนไทยและคนกลุ่มน้อยที่มีความแตกต่างทางเชื้อชาติและวัฒนธรรม

นอกจากนี้ Bank (2001) ได้กล่าวถึง การจัดการศึกษาภายใต้ความเป็นพหุวัฒนธรรมว่า การศึกษาแบบพหุวัฒนธรรมเป็นการศึกษาเกี่ยวกับการจัดรูปแบบการศึกษา อันประกอบด้วยสภาพแวดล้อมทางการศึกษาของนักเรียนที่มาจากวัฒนธรรมที่แตกต่างกันในด้านเชื้อชาติ ภูมิภาค ชนชั้นทางสังคม เพศ โดยสภาพแวดล้อมในโรงเรียนจะได้รับการปรับเปลี่ยนเพื่อส่งเสริมให้เกิดการยอมรับซึ่งกันและกันระหว่างนักเรียนต่างวัฒนธรรม โดยให้การยอมรับในประเด็นของความขัดแย้งและการแบ่งแยก อันมีปัจจัยมาจากวัฒนธรรมที่แตกต่างกัน ซึ่งการจัดการในชั้นเรียนเป็นส่วนหนึ่งของการจัดระบบทางการศึกษา หากการจัดการในชั้นเรียนสามารถดำเนินการได้อย่างเหมาะสมและตอบรับต่อความแตกต่างทางวัฒนธรรมก็จะนำมาสู่ความสำเร็จในการจัดการศึกษา (Cochran-smith, 2001)

การจัดการในชั้นเรียนมีความสำคัญอย่างยิ่ง เนื่องจากการจัดการในชั้นเรียนเป็นการจัดกิจกรรมการเรียนการสอนที่ทำให้นักเรียนเกิดทัศนคติเชิงบวกกับห้องเรียน อันเกิดจากการสอนที่มีประสิทธิภาพของครู (Martin & Sugarman, 1993) และเมื่อพิจารณาถึงเด็กประถมศึกษาพบว่าสภาพสังคมและวัฒนธรรมโดยเฉพาะอย่างยิ่งสังคมในโรงเรียนประถมศึกษามีความสำคัญอย่างยิ่งต่อพัฒนาการทางความคิดและเจตคติของนักเรียน รวมถึงนักเรียนประถมศึกษายังเป็นช่วงวัยที่ตระหนักถึงปฏิสัมพันธ์ทางสังคมและการใช้ภาษาอันเป็นส่วนสำคัญอย่างยิ่งในการเรียนรู้ของนักเรียน (Vygotsky, 1978)

การจัดการในชั้นเรียนมีความสำคัญอย่างยิ่งต่อนักเรียนที่มีความแตกต่างทางวัฒนธรรม โดยเฉพาะอย่างยิ่งนักเรียนประถมศึกษา เนื่องจากนักเรียนในวัยนี้มีความโดดเด่นในด้านพัฒนาการทางสังคม คือเป็นวัยที่มีปฏิสัมพันธ์ในด้านการยอมรับและไม่ยอมรับกลุ่มสังคม ซึ่งถือว่าช่วงวัยประถมศึกษาเป็นวัยที่สำคัญอย่างยิ่งต่อการให้ความสำคัญเรื่องการจัดการชั้นเรียน เนื่องจากการจัดการชั้นเรียนสามารถเข้าไปเป็นส่วนหนึ่งในการพัฒนาศักยภาพการเรียนรู้ด้านสังคม เรื่องการได้รับการยอมรับและการมีปฏิสัมพันธ์ทางสังคมของนักเรียนประถมศึกษา ครูถือเป็นกลไกหลักที่จะดำเนินการจัดการในชั้นเรียน นอกจากนี้ในปีพุทธศักราช 2558 ประเทศไทยได้เข้าสู่การเป็นประชาคมเศรษฐกิจอาเซียน ส่งผลให้ประเทศไทยเกิดการแลกเปลี่ยนทางวัฒนธรรมและสร้างความร่วมมือระหว่างประเทศสมาชิกโดยใช้ระบบการศึกษามาเป็นตัวกลางเชื่อมผ่าน เพื่อนำมาสู่การสร้าง

เสริมความสำเร็จและความเข้าใจอันดีในประเทศสมาชิกที่มีวัฒนธรรมแตกต่างกัน ดังนั้นการจัดการศึกษาจึงมีส่วนสำคัญอย่างยิ่ง ส่งผลให้ครูจะต้องปรับตัวเพื่อเตรียมความพร้อมรองรับการเปลี่ยนแปลงที่จะเกิดขึ้นเพื่อรองรับนักเรียนที่มีความแตกต่างทางวัฒนธรรม เชื้อชาติ ศาสนาและภาษามากยิ่งขึ้น นอกจากนี้ นายสุรินทร์ พิศสุวรรณ เลขาธิการอาเซียนได้กล่าวถึง ปัจจัยจำเป็นที่จะต้องสร้างให้ประชากรในประเทศไทยก้าวไปสู่การเป็นส่วนหนึ่งของประชาคมอาเซียนได้อย่างสมบูรณ์นั้น การสร้างความเข้าใจซึ่งกันและกันในกลุ่มประเทศอาเซียนในอนาคตเป็นสิ่งที่สำคัญมากไม่ว่าจะเป็นในด้านของภาษา สังคม และวัฒนธรรม จะต้องให้ประชาชนมีความรู้ความเข้าใจถึงความแตกต่างของแต่ละบริบทของวัฒนธรรม ด้วยเหตุนี้เอง กระทรวงศึกษาธิการจึงควรมีบทบาทหลักในการผสมผสานความเข้าใจของมวลชนผ่านทางกลไกการศึกษา (เกษม เพ็ญภินันท์, 2551)

จากการที่ผู้วิจัยได้ศึกษาเอกสารและงานวิจัยที่เกี่ยวข้องในเบื้องต้นในเรื่องของการศึกษาความเป็นพหุวัฒนธรรมในโรงเรียนประถมศึกษา ผู้วิจัยพบว่างานวิจัยและข้อมูลอ้างอิงที่เกี่ยวข้องกับประเด็นดังกล่าวมีค่อนข้างจำกัดในประเทศไทย จึงเป็นเหตุผลสำคัญอย่างยิ่งที่ทำให้ผู้วิจัยสนใจที่จะศึกษาสภาพความเป็นพหุวัฒนธรรมในโรงเรียนประถมศึกษา นอกจากการศึกษาสภาพความเป็นพหุวัฒนธรรมในโรงเรียนประถมศึกษาแล้วนั้น ผู้วิจัยยังมีความสนใจที่จะศึกษารูปแบบการจัดการชั้นเรียนของโรงเรียนประถมศึกษา ในเขตกรุงเทพมหานครว่ามีความสอดคล้องกับความเป็นพหุวัฒนธรรมมากน้อยเพียงใด และศึกษารูปแบบการจัดการชั้นเรียนของโรงเรียนประถมศึกษาในมลรัฐเท็กซัส ประเทศสหรัฐอเมริกา เพื่อเปรียบเทียบและเป็นแนวทางในการจัดการศึกษาภายใต้บริบทพหุวัฒนธรรมให้กับประเทศไทย เพื่อเป็นประโยชน์แก่ครูไทยในอนาคตที่จะนำวิธีการจัดการในชั้นเรียนที่เหมาะสมต่อบริบทห้องเรียนของตนเองไปปรับใช้เพื่อให้ประสบความสำเร็จและบรรลุเป้าหมายในการจัดการเรียนการสอน โดยเฉพาะการจัดการและควบคุมชั้นเรียนต่อที่มีลักษณะพหุวัฒนธรรม

คำถามวิจัย

1. สภาพความเป็นพหุวัฒนธรรมในโรงเรียนประถมศึกษาในประเทศไทย และประเทศสหรัฐอเมริกาเป็นอย่างไร
2. การจัดการในชั้นเรียนของครูประถมศึกษาตอนต้นที่ตอบสนองถึงความเป็นพหุวัฒนธรรมในประเทศไทยและประเทศสหรัฐอเมริกาเป็นอย่างไร
3. ประเทศไทยและประเทศสหรัฐอเมริกามีการจัดการในชั้นเรียนของครูประถมศึกษาตอนต้นที่ตอบสนองความเป็นพหุวัฒนธรรมเหมือนกันหรือแตกต่างกันอย่างไร

วัตถุประสงค์

1. เพื่อศึกษาสภาพความเป็นพหุวัฒนธรรมของโรงเรียนประถมศึกษา ในประเทศไทยและประเทศสหรัฐอเมริกา
2. เพื่อศึกษาการจัดการในชั้นเรียนระดับประถมศึกษาตอนต้นที่ตอบสนองต่อความเป็นพหุวัฒนธรรม ในประเทศไทยและประเทศสหรัฐอเมริกา
3. เพื่อเปรียบเทียบความเหมือนและความต่างของการจัดการในชั้นเรียนระดับประถมศึกษาตอนต้นที่ตอบสนองต่อความเป็นพหุวัฒนธรรม ในประเทศไทยและประเทศสหรัฐอเมริกา

ขอบเขตการวิจัย

1. การวิจัยในครั้งนี้ผู้วิจัยใช้วิธีการวิจัยเชิงคุณภาพ โดยศึกษาการจัดการชั้นเรียนของครูที่ตอบสนองต่อชั้นเรียนพหุวัฒนธรรม โรงเรียนรัฐบาลในกรุงเทพมหานคร ประเทศไทย ในห้องเรียนระดับประถมศึกษาปีที่ 2 ของโรงเรียนสังกัดสำนักงานการศึกษากรุงเทพมหานคร ซึ่งเป็นโรงเรียนที่มีความเป็นพหุวัฒนธรรมด้านเชื้อชาติและด้านศาสนา จำนวน 1 โรงเรียน และโรงเรียนรัฐบาลในมลรัฐเท็กซัส ประเทศสหรัฐอเมริกาในระดับเกรด 2 ซึ่งเป็นโรงเรียนที่มีความเป็นพหุวัฒนธรรมด้านเชื้อชาติและด้านศาสนา จำนวน 1 โรงเรียน
2. การเก็บรวบรวมข้อมูลในการวิจัย ผู้วิจัยใช้วิธีการศึกษาข้อมูลจากการสังเกตอย่างไม่มีส่วนร่วม และการสัมภาษณ์อย่างเป็นทางการและไม่เป็นทางการ
3. ระยะเวลาในการดำเนินการวิจัยแบ่งออกเป็น 5 ระยะ ได้แก่
 - ระยะที่ 1 ระยะการศึกษาข้อมูล
 - ระยะที่ 2 ระยะการพัฒนาเครื่องมือวิจัย
 - ระยะที่ 3 ระยะการเก็บข้อมูลโดยการสังเกตห้องเรียน และการสัมภาษณ์ครูทุกคนที่สอนห้องเรียนที่ผู้วิจัยดำเนินการสังเกตห้องเรียน ตลอดจนสัมภาษณ์ผู้อำนวยการโรงเรียน
 - 1.) การสังเกตชั้นเรียนงานวิจัยนี้ผู้วิจัยได้ใช้กระบวนการสังเกตโรงเรียนในประเทศไทยจำนวน 1 ห้องเรียน ระยะเวลาที่ใช้ในการเก็บข้อมูลจำนวน 1 ภาคการศึกษา ระยะเวลา 4 เดือน และโรงเรียนในประเทศสหรัฐอเมริกา 1 ห้องเรียน ระยะเวลาที่ใช้ในการเก็บข้อมูลจำนวน 1 ภาคการศึกษา ระยะเวลา 4 เดือน ช่วงระยะเวลาขึ้นอยู่กับการตกลงระหว่างผู้วิจัยและครู
 - 2.) การสัมภาษณ์ครูและผู้บริหาร จากงานวิจัยนี้ผู้วิจัยใช้กระบวนการสัมภาษณ์ครูทุกคนที่ดำเนินการสอนในห้องเรียนที่ผู้วิจัยเก็บรวบรวมข้อมูล โดยมีประเด็นคำถามทั้งหมด 8 ข้อ และการสัมภาษณ์ผู้อำนวยการโรงเรียน โดยมีประเด็นคำถามทั้งหมด 5 ข้อ

ระยะที่ 4 ระยะการตรวจสอบและวิเคราะห์ข้อมูลเชิงคุณภาพ

ระยะที่ 5 ระยะการอภิปรายและนำเสนอข้อมูลที่ได้จากการวิเคราะห์

4. ประเด็นที่ผู้วิจัยสนใจศึกษา คือ

4.1 สภาพความเป็นพหุวัฒนธรรมของโรงเรียนประถมศึกษา ในประเทศไทย และประเทศสหรัฐอเมริกา

4.2 รูปแบบการจัดการในชั้นเรียนที่ตอบสนองต่อความเป็นพหุวัฒนธรรม ในด้านต่อไปนี้

4.2.1 ด้านบทบาทของครูในการสร้างเจตคติในเชิงบวกในด้านพหุวัฒนธรรม และการเสริมสร้างความเข้าใจด้านความเป็นพหุวัฒนธรรมให้กับนักเรียนในชั้นเรียน

4.2.2 ด้านข้อตกลงและแนวทางการปฏิบัติของครูและนักเรียนในชั้นเรียนพหุวัฒนธรรม

4.2.3 ด้านหลักสูตรและการบูรณาการของครูที่เอื้อต่อชั้นเรียนพหุวัฒนธรรม

4.2.4 ด้านวิธีการจัดการในชั้นเรียนของครูที่เอื้อต่อชั้นเรียนพหุวัฒนธรรม

4.2.5 การเตรียมการและการวางแผนในการจัดการชั้นเรียนด้านกายภาพ ด้านกระบวนการสอน ตลอดจนสื่อการเรียนการสอนที่เกี่ยวข้องและเอื้อต่อความแตกต่างทางวัฒนธรรม

4.2.6 ด้านการสร้างบรรยากาศทางกายภาพและทางอารมณ์ สังคมของครูในชั้นเรียนพหุวัฒนธรรม

4.2.7 ด้านการพัฒนาระบบการจัดการชั้นเรียน และศักยภาพทางการสอนของครูในห้องเรียนที่มีความเป็นพหุวัฒนธรรมให้เกิดประสิทธิภาพ

4.2.8 ด้านระบบในการจัดการชั้นเรียนและการยอมรับความคิดเห็นของครูในเรื่องความเป็นพหุวัฒนธรรม

4.2.9 ด้านการวัดและการประเมินผลในห้องเรียนที่มีความเป็นพหุวัฒนธรรม

4.2.10 ด้านโอกาสและความเท่าเทียมกันในห้องเรียนที่มีความเป็นพหุวัฒนธรรม

ข้อจำกัดในการวิจัย

1. การคัดเลือกกรณีศึกษาในงานวิจัยนี้ไม่สามารถทำได้โดยอิสระ เนื่องจากเป็นโรงเรียนที่หน่วยงานต้นสังกัดกำหนดให้ อย่างไรก็ตามกรณีศึกษาที่ได้รับก็มีคุณสมบัติสอดคล้องกับเกณฑ์ที่ได้กำหนดไว้ ผลการวิจัยจึงน่าจะมีความตรงตามวัตถุประสงค์แม้จะมีข้อจำกัดดังกล่าว

2. งานวิจัยนี้มีข้อจำกัดในการสัมภาษณ์นักเรียน เนื่องจากนโยบายคุ้มครองสิทธิเด็ก ผู้วิจัยจึงไม่สามารถเก็บข้อมูลจากนักเรียนได้โดยตรง ผลการวิจัยจึงมาจากแหล่งข้อมูลที่เป็นผลการสัมภาษณ์ครู ผู้บริหาร และผลการสังเกตของผู้วิจัยเท่านั้น

คำจำกัดความที่ใช้ในการวิจัย

การจัดการชั้นเรียน หมายถึง กระบวนการของครูในการดำเนินการทุกขั้นตอนในชั้นเรียน ได้แก่ การดูแลนักเรียน การจัดเตรียมสื่อและอุปกรณ์การสอน การจัดสภาพแวดล้อมในห้องเรียน การจัดระเบียบในชั้นเรียน การจัดการเรียนการสอน การวัดและการประเมินผลในชั้นเรียน ตลอดจนการสื่อสารในทุกช่วงเวลาที่คุณดำเนินการในชั้นเรียน โดยมีวัตถุประสงค์เพื่อให้การดำเนินการต่างๆ ในชั้นเรียนเกิดประสิทธิภาพและบรรลุวัตถุประสงค์ที่ตั้งไว้

พหุวัฒนธรรม หมายถึง สังคมที่มีความแตกต่างกันในมิติ คือ มิติด้านเชื้อชาติ และมิติด้านศาสนา โดยความแตกต่างทางวัฒนธรรมของนักเรียนในประเด็นเชื้อชาติที่ส่งผลต่อกระบวนการเรียนการสอนของครูและการจัดกิจกรรมในชั้นเรียน ตลอดจนปฏิสัมพันธ์ทางสังคมของนักเรียนในชั้นเรียน

การจัดการชั้นเรียนที่คำนึงถึงพหุวัฒนธรรม หมายถึง กระบวนการจัดการชั้นเรียนในด้านต่างๆ ภายใต้บริบทของห้องเรียนที่นักเรียนมีความหลากหลายทางด้านเชื้อชาติและศาสนา ดังนี้

- 1) ด้านบทบาทของครูในการสร้างเจตคติในเชิงบวกในด้านพหุวัฒนธรรม และการเสริมสร้างความเข้าใจด้านความเป็นพหุวัฒนธรรมให้กับนักเรียนในชั้นเรียน
- 2) ด้านข้อตกลงและแนวทางการปฏิบัติของครูและนักเรียนในชั้นเรียนพหุวัฒนธรรม
- 3) ด้านหลักสูตรและการบูรณาการของครูที่เอื้อต่อชั้นเรียนพหุวัฒนธรรม
- 4) ด้านวิธีการจัดการในชั้นเรียนของครูที่เอื้อต่อชั้นเรียนพหุวัฒนธรรม
- 5) การเตรียมการและการวางแผนในการจัดการชั้นเรียนด้านกายภาพ ด้านกระบวนการสอน ตลอดจนสื่อการเรียนการสอนที่เกี่ยวข้องและเอื้อต่อความแตกต่างทางวัฒนธรรม
- 6) ด้านการสร้างบรรยากาศทางกายภาพและทางอารมณ์ สังคมของครูในชั้นเรียนพหุวัฒนธรรม
- 7) ด้านการพัฒนาระบบการจัดการชั้นเรียน และศักยภาพทางการสอนของครูในห้องเรียนที่มีความเป็นพหุวัฒนธรรมให้เกิดประสิทธิภาพ

8) ด้านระบบในการจัดการชั้นเรียนและการยอมรับความคิดเห็นของครูในเรื่องความเป็นพหุวัฒนธรรมภายใต้บริบทของห้องเรียนที่นักเรียนมีความหลากหลายทางด้านเชื้อชาติ

9) ด้านการวัดและการประเมินผลในห้องเรียนที่มีความเป็นพหุวัฒนธรรม

10) ด้านโอกาสและความเท่าเทียมกันในห้องเรียนที่มีความเป็นพหุวัฒนธรรม

ระดับประถมศึกษาตอนต้น หมายถึง โรงเรียนที่มีการจัดการศึกษาให้กับนักเรียนในช่วงอายุ 6-9 ปี ในระดับชั้นประถมศึกษาปีที่ 1-3

สัมพันธภาพ หมายถึง การมีปฏิสัมพันธ์กันระหว่างบุคคลที่เกี่ยวข้องกันทางบทบาทในห้องเรียนหรือนอกห้องเรียน เช่น ครูกับนักเรียน นักเรียนกับนักเรียน โดยบุคคลหรือกลุ่มบุคคลมีการติดต่อสื่อสารกันทางการสนทนาด้วยภาษาพูดหรือภาษาเขียน มีการแลกเปลี่ยนทัศนคติ หรือมีกิจกรรมร่วมกัน

บทบาทของครูในการสร้างเจตคติในเชิงบวกในด้านพหุวัฒนธรรม หมายถึง รูปแบบของครูในการสื่อสาร การปฏิบัติต่อนักเรียนและการสร้างทัศนคติในด้านดีที่ให้นักเรียนเกิดความรู้สึกทางบวกกับวัฒนธรรมที่หลากหลายและแตกต่างจากวัฒนธรรมหลักของตนเอง

การเสริมสร้างความเข้าใจด้านความเป็นพหุวัฒนธรรมให้กับนักเรียนในชั้นเรียน หมายถึง การปลูกฝังและการอธิบายของครูเพื่อให้นักเรียนทุกคนมีความเข้าใจที่สอดคล้อง ชัดเจน และตรงกันในภูมิหลังของเพื่อนร่วมห้องที่มีวัฒนธรรม ศาสนา หรือเชื้อชาติที่มีความแตกต่างและหลากหลายจากวัฒนธรรมหลักของตนเอง

หลักสูตรเอื้อต่อชั้นเรียนพหุวัฒนธรรม หมายถึง การจัดทำหลักสูตรของโรงเรียนเพื่อสำหรับห้องเรียนที่มีความหลากหลายและแตกต่างกันในด้านเชื้อชาติ ศาสนา หรือวัฒนธรรม

การบูรณาการของครูที่เอื้อต่อชั้นเรียนพหุวัฒนธรรม หมายถึง การที่ครูสามารถหลอมรวมและสอดแทรกการจัดการเรียนการสอนในแต่ละวิชาเข้ากับความเป็นพหุวัฒนธรรมในห้องเรียนที่นักเรียนมีความหลากหลายและแตกต่างกันในด้านเชื้อชาติ ศาสนา หรือวัฒนธรรมเพื่อให้นักเรียนทุกคนเกิดความเข้าใจที่ตรงกันและเป็นไปในทิศทางเดียวกัน

วิธีการจัดการในชั้นเรียนของครูที่เอื้อต่อชั้นเรียนพหุวัฒนธรรม หมายถึง วิธีการสอน เทคนิคการสอน รูปแบบการสอนและการจัดกิจกรรมในชั้นเรียนของครูที่ตอบสนองต่อนักเรียนทุกคนในชั้นเรียนที่มีความแตกต่างและหลากหลายในด้านเชื้อชาติ ศาสนา หรือภาษา

การวางแผนในการจัดการชั้นเรียน หมายถึง การจัดเตรียมการเรียนการสอนของครูในปัจจุบันและในอนาคตเพื่อให้กระบวนการจัดการชั้นเรียนของครูสอดคล้องกับห้องเรียนที่มีความเป็นพหุวัฒนธรรม

สื่อการเรียนการสอนที่เอื้อต่อความแตกต่างทางวัฒนธรรม หมายถึง การใช้สื่อการสอนของครูที่สนองต่อนักเรียนในชั้นเรียนที่มีความหลากหลายและแตกต่างในด้านเชื้อชาติ ศาสนา หรือภาษา โดยสื่อการสอน ได้แก่ สื่อทำมือ สื่อเทคโนโลยี การจัดทำป้ายนิเทศก์ ตลอดจนการยกตัวอย่างระหว่างการดำเนินการจัดการเรียนการสอนในชั้นเรียน

การสร้างบรรยากาศของครูในชั้นเรียนพหุวัฒนธรรม หมายถึง การที่ครูในชั้นเรียนสร้างบรรยากาศให้นักเรียนทุกคนในชั้นเรียนเกิดรู้สึกเท่าเทียมกันและเกิดความรู้สึกปลอดภัยทั้งด้านร่างกายและสภาพจิตใจ

การพัฒนากระบวนการจัดการชั้นเรียน และศักยภาพทางการสอนของครูในห้องเรียนที่มีความเป็นพหุวัฒนธรรม หมายถึง การเสริมสร้าง ปรับปรุง และพัฒนารูปแบบ กลวิธีการจัดการเรียนการสอนให้เหมาะสมและรองรับนักเรียนทุกคนในชั้นเรียนที่มีความหลากหลายและแตกต่างกันด้านเชื้อชาติ ศาสนา หรือภาษา

การยอมรับความคิดเห็นของครูในเรื่องความเป็นพหุวัฒนธรรมภายใน หมายถึง ครูเปิดโอกาสให้นักเรียนทุกคนในชั้นเรียนที่มีความแตกต่างและหลากหลายทางด้านเชื้อชาติ ศาสนา หรือภาษาสามารถแลกเปลี่ยนทัศนคติในชั้นเรียน ตลอดจนรับฟังความคิดเห็นของนักเรียนทุกคนในชั้นเรียนอย่างเท่าเทียมกัน

การวัดและการประเมินผลในห้องเรียนที่มีความเป็นพหุวัฒนธรรม หมายถึง วิธีและรูปแบบการวัดและประเมินผลของครูต่อนักเรียนทุกคนในชั้นเรียน ประกอบด้วย การเรียน ผลงาน ตลอดจนพฤติกรรมของนักเรียน

โอกาสและความเท่าเทียมกันในห้องเรียนที่มีความเป็นพหุวัฒนธรรม ครูให้สิทธิและเสรีภาพในการดำเนินกิจกรรม การสื่อสาร การแสดงความคิดเห็น การใช้สื่อและวัสดุอุปกรณ์ การปฏิบัติต่อนักเรียนตลอดจนการวัดและประเมินผลการศึกษาแก่นักเรียนทุกคนในชั้นเรียนอย่างเท่าเทียมกัน

ครูไทย หมายถึง ครูในห้องเรียนที่เป็นกรณีศึกษาในประเทศไทย

ครูอเมริกัน หมายถึง ครูในห้องเรียนที่เป็นกรณีศึกษาในประเทศสหรัฐอเมริกา

ประโยชน์ที่คาดว่าจะได้รับ

1. ผู้วิจัยได้ศึกษาสภาพความเป็นพหุวัฒนธรรมในชั้นเรียน ซึ่งเป็นงานวิจัยที่ไม่เคยมีการศึกษามาก่อนในประเทศไทย ส่งผลให้ผู้ที่ศึกษาได้รับข้อมูลและเกิดความเข้าใจในรูปแบบการจัดการชั้นเรียนที่สนองต่อความเป็นพหุวัฒนธรรมมากยิ่งขึ้น

2. ผู้วิจัยได้สังเคราะห์รูปแบบการจัดการในชั้นเรียนโรงเรียนประถมศึกษาในด้านการจัดการชั้นเรียนระหว่างประเทศไทยและประเทศสหรัฐอเมริกา เพื่อนำเอาแนวทางการจัดการชั้นเรียนที่เหมาะสมมาประยุกต์ใช้กับการจัดการชั้นเรียนภายใต้ความหลากหลายทางวัฒนธรรมในอนาคต



บทที่ 2

เอกสารและงานวิจัยที่เกี่ยวข้อง

การวิจัยเรื่อง การจัดการชั้นเรียนของครูที่ตอบสนองต่อชั้นเรียนพหุวัฒนธรรม ระดับประถมศึกษาตอนต้น: การศึกษาเปรียบเทียบระหว่างประเทศไทยและประเทศสหรัฐอเมริกา ผู้วิจัยได้ศึกษาเอกสารและวรรณกรรมที่เกี่ยวข้อง ดังนี้

ตอนที่ 1 แนวคิดเกี่ยวกับพหุวัฒนธรรม

- 1.1 ความหมายของวัฒนธรรม
- 1.2 ความหมายของพหุวัฒนธรรม และความหมายของความหลากหลายทางวัฒนธรรม
- 1.3 การศึกษาพหุวัฒนธรรม
- 1.4 ทฤษฎีเกี่ยวกับพหุวัฒนธรรม
- 1.5 รูปแบบและเป้าหมายของการศึกษาในบริบทพหุวัฒนธรรม

ตอนที่ 2 แนวคิดเกี่ยวกับการจัดการชั้นเรียน

- 2.1 ความหมายของการจัดการชั้นเรียน
- 2.2 แนวคิดและหลักการในการจัดการชั้นเรียน
- 2.3 วิธีการจัดการชั้นเรียน
- 2.4 รูปแบบการจัดการชั้นเรียน
- 2.5 การจัดบรรยากาศและสภาพแวดล้อมในชั้นเรียน

ตอนที่ 3 การจัดการชั้นเรียนภายใต้บริบทพหุวัฒนธรรม

- 3.1 บทบาทของครูในการจัดการชั้นเรียนภายใต้บริบทพหุวัฒนธรรม
- 3.2 ลักษณะการจัดการชั้นเรียนภายใต้บริบทพหุวัฒนธรรม
- 3.3 เป้าหมายของการจัดการชั้นเรียนภายใต้บริบทพหุวัฒนธรรม
- 3.4 แนวปฏิบัติของครูต่อการจัดการชั้นเรียนภายใต้บริบทพหุวัฒนธรรม

ตอนที่ 4 งานวิจัยที่เกี่ยวข้อง

- 4.1 งานวิจัยในประเทศ
- 4.2 งานวิจัยต่างประเทศ

ตอนที่ 1 แนวคิดเกี่ยวกับพหุวัฒนธรรมและความหลากหลายทางวัฒนธรรม

การนำเสนอเนื้อหาแนวคิดเกี่ยวกับพหุวัฒนธรรมและความหลากหลายทางวัฒนธรรม แบ่งออกเป็น 5 ประเด็น ได้แก่ ความหมายของวัฒนธรรม ความหมายของพหุวัฒนธรรมและความหมายของความหลากหลายทางวัฒนธรรม การศึกษาพหุวัฒนธรรม ทฤษฎีเกี่ยวกับพหุวัฒนธรรม และรูปแบบและเป้าหมายของการศึกษาในบริบทพหุวัฒนธรรม แต่ละประเด็นมีรายละเอียดดังนี้

1.1 ความหมายของวัฒนธรรม

ความหมายของวัฒนธรรม มีผู้ให้คำจำกัดความของคำว่า วัฒนธรรม ดังนี้

อมรา พงศาพิชญ์ (2537) กล่าวว่า วัฒนธรรม หมายถึง สิ่งต่างๆ ที่มนุษย์สร้างขึ้น หรือกำหนดขึ้นจนเป็นแบบแผนและได้รับการยอมรับ อีกทั้งยังมีการดำเนินการสืบทอดต่อกันมาจากอดีตจนถึงปัจจุบัน ได้แก่ การประดิษฐ์วัตถุสิ่งของ ระบบการทำงาน ความคิด วิธีการและพฤติกรรม

Krober (1953) ได้สรุปว่า วัฒนธรรม หมายถึง แบบแผนพฤติกรรมที่ได้มาจากการเรียนรู้ โดยการถ่ายทอดจากรุ่นหนึ่งไปสู่อีกรุ่นหนึ่งในลักษณะของระบบสัญลักษณ์ อันเกิดจากการแตกต่างของบุคคลในสังคม นอกจากนี้วัฒนธรรมยังครอบคลุมถึงเครื่องมือเครื่องใช้ ความคิดตามประเพณี ค่านิยมและเงื่อนไขในการกระทำสิ่งต่างๆ ที่มนุษย์สร้างขึ้น

Taylor (1996) กล่าวว่า วัฒนธรรม หมายถึง สิ่งที่มีมนุษย์ในสังคมสร้างขึ้นและยึดถือขึ้นเพื่อเป็นแนวทางในการดำเนินชีวิต ได้แก่ ความเชื่อ ความรู้ ขนบธรรมเนียม ศิลปะ กฎระเบียบ ความเชื่อ ลักษณะนิสัย และความสามารถต่างๆ

จากการศึกษาเกี่ยวกับคำจำกัดความของคำว่าวัฒนธรรมสรุปได้ว่า วัฒนธรรม หมายถึง รูปแบบ วิถีชีวิต ประสบการณ์ แนวทางการดำเนินชีวิตที่มนุษย์สร้างขึ้น และได้มีการถ่ายทอดจากรุ่นหนึ่งไปสู่อีกรุ่นหนึ่ง จนนำมาสู่การประพฤติปฏิบัติสืบทอดกันมาจนเป็นลักษณะเฉพาะตัวของกลุ่มชนนั้น

1.2 ความหมายของพหุวัฒนธรรม และความหมายของความหลากหลายทางวัฒนธรรม

คำว่า พหุวัฒนธรรม มีผู้ให้คำจำกัดความ ดังนี้

Baruth. and Manning. (1992) กล่าวว่า พหุวัฒนธรรม หมายถึง ความหลากหลายในด้านภาษา เชื้อชาติ ความผิดปกติทางร่างกาย และชนชั้นทางสังคม

Banks (1994) กล่าวว่า พหุวัฒนธรรม คือ ความหลากหลายในด้านเชื้อชาติ ศาสนา เพศสภาพ การยอมรับทางสังคม และชนชั้นทางสังคม ซึ่งส่งผลต่อวัฒนธรรมนั้นๆ

สรีตา เจือศรีกุล (2553) ได้ให้ความหมายของพหุวัฒนธรรมว่า พหุวัฒนธรรม หมายถึง ความหลากหลายทางวัฒนธรรม ในด้านต่างๆ ได้แก่ ด้านเพศสภาพ สภาพร่างกาย วัฒนธรรมสากล วัฒนธรรมประจำชาติ และวัฒนธรรมท้องถิ่น

ส่วนคำว่า ความหลากหลายทางวัฒนธรรม มีผู้ให้คำจำกัดความ ดังนี้

ความหลากหลายทางวัฒนธรรม หมายถึง ความแตกต่างของมนุษย์กลุ่มต่างๆ ทางชีวภาพ และความแตกต่างทางวัฒนธรรม ความแตกต่างทางชีวภาพเห็นชัดในความแตกต่างทางเชื้อชาติ ซึ่งเป็นความแตกต่างทางภายนอกที่สังเกตเห็น ซึ่งสัมพันธ์กับความแตกต่างทางพันธุกรรม (อมรา พงศาพิชญ์, 2543) อีกนิยามหนึ่งที่ใกล้เคียงกัน Tileston (2010) กล่าวว่า ความหมายของความหลากหลายทางวัฒนธรรมในบริบทของนักเรียน หมายถึง ความแตกต่างของนักเรียนในชั้นเรียนในเรื่องของความแตกต่างทางวัฒนธรรม ความแตกต่างทางกระบวนการเรียนรู้ และความแตกต่างทางเชื้อชาติ

จากที่ประมวลค่านิยามข้างต้นสรุปได้ว่า พหุวัฒนธรรมและความหลากหลายทางวัฒนธรรม มีความหมายใกล้เคียงเป็นอย่างยิ่ง โดยนิยามสะท้อนให้เห็นว่าพหุวัฒนธรรมเป็นส่วนหนึ่งของความหลากหลายทางวัฒนธรรม ซึ่งพหุวัฒนธรรม หมายถึง ความหลากหลายทางวัฒนธรรมของกลุ่มชนที่มาอยู่ร่วมกัน อันได้แก่ ความหลากหลายทางด้านเชื้อชาติ เพศสภาพ ภาษา ศาสนา เป็นต้น ส่วนความหลากหลายทางวัฒนธรรม หมายถึง ความแตกต่างในกลุ่มชนในด้านเชื้อชาติ ลักษณะทางกายภาพของบุคคล หรือกระบวนการทางความคิดของบุคคล

1.3 การศึกษาพหุวัฒนธรรม

Banks (2001, อ้างถึงใน บังอร ร้อยกรอง, 2010) กล่าวว่า การศึกษาพหุวัฒนธรรมเป็นการศึกษาสภาพแวดล้อมทางการศึกษาของนักเรียนจากวัฒนธรรมที่ต่างกััน เช่น เชื้อชาติ ภูมิภาค เพศ ชนชั้นทางสังคม โดยสภาพแวดล้อมในโรงเรียนจะได้รับการปรับเปลี่ยนเพื่อส่งเสริมให้นักเรียนเกิดการยอมรับซึ่งกันและกันในระหว่างกลุ่มนักเรียนที่มีความต่างทางวัฒนธรรม

Bennett (1995) กล่าวถึงการศึกษาพหุวัฒนธรรมว่า การศึกษาพหุวัฒนธรรมเป็นการศึกษาที่ครอบคลุมประเด็นเกี่ยวกับศาสนา ชาติพันธุ์ กลุ่มผู้พิการ กลุ่มสตรี และกลุ่มผู้มีรายได้น้อยถือเป็นการจัดการศึกษาเพื่อนำไปสู่ความเสมอภาคทางการศึกษา ซึ่งอธิบายได้ 4 มิติ คือ

- 1) มิติด้านความเสมอภาคทางการศึกษา เป็นมิติที่มุ่งกระบวนการนำไปสู่การให้ความเสมอภาคและความเท่าเทียมกันในโอกาสทางการศึกษาแก่กลุ่มชาติพันธุ์ที่เป็นชนส่วนน้อย ตลอดจนกลุ่มผู้ด้อยโอกาสทางเศรษฐกิจ โดยการพัฒนาและเปลี่ยนแปลงสภาพแวดล้อมในโรงเรียน ตลอดจนทัศนคติและความคาดหวังของบุคลากรในโรงเรียน

2) มิติด้านความเข้าใจเรื่องความแตกต่างทางวัฒนธรรม มิติด้านประเด็นเรื่องแนวทางการจัดหลักสูตรเพื่อพัฒนาความรู้และความเข้าใจในประเด็นของความแตกต่างทางวัฒนธรรม

3) มิติด้านกระบวนการที่สนับสนุนให้บุคคลเป็นผู้มีลักษณะของพหุวัฒนธรรม เป็นมิติที่มุ่งประเด็นไปสู่กระบวนการที่เปลี่ยนบุคคลให้เป็นผู้มีลักษณะพหุวัฒนธรรม ตลอดจนพัฒนาความสามารถในการประเมิน การแสดงออก ความน่าเชื่อถือ และการกระทำ

4) มิติด้านการพัฒนาความเข้าใจ ด้านทัศนคติในการปฏิบัติทางสังคมที่แตกต่างกันอย่างเหมาะสม เป็นมิติที่มุ่งให้เกิดการต่อสู้กับความเป็นชาตินิยม โดยการพัฒนาความเข้าใจและเจตคติ และการปฏิบัติทางสังคมอย่างเหมาะสม

Cortes (1996) กล่าวถึงการศึกษาแบบพหุวัฒนธรรมเป็นการศึกษาที่ช่วยให้ครูจัดการกระบวนการเรียนการสอนที่เอื้อต่อการจัดการศึกษาของนักเรียนที่มีความแตกต่างทางวัฒนธรรม เพื่อนำไปสู่เป้าหมายของความร่วมมือ ความเข้าใจ และการพึ่งพาอาศัยกัน อันจะนำไปสู่การยอมรับในความหลากหลายเพื่อหลีกเลี่ยงความแตกแยก การศึกษาแบบพหุวัฒนธรรมจึงมีความจำเป็นอย่างยิ่งในทุกโรงเรียน เนื่องจากนักเรียนทุกคนจำเป็นจะต้องมีการแลกเปลี่ยนและมีปฏิสัมพันธ์กับกลุ่มชนที่มีความหลากหลายทางวัฒนธรรม ดังนั้นทุกโรงเรียนจึงต้องมีการศึกษาแบบพหุวัฒนธรรมในรูปแบบที่เอื้อต่อความเป็นพหุวัฒนธรรมเพื่อให้นักเรียนได้เรียนรู้และมีประสบการณ์ในการอยู่ร่วมในสังคมที่มีความหลากหลายในสังคมต่อไป

Irvine (2001) กล่าวถึงการศึกษาพหุวัฒนธรรมเป็นการศึกษาที่เน้นความเท่าเทียมกัน และความยุติธรรมทางสังคม ที่ส่งผลให้เกิดอุดมการณ์ทางประชาธิปไตย ซึ่งกระบวนการเรียนการสอนของการศึกษาแบบพหุวัฒนธรรมและการศึกษาพิเศษในห้องเรียนนั้นจะต้องเป็นไปในลักษณะของการจัดให้นักเรียนเป็นศูนย์กลาง ร่วมกับการให้ความสนใจแก่นักเรียนเป็นรายบุคคล โดยครูในระบบการศึกษาดังกล่าวจะต้องให้ความดูแลเป็นพิเศษแก่นักเรียนทุกคนอย่างเท่าเทียมกัน ตลอดจนหลีกเลี่ยงความคิดที่ขัดแย้ง และความเข้าใจผิดทางวัฒนธรรม นอกจากนี้ครูจะต้องให้การสนับสนุนนักเรียนกลุ่มดังกล่าว

บังกอร์ ร้อยกรอง (2010) กล่าวว่า การศึกษาพหุวัฒนธรรมเป็นการจัดกิจกรรมการเรียนรู้ในกลุ่มของนักเรียนที่มีวัฒนธรรมแตกต่างกัน ทำให้นักเรียนเกิดการเรียนรู้อย่างเข้าใจซึ่งกันและกัน ตลอดจนการยอมรับในความแตกต่างซึ่งกันและกัน เพื่อเป้าหมายของการอยู่ร่วมกันในสังคมไทยอย่างปกติสุข

ฐิติมตี อาพัทธนานนท์ (2550) กล่าวว่า การศึกษาแบบพหุวัฒนธรรมเป็นการจัดการศึกษาที่คำนึงถึงความหลากหลายและความแตกต่างทางวัฒนธรรม เช่น ความหลากหลายและความแตกต่างทางศาสนา เชื้อชาติ เพศสภาพ สภาพร่างกาย และฐานะทางสังคม เพื่อให้นักเรียนทุกคน

เกิดความเสมอภาคทางการศึกษา นอกจากนี้ การศึกษาแบบพหุวัฒนธรรมยังแสดงถึงเครื่องมือแห่งความเท่าเทียมและความเสมอภาคทางสังคม

กล่าวโดยสรุปการศึกษาพหุวัฒนธรรม เป็นการจัดการศึกษารูปแบบหนึ่งที่กำลังถึงความหลากหลายทางวัฒนธรรมของนักเรียน ได้แก่ นักเรียนที่มีความหลากหลายทางด้านเชื้อชาติ ภูมิสำเนาเพศ ชนชั้นทางสังคม ศาสนา ตลอดจนกลุ่มสตรี กลุ่มผู้พิการ และกลุ่มผู้มีรายได้น้อย เพื่อให้เกิดรูปแบบการศึกษาที่กลุ่มนักเรียนเกิดการเรียนรู้ตลอดจนยอมรับความแตกต่างซึ่งกันและกัน จนนำไปสู่ความเสมอภาคทางการศึกษา ความเท่าเทียมและความเสมอภาคทางสังคม

1.4 ทฤษฎีเกี่ยวกับพหุวัฒนธรรม

ทฤษฎีพหุวัฒนธรรมนิยม เป็นมโนทัศน์ที่มาจากความขัดแย้งเรื่องนโยบายการกีดกันทางวัฒนธรรม ปัญหาการแบ่งแยก ปัญหาการควบคุมรูปแบบทางวัฒนธรรม ทฤษฎีดังกล่าวนี้ถูกสร้างขึ้นโดยกลุ่มชนชาวยุโรปที่มีรูปแบบทางวัฒนธรรมที่แตกต่างกัน ตลอดจนวิถีชีวิตที่แตกต่างกัน ทฤษฎีนี้เน้นความต้องการธำรงความแตกต่างทางวัฒนธรรมให้อยู่ร่วมกันในสังคมได้อย่างปกติสุข หลักการของทฤษฎีเป็นการนำเสนอการให้กลุ่มชนเกิดการตระหนักรู้และเข้าใจกลุ่มบุคคลอื่นที่มีวัฒนธรรมซึ่งแตกต่างจากตน ตลอดจนปรับเปลี่ยนทัศนคติด้านความหลากหลายให้เกิดการรวมกันเป็นหนึ่งเดียวภายใต้ความเข้าใจในความเสมอภาคในฐานะของการเป็นพลเมืองของรัฐร่วมกัน ตลอดจนคุ้มครองสิทธิในการดำเนินชีวิตของแต่ละบุคคล สิ่งที่กำลังกล่าวมานี้ นำมาสู่การสร้างความเข้าใจร่วมกัน การสร้างหนทางหรือมิติการยอมรับในการอยู่ร่วมกันในสังคมที่แตกต่างจากตนเอง และนำมาสู่อัตลักษณ์ทางวัฒนธรรมที่ดำรงอยู่อย่างหลากหลายในสังคม (เกษม เพ็ญภินันท์, 2551)

ทฤษฎีพหุวัฒนธรรมนิยมของ Kelen (2002) มีแนวทางการคิดว่า ทฤษฎีพหุวัฒนธรรมนิยมเป็นทฤษฎีที่เกี่ยวข้องกับการให้ความสำคัญกับการยอมรับบริบทของความแตกต่างที่เกิดขึ้นในสังคม เพื่อให้ทุกคนในสังคมสามารถอยู่ร่วมกันได้อย่างปกติสุขภายใต้ความแตกต่างทางวัฒนธรรม ซึ่งปัจจุบันนักการศึกษาจำนวนมากให้ความสนใจและให้ความสำคัญเกี่ยวกับความเป็นพหุวัฒนธรรมนิยม นักการศึกษาส่วนใหญ่ได้เล็งเห็นถึงข้อดีของรูปแบบการจัดการทางสังคมโดยใช้พหุวัฒนธรรมนิยมเป็นต้นแบบของการจัดระบบการศึกษาภายใต้ความแตกต่างกันของสังคม โดยให้ความสำคัญกับการนำความแตกต่างและความหลากหลายทางสังคมมาปรับใช้ให้เข้ากับบริบทของสังคม ด้วยการแทรกซึมความรู้ผ่านมวลชน โดยใช้การศึกษามาเป็นเครื่องมือหลักในการช่วยเสริมสร้างความรู้และความเข้าใจเกี่ยวกับความเป็นพหุวัฒนธรรม ความเข้าใจในมูลเหตุของความเป็นพหุวัฒนธรรม และเป็นรูปแบบที่ให้ความสำคัญกับปัจเจกบุคคลและกลุ่มชนต่างๆ เพื่อให้ทุกกลุ่มชนเกิดการรวมตัวกันเป็นสังคมร่วมกันภายใต้ความหลากหลาย โดยมี 3 แนวทาง (Newman, 1973) ดังนี้

- 1.) การให้ความเสมอภาคต่อทุกกลุ่มชนตามแนวประชาธิปไตย

- 2.) ทุกวัฒนธรรมของชนกลุ่มน้อยมีจุดร่วมที่สามารถสร้างสังคมอเมริกันได้
- 3.) ทุกกลุ่มชนและทุกสังคมไม่มีผู้ใดสามารถเลือกเชื้อสายหรือบรรพบุรุษของตนได้

นักการศึกษาส่วนใหญ่เน้นการอยู่ร่วมกันภายใต้ความหลากหลายทางวัฒนธรรมและชาติพันธุ์ในประเทศ โดยเฉพาะอย่างยิ่งประเทศสหรัฐอเมริกาเป็นสังคมที่รวมกลุ่มชนที่หลากหลายอย่างชัดเจน โดยกลไกการบริหารงานในกลุ่มชนจะเน้นสิทธิของบุคคลและการธำรงรักษาอัตลักษณ์ทางชาติพันธุ์ของตน ตลอดจนมีการแลกเปลี่ยนวัฒนธรรมร่วมกันภายใต้ภูมิหลังที่แตกต่างกัน ดังเช่นอเมริกันชนมีการยอมรับในความหลากหลายและเกิดการเรียนรู้และแลกเปลี่ยนทัศนะ แต่การแลกเปลี่ยนดังกล่าวเป็นการผสมผสานของวัฒนธรรมอันเกิดจากภูมิหลังทางวัฒนธรรมที่แตกต่างกันของแต่ละกลุ่มชน

ทฤษฎีการพัฒนานักเรียนตามการศึกษาแบบพหุวัฒนธรรม เป็นทฤษฎีเกี่ยวกับการจัดการศึกษาตามกิจกรรมหรือโปรแกรมในชั้นเรียนตามลำดับขั้นของการยอมรับความเป็นพหุวัฒนธรรม โดยโรงเรียนมีการประเมินที่จัดการสอนแบบพหุวัฒนธรรมตามลำดับขั้นของการยอมรับความเป็นพหุวัฒนธรรมโดยผ่านเกณฑ์มาตรฐาน ได้แก่ ทักษะคิดของนักเรียน หลักสูตรของโรงเรียน วิธีการสอนของครู สื่อการเรียนการสอน การให้ความร่วมมือของผู้ปกครอง นโยบายของโรงเรียน เป็นต้น ซึ่งทฤษฎีนี้มีเป้าหมายเพื่อให้โรงเรียนได้รับรู้ข้อมูลเกี่ยวกับระดับการยอมรับวัฒนธรรมของนักเรียน อันจะเป็นแนวทางสำคัญในการปรับเปลี่ยนโรงเรียนให้เอื้อต่อนักเรียนทุกกลุ่ม อีกทั้งเพื่อให้เข้าใจและเข้าถึงนักเรียนทุกคนในโรงเรียน (Banks, 1994) ทฤษฎีการพัฒนานักเรียนตามการศึกษาแบบพหุวัฒนธรรม แบ่งเป็น 6 ระดับ ดังนี้

- ระดับที่ 1 ระดับความลุ่มหลงวัฒนธรรมตนเองและปฏิเสธวัฒนธรรมอื่น
- ระดับที่ 2 ระดับการปฏิเสธวัฒนธรรมตนเองและลุ่มหลงวัฒนธรรมอื่น
- ระดับที่ 3 ระดับการเห็นคุณค่าและยอมรับวัฒนธรรมตนเอง
- ระดับที่ 4 ระดับการเห็นคุณค่าและยอมรับวัฒนธรรมตนเองและวัฒนธรรมอื่น
- ระดับที่ 5 ระดับการแสดงออกความเป็นชาติของตนและสะท้อนความหลากหลายทางวัฒนธรรม
- ระดับที่ 6 ระดับการสะท้อนความเป็นชาติของตนและมนุษยโลก

ทฤษฎีการผสมผสานกลมกลืน เป็นกระบวนการที่กลุ่มวัฒนธรรมยอมรับวัฒนธรรมหลักหรือกล่าวอีกนัยหนึ่งคือวัฒนธรรมรองเข้าไปเป็นส่วนหนึ่งของวัฒนธรรมหลัก หรือมีการรวมกันของทั้งสองวัฒนธรรม แต่ละขั้นตอนเป็นระดับของการผสมกลมกลืนทางวัฒนธรรม โครงสร้างของการกลมกลืนเกิดขึ้นจากการที่กลุ่มวัฒนธรรมทั้งสองกลุ่มมีการรวมตัวของสมาชิกทั้งสองกลุ่มเป็นกลุ่ม

สมาชิกเดียวกันทางสังคม (Gordon อ้างถึงใน บังอร ร้อยกรอง, 2010) โดยกระบวนการผสมผสานกลมกลืนมีขั้นตอนในการพัฒนาดังนี้

- 1.) การเปลี่ยนรูปแบบของกลุ่มชนวัฒนธรรมรอง
- 2.) การพัฒนาความสัมพันธ์กับวัฒนธรรมกลุ่มหลัก
- 3.) การสร้างความผูกพันกับกลุ่มวัฒนธรรมหลักโดยการแต่งงาน
- 4.) การรู้สึกสูญเสียของกลุ่มวัฒนธรรมรองจึงนำมาสู่การแยกตัวจากกลุ่มวัฒนธรรมหลัก
- 5.) ไม่มีการแบ่งแยก
- 6.) ไม่มีอคติ
- 7.) ไม่สร้างปัญหาขัดแย้งใดๆ กับกลุ่มวัฒนธรรมหลัก

จากการศึกษาระดับของการผสมกลมกลืนของกลุ่มวัฒนธรรมที่มีความแตกต่างกันในสหรัฐอเมริกา Gordon (บังอร ร้อยกรอง, 2010) พบว่า กลุ่มผู้อพยพแต่ละกลุ่มในประเทศสหรัฐอเมริกา มีการผสมกลมกลืนกันทางโครงสร้าง โดยผลสำเร็จของการผสมผสานกลมกลืนทางวัฒนธรรมส่งผลให้เกิดการลดอคติและการลดความแบ่งแยกของกลุ่มชนในสังคม

ทฤษฎีการผสมผสานกลมกลืนที่กล่าวมาในข้างต้นนี้ เป็นทฤษฎีที่สะท้อนให้เห็นถึงการรวมกลุ่มชนที่หลากหลายวัฒนธรรมเข้าด้วยกัน แต่ทฤษฎีดังกล่าวจะเป็นการรวมกลุ่มชนวัฒนธรรมรองเข้าไปเป็นหนึ่งในกลุ่มชนของวัฒนธรรมหลัก โดยแบ่งเป็นลำดับขั้น ซึ่งผู้วิจัยสามารถเลือกลำดับขั้นที่เหมาะสมกับบริบททางสังคมมาเป็นแนวปฏิบัติและปรับใช้ให้เหมาะสมกับบริบททางสังคมได้อย่างเหมาะสม

จากขั้นตอนดังกล่าวนี้ โครงสร้างความกลมกลืนเกิดขึ้นเมื่อทั้งสองกลุ่มมีความสัมพันธ์กัน และมีการรวมตัวของสมาชิกในกลุ่มเป็นกลุ่มสังคมเดียวกัน

กล่าวโดยสรุปทฤษฎีเกี่ยวกับพหุวัฒนธรรมประกอบไปด้วย ทฤษฎีพหุวัฒนธรรมนิยม ทฤษฎีการพัฒนานักเรียนตามการศึกษาแบบพหุวัฒนธรรม และทฤษฎีการผสมผสานกลมกลืน โดยแต่ละทฤษฎีมีรายละเอียดโดยสรุป ดังนี้

ทฤษฎีพหุวัฒนธรรมนิยม เป็นทฤษฎีที่ให้ความสำคัญกับการยอมรับความแตกต่างที่เกิดขึ้นในสังคม โดยการนำการศึกษามาเป็นกลไกในการสร้างความเข้าใจกับกลุ่มชนในสังคม ส่วนทฤษฎีการพัฒนานักเรียนตามการศึกษาแบบพหุวัฒนธรรม เป็นทฤษฎีที่เน้นในเรื่องของการประเมินลำดับขั้นของการยอมรับความเป็นพหุวัฒนธรรมของนักเรียน โดยทฤษฎีนี้มีเป้าหมายหลักเพื่อให้โรงเรียนได้เข้าใจและเข้าถึงนักเรียนทุกวัฒนธรรม และในส่วนของทฤษฎีการผสมผสานกลมกลืน เป็นทฤษฎีที่เน้นในเรื่องการหลอมรวมวัฒนธรรมเข้าด้วยกัน ผ่านการผสมผสานกลมกลืนทางวัฒนธรรมให้เป็นหนึ่งเดียวกัน โดยปราศจากอคติ ปัญหาและความขัดแย้งในสังคม

ทฤษฎีเกี่ยวกับพหุวัฒนธรรมเกิดจากการศึกษาเกี่ยวกับพหุวัฒนธรรม เพื่อนำมาเป็นแนวทางและเป็นหลักในการจัดการศึกษาพหุวัฒนธรรม โดยทฤษฎีที่เกี่ยวกับพหุวัฒนธรรม ได้แก่ ทฤษฎีพหุวัฒนธรรมนิยม ทฤษฎีการพัฒนานักเรียนตามการศึกษาแบบพหุวัฒนธรรม และทฤษฎีการผสมผสานกลมกลืน ทุกทฤษฎีล้วนแล้วแต่เป็นทฤษฎีที่ให้นักการศึกษาสามารถนำหลักการหรือรูปแบบของแต่ละทฤษฎีไปเป็นเกณฑ์ในการออกแบบการจัดการเรียนการสอนในชั้นเรียนที่มีบริบทของความแตกต่างทางวัฒนธรรม อีกทั้งนักศึกษายังสามารถตรวจสอบรูปแบบการสอนว่ารูปแบบการสอนของตนมีการจัดการเรียนการสอนเอื้อต่อความเป็นพหุวัฒนธรรมในระดับใดหรือมากน้อยเพียงใด และยังสามารถนำมาปรับให้เข้ากับระดับและเป้าหมายของแต่ละทฤษฎี ซึ่งในบางทฤษฎีอาจจะเป็นแนวทางในการจัดการทางสังคมที่มีความแตกต่างทางวัฒนธรรม แต่นักการศึกษาสามารถนำแนวทางดังกล่าวมาปรับใช้ให้เหมาะสมต่อบริบทของสังคมในชั้นเรียน เพราะสังคมในชั้นเรียนก็เป็นสังคมหนึ่งที่อยู่ภายใต้ร่มใหญ่ของสังคมระดับชาติ

1.5 รูปแบบและเป้าหมายของการศึกษาในบริบทพหุวัฒนธรรม

1.5.1 เป้าหมายการศึกษาแบบพหุวัฒนธรรม

Banks (1994) ได้กล่าวถึง เป้าหมายของการศึกษาแบบพหุวัฒนธรรมว่า มี 2 ประการ ดังนี้

- 1.) เพื่อนักเรียนทุกกลุ่มชนได้มีโอกาสเรียนรู้อย่างเท่าเทียมกันในทุกระดับความสามารถระดับชั้นทางสังคม ทุกเพศ ทุกเชื้อชาติ และทุกสีผิว
- 2.) เพื่อให้นักเรียนทุกกลุ่มชนมีทัศนคติในเชิงบวกต่อความแตกต่างทางวัฒนธรรม ในด้านกลุ่มศาสนา เชื้อชาติ และสีผิว

Baruth. and Manning. (1992) ได้กล่าวถึงเป้าหมายการศึกษาแบบพหุวัฒนธรรม ดังนี้

- 1.) การยอมรับ เข้าใจ และสำนึกในธรรมชาติของความคล้ายคลึงกันและความแตกต่างระหว่างวัฒนธรรม
- 2.) การรู้ถึงความแตกต่างที่มีอยู่ในแต่ละครอบครัว
- 3.) การพัฒนาความเข้าใจด้านผลกระทบของชาตินิยมและความเข้าใจที่ดีต่อธรรมชาติของแต่ละบุคคลทั้งทางบวกและทางลบ
- 4.) การพัฒนาทัศนคติและเจตคติที่ดีต่อชาติพันธุ์ในแต่ละบุคคล ตลอดจนยอมรับและใช้ภูมิหลังความแตกต่างทางวัฒนธรรมมาเป็นแรงจูงใจในการให้ความสำคัญในสังคม
- 5.) การพัฒนาและจัดประสบการณ์ที่เหมาะสม เพื่อให้นักเรียนพัฒนาความรู้ความเข้าใจและเจตคติที่มีต่อวัฒนธรรมที่หลากหลาย

Baruth. and Manning. (1992) ได้กล่าวถึงเป้าหมายของการศึกษาแบบพหุวัฒนธรรม คือ การปรองดองและกลมเกลียวกันของคนในโลก

จรรยา จัวนาน (2540) ได้กล่าวถึงเป้าหมายของการศึกษาแบบพหุวัฒนธรรม คือ การให้นักเรียนแต่ละคนมีความรู้ความเข้าใจ และยอมรับผู้ที่มีความแตกต่างทางวัฒนธรรมจากตน เพื่อให้เกิดเจตคติที่ดีต่อกัน เป้าหมายต่อมา คือ การให้ทุกคนในสังคมเกิดความรู้สึกที่ดีต่อกันเพื่อนำมาสู่สันติสุขของโลก

1.5.2 องค์ประกอบการศึกษาแบบพหุวัฒนธรรม

Banks (1994) ได้กล่าวถึง องค์ประกอบการศึกษาแบบพหุวัฒนธรรมว่าประกอบด้วยหลายมิติ ดังนี้

มิติที่ 1 คือ มิติด้านการบูรณาการเนื้อหา เป็นมิติที่ครูใช้ตัวอย่างและเนื้อหาจากหลายวัฒนธรรม เพื่อแสดงมโนทัศน์ หลักการ ทฤษฎี และความเห็นในวิชาเรียน

มิติที่ 2 คือ มิติด้านกระบวนการสร้างความรู้ เป็นมิติที่ครูช่วยให้นักเรียนเข้าใจรับรู้ จำ ประเมินกระบวนการเรียนรู้ เพื่อให้เกิดการค้นหา แสวงหาความรู้และสรุปความหมายทางวัฒนธรรม

มิติที่ 3 คือ มิติด้านการสอนแบบให้โอกาสอย่างเสมอภาค เป็นมิติที่ครูจะต้องปรับเปลี่ยนหรือปรับปรุงกลวิธีการสอนให้ก้าวหน้าขึ้น เพื่อให้เกิดการสอนที่มีหลากหลายรูปแบบ

1.5.3 Banks (1994) ได้กล่าวถึงรูปแบบการศึกษาแบบพหุวัฒนธรรม 2 รูปแบบประกอบด้วย

- 1.) รูปแบบที่เน้นให้กลุ่มคนในสังคมยอมรับในวัฒนธรรมที่แตกต่างจากบุคคลอื่น
- 2.) รูปแบบที่เน้นให้กลุ่มคนในวัฒนธรรมย่อยเข้าใจตนเองในบริบททางสังคมของตนเองและวัฒนธรรมหลัก

1.5.4 เกณฑ์มาตรฐานเกี่ยวกับโรงเรียนที่จัดการศึกษาแบบพหุวัฒนธรรม

Bank (1994, อ้างถึงใน เกสรี สุวรรณเรืองศรี, 2542) ได้กำหนดเกณฑ์มาตรฐานในการประเมินโรงเรียนที่มีการศึกษาแบบพหุวัฒนธรรม ดังนี้

- 1.) บุคลากรตลอดจนนักเรียนในโรงเรียนมีทัศนคติเชิงบวกต่อนักเรียนที่มีความแตกต่างทางวัฒนธรรม
- 2.) หลักสูตรในโรงเรียนที่เอื้อต่อบริบทความแตกต่างทางวัฒนธรรม
- 3.) วิธีการสอนของครูเป็นในลักษณะของการสร้างองค์ความรู้ที่เน้นความเป็นตัวตนของนักเรียน
- 4.) องค์ประกอบของหลักสูตรนำไปเป็นตัวบ่งชี้ถึงความรู้พื้นฐานของนักเรียน
- 5.) สื่อการเรียนการสอนจะต้องคำนึงถึงความแตกต่างทางเชื้อชาติ กลุ่มชาติพันธุ์ และแง่มุมทางวัฒนธรรม ตามสถานการณ์ ความคิดรวบยอด และแนวโน้มต่างๆ

- 6.) ผู้ปกครองมีส่วนสำคัญอย่างยิ่งในการเตรียมบริบททางวัฒนธรรมสำหรับการสอนและการให้ความรู้ทางวัฒนธรรม
- 7.) บุคลากรในโรงเรียนสะท้อนถึงความแตกต่างทางวัฒนธรรม
- 8.) โรงเรียนมีนโยบายเกี่ยวกับการสนับสนุนความแตกต่างทางวัฒนธรรม

จากการศึกษารูปแบบและเป้าหมายของการศึกษาในบริบทพหุวัฒนธรรมกล่าวโดยสรุปได้ดังนี้

ด้านเป้าหมายสำคัญของการศึกษาแบบพหุวัฒนธรรม เพื่อนักเรียนทุกคนได้มีโอกาสเท่าเทียมกันทางการศึกษา ตลอดจนให้นักเรียนมีทัศนคติในเชิงบวกต่อความแตกต่างทางวัฒนธรรม เพื่อให้เกิดการยอมรับและเข้าใจความแตกต่างเพื่อให้เกิดเจตคติที่ดีต่อกัน อันนำไปสู่การปรองดองและกลมเกลียวกันของความเป็นคนในโลกและสันติสุขของโลกต่อไป

องค์ประกอบการศึกษาแบบพหุวัฒนธรรม ครูต้องเป็นผู้มีบทบาทหลักในการบูรณาการเนื้อหาการเรียนรู้ พร้อมทั้งการสร้างความรู้ความเข้าใจให้กับนักเรียน ตลอดจนการปรับปรุงกระบวนการสอนที่เอื้อต่อความหลากหลายในชั้นเรียน

รูปแบบการศึกษาแบบพหุวัฒนธรรมจะเป็นรูปแบบที่เน้นให้สังคมยอมรับในวัฒนธรรมที่แตกต่างจากบุคคลอื่น หรือรูปแบบที่ให้กลุ่มบุคคลย่อยเข้าใจบริบทของวัฒนธรรมหลัก

เกณฑ์มาตรฐานเกี่ยวกับโรงเรียนที่จัดการศึกษาแบบพหุวัฒนธรรมต้องเป็นไปในลักษณะให้นักเรียนมีทัศนคติในเชิงบวกต่อนักเรียนที่มีความแตกต่างทางวัฒนธรรม ส่วนครูจะต้องมีวิธีการสอนและสื่อที่เอื้อและเหมาะสมกับนักเรียน ตลอดจนหลักสูตรที่สนองความเป็นตัวตนของนักเรียน นอกจากนี้ ผู้ปกครองต้องมีส่วนสำคัญในการเติมเต็มและเตรียมบริบททางวัฒนธรรมให้กับนักเรียนได้อีกด้วย

จากการศึกษาแนวคิดเกี่ยวข้องกับพหุวัฒนธรรมสามารถสรุปได้ว่า พหุวัฒนธรรม หมายถึง ความหลากหลายทางวัฒนธรรมของกลุ่มคนที่มาอยู่ร่วมกัน ซึ่งพหุวัฒนธรรมเป็นส่วนหนึ่งของความหลากหลายทางวัฒนธรรม เนื่องจากความหมายของความหลากหลายทางวัฒนธรรมครอบคลุมถึงความหมายของพหุวัฒนธรรม โดยความหลากหลายทางวัฒนธรรม คือ ความแตกต่างของบุคคลในสังคมทั้งลักษณะทางกายภาพและกระบวนการทางความคิด ส่วนประเด็นการศึกษาพหุวัฒนธรรมเป็นการจัดการศึกษาที่คำนึงถึงความหลากหลายทางวัฒนธรรมของนักเรียน การศึกษาพหุวัฒนธรรมมีเป้าหมายเพื่อให้นักเรียนทุกคนได้มีโอกาสเท่าเทียมกันในด้านการศึกษา ตลอดจนให้นักเรียนเกิดการยอมรับและเข้าใจความแตกต่างที่เกิดขึ้น อันจะนำมาสู่ความปรองดองและสันติสุข การศึกษาในบริบทพหุวัฒนธรรม ครูเป็นผู้มีบทบาทหลักในการบูรณาการเนื้อหาเสริมสร้างกระบวนการเรียนรู้ของนักเรียน ตลอดจนปรับปรุงกระบวนการสอนให้เอื้อต่อความหลากหลายในชั้นเรียน อีกทั้งครูมี

ส่วนสำคัญอย่างยิ่งในการกำหนดรูปแบบการศึกษาแบบพหุวัฒนธรรม โดยรูปแบบการศึกษาแบบพหุวัฒนธรรมเน้นให้สังคมยอมรับในความแตกต่าง หรือให้กลุ่มบุคคลในสังคมรอบเข้าใจบริบทของสังคมหลัก อย่างไรก็ตาม ครูสามารถนำทฤษฎีที่เกี่ยวข้องกับพหุวัฒนธรรมมาเป็นหลักในการทำความเข้าใจและทำการศึกษา ประกอบไปด้วยทฤษฎีพหุวัฒนธรรมนิยม เป็นทฤษฎีที่ให้ความสำคัญกับการยอมรับความแตกต่างที่เกิดขึ้นในสังคม โดยการนำการศึกษามาเป็นกลไกในการสร้างความเข้าใจกับกลุ่มชนในสังคม ส่วนทฤษฎีการพัฒนาเด็กเรียนตามการศึกษาแบบพหุวัฒนธรรมเป็นทฤษฎีที่เน้นในเรื่องของการประเมินลำดับขั้นของการยอมรับความเป็นพหุวัฒนธรรมของนักเรียน และทฤษฎีการผสมผสานกลมกลืน เป็นทฤษฎีที่เน้นในเรื่องของการหลอมรวมวัฒนธรรมเข้าด้วยกัน ผ่านการผสมผสานกลมกลืนทางวัฒนธรรมให้เป็นหนึ่ง

ตอนที่ 2 แนวคิดเกี่ยวกับการจัดการชั้นเรียน

การนำเสนอเนื้อหาแนวคิดเกี่ยวกับการจัดการชั้นเรียน แบ่งออกเป็น 5 ประเด็น ได้แก่ ความหมายของการจัดการชั้นเรียน แนวคิดและหลักการจัดการชั้นเรียน วิธีการจัดการชั้นเรียน รูปแบบการจัดการชั้นเรียน ตลอดจนการจัดการบรรยากาศและสภาพแวดล้อมในชั้นเรียน แต่ละประเด็นมีรายละเอียดดังนี้

2.1 ความหมายของการจัดการชั้นเรียน

ความหมายของการจัดการชั้นเรียน มีผู้ให้คำจำกัดความของคำว่า การจัดการชั้นเรียน ดังนี้

Schickedanz (1983) กล่าวว่า การจัดการชั้นเรียน หมายถึง ภาระหน้าที่ของครูที่พึงต้องกระทำ เช่น การบริหารและวางแผนเวลาในการเรียนการสอน การจัดวัสดุอุปกรณ์ ซึ่งเป็นสิ่งที่สะท้อนให้เห็นถึงสมมติฐานของครูเกี่ยวกับบทบาททางการสอนของครูและวิธีการเรียนของนักเรียนในชั้นเรียน นอกจากนี้ การจัดการในชั้นเรียนยังรวมถึงการจัดการพฤติกรรมของนักเรียนอีกด้วย

Charles (1995) กล่าวว่า การจัดการชั้นเรียน หมายถึง การดูแลนักเรียนและจัดการห้องเรียน กิจกรรม และสภาพแวดล้อมในห้องเรียน ตลอดจนการสื่อสารในชั้นเรียน เพื่อให้ทุกคนประกอบในชั้นเรียนดำเนินการอย่างราบรื่นและมีประสิทธิภาพสูงสุด โดยบุคคลส่วนใหญ่มักคิดว่า การจัดการในชั้นเรียนกับการวางกฎระเบียบในชั้นเรียนมีความเหมือนกัน แต่ความเป็นจริงแล้ว การจัดการในชั้นเรียนมีความสำคัญมากกว่าการควบคุมพฤติกรรมของนักเรียน เพราะการจัดการในชั้นเรียนเป็นการดำเนินการในทุกกระบวนการของชั้นเรียนเพื่อให้ชั้นเรียนมีประสิทธิภาพ

ฉันท ชาติทอง (2552) กล่าวว่า การจัดการชั้นเรียน หมายถึง การตัดสินใจของครูในการดำเนินงานใดๆ ก็ตามที่เป็นกรอำนวยความสะดวก และการควบคุมพฤติกรรม เพื่อให้ให้นักเรียนที่อยู่ในความรับผิดชอบของครูในขณะนั้นได้เรียนรู้อย่างมีความสุขและบรรลุตามวัตถุประสงค์ที่กำหนดไว้

สรุปได้ว่า การจัดการชั้นเรียน หมายถึง กระบวนการของครูในการดำเนินการทุกขั้นตอนในชั้นเรียน ได้แก่ การดูแลนักเรียน การจัดเตรียมสื่อและอุปกรณ์การสอน การจัดสภาพแวดล้อมในห้องเรียน การจัดระเบียบในชั้นเรียน ตลอดจนการสื่อสารในทุกช่วงเวลาที่ครูดำเนินการในชั้นเรียน โดยมีวัตถุประสงค์เพื่อให้การดำเนินการต่างๆ ในชั้นเรียนเกิดประสิทธิภาพและบรรลุวัตถุประสงค์ที่ตั้งไว้

2.2 แนวคิดและหลักการในการจัดการชั้นเรียน

2.2.1 แนวคิดในการจัดการชั้นเรียน แบ่งเป็น 2 แนวคิด (ฉันท ชาติทอง, 2552) ดังนี้

1.) แนวคิดการจัดการห้องเรียนเชิงบวก เป็นแนวคิดที่ช่วยให้ครูจัดชั้นเรียนที่คำนึงถึงบรรยากาศในการเรียนการสอน ที่ส่งผลให้นักเรียนเกิดพฤติกรรมเชิงบวกต่อการเข้าร่วมกิจกรรม เป็นผลให้นักเรียนเกิดการเรียนรู้กระบวนการอยู่ร่วมกันในสังคม โดยมีงานวิจัยที่ทำการวิเคราะห์คำตอบของครู 105 คน ซึ่งมหาวิทยาลัยเวอร์มอนต์คัดเลือกมาว่าเป็นครูสอนดีและอุทิศตนทำงานเพื่อเด็กเล็กและวัยรุ่น ผลการวิจัยชี้ให้เห็นว่า แนวคิดของครูกลุ่มนี้สอดคล้องกับแนวคิดเรื่องการดำเนินการในชั้นเรียนที่ว่า ครูทุกคนต้องมีการทัศนคติและความเชื่อเชิงบวกกับนักเรียน โดยการแสดงออกถึงการเข้าใจนักเรียนทุกคน ส่งผลให้นักเรียนในชั้นเรียนทุกคนมีพฤติกรรมที่เหมาะสม

2.) แนวคิดการสร้างห้องเรียนที่เอื้อสังคม เป็นแนวคิดเกี่ยวกับการให้ความสำคัญกับการอยู่ร่วมกันในชั้นเรียนของนักเรียน โดยแนวคิดดังกล่าวนี้ให้ความสำคัญกับครู ซึ่งเป็นผู้นำและเป็นกลไกหลักในการจัดการชั้นเรียน โดยครูจะมีบทบาทในการดำเนินกิจกรรมต่างๆ ในชั้นเรียน ซึ่งครูควรยกเลิกการใช้กฎเกณฑ์บางประการที่ส่งผลให้เกิดทัศนคติในเชิงลบแก่นักเรียน ไม่ว่าจะเป็นการใช้กฎ การข่มขู่ และการลงโทษนักเรียน ซึ่งหากครูใช้กฎต่างๆ เหล่านี้จะนำมาซึ่งการสนับสนุนให้นักเรียนมีปฏิริยาทางลบและต่อต้านการเข้าร่วมกิจกรรมในชั้นเรียน นอกจากนี้ ครูควรจัดการชั้นเรียนให้นักเรียนเกิดการเรียนรู้พฤติกรรมที่เอื้อสังคม โดยศึกษาจากบริบทจากประสบการณ์ตรงและสิ่งแวดล้อม อีกทั้งครูควรให้นักเรียนได้เรียนรู้ประสบการณ์ร่วมกับผู้อื่น เพื่อให้นักเรียนสามารถเข้าไปรับรู้ความรู้สึกและเข้าใจความรู้สึกของผู้อื่น

2.2.2 หลักการจัดการชั้นเรียน มีผู้กล่าวถึงหลักการจัดการชั้นเรียน ดังนี้

Nash (1978) กล่าวว่า การจัดการชั้นเรียน คือ ครูและนักเรียนต้องสร้างข้อตกลงร่วมกันในประเด็นของการจัดการชั้นเรียน อีกทั้งครูจะต้องเป็นต้นแบบที่ดีให้แก่นักเรียน จากการศึกษา

นักเรียนในประเทศอังกฤษในประเด็นของความเป็นระเบียบในชั้นเรียน พบว่า นักเรียนจะขาดความศรัทธาในตัวครู หากครูไม่เป็นผู้นำและเป็นแบบอย่างที่ดีในการรักษากฎระเบียบ สิ่งเหล่านี้จะส่งผลให้นักเรียนขาดความเชื่อมั่นและนับถือครู นักเรียนส่วนใหญ่คิดว่าครูต้องรักษากฎระเบียบในชั้นเรียน ตลอดจนครูจะต้องอธิบายและทำการสอนให้เกิดความชัดเจน รวมถึงครูจะต้องมีความยุติธรรมและเป็นมิตรต่อนักเรียน จึงสรุปได้ว่า ครูควรมีระบบการจัดการชั้นเรียนและวางแผนการจัดระบบในชั้นเรียน โดยครูควรเริ่มจากการกำหนดจุดประสงค์ที่ชัดเจนและแน่นอน ซึ่งหลักการสำคัญเบื้องต้นของการจัดการชั้นเรียนมีดังต่อไปนี้

- 1.) ครูจะต้องมีระบบในการจัดการชั้นเรียนที่เป็นรูปธรรมและมีประสิทธิภาพ
- 2.) ครูและนักเรียนสร้างข้อตกลงของห้องเรียนร่วมกัน โดยข้อตกลงจะต้องมีความสอดคล้องกับเป้าหมายของรูปแบบการเรียนการสอน
- 3.) ครูต้องมีกลวิธีการจัดการเกี่ยวกับพฤติกรรมของนักเรียนอย่างมีประสิทธิภาพ
- 4.) ครูพัฒนาระบบการจัดการที่มีประสิทธิภาพอย่างสม่ำเสมอ
- 5.) ครูต้องมีกลวิธีการปรับเปลี่ยนพฤติกรรมนักเรียนให้เป็นไปในทางที่เหมาะสม เพื่อให้การจัดการในชั้นเรียนเกิดประสิทธิภาพสูงสุด

Burden (1995) กล่าวถึงหลักการจัดการชั้นเรียนมีดังนี้

- 1.) เตรียมการ คือ การเตรียมความพร้อมสำหรับการจัดการศึกษาในทุกปีการศึกษา โดยการจัดระเบียบห้องเรียน เลือกและสอนกฎระเบียบและวิธีปฏิบัติ
- 2.) วางแผนการจัดการ คือ การวางแผนการเรียนการสอน โดยมีหลักการวางแผนการเรียนการสอนในทุกช่วงเวลาอย่างสม่ำเสมอ มีการวางแผนเพิ่มแรงจูงใจ วางแผนจัดการกับนักเรียนที่แตกต่างกัน และวางแผนร่วมมือกับผู้ปกครอง
- 3.) ดำเนินการในชั้นเรียน คือ การสร้างความร่วมมือ และรับผิดชอบ กระตุ้นและเสริมแรงพฤติกรรมที่เหมาะสม และดำเนินการเรียนการสอนตามแผน

ฉันท ชาติทอง (2552) กล่าวว่า ในการจัดการชั้นเรียน ครูต้องดำเนินงานอย่างเป็นระบบ และมีหลักการดังต่อไปนี้

- 1.) ครูมีความสำคัญต่อการจัดการชั้นเรียนเป็นอย่างยิ่ง เนื่องจากครูเป็นผู้มีบทบาทอย่างมากต่อการจัดการชั้นเรียน โดยครูควรเป็นแบบอย่างต่อการสร้างแรงผลักดันโดยการกระตุ้นให้นักเรียนเกิดการเปลี่ยนแปลงในเชิงบวก ดังนั้นการปฏิบัติของครูจึงมีความสำคัญยิ่งต่อความสำเร็จของนักเรียน
- 2.) ครูควรสร้างข้อตกลง ข้อกำหนดและมารยาทพื้นฐานที่สำคัญร่วมกับนักเรียนเกี่ยวกับการจัดการชั้นเรียนเพื่อให้เกิดความชัดเจนและเป็นรูปธรรม เนื่องจากครูเป็นผู้มีความสำคัญ

ที่สุดในห้องเรียน ครูจึงเป็นแกนหลักในการส่งเสริมและปรับพฤติกรรมของนักเรียนให้อยู่ในกรอบ กฎเกณฑ์และข้อตกลงที่ชัดเจน กระชับและเป็นรูปธรรม ซึ่งสิ่งที่สำคัญที่สุดนั้นคือการสร้างข้อตกลง ที่อยู่ในขอบเขตที่นักเรียนสามารถปฏิบัติได้ โดยครูจะต้องเป็นผู้นำในการปฏิบัติตามกฎ เงื่อนไขและ ข้อตกลงต่างๆ ที่สร้างขึ้น

3.) ครูควรจัดห้องเรียนให้ปลอดภัยและมีสภาพแวดล้อมที่เอื้อต่อการเรียนรู้ กล่าวคือ ในการจัดห้องเรียนให้ปลอดภัยและมีสภาพแวดล้อมที่เอื้อต่อกระบวนการเรียนรู้ของนักเรียน ในด้านการจัดการชั้นเรียน และด้านการจัดการห้องเรียนเชิงบวก จะมีองค์ประกอบอยู่ 3 มิติ คือ

3.1) มิติด้านกายภาพ เน้นวิธีการจัดห้องเรียนให้ปลอดภัย และด้านการ จัดการชั้นเรียนที่เอื้อต่อการเรียนแบบสร้างเสริมกระบวนการเรียนรู้ให้นักเรียน

3.2) มิติด้านการเรียนการสอน กล่าวถึงวิธีการสอนที่เน้นนักเรียนเป็น ศูนย์กลาง

3.3) มิติด้านการจัดการ จะตรวจสอบงานประจำที่มีใช้การสอน และกระบวนการ พื้นฐานที่จะช่วยให้ห้องเรียนดำเนินไปได้อย่างราบรื่น

4.) การจัดการชั้นเรียนจะประสบความสำเร็จต้องมีการวางแผน กล่าวคือ ในการ จัดการชั้นเรียนให้ประสบความสำเร็จนั้น ต้องมีการวางแผน เตรียมการ และไตร่ตรองอย่างเป็น รูปธรรม จัดทำรายการตรวจสอบ (Checklist) ที่เป็นขั้นตอน เพื่อช่วยให้ครูมีความพร้อมในการ จัดการชั้นเรียน ทั้งมิติด้านกายภาพ ด้านการเรียนการสอน และด้านสภาพการจัดการ

5.) ครูจะต้องเตรียมการสอนทุกครั้งก่อนเข้าห้องเรียน หากครูขาดการเตรียม ความพร้อมในด้านการสอนก็จะนำมาซึ่งปัญหาระหว่างกระบวนการสอน และเป็นผลนำมาสู่ปัญหา หลักในการจัดการชั้นเรียน เนื่องจากการเตรียมการสอนเป็นส่วนหนึ่งของการจัดการชั้นเรียน

6.) ครูจะต้องมุ่งมั่นและพัฒนาศักยภาพทางการสอนอย่างสม่ำเสมอ กล่าวคือ ครู จะต้องมีการคิดอย่างเป็นระบบถึงสิ่งต่างๆ ที่เกิดขึ้นในห้องเรียนในระหว่างการจัดกิจกรรมการเรียน การสอน โดยการไตร่ตรองจะทำหลังการสอน และก่อนการเตรียมงานต่อไป

จากการศึกษาแนวคิดและหลักการในการจัดการชั้นเรียนสามารถสรุปเป็นตารางแผนภูมิได้ดังนี้

แผนภูมิที่ 1 แนวคิดและหลักการในการจัดการในชั้นเรียน

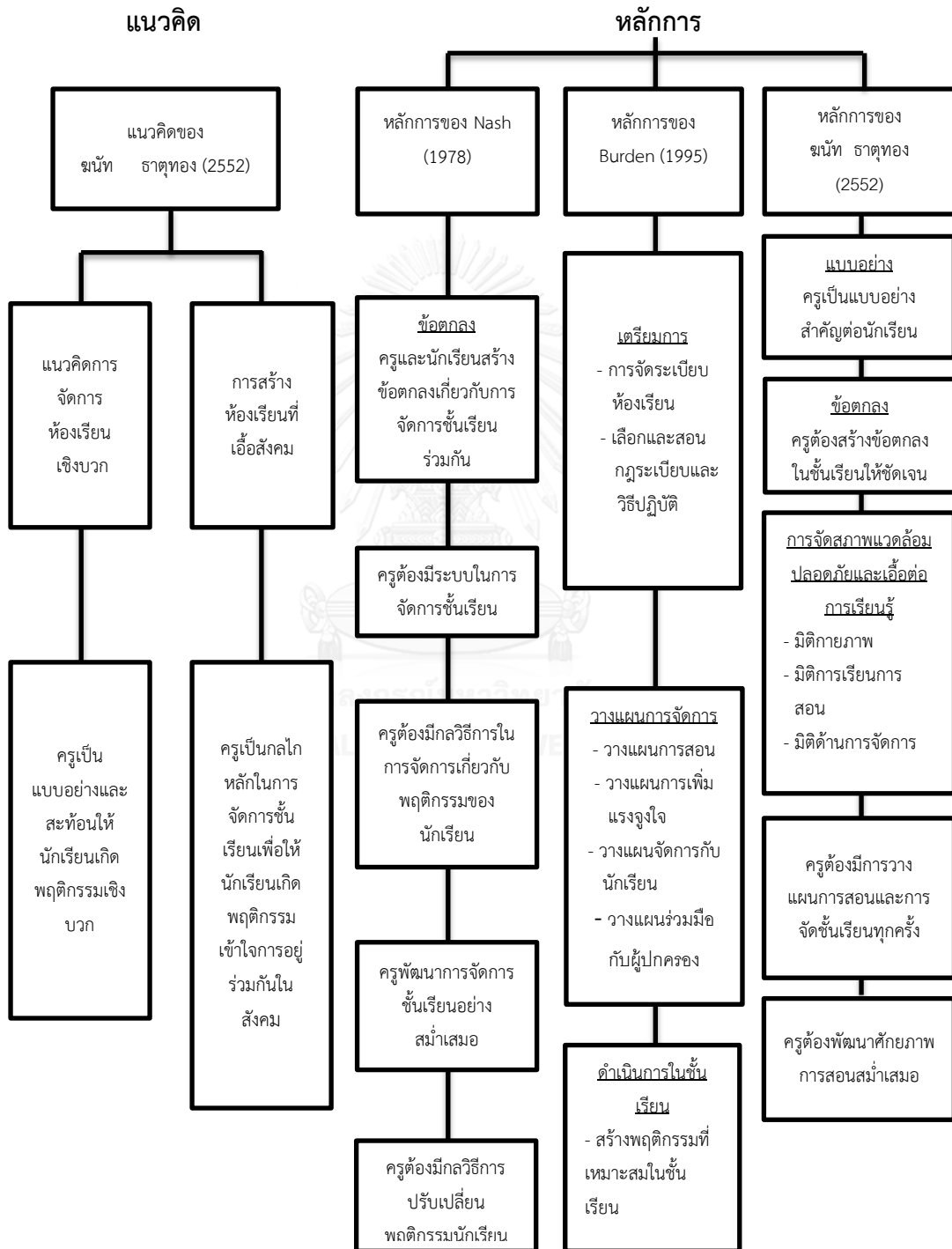

จากแผนภูมิแนวคิดและหลักการในการจัดการชั้นเรียนสามารถสรุปการศึกษาแนวคิดและหลักการในการจัดการชั้นเรียนสรุปได้ดังนี้

แนวคิดในการจัดการชั้นเรียน ประกอบไปด้วยแนวคิดการสร้างห้องเรียนในเชิงบวก ครูเป็นผู้มีบทบาทหลักในการสร้างพฤติกรรมในเชิงบวกให้กับนักเรียน โดยครูต้องเป็นต้นแบบที่ดีให้กับนักเรียน ส่วนแนวคิดการสร้างห้องเรียนที่เอื้อต่อสังคมเป็นแนวคิดนี้เน้นให้ครูเป็นกลไกหลักในการจัดชั้นเรียนในด้านต่างๆ ซึ่งแนวคิดนี้เน้นให้ครูจัดชั้นเรียนให้นักเรียนเกิดพฤติกรรมการเรียนรู้ที่เอื้อต่อสังคม เป็นผลให้นักเรียนได้เรียนรู้ประสบการณ์ร่วมกับผู้อื่นและเข้าใจผู้อื่น

หลักการจัดชั้นเรียน สรุปได้ 5 ประการ ได้แก่ ประการที่ 1 ครูและนักเรียนต้องสร้างข้อตกลงร่วมกันในแนวทางที่ชัดเจน ประการที่ 2 ครูต้องวางแผนการสอนและการจัดชั้นเรียนทุกครั้งก่อนดำเนินการสอน ประการที่ 3 ครูต้องพัฒนาการจัดการชั้นเรียนและศักยภาพการสอนอย่างสม่ำเสมอ ประการที่ 4 ครูต้องมีระบบการจัดการชั้นเรียนในด้านการสอน และการจัดสภาพแวดล้อมในชั้นเรียนที่ปลอดภัยและเอื้อต่อการเรียนรู้ของนักเรียน และประการที่ 5 ครูต้องเป็นแบบอย่างที่ดีให้กับนักเรียน พร้อมทั้งครูต้องมีกลวิธีในการจัดการเกี่ยวกับพฤติกรรมของนักเรียน

2.3 วิธีการจัดการชั้นเรียน

อุทุมพร พรายอินทร์ (2542) ได้กล่าวถึงวิธีการจัดการชั้นเรียนว่าประกอบด้วย การสร้างบรรยากาศทางอารมณ์และสังคม การสร้างระเบียบวินัยในชั้นเรียน การจัดการเรียนการสอน การปรับพฤติกรรม โดยแต่ละวิธีมีรายละเอียดดังนี้

วิธีที่ 1 การสร้างบรรยากาศทางอารมณ์และสังคม เป็นวิธีการที่ครูพยายามสร้างสัมพันธภาพที่ดีกับนักเรียน โดยมีหลักการ คือ มีความจริงใจ ยอมรับและเห็นคุณค่าของนักเรียน เข้าใจนักเรียนและไวต่อความรู้สึกของนักเรียน

วิธีที่ 2 การสร้างระเบียบวินัยในชั้นเรียน หมายถึง การสร้างข้อตกลงหรือกฎระเบียบในชั้นเรียน โดยครูจะต้องสร้างข้อตกลงในชั้นเรียนโดยใช้ความนุ่มนวล โดยไม่ใช้การสั่งหรือการบังคับ

วิธีที่ 3 การจัดการเรียนการสอน หมายถึง กระบวนการเรียนการสอนของครูที่มีการวางแผนไว้อย่างชัดเจน มีบทเรียนและสื่อการเรียนการสอนที่เหมาะสม โดยมีหลักการคือ มีการวางแผนการสอนอย่างดี มีการเตรียมบทเรียนที่ดี มีสื่อการเรียนที่เหมาะสม มีการกระตุ้นเร้าความสนใจให้เกิดกับนักเรียน มีการเปลี่ยนกิจกรรมอย่างสม่ำเสมอ ตลอดจนครูจะต้องใช้คำอธิบายชัดเจนเหมาะสมกับวัยของนักเรียน

วิธีที่ 4 การปรับพฤติกรรม หมายถึง การที่ครูดูแลนักเรียนให้มีพฤติกรรมที่เหมาะสมในชั้นเรียนด้วยการเสริมแรงทางบวก

กล่าวโดยสรุป วิธีการจัดการชั้นเรียนประกอบด้วย วิธีการสร้างบรรยากาศทางอารมณ์และสังคม เป็นวิธีที่ครูสร้างสัมพันธภาพที่ดีกับนักเรียน ส่วนวิธีการสร้างระเบียบวินัยในชั้นเรียนเป็นวิธีที่ผู้ครูต้องสร้างข้อตกลงกับนักเรียนอย่างนิ่มนวล ในส่วนวิธีการจัดการเรียนการสอน ครูต้องมีการวางแผนการสอนและการจัดชั้นเรียนอย่างสม่ำเสมอ และวิธีการปรับพฤติกรรมเป็นการที่ครูดูแลนักเรียนผ่านการเสริมแรงทางบวก ซึ่งวิธีการจัดการในชั้นเรียนเป็นแนวทางที่ครูสามารถเลือกไปปรับใช้ในการจัดการชั้นเรียนได้อย่างเหมาะสม โดยเฉพาะอย่างยิ่งสามารถนำวิธีการจัดการในชั้นเรียนไปใช้ในการวางแผนการจัดการชั้นเรียนให้เกิดประสิทธิภาพและประสิทธิผลต่อไป

2.4 รูปแบบการจัดการชั้นเรียน

รูปแบบการจัดการชั้นเรียนแบ่งตามทฤษฎีได้เป็น 3 รูปแบบ (อุทุมพร พรายอินทร์, 2542) ดังนี้

1.) รูปแบบพฤติกรรม

รูปแบบพฤติกรรม เป็นวิธีการที่ครูใช้ทฤษฎีในการปรับพฤติกรรมของนักเรียนในชั้นเรียน โดยครูใช้วิธีการเสริมแรง อีกทั้งรูปแบบนี้ครูจะให้ความสำคัญกับทุกสิ่งที่เกิดขึ้นในชั้นเรียนอันเป็นผลมาจากการกระทำของนักเรียน โดยครูจะสังเกตพฤติกรรมนักเรียนที่เกิดขึ้นในห้องเรียนเพียงอย่างเดียว จากนั้นครูจึงวางแผนขั้นตอนการควบคุมพฤติกรรมนักเรียน โดยนักเรียนจะได้รับข้อมูลที่ชัดเจนถึงพฤติกรรมที่พึงประสงค์ พร้อมทั้งปฏิบัติตามอย่างเคร่งครัด

Tanner (1978) การใช้ทฤษฎีการปรับพฤติกรรมในการจัดการชั้นเรียน ตั้งอยู่บนพื้นฐานความเชื่อที่ว่า ครูสามารถควบคุมทุกสิ่งที่เกิดขึ้นในห้องเรียน โดยเฉพาะอย่างยิ่งเมื่อครูและนักเรียนรับรู้ว่ามีพฤติกรรมที่พึงประสงค์เป็นเช่นไร ครูจะไม่สนใจพฤติกรรมที่ไม่เหมาะสม โดยครูใช้เทคนิค 4 ข้อ ดังนี้

1.1) ในระหว่างการจัดการเรียนการสอน หากปัญหาที่เกิดขึ้นในการจัดการชั้นเรียนเป็นปัญหาที่เกิดขึ้นชั่วคราวและจบไปในขณะนั้น ครูไม่ควรเน้นย้ำปัญหานั้น

1.2) เมื่อครูเผชิญปัญหาของนักเรียนระหว่างการจัดการเรียนการสอน หากเป็นปัญหาไม่ร้ายแรง ครูควรดำเนินการสอนตามปกติ

1.3) ในระหว่างการจัดกิจกรรมในชั้นเรียน หากปฏิกิริยาของครูที่มีต่อนักเรียนบางกลุ่มส่งผลให้ดึงดูดความสนใจของนักเรียนคนอื่น ๆ ครูไม่ควรให้ความสนใจต่อพฤติกรรมนั้น

1.4) ในระหว่างการจัดกิจกรรมการเรียนการสอนในชั้นเรียน หากครูพบเหตุการณ์ความผิดปกติในด้านพฤติกรรมของนักเรียนบางคน ซึ่งพฤติกรรมความผิดปกติดังกล่าวนี้ไม่ถูกแสดงออกมาอย่างชัดเจน ครูควรเมินเฉยต่อพฤติกรรมดังกล่าว

2.) รูปแบบจิตวิทยา

แนวคิดเกี่ยวกับการจัดการห้องเรียนตามรูปแบบจิตวิทยานั้นมีแนวคิดที่ว่า หากครูเข้าใจพฤติกรรมของนักเรียนจะส่งผลให้เกิดการปรับเปลี่ยนพฤติกรรม โดยการปรับเปลี่ยนพฤติกรรมจะเกิดขึ้นหากครูเข้าใจถึงแรงจูงใจ ความคิด ความตั้งใจ ความรู้สึกที่เกิดขึ้นกับนักเรียน นอกจากนี้ Roger (2006) กล่าวว่า เจตคติในเชิงบวกระหว่างครูกับนักเรียนเป็นสิ่งสำคัญเป็นอย่างยิ่งเนื่องจากเจตคติเชิงบวกเป็นปัจจัยพื้นฐานที่สำคัญต่อการจัดการเรียนการสอน โดยครูจะต้องมีสัมพันธภาพที่ดีกับนักเรียน และตระหนักถึงความรู้สึกของนักเรียนอันจะนำมาซึ่งความเข้าใจที่ดีต่อกัน

Glasser (1992) กล่าวถึงวิธีการจัดการกับปัญหาพฤติกรรมในห้องเรียนด้วยความร่วมมือกันระหว่างครูและนักเรียนว่า ครูต้องอาศัยปัจจัยพื้นฐานด้านจิตวิทยา โดยเฉพาะอย่างยิ่งในด้านความรู้สึกและความรักของครูที่มีต่อนักเรียน ส่วนปัญหาต่างๆในชั้นเรียนในด้านปัญหาทางอารมณ์ของนักเรียน ครูต้องช่วยแก้ปัญหาทางอารมณ์ของนักเรียนที่มีปัญหาชั้นเรียน เนื่องจากปัญหาที่เกิดขึ้นในชั้นเรียนส่งผลกระทบต่อพฤติกรรมของนักเรียนเป็นอย่างมาก

3.) รูปแบบการจัดการแบบกลุ่ม

รูปแบบการจัดการแบบกลุ่มนี้เป็นรูปแบบที่เปรียบห้องเรียนเสมือนตัวอย่างกลุ่มเฉพาะกลุ่มหนึ่ง โดยนักเรียนมีปฏิสัมพันธ์ทางสังคม และเปลี่ยนแปลงลักษณะไปตามสถานการณ์ที่เกิดขึ้นในชั้นเรียน พลวัตของการดำเนินการของกลุ่มจะเป็นกลไกสำคัญสำหรับสังคมในโรงเรียน ครูและนักเรียนจะต้องเป็นส่วนหนึ่งของระบบสังคมภายในชั้นเรียน

Kounin (1970) ได้ทำการศึกษาด้านการจัดการห้องเรียนและแนวทางที่เป็นประโยชน์ต่อการจัดระบบสังคมในชั้นเรียน โดยพบว่าพฤติกรรม 4 ประเภทของครูที่ส่งผลต่อประสิทธิภาพในการจัดชั้นเรียน มีดังนี้

(1.) ครูจะต้องมีความรอบรู้ คือ ครูจะต้องรู้ทุกกระบวนการที่เกิดขึ้นในชั้นเรียน โดยเฉพาะอย่างยิ่งครูต้องเห็นทุกความเคลื่อนไหวของเหตุการณ์ที่เกิดขึ้นในห้องเรียน และนักเรียนจะต้องตระหนักถึงการกระทำของตนเองอยู่ต่อภายใต้สายตาของครู

(2.) ครูต้องให้ความสำคัญ คือ ครูต้องมีความสามารถในการให้ความสำคัญกับทุกเหตุการณ์ที่เกิดขึ้นกับชั้นเรียนภายในทุกช่วงเวลา

(3.) ความราบรื่นระหว่างทำกิจกรรม หมายถึง การทำกิจกรรมตั้งแต่สภาพการเริ่มต้นของการดำเนินกิจกรรมจนถึงการสิ้นสุดของการทำกิจกรรมจะต้องเกิดผลอย่างมีประสิทธิภาพ

(4.) ความหลากหลายในชั้นเรียน หมายถึง ครูต้องมีความสามารถในการจัดกิจกรรมที่มีความหลากหลายในชั้นเรียน เพื่อกระตุ้นให้นักเรียนทุกคนเกิดความสนใจในการเรียนการสอนและเกิดการเรียนรู้อย่างมีประสิทธิภาพ

กล่าวโดยสรุป รูปแบบการจัดการชั้นเรียนแบ่งตามทฤษฎีได้เป็น 3 รูปแบบ ได้แก่รูปแบบพฤติกรรมเป็นวิธีการที่ครูใช้ในการปรับพฤติกรรมนักเรียนผ่านการใช้วิธีการเสริมแรงและวางแผนการปรับพฤติกรรมนักเรียน ส่วนรูปแบบทางจิตวิทยาเป็นแนวคิดเกี่ยวกับการจัดห้องเรียนตามรูปแบบจิตวิทยา โดยให้ครูเข้าใจพฤติกรรมของนักเรียนผ่านการสร้างเจตคติและแรงจูงใจในเชิงบวกให้กับนักเรียน อีกทั้งครูต้องให้นักเรียนรับรู้ได้ถึงความรู้สึกและความรักที่ครูมีต่อนักเรียน นอกจากนี้ในส่วนของรูปแบบการจัดการแบบกลุ่มเป็นรูปแบบที่เน้นให้นักเรียนมีปฏิสัมพันธ์ทางสังคม จากการมีปฏิสัมพันธ์ทางสังคมเป็นผลให้ห้องเรียนเกิดการเปลี่ยนแปลงตลอดเวลา ดังนั้นครูต้องมีความรอบรู้ต่อทุกความเคลื่อนไหวในชั้นเรียน ร่วมกับการให้ความสำคัญกับทุกเหตุการณ์ที่เกิดขึ้นเพื่อให้เกิดประสิทธิภาพในการจัดการชั้นเรียน ตลอดจนครูต้องจัดชั้นเรียนให้เกิดความหลากหลายเพื่อกระตุ้นให้นักเรียนเกิดความสนใจการเรียนการสอนอันนำมาสู่ประสิทธิภาพในการเรียนรู้ของนักเรียนทุกคน

2.5 การจัดบรรยากาศและสภาพแวดล้อมในชั้นเรียน

พิมพันธ์ เดชะคุปต์ (ม.ป.ป.) ได้แบ่งประเภทของบรรยากาศการเรียนการสอนเป็น 2 ประเภท คือ บรรยากาศทางกายภาพ และบรรยากาศทางจิตใจ ดังนี้

1.) บรรยากาศทางกายภาพ หรือบรรยากาศสิ่งแวดล้อมที่ดีมีผลต่อการเรียนการสอนและเจตคติของนักเรียนลักษณะของห้องเรียนที่มีลักษณะทางกายภาพเหมาะสม ควรมีดังนี้

1.1) ห้องเรียนมีสีสันท่าดูเหมาะสม สบายตา อากาศถ่ายเทได้ดี และแสงพอเหมาะ ปราศจากสิ่งรบกวน และมีขนาดกว้างขวางเพียงพอกับจำนวนนักเรียน

1.2) ห้องเรียนมีบรรยากาศความเป็นอิสระของการเรียน การทำงานร่วมกันเป็นกลุ่ม ตลอดจนการเคลื่อนไหวในกิจกรรมการเรียนการสอนทุกประเภท

1.3) ห้องเรียนต้องสะอาดถูกสุขลักษณะ น่าอยู่ ตลอดจนมีความเป็นระเบียบเรียบร้อย

1.4) สิ่งที่อยู่ในห้องเรียน เช่น โต๊ะ เก้าอี้ สื่อการเรียนรู้อุปกรณ์ต่างๆ เช่น กระดาน จอรับภาพ เครื่องฉายข้ามศีรษะ สามารถเคลื่อนไหวได้ และสามารถดัดแปลงให้เอื้ออำนวยต่อการสอนและการจัดกิจกรรมประเภทต่างๆ ได้

1.5) ควรจัดเตรียมห้องเรียนให้พร้อมต่อการสอนในแต่ละครั้ง เช่น ให้มีความเหมาะสมต่อการสอนวิธีต่างๆ เช่น เหมาะต่อวิธีการสอนโดยกระบวนการกลุ่ม วิธีบรรยาย และวิธีการแสดงละคร เป็นต้น

2.) บรรยากาศทางจิตใจ

บรรยากาศความคุ้นเคยหรือความสัมพันธ์ระหว่างครูและนักเรียนบรรยากาศดังกล่าวทั้งครูและนักเรียนเป็นผู้ร่วมกันสร้าง ดังนี้

2.1) บุคลิกภาพของครู ได้แก่ การยิ้มแย้มแจ่มใส การแต่งกายสุภาพ และสะอาด การมีอารมณ์ขัน ท่าทางเหมาะสม การใช้คำพูดเหมาะสม และมีน้ำเสียงน่าฟัง สิ่งเหล่านี้เป็นการเร้าและดึงดูดความสนใจของนักเรียน

2.2) พฤติกรรมของครู เป็นพฤติกรรมที่ครูเปิดโอกาสให้นักเรียนทำกิจกรรมด้วยตนเอง ค้นคว้าด้วยตนเอง เปิดโอกาสให้ซักถามโต้แย้งและถามคำถาม หรือการสอนที่ครูมีความเป็นประชาธิปไตย ซึ่งทำให้ห้องเรียนดำเนินการเรียนการสอนด้วยความสนุกและมีชีวิตชีวา

2.3) พฤติกรรมการเรียนของนักเรียน คือ การเข้าร่วมกิจกรรมที่ครูกำหนดหรือแนะนำอย่างเต็มใจ โดยปราศจากการวิพากษ์วิจารณ์ นักเรียนกับนักเรียนรู้จักกัน คุ้นเคยกัน และมีความไว้วางใจกันและกัน มีการตอบคำถามครูและนักเรียนด้วยกัน มีการถามคำถาม ตลอดจนโต้แย้งกับครูและนักเรียนอย่างมีเหตุผลและถูกต้องตามกาลเทศะ

2.4) บรรยากาศที่เป็นอิสระ คือ บรรยากาศที่เปิดโอกาสให้นักเรียนมีอิสระในการค้นคว้าด้วยตนเอง

2.5) บรรยากาศที่ทำทนาย คือ บรรยากาศที่ครูสร้างให้นักเรียนกระตือรือร้นสนใจ ติดตาม ค้นคว้า ศึกษา เช่น การถามคำถามที่ต้องใช้ความคิด การถามเรื่องราวที่ทันสมัยทันเหตุการณ์ของประเทศ ของโลก การมอบหมายงานที่ยากและซับซ้อน

2.6) บรรยากาศการยอมรับนับถือ คือ บรรยากาศที่นักเรียนยอมรับนับถือครู ในฐานะเป็นผู้ให้ความรู้ และมีความสามารถทั้งด้านเนื้อหา และกระบวนการถ่ายทอดความรู้ที่สามารถทำให้ประสบความสำเร็จ

2.7) บรรยากาศการควบคุม เป็นบรรยากาศที่ทำให้นักเรียนในห้องเรียนมีวินัยในตนเองปฏิบัติตามกฎเกณฑ์ ระเบียบวินัยของห้องเรียน

2.8) บรรยากาศของการกระตุ้นความสนใจ คือ ครูทำให้นักเรียนเกิดแรงจูงใจ กล่าวโดยสรุป การจัดบรรยากาศและสภาพแวดล้อมในชั้นเรียน แบ่งเป็น 2 ประเภท คือ ประเภทที่ 1 การจัดบรรยากาศทางกายภาพเป็นการจัดห้องเรียนและสภาพแวดล้อมภายในห้องเรียน ครูต้องจัดห้องเรียนให้มีสีสันทันเหมาะสม บรรยากาศในห้องเรียนมีความเป็นอิสระและสามารถปรับเปลี่ยนได้อย่างเหมาะสม โดยเฉพาะอย่างยิ่งการจัดห้องเรียนต้องให้อัปเดตต่อการเปลี่ยนแปลงไปตามรูปแบบและวิธีการสอนของครู นอกจากนี้ห้องเรียนต้องมีความสะอาดเป็นระเบียบ ส่วนสื่อการ

เรียนรู้ต้องเอื้อต่อการจัดกิจกรรมทุกรูปแบบอย่างครอบคลุม ส่วนการจัดบรรยากาศและสภาพแวดล้อมในชั้นเรียนประเภทที่ 2 คือ การจัดบรรยากาศด้านจิตใจเป็นการเน้นในด้านความสัมพันธ์ระหว่างครูและนักเรียน โดยครูเป็นกลไกสำคัญในการสร้างความสัมพันธ์กับนักเรียน ซึ่งครูต้องมีบุคลิกภาพที่เหมาะสมทั้งกายแต่่งกาย การแสดงออก การใช้คำพูดและน้ำเสียง นอกจากนี้พฤติกรรมของครูต้องเป็นอิสระผ่านการเปิดโอกาสให้นักเรียนสามารถทำกิจกรรม การแสดงความคิดเห็นได้อย่างเต็มศักยภาพ อีกทั้งครูต้องสร้างบรรยากาศในชั้นเรียนให้เกิดความท้าทายเพื่อกระตุ้นให้นักเรียนเกิดความสนใจในการเรียนรู้ และในขณะเดียวกันครูต้องสร้างบรรยากาศให้นักเรียนเกิดความเชื่อมั่นและยอมรับนับถือครู โดยการสร้างกฎระเบียบเพื่อควบคุมให้นักเรียนมีความเป็นระเบียบวินัยและอยู่ในกรอบของห้องเรียน อย่างไรก็ตามการดำเนินกิจกรรมต่างๆ ของนักเรียนภายใต้การสร้างความสัมพันธ์ทางด้านจิตใจระหว่างครูและนักเรียนนั้น นักเรียนต้องมีความไว้วางใจและเต็มใจที่จะดำเนินกิจกรรมต่างๆ

จากการศึกษาแนวคิดเกี่ยวกับการจัดการชั้นเรียนพบว่า การจัดการชั้นเรียน หมายถึง กระบวนการจัดการของครูโดยการดำเนินการทุกขั้นตอนในชั้นเรียน โดยแนวคิดจากจัดการชั้นเรียน จะเน้นการสร้างห้องเรียนในเชิงบวก ส่วนหลักการจัดชั้นเรียนครูจะต้องวางแผนสร้างข้อตกลงและวางแผนการดำเนินการสอนอย่างสม่ำเสมอ ตลอดจนครูต้องพัฒนาระบบการจัดการชั้นเรียนให้มีประสิทธิภาพสูงสุด และในส่วนวิธีการจัดการชั้นเรียนแบ่งได้เป็น 2 ประเภท คือ การจัดบรรยากาศด้านกายภาพที่เน้นการจัดสภาพแวดล้อม และการจัดบรรยากาศที่เอื้อต่อสภาพจิตใจของนักเรียน โดยครูต้องมีวิธีการสร้างบรรยากาศทางอารมณ์และสังคมผ่านการสร้างสัมพันธ์ที่ดีให้แก่นักเรียน

ตอนที่ 3 การจัดการชั้นเรียนภายใต้บริบทพหุวัฒนธรรม

การนำเสนอเนื้อหาแนวคิดเกี่ยวกับการจัดการชั้นเรียนภายใต้บริบทพหุวัฒนธรรม แบ่งออกเป็น 4 ประเด็น ได้แก่ บทบาทของครูในการจัดการชั้นเรียนภายใต้บริบทพหุวัฒนธรรมลักษณะ และบทบาทของนักเรียนภายใต้บริบทพหุวัฒนธรรม เป้าหมายของการจัดการศึกษาภายใต้บริบทพหุวัฒนธรรม และแนวปฏิบัติของครูต่อการจัดการชั้นเรียนภายใต้บริบทพหุวัฒนธรรม แต่ละประเด็นมีรายละเอียดดังนี้

3.1 บทบาทของครูในการจัดการชั้นเรียนภายใต้บริบทพหุวัฒนธรรม

บัญญัติ ยงย่วน and ชัยวัฒน์ ผดุงพงษ์ (2550) ได้เสนอถึง บทบาทของครูต่อการจัดการเรียนการสอนภายใต้พหุวัฒนธรรม มีประเด็นดังนี้

- 1.) ครูเป็นผู้มีบทบาทสำคัญในการสร้างเจตคติในเชิงบวกในด้านความแตกต่างของเชื้อชาติ ศาสนา และวัฒนธรรม ตลอดจนการสร้างเจตคตินิยมทางเชื้อชาติที่ถูกต้อง

2.) ครูต้องยอมรับแนวคิดในเรื่องความหลากหลายและความแตกต่างทางวัฒนธรรม ตลอดจนการอยู่ร่วมกันในสังคมที่มีความหลากหลาย

3.) ครูต้องมีความรู้ ทักษะการสื่อสารและสร้างบรรยากาศในชั้นเรียน ตลอดจนการจัดกิจกรรมในห้องเรียน เพื่อให้นักเรียนเกิดการยอมรับและเข้าใจความแตกต่างและความหลากหลายทางวัฒนธรรม

4.) ครูทุกรายวิชาจะต้องส่งเสริมเจตคติในประเด็นของการยอมรับกลุ่มบุคคลที่แตกต่างไปจากสังคมของตนเอง ไม่ว่าจะเป็นเรื่องความแตกต่างด้านภาษา ศาสนา เชื้อชาติ หรือวัฒนธรรม

5.) ครูต้องปราศจากอคติต่อนักเรียนที่มีหลากหลายและความแตกต่างทางวัฒนธรรม เพื่อที่จะนำไปสู่การปฏิบัติกิจกรรมการเรียนการสอนและการสื่อสารที่เหมาะสม ตลอดจนเกิดการยอมรับความแตกต่างซึ่งกันและกัน

Tileston (2010) ได้กล่าวถึงบทบาทและสิ่งที่ครูพึงกระทำในการจัดการชั้นเรียนภายใต้บริบทพหุวัฒนธรรม ดังนี้

1.) ครูควรตรวจสอบความเชื่อของตนเอง พร้อมทั้งสามารถตระหนักอยู่เสมอว่านักเรียนมีความหลากหลาย และมาจากพื้นฐานทางวัฒนธรรมที่ต่างต่างกัน

2.) ครูควรไม่ใช่อคติในการจัดการชั้นเรียนที่นักเรียนมีความหลากหลายและความแตกต่างทางวัฒนธรรม เช่น ครูต้องไม่มีอคติต่อนักเรียนบางกลุ่มหรือบางคนในชั้นเรียน หากครูเกิดอคติต่อนักเรียนในชั้นเรียนจะส่งผลกระทบต่อโดยตรงนักเรียน จนทำให้นักเรียนเกิดความแตกแยกทางความคิด โดยเฉพาะอย่างยิ่งการคิดในด้านลบต่อตนเองและสังคมรอบข้าง

3.) ครูควรจัดกิจกรรมการเรียนการสอนเพื่อสร้างให้นักเรียนเกิดปฏิสัมพันธ์ทั้งเป็นกลุ่มและรายบุคคลกับเพื่อนในชั้นเรียน เพื่อสร้างสัมพันธภาพระหว่างนักเรียนกับนักเรียน และครูกับนักเรียน

4.) ครูควรสร้างบรรยากาศให้เกิดความยืดหยุ่นในชั้นเรียน โดยเฉพาะอย่างยิ่งชั้นเรียนที่มีความหลากหลายและแตกต่างทางวัฒนธรรม เนื่องจากนักเรียนแต่ละคนมีภูมิหลังที่ต่างต่างกัน อันจะส่งผลให้ความคิดของนักเรียนเกิดความหลากหลายและความคิดที่ต่างต่างกัน ดังนั้นครูจะต้องยอมรับฟังความเห็นของนักเรียนเป็นรายบุคคล ครูต้องพยายามไม่จำกัดความคิดของนักเรียน อีกทั้งครูจะต้องเปิดโอกาสให้นักเรียนทุกคนได้มีส่วนร่วมในการแสดงความคิดเห็นของตนเองอย่างเต็มศักยภาพ

5.) ครูควรสนับสนุนเกี่ยวกับความหลากหลายและความแตกต่างที่เกิดขึ้นในชั้นเรียน โดยครูจะต้องสอนให้นักเรียนรู้จักความแตกต่างและความหลากหลาย โดยครูจะต้องชี้แจงให้นักเรียนเห็นว่าการที่กลุ่มชนมารวมกันย่อมมีความต่างต่างกันจากตนเอง แต่ความต่างต่างดังกล่าวนี้ไม่ได้เป็น

ประเด็นที่ควรนำไปสู่ความขัดแย้ง นอกจากนี้ ครูควรสอนให้นักเรียนทุกคนรู้จักความหลากหลายของแต่ละวัฒนธรรม รวมถึงครูจะต้องยกตัวอย่างให้นักเรียนเห็นภาพได้อย่างครบถ้วนและชัดเจน

กล่าวโดยสรุป บทบาทของครูในการจัดการชั้นเรียนภายใต้บริบทพหุวัฒนธรรม ครูเป็นผู้มีบทบาทหลักในการสร้างเจตคติเชิงบวกให้กับนักเรียนในด้านความแตกต่างทางวัฒนธรรม ดังนั้นครูจึงต้องไม่มีอคติต่อนักเรียนที่มีความแตกต่างทางวัฒนธรรม อีกทั้งครูต้องมีความรู้ ทักษะการสื่อสารที่เอื้อต่อการสร้างบรรยากาศในชั้นเรียน โดยเฉพาะอย่างยิ่งการสร้างบรรยากาศในชั้นเรียนต้องให้เกิดความยืดหยุ่น ส่วนการจัดการกิจกรรมการเรียนการสอน ครูต้องเน้นการเสริมสร้างปฏิสัมพันธ์ระหว่างนักเรียนในชั้นเรียนทั้งแบบกลุ่มและปฏิสัมพันธ์รายบุคคล

3.2 การจัดการชั้นเรียนภายใต้บริบทพหุวัฒนธรรม

Sleeter and Grant (2003) กล่าวถึงการจัดการชั้นเรียนภายใต้บริบทพหุวัฒนธรรม ประกอบด้วย 5 ประการ ดังนี้

- 1.) การสอนในสภาพและบริบทในชั้นเรียนที่แตกต่างกันของนักเรียนในด้านสภาพและความสามารถ
- 2.) การเสริมสร้างสัมพันธ์ไมตรีและความเข้าใจอันดีระหว่างมนุษย์
- 3.) การสร้างหลักสูตรที่ก่อให้เกิดความเป็นอันหนึ่งอันเดียวกันของกลุ่มนักเรียน
- 4.) การสร้างการศึกษาให้เกิดความเป็นพหุวัฒนธรรม
- 5.) การส่งเสริมและสนับสนุนแนวทางพหุวัฒนธรรมให้เกิดขึ้นภายในระบบการศึกษาในสังคม

การจัดการชั้นเรียนภายใต้แนวคิดและบริบทพหุวัฒนธรรม เป็นการดำเนินการที่ครูได้เตรียมนักเรียนในการเตรียมความพร้อมให้นักเรียนที่มีความแตกต่างทางวัฒนธรรมให้อยู่ด้วยความร่วมมือร่วมใจกัน เข้าใจกัน ตลอดจนพึ่งพาอาศัยกัน (Cortes, 1996 อ้างถึงใน บังอร ร้อยกรอง, 2010) นอกจากนี้ Bank (2001) ยังได้กล่าวถึงแนวทางการปฏิรูปการศึกษาภายใต้แนวคิดพหุวัฒนธรรมมาใช้และการจัดการชั้นเรียนภายใต้พหุวัฒนธรรม ดังนี้

แนวทางการปฏิรูปการศึกษาภายใต้แนวคิดพหุวัฒนธรรม

- 1.) การจัดการกระบวนการเรียนการสอน ครูต้องสอนให้สอดคล้องกับวิถีชีวิตของนักเรียน
- 2.) ครูต้องให้สิทธิ ความเสมอภาค ความเท่าเทียมกันกับนักเรียนทุกคน
- 3.) ครูต้องส่งเสริมให้นักเรียนเกิดการยอมรับในคุณค่าของวัฒนธรรมตนเองและผู้อื่น
- 4.) ครูต้องจัดบรรยากาศการเรียนการสอนที่ลดการแบ่งแยก
- 5.) โรงเรียนจะต้องปรับหลักสูตรให้เกิดการเรียนรู้กับทุกกลุ่มชน
- 6.) ครูต้องตอบสนองความสนใจ และความตั้งใจของนักเรียนทุกคน

7.) ครูต้องตระหนักเสมอว่า การจัดการศึกษานั้นมีเป้าหมายสำคัญเพื่อพัฒนานักเรียนทุกกลุ่มชน

การจัดการชั้นเรียนภายใต้พหุวัฒนธรรม สถานศึกษาสามารถกระทำได้ใน 5 มิติ ดังนี้

1.) การบูรณาการในเนื้อหาวิชา คือ ครูสามารถสอนเนื้อหาวิชาต่างๆ ได้ตามปกติ เพียงแต่ครูสามารถนำเนื้อหาที่เกี่ยวข้องกับวัฒนธรรมของกลุ่มชนต่างๆ ที่มีความเกี่ยวข้องกับนักเรียน มาสอดแทรก และบูรณาการร่วมกับเนื้อหาวิชาที่สอน โดยครูสามารถยกตัวอย่างวัฒนธรรมต่างๆ ของคนในชุมชน ของโรงเรียน ของห้องเรียนมาอภิปรายร่วมกัน เช่น การสอดแทรกประวัติของบุคคลสำคัญที่ค้นคิดความรู้ต่างๆ จากกลุ่มคนสีผิว เป็นต้น

2.) กระบวนการเกิดความรู้ คือ ในมิตินี้ครูจะต้องมีบทบาทให้นักเรียนเกิดความรู้ความเข้าใจว่า องค์ประกอบของกลุ่มชนในสังคม เพศชาติพันธุ์ เชื้อชาติ มีอิทธิพลต่อการก่อเกิดความรู้ อย่างไร ความลำเอียงของกลุ่มชนในวัฒนธรรมนั้นๆ เกิดขึ้นจากปัจจัยใด

3.) การลดอคติ คือ การศึกษาพหุวัฒนธรรมในมิตินี้ มีความเชื่อว่านักเรียนที่เข้ามาเรียนในโรงเรียนส่วนใหญ่ซึ่งมีเจตคติในทางลบต่อชาติพันธุ์อื่นๆ นั้น สะท้อนมาจากเจตคติและทัศนคติของผู้ปกครอง เพราะฉะนั้นแนวทางสำคัญคือ โรงเรียนและครูจะต้องปลูกฝังเจตคติทางบวกในประเด็นของเชื้อชาติ และปลูกฝังเจตคติในเชิงบวกในด้านความเป็นประชาธิปไตยให้เกิดขึ้นกับตัวนักเรียน ดังนั้น การจัดหลักสูตรที่มีประสิทธิภาพ จึงเป็นกลไกที่จะช่วยให้นักเรียนมีเจตคติทางบวกกับเรื่องความแตกต่างทางเชื้อชาติ ตลอดจนมีค่านิยมแบบประชาธิปไตยโดยใช้กิจกรรม 4 ประการ ดังนี้

3.1) การให้การเสริมแรงแก่นักเรียน

3.2) การให้นักเรียนได้เรียนรู้ถึงความแตกต่างและหลากหลายทางวัฒนธรรม ภายใต้บริบทของสังคมภายในห้องเรียน

3.3) การปรับปรุงและพัฒนาหลักสูตร

3.4) การจัดกิจกรรมในชั้นเรียนที่เน้นการสร้างความสัมพันธ์ และให้นักเรียนได้ร่วมมือกันในการทำกิจกรรม

4.) การสอนของครูจะต้องยึดหลักความยุติธรรมในชั้นเรียน โดยครูจะต้องจัดการศึกษาให้เอื้อต่อนักเรียนที่มีความแตกต่างกันทางด้านวัฒนธรรมและเชื้อชาติ โดยให้นักเรียนได้มีส่วนร่วมในทุกกิจกรรมภายในชั้นเรียนอย่างทั่วถึงและเท่าเทียมกัน ผ่านการแสดงความคิดเห็น การอภิปราย ตลอดจนการทำงานร่วมกัน เพื่อส่งเสริมให้นักเรียนจากกลุ่มต่างๆ ประสบความสำเร็จการเรียน นอกจากนี้ การที่ตัวครูมีความรู้ความเข้าใจเกี่ยวกับค่านิยม ภาษา วัฒนธรรม และแบบแผนการเรียนรู้ของนักเรียนในชั้นของตนอย่างดีนั้นเป็นปัจจัยหลักสำหรับครูในการพัฒนานักเรียนทุกคนให้มีผลสัมฤทธิ์ทางกระบวนการเรียนรู้อย่างเท่าเทียมกัน

5.) การปรับโครงสร้างทางวัฒนธรรมและสังคมภายในโรงเรียน การจัดการศึกษาในมุมมองนี้เป็นการให้ความสำคัญต่อการปรับวัฒนธรรมและสังคมภายในโรงเรียนให้เหมาะสม เสมอภาค และเท่าเทียมกันสำหรับนักเรียนทุกคน ซึ่งบุคลากรของโรงเรียนทุกระดับไม่ว่าเป็นผู้บริหาร ครู หรือผู้ปกครองของนักเรียน ล้วนแล้วแต่เป็นกลไกหลักที่มีผลอย่างยิ่งต่อการตัดสินใจ ซึ่งรวมถึงการจัดกิจกรรมต่างๆ ให้แก่นักเรียนทุกคน ตลอดจนการปรับหลักสูตรและการสอนให้เหมาะสมและเอื้อต่อนักเรียนทุกคน การปรับปรุงแบบของการสื่อสารให้สอดคล้องและเอื้อต่อสมาชิกทุกคนในโรงเรียน ตลอดจนการสร้างบรรยากาศของการร่วมมือร่วมใจ เป็นต้น

กล่าวโดยสรุป การจัดการชั้นเรียนภายใต้บริบทวัฒนธรรมเป็นแนวทางการดำเนินของครูในการเตรียมนักเรียนในห้องเรียนที่มีความเป็นพหุวัฒนธรรมให้สามารถอยู่ร่วมกันได้อย่างเข้าใจและพึ่งพาอาศัยซึ่งกันและกัน ซึ่งโรงเรียนและครูมีบทบาทหลักในการสร้างบรรยากาศของห้องเรียนให้ปราศจากอคติ พร้อมทั้งโรงเรียนจะต้องให้ความสำคัญกับการปรับโครงสร้างทางวัฒนธรรมและสังคมภายในโรงเรียนให้เกิดความเสมอภาคและเท่าเทียมกันกับนักเรียนทุกคน ตลอดจนการปลูกฝังเจตคติทางบวกในประเด็นด้านพหุวัฒนธรรม ส่วนในด้านกระบวนการเรียนการสอน โรงเรียนจะต้องปรับหลักสูตรให้ตอบสนองต่อนักเรียนทุกกลุ่มชน อีกทั้งในส่วนเนื้อหาในแต่ละรายวิชา ครูต้องมีความสามารถในการบูรณาการเนื้อหาในด้านพหุวัฒนธรรมเข้าสู่เนื้อหาในรายวิชาต่างๆ อีกทั้งครูต้องมีบทบาทหลักในการสร้างห้องเรียนให้มีความเป็นพหุวัฒนธรรมมากยิ่งขึ้น โดยครูมีบทบาทหลักในการสร้างให้นักเรียนให้เกิดกระบวนการเรียนรู้และกระบวนการคิดด้านการยอมรับวัฒนธรรมและเห็นคุณค่าของวัฒนธรรมต่างๆ ตลอดจนครูต้องตระหนักถึงการจัดการศึกษาต้องมีเป้าหมายเพื่อพัฒนา นักเรียนทุกกลุ่มชน

3.3 เป้าหมายของการจัดการชั้นเรียนภายใต้บริบทพหุวัฒนธรรม

Sparks and Edwards (2010) ได้กล่าวถึงเป้าหมายของครูที่ปราศจากอคติในการจัดการชั้นเรียนว่ามีดังนี้

- 1.) ครูจะได้รับการเพิ่มความรู้และความเข้าใจทางสถานภาพทางสังคมให้สอดคล้องกับสังคมนั้นๆ เช่น เพศ เผ่าพันธุ์ ฐานะ โครงสร้างครอบครัว ตลอดจนการหลอมรวมวัฒนธรรมของครูในทุกช่วงเวลา
- 2.) ครูสามารถตรวจสอบความรู้พื้นฐานเกี่ยวกับความรู้ด้านความแตกต่างทางวัฒนธรรมและความคิดของนักเรียน เพื่อครูจะสามารถเชื่อมโยงประเด็นที่สำคัญและน่าสนใจให้นักเรียนภายใต้บริบทความหลากหลายของมนุษย์

3.) ครูจะได้เรียนรู้ถึงผลกระทบจากความแตกต่างทางวัฒนธรรม การแบ่งเพศ การแบ่งชนชั้น การแบ่งแยกเรื่องความสามารถ การแบ่งแยกเรื่องเพศที่สาม ตลอดจนสิ่งที่คิดว่าดี หรืออคติที่ครูได้เรียนรู้จากตนเองและสังคม

4.) ครูจะได้เรียนรู้ความคิด ความรู้สึก และกระบวนการตัดสินใจทางสังคม

5.) ครูจะได้แลกเปลี่ยนความคิดกับเพื่อนร่วมงานภายใต้บริบทพหุวัฒนธรรม

6.) ครูสามารถเรียนรู้และเข้าใจนักเรียนได้อย่างเท่าเทียมกัน ตลอดจนการลอคอคติต่อนักเรียนที่มีวัฒนธรรมที่แตกต่างจากสังคมของตนเอง

เป้าหมายสำหรับห้องเรียน เพื่อที่จะสร้างชุมชนการเรียนรู้ที่ปราศจากอคติในการจัดการชั้นเรียน มีดังนี้

1.) ครูสามารถสื่อสาร ทำกิจกรรมกับนักเรียน ด้วยการให้การช่วยเหลือสนับสนุนอย่างเหมาะสม ซึ่งประเด็นดังกล่าวหมายถึงการเข้าใจตัวตน ความสามารถ ความลำเอียง

2.) ครูสามารถเปิดใจยอมรับ และรับข้อมูลข่าวสารของนักเรียน ตลอดจนมีส่วนร่วมในกิจกรรมของห้องเรียนโดยปราศจากอคติ

3.) สิ่งแวดล้อมของการเรียนรู้ในชั้นเรียนจะสะท้อนถึงความหลากหลายของความเป็นมนุษย์ ซึ่งแสดงจากภาพประกอบและอุปกรณ์การเรียนการสอนต่างๆ

4.) ครูสามารถประมวลประสบการณ์ต่างๆ โดยปราศจากอคติในการวางแผนกลยุทธ์ในการจัดทำหลักสูตรและการจัดการเรียนการสอน

เป้าหมายของการจัดการชั้นเรียนภายใต้บริบทพหุวัฒนธรรมแบ่งออกเป็น 2 เป้าหมาย ได้แก่ เป้าหมายของครู โดยเป้าหมายนี้เน้นให้ครูได้เรียนรู้และเข้าใจสถานภาพทางสังคม การหลอมรวมทางวัฒนธรรม กระบวนการแลกเปลี่ยนและตัดสินใจทางสังคม ตลอดจนครูสามารถเรียนรู้และเข้าใจนักเรียนได้อย่างเท่าเทียมกันโดยปราศจากอคติ ส่วนเป้าหมายต่อมาคือ เป้าหมายสำหรับห้องเรียน ซึ่งเป็นเป้าหมายในการสร้างชุมชนการเรียนรู้ให้ปราศจากอคติในชั้นเรียน ซึ่งครูมีความสามารถในการจัดกิจกรรม การสร้างสิ่งแวดล้อมและการวางแผนกลยุทธ์ในการจัดการเรียนการสอนโดยปราศจากอคติ นอกจากนี้ ครูของนักเรียนทุกคนสามารถเปิดใจยอมรับและมีส่วนร่วมในการทำกิจกรรมต่างๆ ของห้องเรียนโดยปราศจากเงื่อนไข

3.4 แนวปฏิบัติของครูในการจัดการชั้นเรียนภายใต้บริบทพหุวัฒนธรรม

Bredkamp and Copple (2009) กล่าวถึงแนวการปฏิบัติของครูในการจัดการชั้นเรียน โดยแบ่งเป็นประเด็น ดังต่อไปนี้

1.) การใส่ใจนักเรียน การดูแลความสัมพันธ์และการสร้างสัมพันธ์ภาพในด้านบวกให้กับนักเรียน ดังนี้

1.1) ครูควรให้ความอบอุ่น ใส่ใจ รับผิดชอบ และคอยช่วยเหลือพร้อมทั้งสนับสนุนนักเรียนตลอดเวลา เช่น ครูจะต้องสนับสนุนให้นักเรียนได้รู้จักการสร้างมิตรภาพระหว่างเพื่อน

1.2) ครูควรรู้ถึงศักยภาพของนักเรียนแต่ละคนว่านักเรียนมีศักยภาพมากน้อยเพียงใด

1.3) ครูจะต้องให้ความใส่ใจกับนักเรียนที่มีความต้องการพิเศษ โดยครูจะต้องให้นักเรียนกลุ่มดังกล่าวมีส่วนร่วมในชั้นเรียน

1.4) ครูควรดูแลและจัดการกับชั้นเรียนได้ในทุกมิติ ไม่ว่าจะนักเรียนจะมีความแตกต่างหรือหลากหลายกันเพียงใด ครูจะต้องจัดกิจกรรมให้ทั่วถึง โดยให้นักเรียนทุกคนมีส่วนร่วมในชั้นเรียน รวมถึงนักเรียนมีปัญหาด้านการสื่อสารภาษากลาง ในกรณีที่ในห้องเรียนใช้ภาษากลางเป็นหลักในการสื่อสาร กิจกรรมที่นำมาใช้จะต้องไม่คำนึงถึงภาษา

2.) การสร้างกระบวนการกลุ่มในชั้นเรียน มีดังนี้

2.1) ครูควรดำเนินการจัดการชั้นเรียน โดยให้นักเรียนทำงานเป็นกลุ่ม

2.2) ครูควรให้การสนับสนุนหรือส่งเสริมให้นักเรียนมีส่วนร่วมทางสังคมมากกว่าในชั้นเรียน เช่น การทำป้ายประชาสัมพันธ์ การจัดป้ายนิเทศร่วมกัน ตลอดจนครูจะต้องพานักเรียนไปทัศนศึกษาออกสถานที่หรือบริเวณโรงเรียน เพื่อให้นักเรียนเกิดการทำงานร่วมกันและมีปฏิสัมพันธ์กัน

2.3) ครูควรสนับสนุนการเรียนรู้แบบเพื่อนช่วยเพื่อน เช่น ในระหว่างที่ครูถามคำถามอาจจะให้เพื่อนช่วยตอบ เป็นต้น

2.4) ครูควรสร้างบรรยากาศในชั้นเรียนให้นักเรียนได้เรียนรู้และให้ความรู้สึกเป็นที่ยอมรับในความแตกต่างหรือความหลากหลายทางวัฒนธรรมของนักเรียนแต่ละบุคคล วิธีการปฏิบัติของครู คือ ครูจะต้องให้นักเรียนแลกเปลี่ยนประสบการณ์ทางวัฒนธรรมร่วมกัน เช่น นักเรียนแต่ละเชื้อชาติมีวัฒนธรรมอะไรบ้าง และครูนำวัฒนธรรมที่หลากหลายมาเรียนรู้ร่วมกัน เพื่อให้นักเรียนได้เรียนรู้ถึงความแตกต่างทางวัฒนธรรมของนักเรียนแต่ละบุคคล

3.) วิธีการสอนที่เพิ่มสมรรถนะและพัฒนาศักยภาพทางการเรียนรู้ แบ่งเป็นด้าน ดังนี้

3.1) ด้านสภาพการเรียนรู้และตารางเวลา มีรายละเอียดดังนี้

3.1.1) ครูควรจัดโต๊ะเรียนเป็นกลุ่ม โดยครูควรหลีกเลี่ยงการจัดโต๊ะแบบเดิมตลอดปีการศึกษา เช่น การจัดโต๊ะเดี่ยวหรือกลุ่ม

3.1.2) ครูควรสร้างความปลอดภัยให้เกิดขึ้นภายในโรงเรียน โดยอาจจะให้นักเรียนที่มีวุฒิภาวะสูงดูแลนักเรียนระดับต่างๆ ในโรงเรียน หรือโรงเรียนอาจจะมีการตั้งตำแหน่งสารวัตรนักเรียนขึ้น เป็นต้น

3.1.3) ครูควรหลีกเลี่ยงเหตุการณ์ที่จะทำให้นักเรียนเกิดการบาดเจ็บ แต่ในขณะเดียวกันครูควรสอนให้นักเรียนรู้จักความเสี่ยงในขอบเขตที่เหมาะสม

3.1.4) ครูควรจัดห้องเรียนให้มีบริเวณที่ว่างพอสำหรับการจัดมุมการเรียนรู้ เพื่อส่งเสริมให้นักเรียนได้หาความรู้และความคิดสร้างสรรค์ โดยจัดมุมในห้องเรียนหรือในโรงเรียน เพื่อจัดกิจกรรมให้นักเรียนได้เรียนรู้ร่วมกัน

3.1.5) ครูควรจัดตารางเวลาในช่วงพักให้นักเรียนทำกิจกรรม เพื่อเสริมทักษะในด้านต่างๆ ที่นอกเหนือกิจกรรมในชั้นเรียน

3.1.6) ครูควรจัดหลักสูตรและตารางเรียนให้เหมาะสมและมีความหลากหลาย ตลอดจนปรับกระบวนการสอนให้เกิดความสมดุลทั้งกิจกรรม การเรียน และการสอบ

3.2) วิธีการสอน ขั้นตอน และกระบวนการสอน มีรายละเอียดดังนี้

3.2.1) ครูควรมีอุปกรณ์และสื่อการสอนที่หลากหลาย ตลอดจนจัดกิจกรรมที่มีการเชื่อมโยงเกี่ยวกับกับวิถีชีวิตของนักเรียน เพื่อเสริมสร้างความเข้าใจให้นักเรียนในการทำกิจกรรมได้ง่ายยิ่งขึ้น

3.2.2) ครูควรใช้กระบวนการกลุ่มให้เกิดความหลากหลายขึ้นกับนักเรียน โดยคำนึงถึงกระบวนการเรียนรู้และการทำงานเป็นกลุ่มของนักเรียน เพื่อให้นักเรียนเกิดทักษะการทำงานเป็นทีม และเกิดทักษะการเรียนรู้ร่วมกันเป็นกลุ่ม

3.2.3) ครูควรจัดกิจกรรมเกี่ยวกับการแลกเปลี่ยนความคิดเห็น โดยให้นักเรียนแลกเปลี่ยนเรียนรู้และความคิดระหว่างกัน เพื่อให้นักเรียนได้เรียนรู้ถึงความแตกต่างทางความคิด โดยครูจะต้องสาธิต อธิบายความคิดเห็นร่วมกับนักเรียนทั้งความคิดที่เหมือนและแตกต่าง

3.2.4) ครูควรให้ความสนใจต่อกระบวนการเรียนรู้ของนักเรียนในแต่ละรายวิชา เช่น ครูจะต้องปรับเปลี่ยนการสอนให้มีความหลากหลายและเหมาะสมกับนักเรียนในแต่ละบุคคล และในสถานการณ์ที่นักเรียนเรียนไม่ทันในขณะนั้นครูควรหยุดหรือสอนซ้ำลง เพื่อให้นักเรียนที่เรียนช้าหรือขาดความเข้าใจทางภาษาได้เกิดการเรียนรู้ไปพร้อมๆ กับเพื่อน สิ่งเหล่านี้เป็นการลดอคติต่อการเรียนในชั้นเรียนของนักเรียนแต่ละบุคคล

3.2.5) ครูควรสังเกตว่านักเรียนแต่ละบุคคลมีศักยภาพและความสามารถทางการเรียนรู้มากน้อยเพียงใด โดยสังเกตจากเวลาทำงานหรือเวลานั่งเรียน และควรเสริมกระบวนการเรียนรู้ที่นักเรียนขาดไป เพื่อให้นักเรียนเกิดการเรียนรู้อย่างต่อเนื่อง

3.2.6) ครูควรเพิ่มทักษะการเรียนรู้ใหม่ๆ ให้แก่นักเรียนอย่างต่อเนื่อง โดยครูอาจจะใช้วิธีการให้นักเรียนได้ลองศึกษาจากหนังสือด้วยตนเอง จากนั้นให้นักเรียนช่วยกันคิดในหลายๆ ด้าน เพื่อให้นักเรียนเกิดการเรียนรู้และการคิดที่แตกต่าง

3.2.7) ครูควรให้ความสำคัญกับแนวความคิดการแนะนำผ่านนักเรียน คำแนะนำผ่านบุคคลรอบข้าง โดยให้นักเรียนได้เรียนรู้ผ่านประสบการณ์ นอกจากนี้ ครูควรให้การสนับสนุนการสร้างสรรคประสบการณ์ใหม่ of นักเรียน และให้โอกาสนักเรียนในการคิดและการเรียนรู้

3.2.8) ครูควรให้นักเรียนรู้จักการประเมินผลงานของตนเอง เพื่อให้ นักเรียนรู้จักการตรวจสอบตนเองถึงข้อผิดพลาดที่เกิดขึ้นว่าตนเองนั้นจะต้องแก้ไขส่วนที่ผิดพลาดอย่างไร

3.2.9) ครูควรให้โอกาสนักเรียนในการวางแผน หรือให้แนวคิดจากสิ่งที่เรียนมาเพื่อให้นักเรียนได้รู้จักการทบทวนและกลั่นกรองกระบวนการทางความคิดได้มากยิ่งขึ้น

3.2.10) ครูและนักเรียนช่วยกันเรียนรู้ในเชิงลึกผ่านโครงการ โดยครูให้นักเรียนช่วยกันหาวิธีการและแลกเปลี่ยนการเรียนรู้ โดยการแบ่งนักเรียนเป็นกลุ่ม อีกทั้งครูจะต้องมีส่วนช่วยนักเรียนในการแก้ปัญหา

3.3) การสื่อสารและการใช้ภาษา มีรายละเอียดดังนี้

3.3.1) ครูจะต้องพูดคุยกับนักเรียนอย่างสม่ำเสมอ เพื่อครูจะได้เก็บข้อมูลและทราบว่านักเรียนมีความสามารถในด้านใดมากน้อยเพียงไร

3.3.2) ครูจะต้องพูดคุยกับนักเรียนเป็นรายบุคคล

3.3.3) ครูควรเปิดโอกาสให้นักเรียนได้เข้ามาพูดคุยได้อย่างอิสระในทุกเรื่อง และปรึกษาได้ตลอดเวลา

3.3.4) ครูควรให้เวลาให้นักเรียนคิด ตลอดจนเว้นระยะให้นักเรียนได้ใช้ความคิด และครูจะต้องเปิดใจในการรับฟังนักเรียนก่อนเสมอ

3.3.5) ครูควรแลกเปลี่ยนคำศัพท์ใหม่ๆ หรือคำที่เกิดขึ้นในชั้นเรียนในกรณีที่ในห้องเรียนมีความหลากหลายของนักเรียนหลายภาษา

3.3.6) ครูควรใช้การเชื่อมโยงคำในแต่ละคำ เช่น การขยายความหมายของคำ โดยครูจะต้องอธิบายความหมายของคำให้ชัดเจน

3.3.7) ในบริบทของห้องเรียนที่มีการใช้ภาษาอังกฤษเป็นภาษาหลักในการสื่อสารครูควรใช้ภาษาอังกฤษเป็นสื่อกลางในการสื่อสารให้แก่ นักเรียนที่มีความหลากหลายทางภาษา และวัฒนธรรม

3.3.8) ครูควรใช้ภาษากลางในการสื่อสาร โดยพูดคุยกับนักเรียนเป็นภาษาหลัก เพื่อไม่ให้เกิดความแตกแยก

3.4) แรงจูงใจและความคิดทางบวกในการเรียนรู้ มีรายละเอียดดังนี้

3.4.1) ครูควรสร้างความกระตือรือร้นในการเรียนรู้ให้นักเรียน โดยสร้างแรงจูงใจในการเรียนรู้จากเรื่องที่น่าสนใจ

3.4.2) ครูควรตั้งเป้าหมายหรือผลสัมฤทธิ์ทางการเรียนของนักเรียนให้สูงแต่ไม่ควรเกินศักยภาพของนักเรียน เช่น ในกรณีที่นักเรียนทำกิจกรรมบางอย่างไม่ได้ ครูควรให้นักเรียนลองใช้ความพยายามพร้อมทั้งให้คำชี้แนะแก่นักเรียน

3.4.3) ครูควรพูดให้กำลังใจนักเรียนอย่างจริงจัง

3.5) คำชี้แนะหรือคำแนะนำ

3.5.1) ครูควรเสนอโอกาสและแสดงออกในการคิดริเริ่มในกิจกรรมที่ครูสามารถช่วยได้ และควรใช้เวลาให้นักเรียนมากพอในการทำงานและการช่วยเพื่อน

3.5.2) ครูควรส่งเสริมแนวความคิดแก่นักเรียนในการให้เกียรติเพื่อนร่วมชั้นเรียน โดยครูจะต้องให้คำแนะนำเรื่องการใช้ชีวิตในสังคม ตลอดจนจุดถึงปัญหาที่เกิดขึ้นและหาแนวทางแก้ไขร่วมกัน

3.5.3) ครูควรใช้เวลาแก่นักเรียนในการให้คำปรึกษา เมื่อนักเรียนมีปัญหาในเรื่องการเข้าสังคม เช่น ปัญหาเรื่องเพื่อน ปัญหาจากการที่นักเรียนไม่ได้รับการยอมรับจากกลุ่มเพื่อน โดยครูจะต้องให้คำปรึกษาอย่างใกล้ชิด

แนวปฏิบัติของครูต่อการจัดการชั้นเรียนภายใต้บริบทพหุวัฒนธรรม ครูให้ความใส่ใจกับนักเรียนผ่านการสร้างความสัมพันธ์ทางบวกในทุกมิติของการจัดการชั้นเรียน ตลอดจนครูต้องสร้างกระบวนการกลุ่มให้เกิดขึ้นในชั้นเรียน โดยการให้นักเรียนทำงานเป็นกลุ่มหรือปลุกฝังให้นักเรียนช่วยเหลือซึ่งกันและกัน ยิ่งไปกว่านั้นการผลักดันให้นักเรียนมีส่วนร่วมทางสังคมก็เป็นปัจจัยหนึ่งที่ส่งเสริมกระบวนการกลุ่มให้นักเรียนในชั้นเรียน นอกจากนี้ครูจะต้องมีวิธีการสอนที่เพิ่มสมรรถนะและพัฒนาศักยภาพทางการเรียนรู้ของนักเรียน ซึ่งครูจะต้องจัดสภาพการเรียนรู้ในชั้นเรียนให้เกิดความปลอดภัยกับนักเรียนทุกคน อีกทั้งการจัดตารางเวลาในชั้นเรียนเป็นสิ่งที่ครูควรคำนึงถึง โดยครูต้องจัดตารางเวลาในการทำกิจกรรมต่างๆ ในชั้นเรียนให้เกิดความสมดุลกับเวลาและกระบวนการเรียนรู้ของนักเรียน ส่วนการพัฒนาศักยภาพด้านกระบวนการสอน ครูควรมีการวางแผนในการจัดกิจกรรมให้นักเรียนเกิดการเรียนรู้ในทักษะกระบวนการเรียนรู้ใหม่ๆ พร้อมทั้งให้นักเรียนได้แลกเปลี่ยนการเรียนรู้ร่วมกัน โดยเฉพาะอย่างยิ่งการทำงานเป็นกลุ่มและการจัดกิจกรรมที่เกี่ยวกับการแลกเปลี่ยนและแสดงความคิดเห็น เป็นปัจจัยหนึ่งที่พัฒนาศักยภาพการเรียนรู้ในการทำงานเป็นทีมของนักเรียน นอกจากนี้ ครูควรให้ความสนใจและให้ความสำคัญต่อกระบวนการเรียนรู้ของนักเรียนในทุกวิชาผ่านการแนะนำนักเรียน พร้อมทั้งให้นักเรียนได้คิดและประเมินผลงานของตนเองเสมอ ในส่วนของสื่อการสอน ครูต้องมีสื่อการสอนที่หลากหลายเอื้อต่อกระบวนการเรียนรู้ของนักเรียนทุกคน ด้านการสื่อสารและการใช้ภาษา ครูต้องพูดคุยกับนักเรียนสม่ำเสมอ โดยเฉพาะอย่างยิ่งการพูดคุยเป็นรายบุคคลผ่านการสื่อสารภาษากลางเป็นหลัก เพื่อไม่ให้นักเรียนเกิดความ

แตกแยก ตลอดจนครูควรเปิดโอกาสให้นักเรียนมีอิสระในการคิด และพูดคุยในทุกเรื่อง นอกจากนี้ในประเด็นของการสร้างแรงจูงใจและความคิดบวกในการเรียนรู้ ครูต้องสร้างความกระตือรือร้นในการเรียนรู้ พร้อมทั้งให้กำลังใจนักเรียนควบคู่ไปกับการเสริมสร้างกระบวนการเรียนรู้ และในส่วนของคำแนะนำ ครูต้องเปิดโอกาสให้นักเรียนทำกิจกรรมผ่านการแนะนำของครู และหากนักเรียนต้องเผชิญกับปัญหา ครูควรให้คำปรึกษาอย่างใกล้ชิดกับนักเรียน

จากการศึกษาแนวคิดเกี่ยวกับการจัดการชั้นเรียนภายใต้บริบทพหุวัฒนธรรม พบว่าโรงเรียนและครูมีบทบาทหลักในการสร้างบรรยากาศของห้องเรียนให้ปราศจากอคติ ส่วนในด้านกระบวนการเรียนการสอน โรงเรียนจะต้องปรับหลักสูตรให้ตอบสนองต่อนักเรียนทุกกลุ่มชน อีกทั้งครูต้องมีความรู้ ทักษะการสื่อสารที่เอื้อต่อการสร้างบรรยากาศในชั้นเรียน โดยเฉพาะอย่างยิ่งการสร้างบรรยากาศในชั้นเรียนต้องให้เกิดความยืดหยุ่น ส่วนการจัดกิจกรรมการเรียนการสอน ครูมีบทบาทหลักในการสร้างให้นักเรียนเกิดกระบวนการเรียนรู้และกระบวนการยอมรับวัฒนธรรมของนักเรียนในการยอมรับและเห็นคุณค่าของวัฒนธรรมต่างๆ โดยเป้าหมายของการจัดการชั้นเรียนภายใต้บริบทพหุวัฒนธรรมแบ่งออกเป็น 2 เป้าหมาย ได้แก่ เป้าหมายที่เน้นให้ครูได้เรียนรู้และเข้าใจสถานภาพทางสังคม การกลมกลืนทางวัฒนธรรม กระบวนการแลกเปลี่ยนและตัดสินใจทางสังคม ส่วนเป้าหมายต่อมาเป็นเป้าหมายในการสร้างชุมชนการเรียนรู้ให้ปราศจากอคติในชั้น ส่วนแนวปฏิบัติของครูต่อการจัดการชั้นเรียนภายใต้บริบทพหุวัฒนธรรม ครูต้องให้ความใส่ใจกับนักเรียนผ่านการสร้างความสัมพันธ์ทางบวกในทุกมิติของการจัดการชั้นเรียน นอกจากนี้ครูจะต้องมีวิธีการสอนที่เพิ่มสมรรถนะและพัฒนาศักยภาพทางการเรียนรู้ของนักเรียน ตลอดจนครูต้องสร้างกระบวนการกลุ่มในชั้นเรียนเพื่อให้นักเรียนได้เรียนรู้การมีปฏิสัมพันธ์ทางสังคมอันจะนำมาสู่การเรียนรู้สังคมและวัฒนธรรมที่หลากหลาย

ตอนที่ 4 งานวิจัยที่เกี่ยวข้อง

4.1 งานวิจัยในประเทศ

ไพศาล ไชยราบ (2534) ได้ทำการวิจัยเรื่อง การศึกษาระดับความไม่สอดคล้องระหว่างกิจกรรมการเรียนการสอนในโรงเรียนประถมศึกษา กับพฤติกรรมทางวัฒนธรรมของนักเรียนที่นับถือศาสนาอิสลาม ในสามจังหวัดชายแดนภาคใต้ พบว่า การจัดการเรียนการสอนในห้องเรียนจะต้องมีการพัฒนาในด้านต่างๆ อีกมาก ทั้งในเรื่องการจัดการกิจกรรมการเรียนการสอนตามแนววัฒนธรรมหลักคือ วัฒนธรรมของศาสนาพุทธ ซึ่งมีความขัดแย้งกับสภาพความต้องการที่แท้จริงของศาสนาที่นักเรียนนับถือในชีวิตประจำวัน นั่นคือศาสนาอิสลาม ดังนั้นจึงจำเป็นอย่างยิ่งที่ครูจะต้องปรับกลวิธี

การดำเนินการสอน และการจัดกิจกรรมในชั้นเรียนให้สอดคล้องกับสภาพพื้นฐานที่แท้จริงของนักเรียนเพื่อนักเรียนสามารถนำความรู้ไปประยุกต์ใช้ได้ในชีวิตประจำวัน

สุธารา โยธาจันทร์ (2541) ได้ทำการวิจัยเรื่อง การพัฒนาโปรแกรมการศึกษาแบบพหุวัฒนธรรม เพื่อส่งเสริมความเข้าใจเกี่ยวกับตนเองของเด็กอนุบาลในภาคตะวันออกเฉียงเหนือ พบว่า โปรแกรมการศึกษาแบบพหุวัฒนธรรมที่ใช้เป็นโปรแกรมเกี่ยวกับการจัดระบบการสอนให้สอดคล้องกับการศึกษาแบบพหุวัฒนธรรม โดยผู้วิจัยนำโปรแกรมไปจัดประสบการณ์เพื่อพัฒนานักเรียนในวัฒนธรรมไทยและวัฒนธรรมลาว ระดับชั้นอนุบาลปีที่ 2 เพื่อให้เด็กเกิดความเข้าใจในตนเอง เชื้อชาติ การดำรงชีวิต และภาษา ซึ่งผู้วิจัยใช้กระบวนการแสวงหาความรู้ 4 ขั้นตอน ได้แก่ ขั้นการรับรู้และจดจำ ขั้นการเปรียบเทียบ การประเมินค่า และการนำไปใช้ โดยกิจกรรมการสอนที่ผู้วิจัยใช้มี 5 กิจกรรม ประกอบไปด้วย กิจกรรมให้นักเรียนร่วมอภิปราย กิจกรรมทัศนศึกษา กิจกรรมนำเสนอข้อมูล กิจกรรมศึกษาด้วยตนเอง และกิจกรรมการจัดนิทรรศการ หลังจากการทดลองใช้โปรแกรมนักเรียนในกลุ่มทดลองมีความเข้าใจในตนเองสูงกว่านักเรียนในกลุ่มควบคุม และนักเรียนในกลุ่มทดลองมีความเข้าใจในความเป็นพหุวัฒนธรรมสูงกว่าก่อนการใช้โปรแกรม อีกทั้งผู้ปกครองของเด็กกลุ่มทดลองยังมีความพึงพอใจอยู่ในระดับมาก โดยลักษณะเด่นของโปรแกรมของงานวิจัยนี้ คือ การเรียนการสอนในชั้นเรียนแบบสองภาษา การมีส่วนร่วมและการส่งเสริมของโรงเรียน ส่วนผลผลิตของการวิจัยคือ คู่มือโปรแกรมการศึกษาแบบพหุวัฒนธรรมเพื่อส่งเสริมให้นักเรียนเกิดความเข้าใจในตนเองของนักเรียนในระดับชั้นอนุบาลของภาคตะวันออกเฉียงเหนือ

อุทุมพร พรายอินทร์ (2542) ได้ทำการวิจัยเรื่อง การศึกษาการจัดการชั้นเรียนของครูอนุบาล ในกรุงเทพมหานคร พบว่า ครูในระดับอนุบาลให้ความสำคัญกับการจัดบรรยากาศในชั้นเรียนมากที่สุด ครูจัดบรรยากาศในชั้นเรียนด้วยการสร้างความสัมพันธ์ที่เป็นมิตรกับนักเรียน ส่วนการจัดอุปกรณ์การเรียนการสอน ครูมีการจัดอุปกรณ์อย่างเป็นระบบและเอื้อต่อความสามารถของนักเรียนในการระดับความสามารถที่นักเรียนใช้อุปกรณ์ได้ด้วยตนเอง ส่วนการป้องกันพฤติกรรมที่ไม่เหมาะสมของนักเรียน โดยภาพรวมครูใช้วิธีการเสริมแรงทางบวกผ่านการชื่นชมนักเรียนในเวลาที่นักเรียนปฏิบัติตนได้อย่างเหมาะสม อีกทั้งครูได้จัดกิจกรรมที่ดึงดูดความสนใจของนักเรียน ส่วนแนวทางการแก้ปัญหาเมื่อนักเรียนมีพฤติกรรมที่ไม่พึงประสงค์ ครูใช้วิธีการปรับเปลี่ยนบริบทของสภาพแวดล้อม พร้อมทั้งตักเตือนนักเรียนและสร้างข้อตกลงกับนักเรียน

4.2 งานวิจัยต่างประเทศ

Finley (2000) ได้ทำการศึกษาเรื่อง การเปลี่ยนแปลงรูปแบบการสอนสำหรับห้องเรียนพหุวัฒนธรรม พบว่า การสร้างหลักสูตรที่รองรับสำหรับห้องเรียนพหุวัฒนธรรมเป็นสิ่งจำเป็น และมีความสำคัญอย่างยิ่ง ครูในโรงเรียนต้องให้ความร่วมมือ และสร้างความเข้าใจความเป็น

พหุวัฒนธรรมในชั้นเรียน อีกทั้งบุคลากรทุกคนในโรงเรียนจะต้องเข้าใจถึงความแตกต่างของกระบวนการที่เกิดขึ้นในโรงเรียน ครูต้องให้ความสนใจกับนักเรียนต่างชาติที่ใช้ภาษาอังกฤษเป็นภาษาที่สอง ซึ่งความเข้าใจดังกล่าวต้องสอดแทรกผ่านกระบวนการของหลักสูตร นอกจากนี้โรงเรียนจะต้องยอมรับและให้ความสำคัญกับกระบวนการความแตกต่างทางสังคม โดยพัฒนาการจัดการศึกษาให้เอื้อต่อความหลากหลาย อีกทั้งครูในโรงเรียนต้องพยายามจัดกิจกรรมต่างๆ เพื่อลดช่องว่างอันเนื่องมาจากความหลากหลายในชั้นเรียน ตลอดจนครูในชั้นเรียนจะต้องเข้าใจและให้กำลังใจนักเรียน พร้อมทั้งปรับเปลี่ยนวิธีการจัดการชั้นเรียนให้เหมาะสมต่อนักเรียนทุกคน และประการสุดท้ายที่สำคัญ ครูควรสร้างเครือข่ายของการติดต่อสื่อสารให้เกิดขึ้นในชั้นเรียนเพื่อให้เกิดความผสมผสานความหลากหลายทางวัฒนธรรมให้กลมกลืนเป็นอันหนึ่งอันเดียวกัน

Hamm and Coleman (2001, อ้างถึงใน บังอร ร้อยกรอง, 2010) ได้ทำการวิจัยเรื่องการศึกษากลวิธีในการจัดการกับความหลากหลายทางวัฒนธรรมของวัยรุ่นอเมริกันผิวดำและอเมริกันผิวขาวในโรงเรียนระดับมัธยมศึกษาตอนปลาย โดยวิธีการจัดการความหลากหลายทางพหุวัฒนธรรมมุ่งเน้นให้นักเรียนอเมริกันให้ความสำคัญกับความหลากหลายทางวัฒนธรรม โดยการปลูกฝังให้วัยรุ่นอเมริกันมีความเข้าใจต่อกลุ่มชาติพันธุ์ที่มีความแตกต่างจากตน อีกทั้งพยายามให้นักเรียนเข้าไปมีปฏิสัมพันธ์และรวมกลุ่มกับเพื่อนต่างชาติภายใต้การแสดงออกถึงอัตลักษณ์ทางชาติพันธุ์ ส่วนวิธีการใช้การแบ่งแยกเป็นวิธีการที่วัยรุ่นอเมริกันส่วนใหญ่ไม่มีการสร้างปฏิสัมพันธ์กับกลุ่มชาติพันธุ์ที่แตกต่างจากกลุ่มของตน โดยพยายามรวมตัวกลุ่มชาติพันธุ์เดียวกัน โดยวิธีการแบ่งแยกเป็นวิธีการแสดงออกถึงการยืนหยัดในความเป็นชาติพันธุ์ของตนเอง ผลวิจัยพบว่า วัยรุ่นอเมริกันผิวดำเกรด 11-12 ใช้กลวิธีจัดการวิธีการใช้การแบ่งแยกน้อยกว่าวิธีการจัดการกับความหลากหลายทางพหุวัฒนธรรม ขณะที่วัยรุ่นอเมริกันผิวขาวเกรด 11-12 ใช้กลวิธีจัดการแบ่งแยกมากกว่าการจัดการกับความหลากหลายทางพหุวัฒนธรรม อีกทั้งพบว่า วิธีการแบบพหุวัฒนธรรมมีความสัมพันธ์ทางบวกกับเจตคติที่มีต่อการปฏิสัมพันธ์กับคนต่างชาติพันธุ์ ขณะที่กลวิธีการแบ่งแยกที่วัยรุ่นอเมริกันทั้งผิวดำและผิวขาวใช้มีความสัมพันธ์ทางลบกับเจตคติที่มีต่อการปฏิสัมพันธ์กับคนต่างชาติพันธุ์ นอกจากนี้ ผลวิจัยแสดงว่าการแสดงออกถึงอัตลักษณ์ทางชาติพันธุ์มีความสัมพันธ์ทางบวกกับ กลวิธีจัดการกับความหลากหลายทางวัฒนธรรมของวัยรุ่นอเมริกันผิวดำ

Gorham (2001) ได้ทำการวิจัยเรื่อง การศึกษาความสามารถในการสอนแนวพหุวัฒนธรรมตามกระบวนการรับรู้ของครูระดับประถมศึกษา พบว่า ปัจจัยสำคัญที่ส่งเสริมให้ครูมีความสามารถในการดำเนินการสอนเพื่อส่งเสริมให้นักเรียนเกิดการยอมรับความหลากหลายทางวัฒนธรรมนั้น มีปัจจัยสำคัญมาจากชั่วโมงการสอนของครูในห้องเรียน อายุของครู นอกจากนี้ข้อมูลที่ได้จากการสัมภาษณ์

พบว่า ครูที่มาจากครอบครัวที่มีความหลากหลายและความแตกต่างทางวัฒนธรรมจะมีความสามารถและประสิทธิภาพในการสอนนักเรียนที่มีความหลากหลายทางวัฒนธรรมได้เป็นอย่างดี

Cancilla (2002) ได้วิจัยและพัฒนาโครงการพหุวัฒนธรรมในโรงเรียนประถมศึกษา เขตซานเมื่อง นครนิวยอร์ก ประเทศสหรัฐอเมริกา เพื่อส่งเสริมความหลากหลายและการยอมรับความเป็นเอกลักษณ์ กลุ่มตัวอย่างเป็นนักเรียนเกรด 4 ที่มีพื้นฐานทางเชื้อชาติ วัฒนธรรม และสถานภาพทางเศรษฐกิจและสังคมที่ต่างกัน ผลวิจัยพบว่า นักเรียนกลุ่มตัวอย่างมีเจตคติที่ดีต่อวัฒนธรรมที่แตกต่างจากตนเองและมีความรู้ความเข้าใจถูกต้อง

Gates (2006) ได้ทำการวิจัยเรื่อง การสำรวจความรอบรู้ด้านพหุวัฒนธรรมของครูในระดับประถมศึกษาของโรงเรียนของรัฐบาล โดยใช้มิติการศึกษา 5 ด้านได้แก่ มิติด้านการบูรณาการเนื้อหา มิติด้านการสร้างกระบวนการเรียนรู้ มิติด้านการลดอคติของนักเรียน มิติด้านการสอนของครูที่ยึดหลักความยุติธรรม และมิติด้านการปรับโครงสร้างทางสังคมและวัฒนธรรมในโรงเรียน ผลการวิจัยพบว่า โดยรวมทั้ง 5 มิติอยู่ในระดับกลาง ครูมีความรู้ด้านโครงสร้างทางวัฒนธรรมอยู่ในระดับสูง แต่ครูมีความรู้ด้านกระบวนการเกิดความรู้ที่อยู่ในระดับต่ำ และมีระดับความรู้ด้านการปฏิบัติอยู่ในระดับต่ำ

Saldana. and Waxman. (2006) ได้ทำวิจัยเรื่อง การสังเกตการจัดการศึกษาแบบพหุวัฒนธรรมของโรงเรียนประถมศึกษา ในเขตเมือง โดยจากผลการทดลองพบว่า ครูในโรงเรียนประถมศึกษา ในเขตเมืองส่วนใหญ่ให้การสนับสนุนนักเรียนทุกคนในชั้นเรียน โดยครูส่วนใหญ่จะให้ความช่วยเหลือ และมีความอดทนต่อนักเรียนในชั้นเรียนพหุวัฒนธรรมในเรื่องของกระบวนการเรียนการสอนที่มีความซับซ้อนและยากต่อความเข้าใจ อีกทั้งครูทุกคนที่สอนในชั้นเรียนจะไม่ให้ความสนใจเป็นพิเศษกับนักเรียนกลุ่มใดกลุ่มหนึ่ง แต่ครูในชั้นเรียนจะให้ความสำคัญกับนักเรียนทุกคนอย่างเท่าเทียมกัน นอกจากนี้ การจัดการในชั้นเรียนพหุวัฒนธรรมยังใช้การผสมผสานทางวัฒนธรรม ครูสามารถจัดสื่อการสอนที่เหมาะสมและเอื้อต่อนักเรียนทุกคน และหลีกเลี่ยงการยกตัวอย่างที่จะนำไปสู่ความเหลื่อมล้ำทางวัฒนธรรม จากผลการวิจัยถือว่าการจัดการศึกษาแบบพหุวัฒนธรรมของโรงเรียนประถมศึกษา ในเขตเมือง ประเทศสหรัฐอเมริกาประสบความสำเร็จอย่างยิ่งตามเป้าหมายที่ตั้งไว้

E.Brophy (1983) ได้ทำวิจัยเรื่อง การออกแบบและการจัดชั้นเรียน พบว่า การจัดและการออกแบบห้องเรียนให้เกิดประสิทธิภาพ เกิดจากการที่ครูเข้าใจกระบวนการจัดห้องเรียนอย่างครอบคลุมรอบด้าน ซึ่งครูต้องให้ความสำคัญกับนักเรียนทุกคนและเป็นรายบุคคลร่วมกับการคำนึงถึงความแตกต่างและลักษณะเฉพาะตนของนักเรียน นอกจากนี้ ครูต้องมีการเตรียมและออกแบบสภาพแวดล้อมให้เอื้อต่อการส่งเสริมกระบวนการเรียนรู้ของนักเรียน อันจะนำไปสู่ประสิทธิภาพ

สูงสุดในการเรียนรู้ ส่วนประเด็นด้านปัญหาในชั้นเรียน ครูต้องให้ความสนใจและให้ความช่วยเหลือ นักเรียนในทุกครั้งเพื่อให้นักเรียนเกิดความไว้วางใจและเกิดความเชื่อมั่นกับครู

กล่าวโดยสรุปงานวิจัยที่เกี่ยวข้องประเด็นพหุวัฒนธรรมพบว่า งานวิจัยในประเทศเป็น งานวิจัยมุ่งประเด็นไปในส่วนของการจัดกิจกรรมการเรียนการสอนเกี่ยวกับพฤติกรรมของนักเรียนทาง วัฒนธรรมมีความไม่สอดคล้องกับสภาพที่แท้จริง ซึ่งครูต้องปรับวิธีการสอนและพัฒนาการสอนเป็น ลำดับขั้น ส่วนงานวิจัยการพัฒนาโปรแกรมการศึกษาแบบพหุวัฒนธรรมเป็นงานวิจัยที่ผู้วิจัยนำ โปรแกรมมาสู่กระบวนการเรียนการสอนในชั้นเรียนผ่านการจัดกิจกรรม เพื่อให้ นักเรียนเกิดความ เข้าใจในเรื่องของเชื้อชาติ วัฒนธรรม การดำรงชีวิต และภาษาของตนเองและผู้อื่น ส่วนงานวิจัย ประเด็นพหุวัฒนธรรมในต่างประเทศเป็นงานวิจัยที่เกี่ยวข้องกับ การเปลี่ยนแปลงรูปแบบการสอน สำหรับห้องเรียนพหุวัฒนธรรม วิธีการจัดการกับความหลากหลายทางวัฒนธรรม ความสามารถในการ สอนแนวพหุวัฒนธรรม การวิจัยและพัฒนาการสอนแบบพหุวัฒนธรรม โดยสรุปครูที่สอนใน ห้องเรียนบริบทพหุวัฒนธรรมจะต้องเข้าใจและให้ความช่วยเหลือนักเรียนทุกคนอย่างเท่าเทียมกัน โดย โรงเรียนและครูจะต้องมีหลักสูตร การบูรณาการเนื้อหา การส่งเสริมกระบวนการเรียนรู้ กิจกรรม สื่อการสอน ตลอดจนการสื่อสารที่เหมาะสมและเอื้อต่อบริบทนักเรียนทุกคน นอกจากนี้ครูจะต้อง ลดอคติที่มีต่อนักเรียน พร้อมทั้งสอนโดยยึดหลักความยุติธรรมในชั้นเรียน ตลอดจนครูจะต้องปรับ โครงสร้างทางสังคมให้เอื้อต่อความเป็นพหุวัฒนธรรมของนักเรียนทุกคน

ส่วนงานวิจัยที่เกี่ยวข้องประเด็นการจัดการชั้นเรียนพบว่า การจัดและการออกแบบ ห้องเรียนให้เกิดประสิทธิภาพ เกิดจากการที่ครูเข้าใจกระบวนการจัดห้องเรียนอย่างครอบคลุมรอบ ด้าน โดยครูต้องจัดบรรยากาศและสภาพแวดล้อมให้เอื้อต่อการสร้างสัมพันธภาพกับนักเรียนเป็น รายบุคคล ส่วนการส่งเสริมกระบวนการเรียนรู้ ครูต้องจัดกิจกรรมที่ดึงดูดความสนใจของนักเรียน และออกแบบกระบวนการสอนให้เหมาะสมกับนักเรียนทุกคน ส่วนประเด็นด้านปัญหาในชั้นเรียน ครูต้องให้ความสนใจและให้ความช่วยเหลือนักเรียน อย่างไรก็ตามหากนักเรียนมีพฤติกรรมไม่ เหมาะสมครูควรใช้วิธีการปรับเปลี่ยนบริบทของสภาพแวดล้อม พร้อมทั้งตักเตือนนักเรียนและสร้าง ข้อตกลงกับนักเรียน

ผู้วิจัยได้ศึกษาเอกสารและงานวิจัยที่เกี่ยวข้องกับแนวคิดเกี่ยวกับพหุวัฒนธรรม แนวคิด เกี่ยวกับการจัดการชั้นเรียน และหลักการจัดการเรียนการสอนภายใต้บริบทของพหุวัฒนธรรม โดย ผู้วิจัยได้นำข้อมูลดังกล่าวนี้มากำหนดหลักการ และเป็นแนวทางในการสร้างเครื่องมือที่ใช้ในงานวิจัย นี้ ตลอดจนผู้วิจัยได้นำข้อมูลทั้งหมดในเบื้องต้นนี้มาใช้เป็นแนวทางในการวิเคราะห์ข้อมูล อภิปราย ผลข้อมูลเพื่อตอบคำถามงานวิจัยในครั้งนี้ต่อไป

บทที่ 3

วิธีดำเนินการวิจัย

การวิจัยเรื่อง การจัดการชั้นเรียนของครูที่ตอบสนองต่อชั้นเรียนพหุวัฒนธรรม ระดับประถมศึกษาตอนต้น: การศึกษาเปรียบเทียบระหว่างประเทศไทยและประเทศสหรัฐอเมริกา มีวัตถุประสงค์เพื่อ (1) ศึกษาสภาพความเป็นพหุวัฒนธรรมของโรงเรียนประถมศึกษาในประเทศไทยและประเทศสหรัฐอเมริกา (2) ศึกษาการจัดการในชั้นเรียนที่ตอบสนองต่อความเป็นพหุวัฒนธรรมในประเทศไทยและประเทศสหรัฐอเมริกา และ (3) เพื่อเปรียบเทียบความเหมือนและความต่างของการจัดการในชั้นเรียนที่ตอบสนองต่อความเป็นพหุวัฒนธรรมในประเทศไทยและประเทศสหรัฐอเมริกา งานวิจัยนี้เป็นงานวิจัยเชิงคุณภาพ ผู้วิจัยเก็บรวบรวมข้อมูลจากการศึกษาและวิเคราะห์เอกสาร การสัมภาษณ์ผู้เกี่ยวข้องอย่างเป็นทางการและไม่เป็นทางการ การสังเกตแบบไม่มีส่วนร่วม ซึ่งกระบวนการเก็บรวบรวมข้อมูลทั้งหมด ผู้วิจัยดำเนินการเก็บรวบรวมข้อมูลด้วยตนเองเพียงผู้เดียว

เนื่องจากผู้วิจัยเป็นเครื่องมือสำคัญในการเก็บรวบรวมข้อมูล ซึ่งข้อมูลที่ผู้วิจัยดำเนินการจัดเก็บนี้จะต้องมีความเที่ยงตรง และปราศจากอคติในการเก็บรวบรวมข้อมูล ดังนั้นผู้วิจัยจึงมีความจำเป็นต้องมีประสบการณ์เกี่ยวกับประเด็นที่ศึกษาก่อนดำเนินการเก็บรวบรวมข้อมูล โดยผู้วิจัยได้เข้าไปศึกษาดูงานและเป็นผู้ช่วยครูในโรงเรียนนานาชาติเป็นระยะเวลา 1 เดือนก่อนผู้วิจัยดำเนินการเก็บรวบรวมข้อมูล ทั้งนี้ผู้วิจัยได้ดำเนินการศึกษารูปแบบและแนวทางในการจัดการชั้นเรียนของโรงเรียนนานาชาติเพื่อเป็นความรู้เบื้องต้นในการเตรียมความพร้อมก่อนการดำเนินการจัดเก็บข้อมูลในงานวิจัย อีกทั้งผู้วิจัยได้ฝึกประสบการณ์เกี่ยวกับการจัดเก็บข้อมูลงานวิจัยเชิงคุณภาพเป็นระยะเวลา 1 ภาคการศึกษา ก่อนดำเนินการเก็บรวบรวมข้อมูลจากการติดตามอาจารย์ที่ปรึกษา โดยการฝึกประสบการณ์ในการจัดเก็บข้อมูลผ่านการสังเกตห้องเรียน และการจัดการชั้นเรียนของโรงเรียนแห่งหนึ่ง นอกจากนี้ ผู้วิจัยได้สังเกตกระบวนการสัมภาษณ์อย่างเป็นทางการในงานวิจัยเชิงคุณภาพจากอาจารย์ที่ปรึกษา จากประสบการณ์ดังกล่าวนี้จึงเป็นข้อบ่งชี้ให้ผู้อานงานวิจัยได้ใช้เป็นดุลยพินิจประกอบในการศึกษางานวิจัยชิ้นนี้

สำหรับการดำเนินการวิจัย มีรายละเอียดดังต่อไปนี้

แบบแผนการวิจัย

ผู้วิจัยมีแบบแผนในการดำเนินการวิจัย 5 ขั้นตอน ดังนี้

ขั้นตอนที่ 1 ขั้นตอนการศึกษาข้อมูล เป็นขั้นตอนที่ผู้วิจัยศึกษาข้อมูลในประเด็นของแนวคิดเกี่ยวกับพหุวัฒนธรรม แนวคิดเกี่ยวกับการจัดการชั้นเรียน และแนวคิดเกี่ยวกับการจัดการชั้นเรียนภายใต้บริบทพหุวัฒนธรรม โดยการรวบรวมและประมวลความรู้ที่ได้รับจากการศึกษาเอกสารที่เกี่ยวข้อง ทฤษฎี และงานวิจัยที่เกี่ยวข้อง เพื่อกำหนดวัตถุประสงค์ หลักการ แนวทางการจัดการชั้นเรียนของประเทศไทยและประเทศสหรัฐอเมริกา

ขั้นตอนที่ 2 ขั้นตอนการพัฒนาเครื่องมือวิจัย เป็นขั้นตอนที่ผู้วิจัยได้นำข้อมูลที่ได้จากการศึกษามาสรุปและสังเคราะห์มาเป็นแบบการสังเกตห้องเรียน (check list) แบบบันทึกการสังเกตห้องเรียน และแนวคำถามในการสัมภาษณ์ครูและผู้อำนวยการโรงเรียน โดยเครื่องมือวิจัยนี้ได้ผ่านการตรวจสอบจากผู้เชี่ยวชาญ 3 คน

ขั้นตอนที่ 3 ขั้นตอนการเก็บรวบรวมข้อมูล ผู้วิจัยใช้การเลือกกรณีศึกษาแบบเฉพาะเจาะจง โดยเลือกโรงเรียนประถมศึกษาในประเทศไทย สังกัดสำนักงานการศึกษากรุงเทพมหานครที่มีความเป็นพหุวัฒนธรรมด้านเชื้อชาติและศาสนาจำนวน 1 โรงเรียน ซึ่งมีระยะเวลาในการเก็บข้อมูล 1 ภาคการศึกษา ในระหว่างเดือนตุลาคม พุทธศักราช 2556 ถึง ต้นเดือนมกราคม พุทธศักราช 2557 และโรงเรียนประถมศึกษาในมลรัฐเท็กซัส ประเทศสหรัฐอเมริกา ซึ่งมีระยะเวลาในการเก็บข้อมูล 1 ภาคการศึกษา ในระหว่างเดือนมกราคม ถึง เดือนเมษายน พุทธศักราช 2557 ผู้วิจัยเก็บรวบรวมข้อมูลจากการศึกษาและวิเคราะห์เอกสาร การสังเกตห้องเรียนแบบไม่มีส่วนร่วม การสัมภาษณ์ครูและผู้อำนวยการโรงเรียนอย่างเป็นทางการ ร่วมกับการสัมภาษณ์ครูและผู้อำนวยการโรงเรียนอย่างไม่เป็นทางการเกี่ยวกับการจัดการชั้นเรียนที่มีความเป็นพหุวัฒนธรรม เพื่อให้ได้ข้อมูลสำหรับเป็นแนวทางในการตอบคำถามงานวิจัย

ขั้นตอนที่ 4 ขั้นตอนการวิเคราะห์ข้อมูล ผู้วิจัยนำข้อมูลที่ได้จากการสังเกตห้องเรียนและการสัมภาษณ์ครูและผู้อำนวยการของโรงเรียนในประเทศไทยและโรงเรียนในประเทศสหรัฐอเมริกามาวิเคราะห์ข้อมูลเชิงคุณภาพ และวิเคราะห์เปรียบเทียบความเหมือนและความแตกต่างของการจัดการชั้นเรียนภายใต้บริบทพหุวัฒนธรรมของทั้งสองประเทศ

ขั้นตอนที่ 5 ขั้นตอนการอภิปรายผลและนำเสนอข้อมูลการวิจัยเป็นขั้นตอนที่ผู้วิจัยนำข้อมูลที่ได้รับการวิเคราะห์เปรียบเทียบความเหมือนและความแตกต่างของการจัดการชั้นเรียนภายใต้บริบทพหุวัฒนธรรมของประเทศไทยและประเทศสหรัฐอเมริกามาสรุป อภิปรายผลการวิจัย และนำเสนอผลการวิจัย

แผนภูมิที่ 2 ขั้นตอนการดำเนินการวิจัย การจัดการชั้นเรียนของครูที่ตอบสนองต่อชั้นเรียนพหุวัฒนธรรม ระดับ
ประถมศึกษาตอนต้น: การศึกษาเปรียบเทียบระหว่างประเทศไทยและประเทศสหรัฐอเมริกา

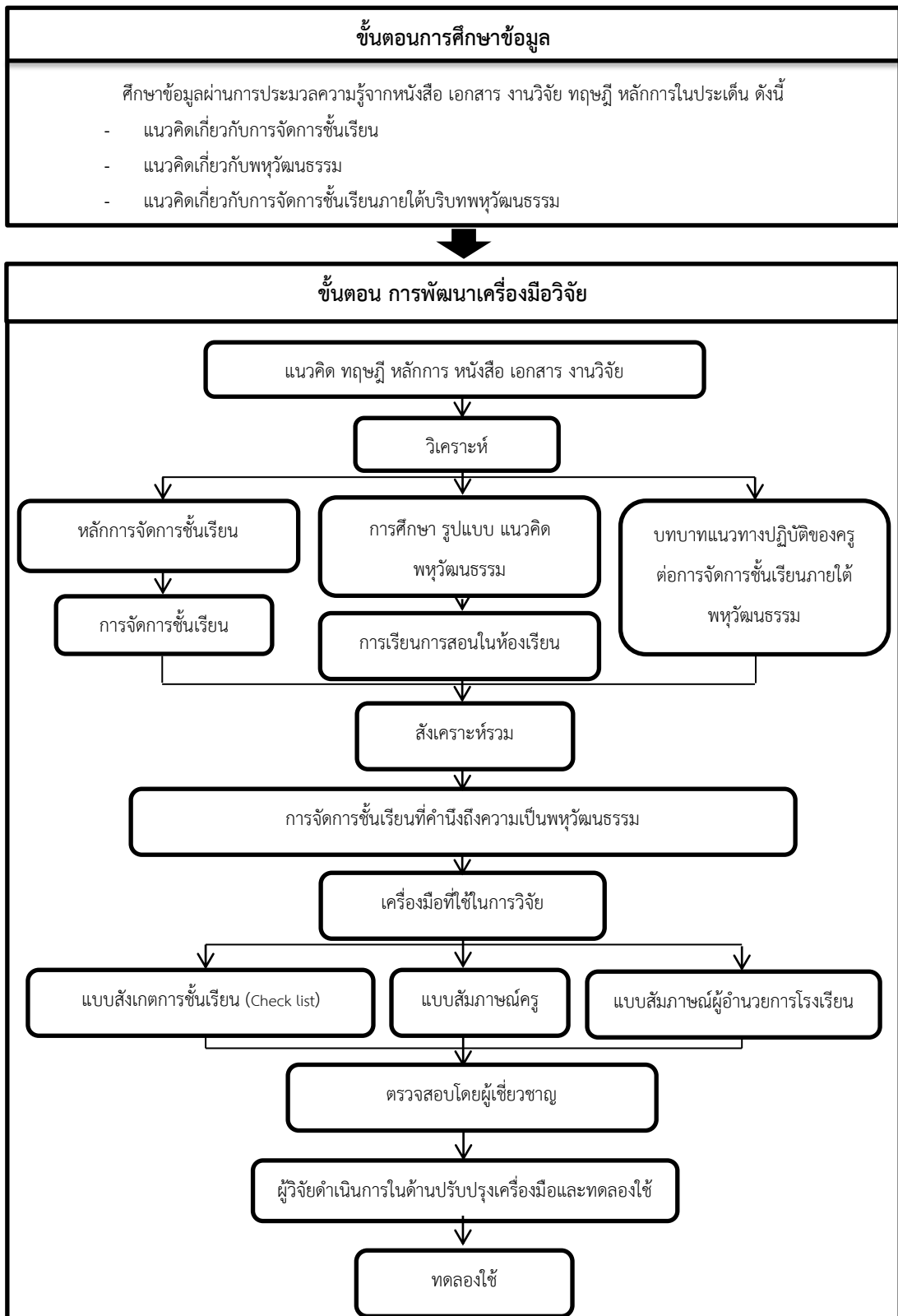

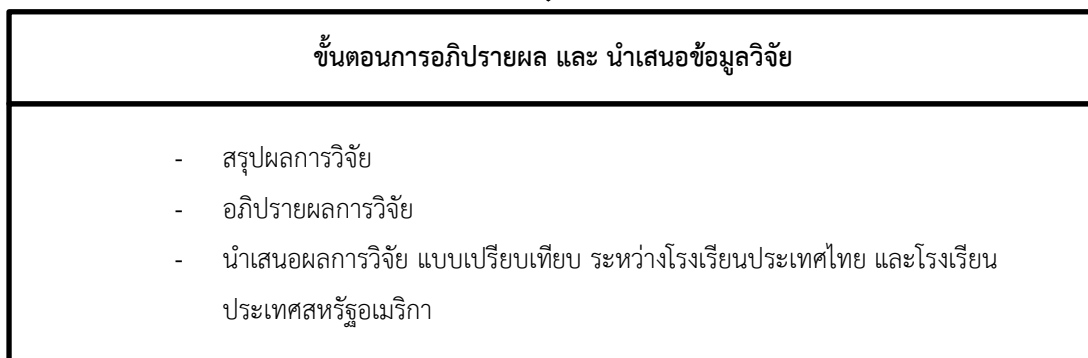
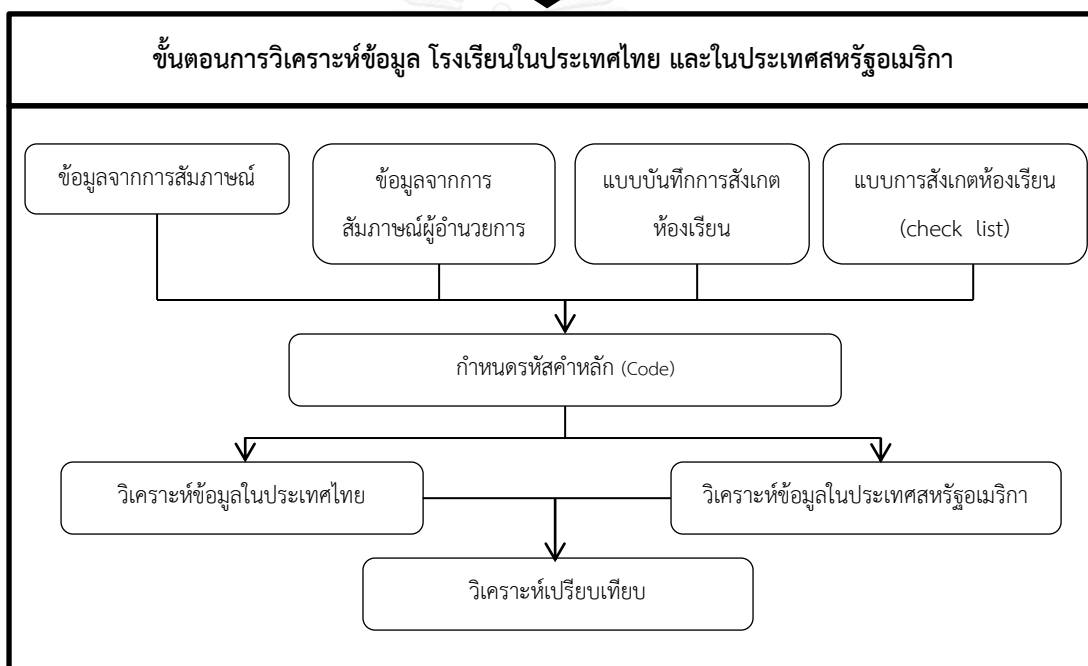
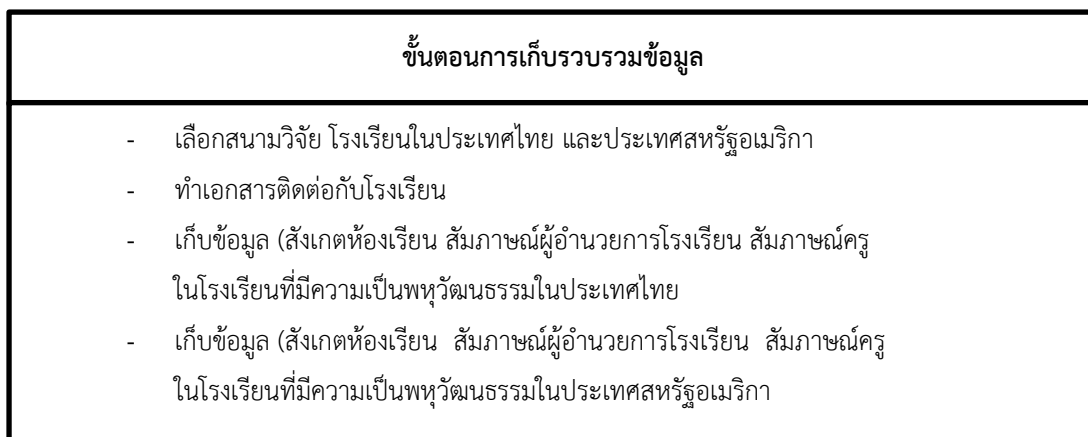

รายละเอียดของแผนภูมิแสดงขั้นตอนการดำเนินการวิจัย การจัดการชั้นเรียนของครูที่ตอบสนองต่อชั้นเรียนพหุวัฒนธรรม ระดับประถมศึกษาตอนต้น: การศึกษาเปรียบเทียบระหว่างประเทศไทยและประเทศสหรัฐอเมริกา มีดังนี้

ขั้นตอนที่ 1 ขั้นตอนการศึกษาข้อมูล

ขั้นตอนการศึกษาข้อมูล เป็นขั้นตอนที่ผู้วิจัยศึกษาข้อมูลในประเด็นของแนวคิดเกี่ยวกับพหุวัฒนธรรม แนวคิดเกี่ยวกับการจัดการชั้นเรียน และแนวคิดเกี่ยวกับการจัดการชั้นเรียนภายใต้บริบทพหุวัฒนธรรม โดยการรวบรวมและประมวลความรู้ที่ได้รับจากการศึกษาเอกสารที่เกี่ยวข้อง ทฤษฎี และงานวิจัยที่เกี่ยวข้อง เพื่อกำหนดวัตถุประสงค์ หลักการ แนวทางการจัดการชั้นเรียนของประเทศไทยและประเทศสหรัฐอเมริกา ดังนี้

1.1 ผู้วิจัยได้ศึกษาแนวคิดเกี่ยวกับพหุวัฒนธรรมและความหลากหลายทางวัฒนธรรม แบ่งออกเป็น 5 ประเด็น ได้แก่ ความหมายของวัฒนธรรม ความหมายของพหุวัฒนธรรมและความหมายของความหลากหลายทางวัฒนธรรม การศึกษาพหุวัฒนธรรม ทฤษฎีเกี่ยวกับพหุวัฒนธรรม และรูปแบบและเป้าหมายของการศึกษาในบริบทพหุวัฒนธรรม แต่ละประเด็นมีรายละเอียดโดยสรุปดังนี้

1.1.1 ศึกษาความหมายของวัฒนธรรม จากการศึกษาผู้วิจัยสามารถสรุปความหมายของพหุวัฒนธรรมได้ว่า วัฒนธรรม หมายถึง รูปแบบ วิถีชีวิต ประสบการณ์ แนวทางการดำเนินชีวิตที่มนุษย์สร้างขึ้น และได้มีการถ่ายทอดจากรุ่นหนึ่งไปสู่อีกรุ่นหนึ่งจนนำมาสู่การประพฤติปฏิบัติสืบต่อกันมาจนเป็นลักษณะเฉพาะตัวของกลุ่มชนนั้น

1.1.2 ศึกษาความหมายของพหุวัฒนธรรมและความหมายของความหลากหลายทางวัฒนธรรม จากการศึกษาผู้วิจัยสามารถสรุปความหมายของพหุวัฒนธรรมและความหมายของความหลากหลายทางวัฒนธรรมได้ว่า พหุวัฒนธรรมและความหลากหลายทางวัฒนธรรมมีความใกล้เคียงกันเป็นอย่างยิ่ง โดยในความหมายสะท้อนให้เห็นว่า พหุวัฒนธรรมเป็นส่วนหนึ่งของความหลากหลายทางวัฒนธรรม โดยพหุวัฒนธรรม หมายถึง ความหลากหลายทางวัฒนธรรมของกลุ่มชนที่มาอยู่ร่วมกัน อันได้แก่ ความหลากหลายทางด้านเชื้อชาติ เพศสภาพ ภาษา ศาสนา เป็นต้น ส่วนความหลากหลายทางวัฒนธรรม หมายถึง ความแตกต่างในกลุ่มชนในด้านเชื้อชาติ ลักษณะทางกายภาพของบุคคล หรือกระบวนการทางความคิดของบุคคล

1.1.3 ศึกษาเกี่ยวกับการศึกษาพหุวัฒนธรรม จากการศึกษาผู้วิจัยพบว่าการศึกษาพหุวัฒนธรรม เป็นการจัดการศึกษารูปแบบหนึ่งที่กำลังถึงความหลากหลายทางวัฒนธรรมของนักเรียน อันได้แก่ นักเรียนที่มีความหลากหลายทางด้านเชื้อชาติ ภูมิสำเนา เพศ ชนชั้นทางสังคม ศาสนา ตลอดจนกลุ่มสตรี กลุ่มผู้พิการ และกลุ่มผู้มีรายได้น้อย เพื่อให้เกิดรูปแบบ

การศึกษาที่กลุ่มนักเรียนเกิดการเรียนรู้ตลอดจนยอมรับความแตกต่างซึ่งกันและกัน จนนำไปสู่ความเสมอภาคทางการศึกษา ความเท่าเทียมและความเสมอภาคทางสังคม

1.1.4 ศึกษาทฤษฎีเกี่ยวกับพหุวัฒนธรรม จากการศึกษาทฤษฎีเกี่ยวกับพหุวัฒนธรรมพบว่า ทฤษฎีพหุวัฒนธรรมนิยม เป็นทฤษฎีที่ให้ความสำคัญกับการยอมรับความแตกต่างที่เกิดขึ้นในสังคม โดยการนำการศึกษามาเป็นกลไกในการสร้างความเข้าใจกับกลุ่มชนในสังคม ส่วนทฤษฎีการพัฒนาเด็กเรียนตามการศึกษาแบบพหุวัฒนธรรม เป็นทฤษฎีที่เน้นในเรื่องของการประเมินลำดับขั้นของการยอมรับความเป็นพหุวัฒนธรรมของนักเรียน โดยทฤษฎีนี้มีเป้าหมายหลักเพื่อให้โรงเรียนได้เข้าใจและเข้าถึงนักเรียนทุกวัฒนธรรม และในส่วนของทฤษฎีการผสมผสานกลมกลืน เป็นทฤษฎีที่เน้นในเรื่องของการหลอมรวมวัฒนธรรมเข้าด้วยกัน ผ่านการผสมผสานกลมกลืนทางวัฒนธรรมให้เป็นหนึ่งเดียวกัน โดยปราศจากอคติ ปัญหาและความขัดแย้งในสังคม

1.1.5 รูปแบบและเป้าหมายของการศึกษาในบริบทพหุวัฒนธรรม จากการศึกษาพบว่า เป้าหมายสำคัญของการศึกษาแบบพหุวัฒนธรรม เพื่อนักเรียนทุกคนได้มีโอกาสเท่าเทียมกันทางการศึกษา ตลอดจนให้นักเรียนมีทัศนคติในเชิงบวกต่อความแตกต่างทางวัฒนธรรมเพื่อให้เกิดการยอมรับและเข้าใจความแตกต่างเพื่อให้เกิดเจตคติที่ดีต่อกัน อันนำไปสู่การปรองดองและกลมเกลียวกันของความเป็นคนในโลกและสันติสุขของโลกต่อไป ส่วนด้านองค์ประกอบการศึกษาแบบพหุวัฒนธรรม ครูต้องเป็นผู้มีบทบาทหลักในการบูรณาการเนื้อหาการเรียนรู้ พร้อมทั้งการสร้างความรู้ความเข้าใจให้กับนักเรียน ตลอดจนการปรับปรุงกระบวนการสอนที่เอื้อต่อความหลากหลายในชั้นเรียน และในส่วนของรูปแบบการศึกษาแบบพหุวัฒนธรรมจะเป็นรูปแบบที่เน้นให้สังคมยอมรับในวัฒนธรรมที่แตกต่างจากบุคคลอื่น หรือรูปแบบที่ให้กลุ่มบุคคลย่อยเข้าใจบริบทของวัฒนธรรมหลัก นอกจากนี้ในประเด็นของเกณฑ์มาตรฐานเกี่ยวกับโรงเรียนที่จัดการศึกษาแบบพหุวัฒนธรรมต้องเป็นไปในลักษณะให้นักเรียนมีทัศนคติในเชิงบวกต่อนักเรียนที่มีความแตกต่างทางวัฒนธรรม ส่วนครูจะต้องมีวิธีการสอนและสื่อที่เอื้อและเหมาะสมกับนักเรียน ตลอดจนหลักสูตรที่สนองความเป็นตัวตนของนักเรียน นอกจากนี้ ผู้ปกครองต้องมีส่วนสำคัญในการเติมเต็มและเตรียมบริบททางวัฒนธรรมให้กับนักเรียนอีกด้วย

1.2 ผู้วิจัยได้ศึกษาแนวคิดเกี่ยวกับการจัดการชั้นเรียน แบ่งออกเป็น 5 ประเด็น ได้แก่ ความหมายของการจัดการชั้นเรียน แนวคิดและหลักการจัดการชั้นเรียน วิธีการจัดการชั้นเรียน รูปแบบการจัดการชั้นเรียน การจัดบรรยากาศและสภาพแวดล้อมในชั้นเรียน แต่ละประเด็นสรุปได้ดังนี้

1.2.1 การศึกษาความหมายของการจัดการชั้นเรียน จากการศึกษากล่าวโดยสรุปได้ว่า การจัดการชั้นเรียน หมายถึง กระบวนการของครูในการดำเนินการทุกขั้นตอนในชั้นเรียน ได้แก่ การดูแลนักเรียน การจัดเตรียมสื่อและอุปกรณ์การสอน การจัดสภาพแวดล้อมในห้องเรียน

การจัดระเบียบในชั้นเรียน ตลอดจนการสื่อสารในทุกช่วงเวลาที่คุณดำเนินการในชั้นเรียน โดยมีวัตถุประสงค์เพื่อให้การดำเนินการต่างๆ ในชั้นเรียนเกิดประสิทธิภาพและบรรลุวัตถุประสงค์ที่ตั้งไว้

1.2.2 ศึกษาแนวคิดและหลักการจัดการชั้นเรียน จากการศึกษาพบว่า แนวคิดในการจัดการชั้นเรียน ประกอบไปด้วยแนวคิดการสร้างห้องเรียนในเชิงบวก ครูเป็นผู้มีบทบาทหลักในการสร้างพฤติกรรมในเชิงบวกให้กับนักเรียน โดยครูต้องเป็นต้นแบบที่ดีให้กับนักเรียน ส่วนแนวคิดการสร้างห้องเรียนที่เอื้อต่อสังคมเป็นแนวคิดนี้เน้นให้ครูเป็นกลไกหลักในการจัดชั้นเรียนในด้านต่างๆ ซึ่งแนวคิดนี้เน้นให้ครูจัดชั้นเรียนให้นักเรียนเกิดพฤติกรรมการเรียนรู้ที่เอื้อต่อสังคม เป็นผลให้นักเรียนได้เรียนรู้ประสบการณ์ร่วมกับผู้อื่นและเข้าใจผู้อื่น ส่วนในประเด็นของหลักการจัดการชั้นเรียนสรุปได้ 5 ประการ ได้แก่ ประการที่ 1 ครูและนักเรียนต้องสร้างข้อตกลงร่วมกันในแนวทางที่ชัดเจน ประการที่ 2 ครูต้องวางแผนการสอนและการจัดชั้นเรียนทุกครั้งก่อนดำเนินการสอน ประการที่ 3 ครูต้องพัฒนาการจัดการชั้นเรียนและศักยภาพการสอนอย่างสม่ำเสมอ ประการที่ 4 ครูต้องมีระบบการจัดการชั้นเรียนในด้านการสอน และการจัดสภาพแวดล้อมในชั้นเรียนที่ปลอดภัยและเอื้อต่อการเรียนรู้ของนักเรียน และประการที่ 5 ครูต้องเป็นแบบอย่างที่ดีให้กับนักเรียน พร้อมทั้งครูต้องมีกลวิธีในการจัดการเกี่ยวกับพฤติกรรมของนักเรียน

1.2.3 ศึกษาวิธีการจัดการชั้นเรียน จากการศึกษาวิธีการจัดการชั้นเรียน พบว่าวิธีการจัดการชั้นเรียนประกอบด้วย วิธีการสร้างบรรยากาศทางอารมณ์และสังคม เป็นวิธีที่ครูสร้างสัมพันธภาพที่ดีกับนักเรียน ส่วนวิธีการสร้างระเบียบวินัยในชั้นเรียนเป็นวิธีที่ครูต้องสร้างข้อตกลงกับนักเรียนอย่างนิ่มนวล ในส่วนวิธีการจัดการเรียนการสอน ครูต้องมีการวางแผนการสอนและการจัดชั้นเรียนอย่างสม่ำเสมอ และวิธีการปรับพฤติกรรมเป็นการที่ครูดูแลนักเรียนผ่านการเสริมแรงทางบวก ซึ่งวิธีการจัดการในชั้นเรียนเป็นแนวทางที่ครูสามารถเลือกไปปรับใช้ในการจัดการชั้นเรียนได้อย่างเหมาะสม โดยเฉพาะอย่างยิ่งสามารถนำวิธีการจัดการในชั้นเรียนไปใช้ในการวางแผนการจัดการชั้นเรียนให้เกิดประสิทธิภาพและประสิทธิผลต่อไป

1.2.4 ศึกษารูปแบบการจัดการชั้นเรียน จากการศึกษารูปแบบการจัดการชั้นเรียนพบว่า รูปแบบการจัดการชั้นเรียนแบ่งตามทฤษฎีได้เป็น 3 รูปแบบ ได้แก่รูปแบบพฤติกรรมเป็นวิธีการที่ครูใช้ในการปรับพฤติกรรมนักเรียนผ่านการใช้วิธีการเสริมแรงและวางแผนการปรับพฤติกรรมนักเรียน ส่วนรูปแบบทางจิตวิทยาเป็นแนวคิดเกี่ยวกับการจัดห้องเรียนตามรูปแบบจิตวิทยา โดยให้ครูเข้าใจพฤติกรรมของนักเรียนผ่านการสังเกตและแรงจูงใจในเชิงบวกให้กับนักเรียน อีกทั้งครูต้องให้นักเรียนรับรู้ได้ถึงความรู้สึกและความรักที่ครูมีต่อนักเรียน นอกจากนี้ในส่วนของรูปแบบการจัดการแบบกลุ่มเป็นรูปแบบที่เน้นให้นักเรียนมีปฏิสัมพันธ์ทางสังคม จากการมีปฏิสัมพันธ์ทางสังคมเป็นผลให้ห้องเรียนเกิดการเปลี่ยนแปลงตลอดเวลา ดังนั้นครูต้องมีความรอบรู้ต่อทุกความเคลื่อนไหว

ในชั้นเรียน ร่วมกับการให้ความสำคัญกับทุกเหตุการณ์ที่เกิดขึ้นเพื่อให้เกิดประสิทธิภาพในการจัดการชั้นเรียน ตลอดจนครูต้องจัดชั้นเรียนให้เกิดความหลากหลายเพื่อกระตุ้นให้นักเรียนเกิดความสนใจ การเรียนการสอนอันนำมาสู่ประสิทธิภาพในการเรียนรู้ของนักเรียนทุกคน

1.2.5 ศึกษาการจัดบรรยากาศและสภาพแวดล้อมในชั้นเรียน จากการศึกษาพบว่าการจัดบรรยากาศและสภาพแวดล้อมในชั้นเรียน แบ่งเป็น 2 ประเภท คือประเภทที่ 1 การจัดบรรยากาศทางกายภาพเป็นการจัดห้องเรียนและสภาพแวดล้อมภายในห้องเรียน ครูต้องจัดห้องเรียนให้มีสีสันทันเหมาะสม บรรยากาศในห้องเรียนมีความเป็นอิสระและสามารถปรับเปลี่ยนได้อย่างเหมาะสม โดยเฉพาะอย่างยิ่งการจัดห้องเรียนต้องให้อิทธิพลต่อการเปลี่ยนแปลงไปตามรูปแบบและวิธีการสอนของครู นอกจากนี้ห้องเรียนต้องมีความสะอาดเป็นระเบียบ ส่วนสื่อการเรียนรู้ต้องเอื้อต่อการจัดกิจกรรมทุกรูปแบบอย่างครอบคลุม ส่วนการจัดบรรยากาศและสภาพแวดล้อมในชั้นเรียน ประเภทที่ 2 คือ การจัดบรรยากาศด้านจิตใจเป็นการเน้นในด้านความสัมพันธ์ระหว่างครูและนักเรียน โดยครูเป็นกลไกสำคัญในการสร้างความสัมพันธ์กับนักเรียน ซึ่งครูต้องมีบุคลิกภาพที่เหมาะสมทั้งกายแต่งกาย การแสดงออก การใช้คำพูดและน้ำเสียง นอกจากนี้พฤติกรรมของครูต้องเป็นอิสระผ่านการเปิดโอกาสให้นักเรียนสามารถทำกิจกรรม การแสดงความคิดเห็นได้อย่างเต็มศักยภาพ อีกทั้งครูต้องสร้างบรรยากาศในชั้นเรียนให้เกิดความท้าทายเพื่อกระตุ้นให้นักเรียนเกิดความสนใจในการเรียนรู้ และในขณะเดียวกันครูต้องสร้างบรรยากาศให้นักเรียนเกิดความเชื่อมั่นและยอมรับนับถือครู โดยการสร้างกฎระเบียบเพื่อควบคุมให้นักเรียนมีความเป็นระเบียบวินัยและอยู่ในกรอบของห้องเรียน อย่างไรก็ตามการดำเนินกิจกรรมต่างๆ ของนักเรียนภายใต้การสร้างความสัมพันธ์ทางด้านจิตใจระหว่างครูและนักเรียนนั้น นักเรียนต้องมีความไว้วางใจและเต็มใจที่จะดำเนินกิจกรรมต่างๆ

1.3 ผู้วิจัยได้ศึกษาแนวคิดเกี่ยวกับ แนวคิดเกี่ยวกับการจัดการชั้นเรียนภายใต้บริบทพหุวัฒนธรรม แบ่งออกเป็น 3 ประเด็น ได้แก่ บทบาทของครูในการจัดการชั้นเรียนภายใต้บริบทพหุวัฒนธรรม ลักษณะและบทบาทของนักเรียนภายใต้บริบทพหุวัฒนธรรม เป้าหมายของการจัดการศึกษาภายใต้บริบทพหุวัฒนธรรม และแนวปฏิบัติของครูต่อการจัดการชั้นเรียนภายใต้บริบทพหุวัฒนธรรม แต่ละประเด็นมีรายละเอียดสรุปดังนี้

1.3.1 การศึกษาบทบาทของครูในการจัดการชั้นเรียนภายใต้บริบทพหุวัฒนธรรม จากการศึกษาพบว่า ครูเป็นผู้มีบทบาทหลักในการสร้างเจตคติเชิงบวกให้กับนักเรียนในด้านความแตกต่างทางวัฒนธรรม ดังนั้นครูจึงต้องไม่มีอคติต่อนักเรียนที่มีความแตกต่างทางวัฒนธรรม อีกทั้งครูต้องมีความรู้ ทักษะการสื่อสารที่เอื้อต่อการสร้างบรรยากาศในชั้นเรียน โดยเฉพาะอย่างยิ่งการ

สร้างบรรยากาศในชั้นเรียนต้องให้เกิดความยืดหยุ่น ส่วนการจัดกิจกรรมการเรียนการสอน ครูต้องเน้นการเสริมสร้างปฏิสัมพันธ์ระหว่างนักเรียนในชั้นเรียนทั้งแบบกลุ่มและปฏิสัมพันธ์รายบุคคล

1.3.2 การศึกษาลักษณะและบทบาทของนักเรียนภายใต้บริบทวัฒนธรรม พบว่า การจัดการชั้นเรียนภายใต้บริบทวัฒนธรรมเป็นแนวทางการดำเนินของครูในการเตรียมนักเรียนในห้องเรียนที่มีความเป็นพหุวัฒนธรรมให้สามารถอยู่ร่วมกันได้อย่างเข้าใจและพึ่งพาอาศัยซึ่งกันและกัน ซึ่งโรงเรียนและครูมีบทบาทหลักในการสร้างบรรยากาศของห้องเรียนให้ปราศจากอคติ พร้อมทั้งโรงเรียนจะต้องให้ความสำคัญกับการปรับโครงสร้างทางวัฒนธรรมและสังคมภายในโรงเรียนให้เกิดความเสมอภาคและเท่าเทียมกันกับนักเรียนทุกคน ตลอดจนการปลูกฝังเจตคติทางบวกในประเด็นด้านพหุวัฒนธรรม ส่วนในด้านกระบวนการเรียนการสอน โรงเรียนจะต้องปรับหลักสูตรให้ตอบสนองต่อนักเรียนทุกกลุ่มชน อีกทั้งในส่วนเนื้อหาในแต่ละรายวิชา ครูต้องมีความสามารถในการบูรณาการเนื้อหาในด้านพหุวัฒนธรรมเข้าสู่เนื้อหาในรายวิชาต่างๆ อีกทั้งครูต้องมีบทบาทหลักในการสร้างห้องเรียนให้มีความเป็นพหุวัฒนธรรมมากยิ่งขึ้น โดยครูมีบทบาทหลักในการสร้างให้นักเรียนเกิดกระบวนการเรียนรู้และกระบวนการคิดด้านการยอมรับวัฒนธรรมของนักเรียนในการยอมรับและเห็นคุณค่าของวัฒนธรรมต่างๆ ตลอดจนครูต้องตระหนักถึงการจัดการศึกษาต้องมีเป้าหมายเพื่อพัฒนานักเรียนทุกกลุ่มชน

1.3.3 การศึกษาเป้าหมายของการจัดการศึกษาภายใต้บริบทวัฒนธรรม จากการศึกษาพบว่า เป้าหมายของการจัดการชั้นเรียนภายใต้บริบทวัฒนธรรมแบ่งออกเป็น 2 เป้าหมาย ได้แก่ เป้าหมายของครู โดยเป้าหมายนี้เน้นให้ครูได้เรียนรู้และเข้าใจสถานภาพทางสังคม การหลอมรวมทางวัฒนธรรม กระบวนการแลกเปลี่ยนและตัดสินใจทางสังคม ตลอดจนครูสามารถเรียนรู้และเข้าใจนักเรียนได้อย่างเท่าเทียมกันโดยปราศจากอคติ ส่วนเป้าหมายต่อมา คือ เป้าหมายสำหรับห้องเรียน ซึ่งเป็นเป้าหมายในการสร้างชุมชนการเรียนรู้ให้ปราศจากอคติในชั้นเรียน ซึ่งครูมีความสามารถในการจัดกิจกรรม การสร้างสิ่งแวดล้อมและการวางแผนกลยุทธ์ในการจัดการเรียนการสอนโดยปราศจากอคติ นอกจากนี้ครอบครัวของนักเรียนทุกคนสามารถเปิดใจยอมรับและมีส่วนร่วมในการทำกิจกรรมต่างๆ ของห้องเรียนอย่างโดยปราศจากเงื่อนไข

1.3.4 การศึกษาแนวปฏิบัติของครูต่อการจัดการชั้นเรียนภายใต้บริบทพหุวัฒนธรรม จากการศึกษาพบว่า แนวปฏิบัติของครูต่อการจัดการชั้นเรียนภายใต้บริบทพหุวัฒนธรรมนั้นครูต้องให้ความใส่ใจกับนักเรียนผ่านการสร้างความสัมพันธ์ทางบวกในทุกมิติของการจัดการชั้นเรียน ตลอดจนครูต้องสร้างกระบวนการกลุ่มให้เกิดขึ้นในชั้นเรียน โดยการให้นักเรียนทำงานเป็นกลุ่มหรือปลูกฝังให้นักเรียนช่วยเหลือซึ่งกันและกัน ยิ่งไปกว่านั้นการผลักดันให้นักเรียนมีส่วนร่วมทางสังคมก็เป็นปัจจัยหนึ่งที่ส่งเสริมกระบวนการกลุ่มให้นักเรียนในชั้นเรียน นอกจากนี้ครู

จะต้องมีวิธีการสอนที่เพิ่มสมรรถนะและพัฒนาศักยภาพทางการเรียนรู้ของนักเรียน ซึ่งครูจะต้องจัดสภาพการเรียนรู้ในชั้นเรียนให้เกิดความปลอดภัยกับนักเรียนทุกคน อีกทั้งการจัดตารางเวลาในชั้นเรียนเป็นสิ่งที่ครูควรคำนึงถึง โดยครูต้องจัดตารางเวลาในการทำกิจกรรมต่างๆ ในชั้นเรียนให้เกิดความสมดุลกับเวลาและกระบวนการเรียนรู้ของนักเรียน ส่วนการพัฒนาศักยภาพด้านกระบวนการสอน ครูควรมีการวางแผนในการจัดกิจกรรมให้นักเรียนเกิดการเรียนรู้ในทักษะกระบวนการเรียนรู้ใหม่ๆ พร้อมทั้งให้นักเรียนได้แลกเปลี่ยนการเรียนรู้ร่วมกัน โดยเฉพาะอย่างยิ่งการทำงานเป็นกลุ่มและการจัดกิจกรรมที่เกี่ยวกับการแลกเปลี่ยนและแสดงความคิดเห็น เป็นปัจจัยหนึ่งที่พัฒนาศักยภาพการเรียนรู้ในการทำงานเป็นทีมของนักเรียน นอกจากนี้ ครูควรให้ความสนใจและให้ความสำคัญต่อกระบวนการเรียนรู้ของนักเรียนในทุกวิชาผ่านการแนะนำนักเรียน พร้อมทั้งให้นักเรียนได้คิดและประเมินผลงานของตนเองเสมอ ในส่วนของสื่อการสอนครูต้องมีสื่อการสอนที่หลากหลายเอื้อต่อกระบวนการเรียนรู้ของนักเรียนทุกคน ส่วนประเด็นด้านการสื่อสารและการใช้ภาษา ครูต้องพูดคุยกับนักเรียนสม่ำเสมอ โดยเฉพาะอย่างยิ่งการพูดคุยเป็นรายบุคคลผ่านการสื่อสารภาษากลางเป็นหลัก เพื่อไม่ให้นักเรียนเกิดความแตกแยก ตลอดจนครูควรเปิดโอกาสให้นักเรียนมีอิสระในการคิดและพูดคุยในทุกเรื่อง นอกจากนี้ในประเด็นของการสร้างแรงจูงใจและความคิดบวกในการเรียนรู้ ครูต้องสร้างความกระตือรือร้นในการเรียนรู้ พร้อมทั้งให้กำลังใจนักเรียนควบคู่ไปกับการเสริมสร้างกระบวนการเรียนรู้ และในส่วนของคำแนะนำ ครูต้องเปิดโอกาสให้นักเรียนทำกิจกรรมผ่านการแนะนำของครู และหากนักเรียนต้องเผชิญกับปัญหา ครูควรให้คำปรึกษาอย่างใกล้ชิดกับนักเรียน

ขั้นตอนที่ 2 ขั้นตอนการสร้างเครื่องมือ

ขั้นตอนการสร้างเครื่องมือเป็นขั้นตอนที่ผู้วิจัยได้นำข้อมูลที่ได้จากการศึกษามาสรุปและสังเคราะห์เป็นแบบการสังเกตห้องเรียน (check list) แบบบันทึกการสังเกตห้องเรียน และแนวคำถามในการสัมภาษณ์ครูและผู้อำนวยการโรงเรียน มีรายละเอียดดังนี้

2.1 ผู้วิจัยได้นำแนวคิด ทฤษฎี หลักการ เอกสาร และงานวิจัยเกี่ยวกับหลักการจัดการชั้นเรียนมาสังเคราะห์เป็นข้อมูลเกี่ยวกับการจัดการชั้นเรียน และนำข้อมูลเกี่ยวกับการศึกษาพัฒนาธรรม รูปแบบการศึกษาแบบพัฒนาธรรม และแนวคิดเกี่ยวกับโรงเรียนที่จัดการสอนแบบพัฒนาธรรมมาสังเคราะห์เป็นข้อมูลเกี่ยวกับการเรียนการสอนห้องเรียนพัฒนาธรรม ตลอดจนนำข้อมูลเกี่ยวกับบทบาทของครูในการจัดการชั้นเรียน แนวปฏิบัติของครูต่อการจัดการชั้นเรียนภายใต้บริบทพัฒนาธรรมมาสังเคราะห์เป็นข้อมูลเกี่ยวกับบทบาทและแนวปฏิบัติของครูต่อการจัดการชั้นเรียนภายใต้บริบทพัฒนาธรรม

กรอบแนวคิดในการวิจัย

จากการศึกษาเอกสารและงานวิจัยที่เกี่ยวข้องกับแนวคิดและทฤษฎีการจัดการชั้นเรียน แนวคิดเกี่ยวกับพฤติกรรมธรรม และการจัดการชั้นเรียนภายใต้บริบทพฤติกรรม ผู้วิจัยสามารถนำ ผลการทบทวนมาสร้างเป็นกรอบแนวคิดเพื่อนำไปสู่การสังเคราะห์และเป็นแบบแผนในการดำเนินการ วิจัย ดังนี้



แผนภูมิที่ 3 การสังเคราะห์กรอบแนวคิดและทฤษฎีการจัดการชั้นเรียน

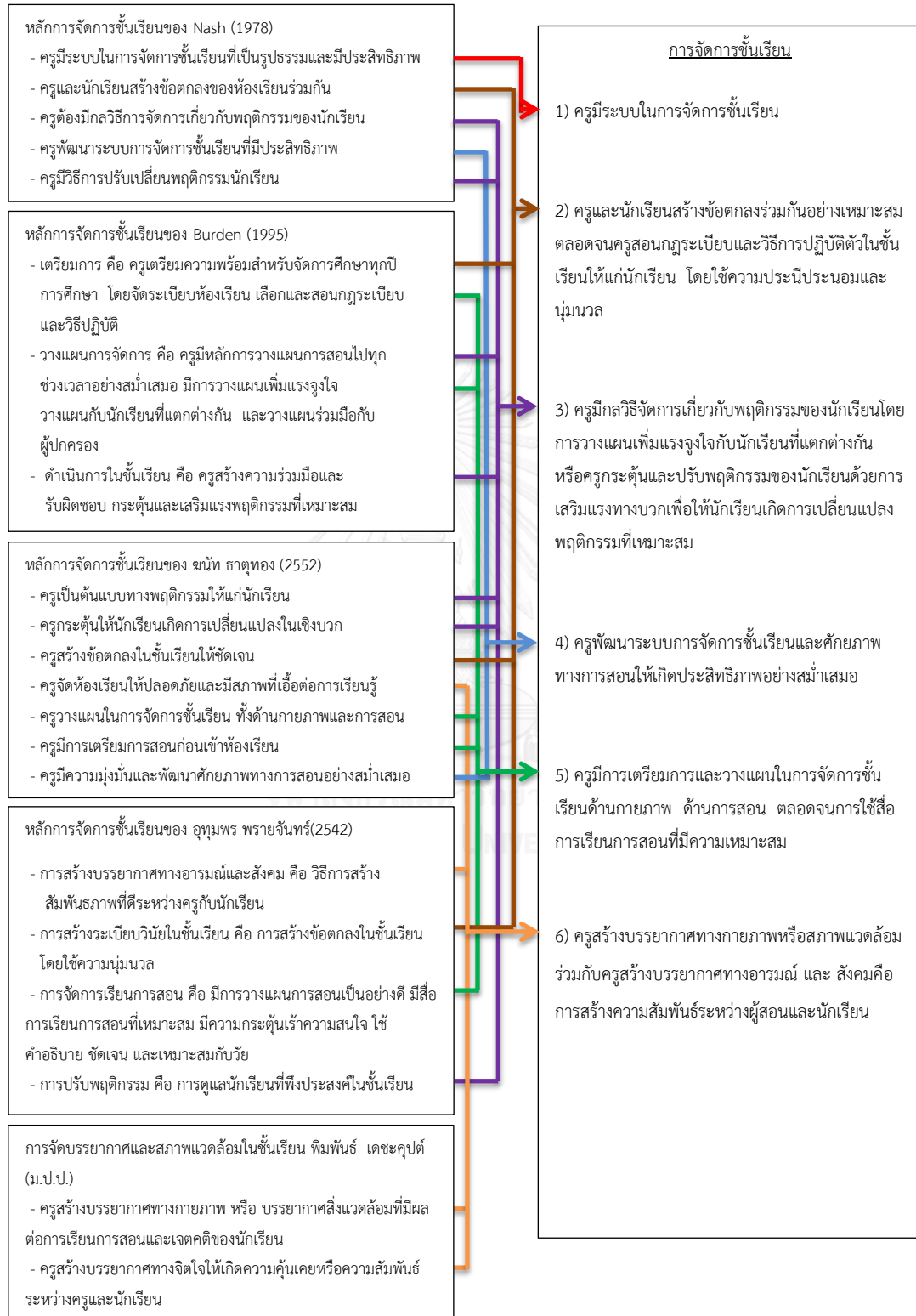

แผนภูมิที่ 4 การสังเคราะห์กรอบแนวคิดและทฤษฎีเกี่ยวกับการเรียนการสอนในห้องเรียน พหุวัฒนธรรม

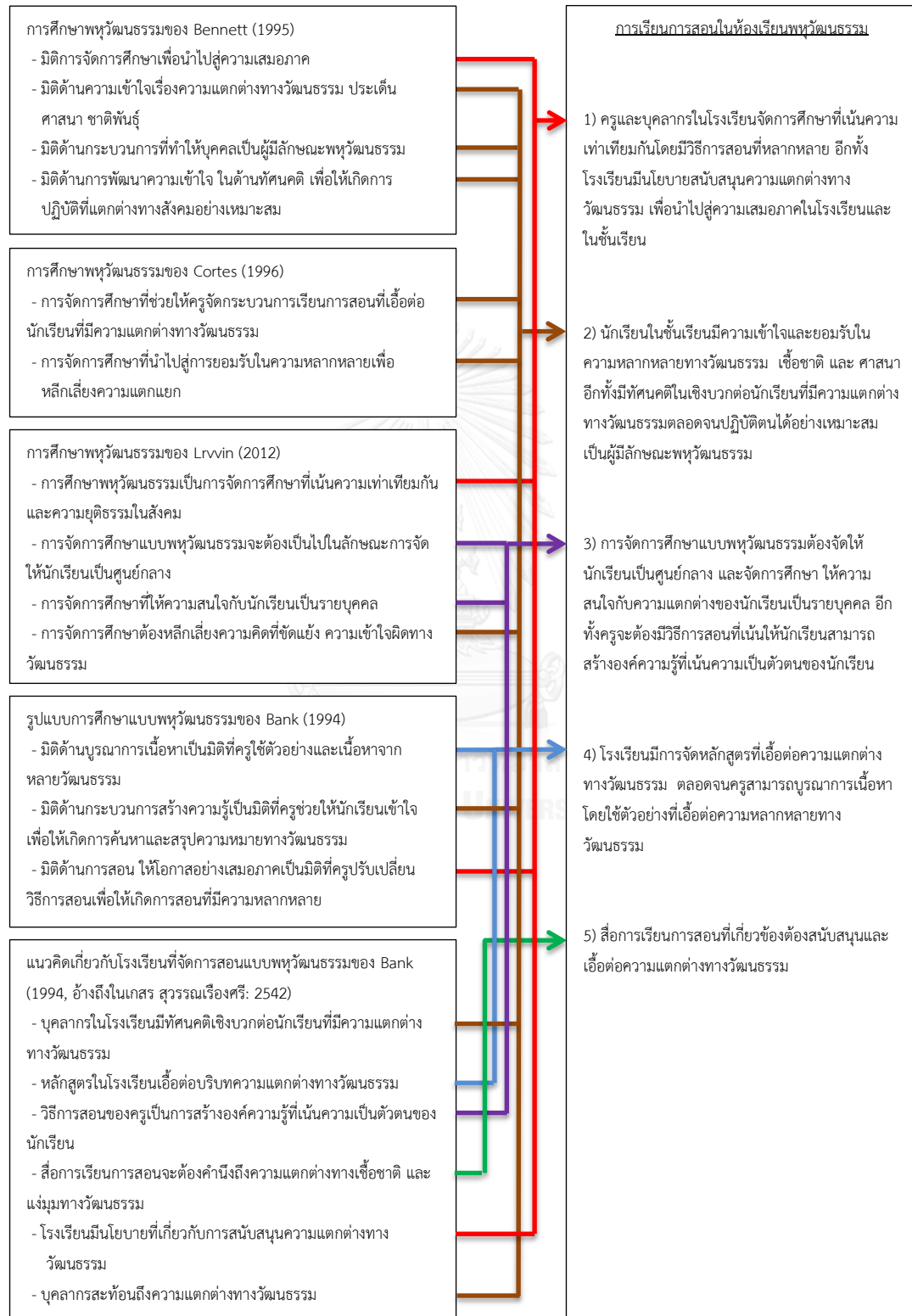

แผนภูมิที่ 5 การสังเคราะห์กรอบแนวคิดและทฤษฎีเกี่ยวกับพฤติกรรมวัฒนธรรมบทบาทและแนวปฏิบัติ ของครูต่อการจัดการชั้นเรียนภายใต้บริบทวัฒนธรรม



2.2 ขั้นตอนการสังเคราะห์รวม เป็นกระบวนการนำข้อมูลจากการสังเคราะห์การจัดการชั้นเรียน การเรียนการสอนห้องเรียนพหุวัฒนธรรม ตลอดจนบทบาทและแนวปฏิบัติของครูต่อการจัดการชั้นเรียนภายใต้บริบทพหุวัฒนธรรมมาดำเนินการสังเคราะห์รวมเป็นข้อมูลกับการจัดการชั้นเรียนที่คำนึงถึงความเป็นพหุวัฒนธรรม



**แผนภูมิที่ 6 แผนภูมิการสังเคราะห์แบบแผนการจัดการชั้นเรียนที่คำนึงถึงความเป็น
พหุวัฒนธรรมจากกรอบแนวคิดและทฤษฎีการจัดการชั้นเรียนพหุวัฒนธรรม และ
บทบาทและแนวปฏิบัติของครูต่อการจัดการชั้นเรียนภายใต้บริบทพหุวัฒนธรรม**

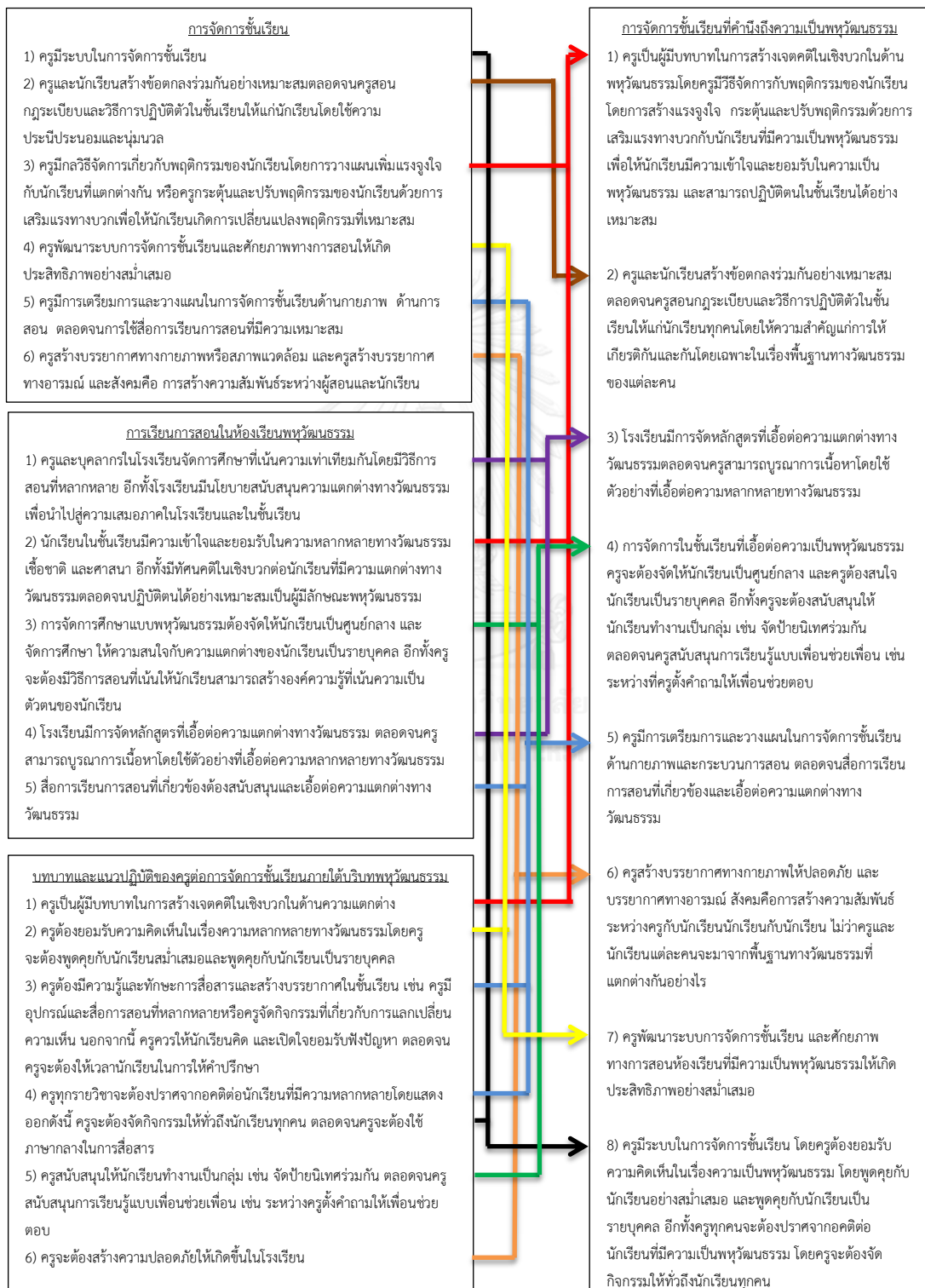

จากกรอบแนวคิดในการวิจัย ผู้วิจัยได้สังเคราะห์หลักการจัดการชั้นเรียนของ Nash (1978) Burden (1995) ฆนัท ธาตุทอง (2552) อุทุมพร พรายอินทร์ (2542) และพิมพันธ์ เดชะคุปต์ (ม.ป.ป.) มาสังเคราะห์รวมเป็นแนวทางในการชั้นเรียนโดยสรุป นอกจากนี้ผู้วิจัยยังได้สังเคราะห์การศึกษาพัฒนาธรรมของ Bennett (1995) Cortes (1996) และ Irvine (2001) รวมกับการสังเคราะห์รูปแบบการศึกษาแบบพัฒนาธรรมของ Banks (1994) และแนวคิดเกี่ยวกับโรงเรียนที่จัดการสอนแบบพัฒนาธรรมของ Banks (1994) มาสังเคราะห์รวมเป็นแนวคิดพัฒนาธรรม อีกทั้งผู้วิจัยได้ดำเนินการสังเคราะห์บทบาทของครูในการจัดการชั้นเรียนภายใต้บริบทพัฒนาธรรมของ บัญญัติ ยงย่วน and ชัยวัฒน์ ผดุงพงษ์ (2550) มาสังเคราะห์รวมกับแนวทางการปฏิบัติของครูต่อการจัดการชั้นเรียนภายใต้บริบทพัฒนาธรรมของ Bredekamp and Copple (2009) โดยผู้วิจัยนำข้อมูลดังกล่าวมาสังเคราะห์รวมเป็นบทบาทและแนวปฏิบัติของครูต่อการจัดการชั้นเรียนภายใต้บริบทพัฒนาธรรม จากนั้นผู้วิจัยนำข้อมูลที่ได้จากการสังเคราะห์รวมทั้งหมดอันได้แก่ การสังเคราะห์รวมในประเด็นการจัดการชั้นเรียน การสังเคราะห์รวมในประเด็นการเรียนการสอนในห้องเรียนพัฒนาธรรม และการสังเคราะห์รวมในประเด็นบทบาทและแนวปฏิบัติของครูต่อการจัดการชั้นเรียนภายใต้บริบทพัฒนาธรรมมาสังเคราะห์สรุปเป็นแนวทางการจัดการชั้นเรียนที่คำนึงถึงความเป็นพัฒนาธรรม จากนั้นผู้วิจัยได้นำข้อมูลที่ได้จากการสังเคราะห์มาเป็นแนวทางในการสร้างเครื่องมือในการวิจัย แนวทางในการดำเนินการเก็บข้อมูล การวิเคราะห์ข้อมูลและการอภิปรายผลข้อมูลผ่านกระบวนการวิจัยเชิงคุณภาพ

2.3 ขั้นตอนการสร้างเครื่องมือในการวิจัย ผู้วิจัยนำข้อมูลที่ได้จากการสังเคราะห์รวมในประเด็นการจัดการชั้นเรียนที่คำนึงถึงความเป็นพัฒนาธรรมมาเป็นแนวทางในการสร้างแบบการสังเกตห้องเรียน (check list) แบบสัมภาษณ์ครูและผู้อำนวยการโรงเรียน

2.4 ขั้นตอนการตรวจสอบข้อมูลโดยผู้เชี่ยวชาญ เป็นขั้นตอนที่ผู้วิจัยได้นำเครื่องมือที่ใช้ในการวิจัยไปรับการตรวจสอบจากผู้เชี่ยวชาญ 3 คน จากผลการพิจารณามีดังนี้

แบบการสังเกตห้องเรียน (check list) ผลการพิจารณาคือ ผู้เชี่ยวชาญทุกคนให้เกณฑ์การพิจารณาแบบการสังเกตห้องเรียนทุกข้ออยู่ในระดับ +1 หมายถึง แน่ใจว่าข้อคำถามวัดได้ตรงกับเนื้อหา นิยาม และวัตถุประสงค์ แต่มีการปรับเปลี่ยนในประเด็นของภาษามีใช้ในแบบการสังเกตห้องเรียนเล็กน้อย

แบบสัมภาษณ์ครู ผลการพิจารณาคือ ผู้เชี่ยวชาญทุกคนให้เกณฑ์การพิจารณาแบบสัมภาษณ์ครูทุกข้ออยู่ในระดับ +1 หมายถึง แน่ใจว่าข้อคำถามวัดได้ตรงกับเนื้อหา นิยาม และวัตถุประสงค์ แต่มีการปรับเปลี่ยนในประเด็นของภาษามีใช้ในแบบสัมภาษณ์ครูเล็กน้อย

แบบสัมภาษณ์ผู้อำนวยการโรงเรียน ผลการพิจารณาคือ ผู้เชี่ยวชาญทุกคนให้เกณฑ์การพิจารณาแบบสัมภาษณ์ผู้อำนวยการโรงเรียนทุกข้ออยู่ในระดับ +1 หมายถึงแน่ใจว่าข้อคำถามวัดได้ตรงกับเนื้อหา นิยาม และวัตถุประสงค์ แต่มีการปรับเปลี่ยนในประเด็นของภาษามีใช้ในแบบสัมภาษณ์ผู้อำนวยการโรงเรียนเล็กน้อย

2.5 ขั้นตอนการแก้ไขปรับปรุงเครื่องมือที่ใช้ในการวิจัย โดยผู้วิจัยได้นำแบบบันทึกการสังเกตห้องเรียน แบบการสังเกตห้องเรียน (check list) แบบสัมภาษณ์ครู และแบบสัมภาษณ์ผู้อำนวยการโรงเรียน มาดำเนินการแก้ไขตามคำแนะนำของผู้เชี่ยวชาญ

ขั้นตอนที่ 3 ขั้นตอนการเก็บรวบรวมข้อมูล

ขั้นตอนการเก็บรวบรวมข้อมูลเป็นขั้นตอนที่ผู้วิจัยเลือกกรณีศึกษาและสนามการวิจัย คือโรงเรียนที่ผู้วิจัยจะดำเนินการเก็บข้อมูลทั้งในประเทศไทยและประเทศสหรัฐอเมริกา ตลอดจนการดำเนินการเก็บข้อมูล โดยมีรายละเอียดดังนี้

3.1 การเลือกสนามการวิจัย

ในการศึกษารั้งนี้ ผู้วิจัยคัดเลือกโรงเรียนที่มีความเป็นพหุวัฒนธรรมเป็นกรณีศึกษา โดยใช้เกณฑ์ในการคัดเลือกโรงเรียน ดังนี้

3.1.1 โรงเรียนในประเทศไทยเป็นโรงเรียนที่สังกัดสำนักงานการศึกษา กรุงเทพมหานคร จำนวน 1 โรงเรียน เป็นโรงเรียนที่มีความเป็นพหุวัฒนธรรมด้านเชื้อชาติและด้านศาสนา การเลือกสนามวิจัยในประเทศไทยมีขั้นตอนดำเนินการดังนี้

3.1.1.1 ผู้วิจัยติดต่อสำนักงานการศึกษากรุงเทพมหานครเพื่อขอความร่วมมือในการเก็บข้อมูลในการวิจัย

3.1.1.2 สำนักงานการศึกษากรุงเทพมหานครให้ข้อมูลโรงเรียนที่มีความเป็นพหุวัฒนธรรมด้านเชื้อชาติและศาสนา พร้อมทั้งแจ้งอนุมัติให้ผู้วิจัยดำเนินการติดต่อกับโรงเรียน

3.1.1.3 ผู้วิจัยดำเนินการติดต่อกับผู้อำนวยการโรงเรียน พร้อมทั้งยื่นหนังสือคำร้องขอจดหมายขอความร่วมมือในการทำวิจัย ซึ่งออกโดยคณะครุศาสตร์ จุฬาลงกรณ์มหาวิทยาลัย จากนั้นโรงเรียนอนุมัติให้ผู้วิจัยเข้าเก็บข้อมูลได้ตามระยะเวลาและเงื่อนไขที่กำหนด

3.1.2 โรงเรียนในประเทศสหรัฐอเมริกา เป็นโรงเรียนรัฐบาลในมลรัฐเท็กซัสของประเทศสหรัฐอเมริกา จำนวน 1 โรงเรียน เป็นโรงเรียนที่มีความเป็นพหุวัฒนธรรมด้านเชื้อชาติและด้านศาสนา การเลือกสนามวิจัยในประเทศสหรัฐอเมริกามีขั้นตอนดำเนินการดังนี้

3.1.2.1 ผู้วิจัยต้องลงทะเบียนเรียนและทดสอบระบบออนไลน์ เนื่องจากเป็นเงื่อนไขบังคับที่ผู้วิจัยต้องดำเนินการก่อนเข้าเก็บข้อมูลในเรื่อง Protecting Human Research Participants (NIH) ซึ่งผู้วิจัยผ่านการทดสอบและได้หนังสือรับรองสมบุรณ์หมายเลข 1309675 ในวันที่ 26 ตุลาคม พุทธศักราช 2556 และผู้วิจัยลงทะเบียนเรียนและทดสอบระบบออนไลน์ในเรื่อง Collaborative Institutional Training Initiative (CITI) ซึ่งผู้วิจัยผ่านการทดสอบและได้หนังสือรับรองสมบุรณ์หมายเลข 11616852 ในวันที่ 29 ตุลาคม พุทธศักราช 2556 พร้อมทั้งผู้วิจัยได้รับการตรวจสอบและอนุมัติให้ดำเนินการเก็บข้อมูลจาก Institutional Review Board (IRB) หมายเลขอนุมัติ 14031 อย่างไรก็ตามผู้วิจัยสามารถดำเนินการเก็บข้อมูลวิจัยในโรงเรียนของประเทศสหรัฐอเมริกาได้ภายใต้เงื่อนไขที่กำหนด คือ ผู้วิจัยไม่สามารถบันทึกภาพและไม่สามารถสื่อสารและสัมผัสนักเรียนได้โดยตรง เนื่องจากอยู่ภายใต้สิทธิการคุ้มครองเด็กและคุ้มครองผู้เข้าร่วมวิจัย อย่างไรก็ตามผู้วิจัยสามารถบันทึกเสียงการสัมภาษณ์ครูได้แต่ต้องลบข้อมูลหลังจากการจบการวิจัย

3.1.2.2 ผู้วิจัยได้รับหนังสืออนุมัติจาก Denton Independent School District ให้เข้าดำเนินการเก็บข้อมูลในโรงเรียนที่กำหนด

3.1.2.3 ผู้วิจัยดำเนินการติดต่อกับครูใหญ่ของโรงเรียนและครูทุกคนที่ผู้วิจัยดำเนินการเก็บข้อมูล พร้อมทั้งได้รับการอนุมัติการเก็บข้อมูลผ่านการลงชื่อรับรองจากครูทุกคน จากนั้นผู้วิจัยเข้าเก็บข้อมูลได้ตามระยะเวลาและเงื่อนไขที่กำหนด

3.1.3 โรงเรียนทั้งสองแห่งเป็นโรงเรียนสังกัดรัฐบาล (Public School) ที่มีความหลากหลายทางวัฒนธรรม หรือมีความแตกต่างทางด้านเชื้อชาติ และศาสนา

3.1.4 ผู้บริหารโรงเรียนและครูในโรงเรียนที่ยินดีและยินยอมให้ผู้วิจัยเก็บรวบรวมข้อมูล

3.2 การเลือกกรณีศึกษา

การเลือกกรณีศึกษาในงานวิจัยนี้ ผู้วิจัยใช้เกณฑ์เลือกกรณีศึกษา ดังนี้

3.2.1 ผู้วิจัยเลือกกรณีศึกษาแบบเฉพาะเจาะจง โดยกลุ่มตัวอย่างที่ใช้เป็นกรณีศึกษาประกอบด้วย ครูในระดับประถมศึกษาตอนต้น โดยระดับชั้นที่ผู้วิจัยเลือกดำเนินการเก็บข้อมูล คือ ระดับชั้นประถมศึกษาปีที่ 2 หรือเกรด 2 ในห้องเรียนที่มีสภาพความเป็นพหุวัฒนธรรมในแง่เชื้อชาติและศาสนาในประเทศไทยและในประเทศสหรัฐอเมริกา

3.2.2 ห้องเรียนที่เลือกเป็นกรณีศึกษาจะต้องเป็นห้องเรียนที่มีนักเรียนมากกว่า 1 เชื้อชาติ มากกว่า 1 ภาษา และ/หรือมากกว่า 1 ศาสนา

3.2.3 ห้องเรียนที่เลือกเป็นกรณีศึกษาจะต้องเป็นห้องเรียนที่มีกระบวนการเรียนการสอน ตลอดจนการดำเนินการจัดการชั้นเรียนเกิดขึ้นจริงและดำเนินการอย่างเป็นปกติเสมือนก่อนที่ผู้วิจัยได้เข้าไปดำเนินการจัดเก็บข้อมูล

3.3 แหล่งข้อมูลในการศึกษา

3.3.1 ข้อมูลจากเอกสาร ได้แก่ ประวัติโรงเรียน เอกสารสรุปโครงการและกิจกรรม

3.3.2 ข้อมูลแหล่งบุคคล ได้แก่

3.3.2.1 ผู้บริหารโรงเรียน ได้แก่ ผู้อำนวยการโรงเรียน

3.3.2.2 ครูประจำชั้นและครูวิชาพิเศษ ผู้วิจัยศึกษาการปฏิบัติตนของครูในชั้นเรียนที่มีนักเรียนที่มีความแตกต่างทางวัฒนธรรม โดยผู้วิจัยศึกษาครูทุกคนที่มีความเกี่ยวข้องกับห้องเรียนที่ศึกษา

3.3.2.3 นักเรียน ผู้วิจัยศึกษาการปฏิบัติตัวของนักเรียนที่มีความแตกต่างทางวัฒนธรรมกับนักเรียนในชั้นเรียนปกติ และการปฏิบัติตัวของนักเรียนปกติที่มีต่อนักเรียนที่มีความแตกต่างทางวัฒนธรรมจากตน ตลอดจนการปฏิบัติตัวของนักเรียนที่มีต่อครูประจำชั้นและครูวิชาพิเศษ

3.3.3 ข้อมูลจากสถานการณ์จริง ได้แก่

3.3.3.1 ปฏิสัมพันธ์ระหว่างครูกับนักเรียนในสถานการณ์ต่างๆ

3.3.3.2 การจัดกิจกรรมในชั้นเรียน ได้แก่ การจัดสภาพแวดล้อมของห้องเรียน การจัดพื้นที่ในห้องเรียน วัสดุอุปกรณ์ สภาพบรรยากาศห้องเรียน วิธีการควบคุมชั้นเรียน การดำเนินกิจกรรมในห้องเรียน

3.3.3.3 การจัดกิจกรรมในโรงเรียน คือ กิจกรรมหรือเหตุการณ์ที่เกิดขึ้นนอกห้องเรียน เช่น กิจกรรมหน้าเสาธง กิจกรรมวันสำคัญต่างๆ เป็นต้น

3.4 เครื่องมือที่ใช้ในการเก็บรวบรวมข้อมูล

เครื่องมือที่ใช้ในการเก็บข้อมูลเชิงคุณภาพ ได้แก่ ผู้วิจัยซึ่งถือเป็นเครื่องมือสำคัญในการวิจัย อย่างไรก็ตาม เพื่อให้การเก็บรวบรวมข้อมูลสามารถดำเนินการได้สมบูรณ์มากขึ้น ผู้วิจัยจำเป็นต้องใช้เครื่องมือประกอบการเก็บรวบรวมข้อมูล ประกอบด้วย

3.4.1 แบบสัมภาษณ์ผู้บริหารและครู

3.4.2 แบบบันทึกการสังเกตห้องเรียน

3.4.3 แบบการสังเกตห้องเรียน (check list)

3.5 การเก็บรวบรวมข้อมูล

ระยะที่ 1 ก่อนการศึกษาภาคสนาม

ผู้วิจัยจะศึกษาเอกสารและงานวิจัยที่เกี่ยวข้องกับเครือข่ายความร่วมมือของครู โดยมุ่งศึกษาประเด็นต่อไปนี้

- 1.) แนวคิดทฤษฎีเกี่ยวกับพหุวัฒนธรรม
- 2.) แนวคิดทฤษฎีเกี่ยวกับการจัดการในชั้นเรียน
- 3.) การจัดการชั้นเรียนภายใต้บริบทพหุวัฒนธรรม
- 4.) งานวิจัยที่เกี่ยวข้องกับพหุวัฒนธรรมและการจัดการในชั้นเรียน

ระยะที่ 2 การศึกษาภาคสนาม

ในการศึกษาภาคสนามมีจุดมุ่งหมายเพื่อศึกษาสภาพความเป็นพหุวัฒนธรรมของโรงเรียน ประถมศึกษา และศึกษารูปแบบการจัดการในชั้นเรียนที่ตอบสนองต่อความเป็นพหุวัฒนธรรมในด้านกายภาพและด้านจิตใจ โดยผู้วิจัยได้ดำเนินการตามขั้นตอนของการศึกษาภาคสนามดังนี้

- 1.) ผู้วิจัยคัดเลือกโรงเรียนในระดับประถมศึกษาตอนต้นที่ตรงกับหลักเกณฑ์ด้านการเลือกกรณีศึกษาและการเลือกสนามวิจัยที่ผู้วิจัยกำหนดขึ้น
- 2.) เมื่อคัดเลือกโรงเรียนได้แล้วผู้วิจัยจึงดำเนินการติดต่อประสานงานกับโรงเรียนเพื่อขอความอนุเคราะห์ในการเก็บข้อมูล
 - 2.1) ผู้วิจัยเก็บข้อมูลโรงเรียนประถมศึกษาในประเทศไทย สังกัดสำนักงานการศึกษา กรุงเทพมหานครที่มีความเป็นพหุวัฒนธรรมด้านเชื้อชาติและศาสนาจำนวน 1 โรงเรียน โดยเก็บข้อมูลเป็นระยะเวลา 1 ภาคการศึกษา ในระหว่างเดือนตุลาคม พุทธศักราช 2556 ถึงต้นเดือนมกราคม พุทธศักราช 2557
 - 2.2) ผู้วิจัยเก็บข้อมูลโรงเรียนประถมศึกษาในมลรัฐเท็กซัส ประเทศสหรัฐอเมริกา เป็นโรงเรียนที่มีความเป็นพหุวัฒนธรรมด้านเชื้อชาติและศาสนาจำนวน 1 โรงเรียน โดยเก็บข้อมูลเป็นระยะเวลา 1 ภาคการศึกษา ในระหว่างเดือนมกราคม พุทธศักราช 2557 ถึงเดือนเมษายน พุทธศักราช 2557
- 3.) ผู้วิจัยทำความเข้าใจในวิธีการ ขั้นตอน และประเด็นในการเก็บรวบรวมข้อมูลภาคสนาม ด้วยการสังเกต และการสัมภาษณ์ รวมทั้งจัดเตรียมเครื่องมือและอุปกรณ์ที่ใช้ในการเก็บรวบรวมข้อมูล ได้แก่ แบบบันทึกการสังเกตห้องเรียน แบบการสังเกตห้องเรียน (check list) แบบสัมภาษณ์ สมุดบันทึก แฟ้มเก็บรวบรวมข้อมูล และเครื่องบันทึกเสียง
- 4.) ผู้วิจัยลงภาคสนาม เพื่อดำเนินการเก็บรวบรวมข้อมูล โดยใช้วิธีการดังนี้
 - 4.1) การศึกษาเอกสารของโรงเรียน หมวดหมู่ ตรวจสอบข้อมูล และวิเคราะห์ข้อมูล

- 4.2) การสังเกตแบบไม่มีส่วนร่วม
- 4.3) การสัมภาษณ์อย่างเป็นทางการและไม่เป็นทางการ
- 5.) นำข้อมูลทั้งหมดมาวิเคราะห์ สรุปผลการวิจัย และอภิปรายผลการวิจัย

ขั้นตอนที่ 4 ขั้นตอนการวิเคราะห์ข้อมูล

ผู้วิจัยนำข้อมูลที่ได้จากการเก็บข้อมูลทั้งจากเอกสารที่เกี่ยวข้อง การสังเกตห้องเรียน และการสัมภาษณ์ผู้เกี่ยวข้อง มาลดทอนข้อมูล ตรวจสอบข้อมูล แล้วจึงวิเคราะห์ข้อมูลด้วยการวิเคราะห์เนื้อหา (Content Analysis) จากนั้นนำข้อมูลที่ได้มาสังเคราะห์เป็นข้อสรุปทางงานวิจัย สำหรับรายละเอียดของการวิเคราะห์ข้อมูล มีดังต่อไปนี้

4.1 การตรวจสอบข้อมูล

ในการบันทึกข้อมูลภาคสนามในแต่ละครั้ง ผู้วิจัยจะสรุปข้อมูลจากแบบบันทึกและจำแนกแยกแยะตามประเด็น เพื่อให้สะดวกต่อการนำมาวิเคราะห์ จากนั้นผู้วิจัยจะตรวจสอบข้อมูลโดยพิจารณาถึงความถูกต้อง ความครบถ้วน และความเชื่อถือได้ โดยใช้วิธีการตรวจสอบแบบสามเส้าด้านวิธีการเก็บรวบรวมข้อมูล ซึ่งมีรายละเอียดดังนี้

วิธีการตรวจสอบแบบสามเส้าด้านวิธีการเก็บรวบรวมข้อมูล (methodological triangulation) เป็นการตรวจสอบความน่าเชื่อถือของข้อมูลจากการจัดเก็บข้อมูลภายใต้เรื่องเดียวกัน แต่ใช้วิธีการเก็บรวบรวมข้อมูลที่ต่างกันมาพิจารณาความสอดคล้องของข้อมูล (รัตนะ บัวสนธ์, 2552) ซึ่งข้อมูลเรื่องการศึกษาการจัดการชั้นเรียนของครูที่คำนึงถึงความเป็นพหุวัฒนธรรมในระดับประถมศึกษาตอนต้นใช้วิธีการตรวจสอบแบบสามเส้าด้านวิธีการเก็บรวบรวมข้อมูลเป็นการตรวจสอบข้อมูลในประเด็นหลัก โดยใช้วิธีการเก็บรวบรวมข้อมูลที่แตกต่างกัน ได้แก่ การศึกษาและวิเคราะห์เอกสาร การสัมภาษณ์อย่างเป็นทางการและไม่เป็นทางการ การสังเกตแบบไม่มีส่วนร่วม โดยผู้วิจัยนำข้อมูลที่ได้จากการเก็บรวบรวมข้อมูลทั้งหมดมาพิจารณาถึงความสอดคล้องของข้อมูล

ตัวอย่าง

การสื่อสารของครูในชั้นเรียนที่ตอบสนองถึงความเป็นพหุวัฒนธรรมในประเทศไทยมีการสื่อสารในหลายแนวทาง ครูแต่ละคนมีการสื่อสารที่ไม่สอดคล้องไปในทิศทางเดียวกัน ซึ่งในแต่ละคาบของการสอนครูสื่อสารกับนักเรียนทั้งในเชิงบวกและเชิงลบ จากข้อมูลการสัมภาษณ์พบว่า ครูในประเทศไทยหลายคนสื่อสารกับนักเรียนในเชิงบวกโดยการชื่นชมนักเรียนอยู่เสมอ และครูให้ความสนใจในการสื่อสารกับนักเรียนทุกคนอย่างสม่ำเสมอ เช่น

ครูไทย ก: “เวลาครูสอนนะคะ ครูก็ชอบคุยกับนักเรียน คุยเล่นกัน ถ้าสอนๆ อยู่นักเรียน ตั้งใจเรียนก็พูดดีกับเค้า ชมเค้า”

ครูไทย ข: “เราก็เปิดโอกาสให้นักเรียนตอบคำถามในชั้นเรียนตามที่ครูถามนักเรียนทุกคน บางทีครูก็เรียกนักเรียนผิวสีมาพูดคุยเป็นการส่วนตัวนะ นักเรียนก็จะเล่าเรื่องครอบครัวให้ฟัง เหมือนกัน”

ส่วนข้อมูลการสังเกตห้องเรียนผ่านแบบบันทึกการสังเกตพบว่า โดยส่วนใหญ่ครูหลายคนจะสื่อสารโดยใช้คำพูดในเชิงลบที่มีผลกระทบต่อสภาพจิตใจของนักเรียนโดยตรง พร้อมทั้งใช้การลงโทษเมื่อนักเรียนไม่ตอบคำถามได้อย่างถูกต้อง ลักษณะการสื่อสารของนักเรียนนั้น นักเรียนจะสื่อสารกับครูและเพื่อนผ่านการพูดคุยและตั้งคำถาม เช่น ครู ก ถามคำถามนักเรียนแต่ นักเรียนตอบไม่ได้ครูจะลงโทษนักเรียน โดยให้นักเรียนกระโดดตบ หรือถ้านักเรียนตอบคำถามผิดครูให้นักเรียนเคาะโต๊ะ 10 ครั้ง หรือ ครู ข สื่อสารกับนักเรียนผิวสีโดยการกล่าวกับนักเรียนว่า “นักเรียนว่าฉลาดเหมือนหมา” เป็นต้น แต่บางครั้งครูให้การเสริมแรงนักเรียนผ่านการชื่นชมเมื่อนักเรียนตอบคำถามได้อย่างถูกต้อง เช่น เมื่อนักเรียนผิวสีตอบคำถามถูกต้อง ครู ก พูดว่า “ดีมาก” หรือครู ก ให้นักเรียนในชั้นเรียนทุกคนช่วยกันปรบมือให้เพื่อนที่ตอบคำถามถูกต้องและเมื่อนักเรียนผิวสีอ่านคำในภาษาไทยถูกต้องครูจะให้คำชมแก่นักเรียนว่าเก่งมาก นอกจากนี้ในส่วนของข้อมูลการสังเกตห้องเรียนจากแบบการสังเกตห้องเรียน (check list) พบว่า ครูไทยทุกคนไม่มีแนวทางที่ชัดเจนในการใช้คำพูดในการสื่อสารที่เหมาะสมกับนักเรียนที่ทุกคนในชั้นเรียน โดยในบางครั้งครูใช้การสื่อสารที่เหมาะสมกับนักเรียนทุกคน แต่ในบางครั้งครูสื่อสารที่เป็นผลกระทบต่อจิตใจของนักเรียน จากข้อมูลสามแหล่งพบว่า ข้อมูลมีทั้งแนวทางที่สอดคล้องและขัดแย้งกันระหว่างข้อมูล โดยข้อมูลจากการสัมภาษณ์มีแนวทางที่สอดคล้องกับการสังเกตในประเด็นของครูสื่อสารกับนักเรียนทางบวก อย่างไรก็ตามข้อมูลจากการสังเกตห้องเรียนจากแบบบันทึกการสังเกตห้องเรียนและแบบการสังเกตห้องเรียน (check list) ข้อมูลในแนวการปฏิบัติของครูมีแนวทางการสื่อสารที่หลากหลาย ทั้งการสื่อสารกับนักเรียนทั้งทางบวกและทางลบ

4.2 การวิเคราะห์ข้อมูลเชิงคุณภาพ

ผู้วิจัยนำข้อมูลที่ได้จากการเก็บรวบรวมข้อมูลมาทำการลดทอนข้อมูล ตรวจสอบข้อมูล และวิเคราะห์ข้อมูลโดยมีแบบแผนดังนี้

4.2.1 การวิเคราะห์เนื้อหาโดยการนำเอกสารและข้อมูลที่รวบรวมได้มาลดทอนและจัดกลุ่มข้อมูล จากนั้นนำข้อมูลมาสังเคราะห์เพื่อหาข้อสรุป วิเคราะห์ข้อมูล และนำเสนอโดยวิธีบรรยาย

4.2.2 การจำแนกชนิดข้อมูลแบบสารระบบ (Taxanomic Analysis) คือ การนำข้อมูลที่เก็บรวบรวมได้จากการศึกษาเอกสาร การสังเกตห้องเรียน ตลอดจนการสัมภาษณ์ครูและผู้อำนวยการหรือครูใหญ่ มาจัดเป็นหมวดหมู่หรือประเภท โดยใช้เกณฑ์ (theme) ตามคุณลักษณะหรือเหตุการณ์เป็นตัวจำแนก จากนั้นผู้วิจัยดำเนินการกำหนดคำหลัก (code) และกลุ่มคำจากข้อมูลที่เก็บได้วิเคราะห์ตามเกณฑ์ (theme) และวิเคราะห์รายละเอียดตามรหัสคำที่ผู้วิจัยกำหนด (code) ซึ่งผู้วิจัยกำหนดคำหลัก (code) จากการสกัดคำสำคัญที่ได้จากรอบแนวคิดในการวิจัยที่ผ่านการสังเคราะห์แบบแผนการจัดการชั้นเรียนที่คำนึงถึงความเป็นพหุวัฒนธรรมจากรอบแนวคิดและทฤษฎีการจัดการชั้นเรียนพหุวัฒนธรรม และบทบาทและแนวปฏิบัติของครูต่อการจัดการชั้นเรียนภายใต้บริบทพหุวัฒนธรรม จำนวน 8 คำหลัก ดังนี้

ตารางที่ 1 เลขรหัสและการถอดรหัสคำหลัก

เลขรหัส	รหัสคำ (คำหลัก)
Code 1	การกระตุ้นและการปรับพฤติกรรม
Code 2	กฎระเบียบห้องเรียน
Code 3	หลักสูตรของโรงเรียน
Code 4	วิธีการจัดการชั้นเรียน
Code 5	การเตรียมการและวางแผนการจัดการชั้นเรียน
Code 6	บรรยากาศและสภาพแวดล้อมในชั้นเรียน
Code 7	การพัฒนาการจัดการชั้นเรียนและการสอน
Code 8	การสื่อสาร

4.2.3 วิธีการวิเคราะห์แบบการสังเกตห้องเรียน (check list) ผู้วิจัยได้ดำเนินการวิเคราะห์ข้อมูลการปฏิบัติงานของครูในชั้นเรียนที่สอดคล้องกับชั้นเรียนพหุวัฒนธรรม ผ่านแบบการสังเกตห้องเรียน (check list) โดยผู้วิจัยนำข้อมูลของครูแต่ละคนมาวิเคราะห์ความถี่ของการปฏิบัติ โดยวิเคราะห์ดูจำนวนครั้งของการปฏิบัติของครูแต่ละคนทั้งในประเทศไทยและประเทศสหรัฐอเมริกา พร้อมทั้งสรุปแนวทางโดยรวมว่า ครูแต่ละประเทศมีแนวทางการปฏิบัติไปในทิศทางเดียวกันหรือไม่ โดยวิเคราะห์สรุปข้อมูลตามรายละเอียดของรหัสคำ (code) ที่ผู้วิจัยกำหนด

ตัวอย่างการวิเคราะห์แบบการสังเกตห้องเรียน (check list) ของครูในประเทศสหรัฐอเมริกา ด้านกฎระเบียบห้องเรียน (code2)

ครูและนักเรียนสร้างข้อตกลงร่วมกันเรื่องพื้นฐานทางวัฒนธรรม ตลอดจนครูสอนกฎระเบียบและวิธีการปฏิบัติตัวในชั้นเรียนให้นักเรียนทุกคนในเรื่องพื้นฐานทางวัฒนธรรมมีรายละเอียดของการปฏิบัติดังนี้

ครู A มีการสร้างบรรยากาศในชั้นเรียนที่เอื้อต่อความปลอดภัยทางจิตใจให้กับนักเรียนทุกคนในบางครั้งของการจัดการเรียนการสอน มีการปฏิบัติ 12 ครั้งจากการสังเกต 13 ครั้ง

ครู B การสร้างบรรยากาศในชั้นเรียนที่เอื้อต่อความปลอดภัยทางจิตใจให้กับนักเรียนทุกคนในทุกครั้งของการจัดการเรียนการสอน มีการปฏิบัติทุกครั้งจากการสังเกต 4 ครั้ง

ครู C มีการสร้างบรรยากาศในชั้นเรียนที่เอื้อต่อความปลอดภัยทางจิตใจให้กับนักเรียนทุกคนในทุกครั้งของการจัดการเรียนการสอน มีการปฏิบัติทุกครั้งจากการสังเกต 3 ครั้ง

ครู D การสร้างบรรยากาศในชั้นเรียนที่เอื้อต่อความปลอดภัยทางจิตใจให้กับนักเรียนทุกคนในบางครั้งของการจัดการเรียนการสอน มีการปฏิบัติ 4 ครั้งจากการสังเกต 6 ครั้ง

วิเคราะห์สรุปแนวทางการปฏิบัติโดยรวมด้านกฎระเบียบห้องเรียน

วิเคราะห์สรุปแนวทางการปฏิบัติของครูและนักเรียนในการสร้างข้อตกลงร่วมกันเรื่องพื้นฐานทางวัฒนธรรม ตลอดจนครูสอนกฎระเบียบและวิธีการปฏิบัติตัวในชั้นเรียนให้นักเรียนทุกคนในเรื่องพื้นฐานทางวัฒนธรรมในประเทศสหรัฐอเมริกามีแนวทางการปฏิบัติที่หลากหลาย จากข้อมูลที่ปรากฏพบว่า แนวทางการปฏิบัติของครูในประเทศสหรัฐอเมริกามีทั้งสิ้น 2 แนวทางคือ แนวทางที่ 1 ครูและนักเรียนมีการสร้างข้อตกลงร่วมกันเรื่องพื้นฐานทางวัฒนธรรม ตลอดจนครูสอนกฎระเบียบและวิธีการปฏิบัติตัวในชั้นเรียนให้นักเรียนทุกคนในเรื่องพื้นฐานทางวัฒนธรรมมีการปฏิบัติในทุกครั้ง มีครูจำนวน 2 คน และแนวทางที่ 2 ครูและนักเรียนมีการสร้างข้อตกลงร่วมกันเรื่องพื้นฐานทางวัฒนธรรม ตลอดจนครูสอนกฎระเบียบและวิธีการปฏิบัติตัวในชั้นเรียนให้นักเรียนทุกคนในเรื่องพื้นฐานทางวัฒนธรรมมีการปฏิบัติในบางครั้ง มีครูจำนวน 2 คน จากการสังเกตครูจำนวนทั้งหมดจำนวน 4 คน

4.2.4 วิธีวิเคราะห์แบบสัมภาษณ์ ผู้วิจัยดำเนินการวิเคราะห์สรุปข้อมูลการสัมภาษณ์ผ่านการวิเคราะห์ข้อมูลในประเด็นร่วมกันของครูทุกคนในแต่ละประเทศ ทั้งห้องเรียนในประเทศไทยและห้องเรียนในประเทศสหรัฐอเมริกา โดยวิเคราะห์สรุปข้อมูลตามรายละเอียดของรหัสคำ (code) ที่ผู้วิจัยกำหนด

ตัวอย่างการวิเคราะห์แบบสัมภาษณ์ครูในประเทศสหรัฐอเมริกา ด้านกฎระเบียบห้องเรียน (code2)

ครูจากกรณีศึกษาในประเทศสหรัฐอเมริกา ครูทุกคนเป็นผู้ดำเนินการตั้งกฎให้นักเรียนทุกคนปฏิบัติ เพื่อให้นักเรียนยึดเป็นแนวทางปฏิบัติตามกฎเกณฑ์เดียวกัน โดยเฉพาะอย่างยิ่งการสร้างกฎระเบียบเพื่อให้นักเรียนทุกคนรู้จักการเคารพสิทธิซึ่งกันและกัน เช่น วิชาดนตรีครู B ไม่อนุญาตให้นักเรียนทุกคนหัวเราะเพื่อนในขณะที่เพื่อนร้องเพลง โดยเฉพาะอย่างยิ่งการร้องเพลงที่มีเนื้อหาและคำร้องของบทเพลงแตกต่างจากบทเพลงในวัฒนธรรมหลักของตนเอง ซึ่งเป็นการแสดงความไม่เคารพต่อวัฒนธรรมอื่น เป็นต้น

4.2.5 วิธีวิเคราะห์แบบบันทึกการสังเกตห้องเรียน ผู้วิจัยดำเนินการวิเคราะห์สรุปข้อมูลที่ได้จากการสังเกต ผ่านการวิเคราะห์ข้อมูลในประเด็นร่วมกันของครูทุกคนในแต่ละประเทศ ทั้งห้องเรียนในประเทศไทยและห้องเรียนในประเทศสหรัฐอเมริกา โดยวิเคราะห์สรุปข้อมูลตามรายละเอียดของรหัสคำ (code) ที่ผู้วิจัยกำหนด

ตัวอย่างการวิเคราะห์แบบบันทึกการสังเกตห้องเรียนของครูในประเทศสหรัฐอเมริกา ด้านกฎระเบียบห้องเรียน (code2)

ครูจากกรณีศึกษาในประเทศสหรัฐอเมริกา ครูทุกคนดำเนินการใช้กฎระเบียบของห้องเรียนภายใต้กฎระเบียบหลักจากโรงเรียน โดยทุกห้องเรียนจะมีการตีแผ่นโยบายของห้องเรียนให้นักเรียนทุกคนปฏิบัติตามกฎ เช่น ห้ามนักเรียนพูดคุยกัน นักเรียนต้องตั้งใจฟังครูและเพื่อน และนักเรียนห้ามลุกออกจากที่นั่งของตนเอง เป็นต้น นอกจากนี้ครูแต่ละคนได้ดำเนินการสร้างกฎและข้อตกลงร่วมกับนักเรียนเพิ่มเติม ซึ่งกฎระเบียบเพิ่มเติมที่ถูกสร้างขึ้นจะต้องมีความเหมาะสมตามลักษณะเฉพาะของห้องเรียนในแต่ละวิชาและแต่ละกิจกรรม

4.2.6 การสร้างข้อสรุปแบบอุปนัยเป็นการนำข้อมูลทั้งหมดที่ได้รวบรวมโดยวิธีการต่างๆ มาหาลักษณะร่วมที่เป็นรูปธรรม ซึ่งแสดงความเชื่อมโยงระหว่างเหตุการณ์ต่างๆ และตีความข้อมูลที่เก็บรวบรวมมา เพื่อสร้างข้อสรุปเป็นลักษณะข้อเท็จจริงที่ได้รับ โดยผู้วิจัยนำข้อมูลจากแบบสัมภาษณ์แบบบันทึกการสังเกตห้องเรียน และข้อมูลจากแบบการสังเกตห้องเรียน (check list) ที่ผ่านการวิเคราะห์สรุปข้อมูลในแต่ละประเทศมาวิเคราะห์ร่วมกันโดยใช้เกณฑ์ (theme) เดียวกัน สร้างข้อสรุปแบบอุปนัย อันนำไปสู่การตอบคำถามวิจัยในแต่ละประเด็น

4.2.7 การเปรียบเทียบข้อมูลเป็นการวิเคราะห์ที่เปรียบเทียบความเหมือนและความแตกต่างของข้อมูลที่ได้จากการศึกษาเอกสาร การสังเกต และการสัมภาษณ์ เพื่อหาข้อสรุปที่แสดงถึงลักษณะร่วมและความแตกต่างของการจัดการในชั้นเรียนทั้ง 2 บริบท ในประเทศไทยและในประเทศสหรัฐอเมริกา

ขั้นตอนที่ 5 ขั้นตอนการอภิปรายผลและนำเสนอข้อมูลการวิจัย

การอภิปรายผลและนำเสนอข้อมูลการวิจัยเป็นขั้นตอนที่ผู้วิจัยนำข้อมูลที่ได้จากการวิเคราะห์ เปรียบเทียบความเหมือนและความแตกต่างของการจัดการชั้นเรียนภายในบริบทพหุวัฒนธรรมของประเทศไทย และประเทศสหรัฐอเมริกา มาสรุป อภิปรายผลการวิจัย และนำเสนอผลการวิจัย

ภูมิหลังผู้วิจัย (Subjectivity Statement)

ผู้วิจัยมีความสนใจที่จะศึกษาในประเด็นการจัดการชั้นเรียนของครูที่ตอบสนองต่อชั้นเรียนพหุวัฒนธรรม ระดับประถมศึกษาตอนต้น โดยผู้วิจัยได้ทำการศึกษาข้อมูลที่มีความเกี่ยวข้องกับการจัดการชั้นเรียน และการจัดการศึกษาที่อิงความหลากหลายทางวัฒนธรรม ประกอบกับการศึกษาโรงเรียนที่มีบริบทความหลากหลายทางวัฒนธรรม เช่น โรงเรียนขยายโอกาส โรงเรียนนานาชาติ นอกจากนี้ ผู้วิจัยยังมีประสบการณ์ในการฝึกงานในโรงเรียนนานาชาติ ตลอดจนผู้วิจัยเคยมีประสบการณ์การเรียนวิชาการสอนภาษาไทยในโรงเรียนประถมศึกษาที่มีระบบพหุวัฒนธรรมในระดับปริญญาบัณฑิต และผ่านการสังเกตการสอนและทดลองสอนวิชาภาษาไทยในโรงเรียนนานาชาติ

บทที่ 4

ผลการวิเคราะห์ข้อมูล

การนำเสนอผลการวิจัยเรื่อง การจัดการชั้นเรียนของครูที่ตอบสนองต่อชั้นเรียนพหุวัฒนธรรม ระดับประถมศึกษาตอนต้น: การศึกษาเปรียบเทียบระหว่างประเทศไทยและประเทศสหรัฐอเมริกา ผู้วิจัยเสนอเป็น 4 ตอน ดังนี้

1. ข้อมูลพื้นฐานของโรงเรียนและชั้นเรียนประถมศึกษาในประเทศไทยและประเทศสหรัฐอเมริกาที่ผู้วิจัยดำเนินการศึกษา
2. ผลการวิเคราะห์ปัจจัยภูมิหลังบริบทความเป็นพหุวัฒนธรรมของชั้นเรียนในประเทศไทยและประเทศสหรัฐอเมริกา เชื่อมโยงสู่การวิเคราะห์การจัดการในชั้นเรียนของครูที่ตอบสนองถึงความเป็นพหุวัฒนธรรม
3. ผลการวิเคราะห์การจัดการในชั้นเรียนของครูประถมศึกษาตอนต้นที่ตอบสนองถึงความเป็นพหุวัฒนธรรมในประเทศไทยและประเทศสหรัฐอเมริกา
4. ผลการวิเคราะห์การเปรียบเทียบการจัดการในชั้นเรียนของครูประถมศึกษาตอนต้นที่ตอบสนองถึงความเป็นพหุวัฒนธรรมระหว่างประเทศไทยและประเทศสหรัฐอเมริกา

ตอนที่ 1 ข้อมูลพื้นฐานของโรงเรียนและชั้นเรียนประถมศึกษาในประเทศไทยและ
ประเทศสหรัฐอเมริกาที่ผู้วิจัยดำเนินการศึกษา แบ่งออกเป็น 2 ตอน ดังนี้

ตอนที่ 1.1 ข้อมูลพื้นฐานของโรงเรียนและชั้นเรียนในประเทศไทย ที่ผู้วิจัยดำเนินการศึกษา
แบ่งออกเป็น 4 ตอน ดังนี้

ตอนที่ 1.1.1 ข้อมูลพื้นฐานเกี่ยวกับบริบทของโรงเรียนในประเทศไทยที่ผู้วิจัย
ดำเนินการศึกษา

ตอนที่ 1.1.2 ข้อมูลพื้นฐานเกี่ยวกับบริบทของสภาพห้องเรียนในประเทศไทยที่
ผู้วิจัยดำเนินการศึกษา

ตอนที่ 1.1.3 ข้อมูลพื้นฐานเกี่ยวกับบริบทของนักเรียนในชั้นเรียนที่ผู้วิจัยเลือก
เป็นกรณีศึกษาในประเทศไทย

ตอนที่ 1.1.4 ข้อมูลพื้นฐานเกี่ยวกับบริบทของครูในชั้นเรียนที่ผู้วิจัยเลือกเป็น
กรณีศึกษาในประเทศไทย

ตอนที่ 1.1 ข้อมูลพื้นฐานของโรงเรียนและชั้นเรียนในประเทศไทย

ตอนที่ 1.1.1 ข้อมูลพื้นฐานเกี่ยวกับบริบทของโรงเรียนในประเทศไทยที่ผู้วิจัย
ดำเนินการศึกษา

ข้อมูลพื้นฐานของโรงเรียนในประเทศไทยที่ผู้วิจัยดำเนินการศึกษา

สถานที่ตั้งและลักษณะทางกายภาพของโรงเรียน

โรงเรียนที่ผู้วิจัยเลือกเป็นสนามวิจัยในประเทศไทยเป็นโรงเรียนรัฐบาล สังกัดสำนัก
การศึกษากรุงเทพมหานคร ตั้งอยู่ใจกลางกรุงเทพมหานคร สถานที่ตั้งของโรงเรียนรายล้อมไปด้วย
ชุมชนที่อาศัยและมีพื้นที่บางบริเวณของโรงเรียนติดกับวัดของทางพระพุทธศาสนา ซึ่งวัดมีบทบาท
สำคัญอย่างยิ่งกับโรงเรียนในการจัดกิจกรรมต่างๆ ไม่ว่าจะเป็นการจัดงานทำบุญในกิจกรรมขึ้นปีใหม่
กิจกรรมวันพ่อแห่งชาติ และกิจกรรมวันแม่แห่งชาติ หรือแม้แต่การจัดกิจกรรมในวันสำคัญทาง
พระพุทธศาสนาก็เช่นกัน ส่วนลักษณะทางกายภาพภายในโรงเรียน ผู้วิจัยสามารถอธิบายประกอบ
แผนภาพได้ดังนี้

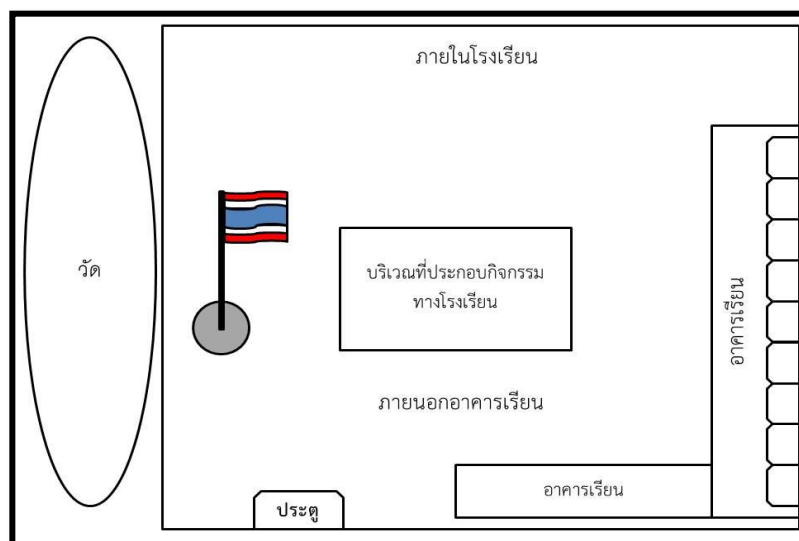

ภาพที่ 1 แผนภาพแสดงลักษณะทางกายภาพของโรงเรียนในประเทศไทยที่เลือกเป็นสนามวิจัย

จากแผนภาพลักษณะทางกายภาพของโรงเรียนในประเทศไทยที่ผู้วิจัยเลือกเป็นสนามวิจัย จากพบว่า ลักษณะทางกายภาพภายในโรงเรียนประกอบด้วยอาคารเรียน และลานหน้าเสาธงของโรงเรียนที่ใช้ประกอบกิจกรรมในทุกเช้า เช่น กิจกรรมเคารพธงชาติและกิจกรรมสวดมนต์ อีกทั้งบริเวณลานหน้าเสาธงยังเป็นที่ประกอบกิจกรรมพิเศษตามวันสำคัญ เช่น กิจกรรมวันพ่อแห่งชาติ กิจกรรมวันขึ้นปีใหม่ของโรงเรียน เป็นต้น นอกจากนี้บริเวณดังกล่าวยังใช้เป็นสถานที่เรียนวิชาพลศึกษาอีกด้วย ส่วนในอาคารเรียนจะแบ่งเป็นห้องเรียนของนักเรียนในทุกๆระดับชั้น ประกอบด้วยห้องเรียนในระดับอนุบาล 1 ถึง ระดับประถมศึกษาปีที่ 6 จำนวนระดับชั้นละ 2 ห้องเรียน โดยนักเรียนในแต่ละระดับชั้นจะเรียนในห้องเรียนของตนเองเป็นหลัก ในส่วนด้านล่างของอาคารเรียนแบ่งเป็นโรงอาหาร ห้องสมุด ห้องประชุม และห้องสำคัญต่างๆ ของโรงเรียน

ขนาดของโรงเรียนและข้อมูลพื้นฐานบุคลากรในโรงเรียน

โรงเรียนที่ผู้วิจัยเลือกเป็นสนามวิจัยเป็นโรงเรียนรัฐบาลขนาดกลาง ข้อมูลในปี 2556-2557 มีนักเรียนทั้งหมด 259 คน ประกอบด้วยนักเรียนเชื้อชาติไทย นักเรียนเชื้อชาติแอฟริกันเป็นนักเรียนที่ย้ายถิ่นฐานมาจากประเทศต่างๆ ของทางทวีปแอฟริกา ได้แก่ ประเทศเทศกินีและประเทศมาลี นักเรียนเชื้อชาติแฝงเป็นนักเรียนที่ลักษณะทางกายภาพเหมือนนักเรียนไทยและเกิดในประเทศไทย อย่างไรก็ตาม นักเรียนเชื้อชาติแฝงมีบรรพบุรุษเป็นเชื้อชาติต่างๆ เช่น เชื้อชาตินลาว หรือเชื้อชาติจีน เป็นต้น รายละเอียดของข้อมูลพื้นฐานนักเรียนปรากฏตามตารางด้านล่าง ดังนี้

ตารางที่ 2

ตารางแสดงเชื้อชาติและจำนวนของนักเรียนในประเทศไทยที่ผู้วิจัยเลือกเป็นสนามวิจัย

เชื้อชาติ	จำนวน	เปอร์เซ็นต์
แอฟริกัน (กินี)	12	5.2%
แอฟริกัน (มาลี)	11	4.8%
เอเชีย (ไทย)	114	44.0%
เอเชีย (เชื้อชาติแฝงลาว)	44	17.0%
เอเชีย (เชื้อชาติแฝงจีน)	72	28.8%
2 เชื้อชาติ	6	3.1%

แหล่งข้อมูล: สำนักการศึกษากรุงเทพมหานคร

จากตารางที่ 2 พบว่าโรงเรียนในประเทศไทยที่ผู้วิจัยเลือกเป็นสนามวิจัยมีนักเรียนทั้งหมด 259 คน โรงเรียนมีนักเรียนเชื้อชาติไทยมากที่สุดมีจำนวน 114 คน (44.0%) รองลง คือ นักเรียนที่มีเชื้อชาติแฝงจีน คือ นักเรียนมีเชื้อชาติจีนและมีบรรพบุรุษเป็นคนเชื้อชาติจีนแต่เกิดในประเทศไทยมีจำนวน 72 คน (28.8%) รองลงมาเป็นนักเรียนที่มีเชื้อชาติแฝงลาว คือ นักเรียนมีเชื้อชาติลาวและมีบรรพบุรุษเป็นคนเชื้อชาติลาวแต่เกิดในประเทศไทยมีจำนวน 44 คน (44.0%) รองลงมา คือ นักเรียนเชื้อชาติแอฟริกันที่ย้ายถิ่นฐานมาจากประเทศบ้านเกิด คือ ประเทศกินีมีจำนวน 12 คน รองลงมา คือ นักเรียนเชื้อชาติแอฟริกันที่ย้ายถิ่นฐานมาจากประเทศบ้านเกิด คือ ประเทศมาลีจำนวน 11 คน (4.8%) และนักเรียนที่มี 2 เชื้อชาติ ได้แก่ นักเรียนเชื้อชาติไทย-ลาว และนักเรียนเชื้อชาติไทย-จีนจำนวน 6 คน (3.1%)

ส่วนข้อมูลพื้นฐานของครูในประเทศไทยที่ผู้วิจัยเลือกเป็นสนามวิจัยในปี 2556-2557 มีครูทั้งหมด 22 คน ประกอบด้วยครูเชื้อชาติไทย โดยครูเชื้อชาติไทยทำหน้าที่เป็นครูประจำชั้นในห้องเรียนไทยและดำเนินการสอนในวิชาต่างๆ ส่วนครูเชื้อชาติจีนทำหน้าที่สอนภาษาจีนและเป็นผู้ช่วยครูประจำชั้นในห้องเรียนจีน ครูเชื้อชาติฟิลิปปินส์ทำหน้าที่สอนภาษาอังกฤษในระดับชั้นประถมศึกษาปีที่ 1 ถึงชั้นประถมศึกษาปีที่ 6 รายละเอียดของข้อมูลพื้นฐานของครูแต่ละเชื้อชาติปรากฏตามตารางด้านล่าง ดังนี้

ตารางที่ 3

ตารางแสดงเชื้อชาติและจำนวนของครูในประเทศไทยที่ผู้วิจัยเลือกเป็นสนามวิจัย

เชื้อชาติ	จำนวน	เปอร์เซ็นต์
เอเชีย (ไทย)	15	68.2%
เอเชีย (จีน)	6	27.3%
เอเชีย (ฟิลิปปินส์)	1	4.4%

แหล่งข้อมูล: สำนักการศึกษากรุงเทพมหานคร

จากตารางที่ 3 พบว่าโรงเรียนในประเทศไทยที่ผู้วิจัยเลือกเป็นสนามวิจัยมีครูทั้งหมด 22 คน โรงเรียนมีครูเชื้อชาติไทยมากที่สุดมีจำนวน 15 คน (68.2%) รองลง คือ ครูที่มีเชื้อชาติจีนมีจำนวน 6 คน (27.3%) และครูที่มีเชื้อชาติฟิลิปปินส์มีจำนวน 1 คน (4.4%)

การจัดห้องเรียนและการจัดการเรียนการสอนโดยภาพรวมของโรงเรียน

โรงเรียนในประเทศไทยที่ผู้วิจัยเลือกเป็นสนามวิจัยมีการจัดห้องเรียนในแต่ละระดับชั้น ตั้งแต่ระดับอนุบาล 1 ถึงประถมศึกษาปีที่ 6 มีจำนวนระดับชั้นละ 2 ห้องเรียน ซึ่งในระดับอนุบาลเป็นการจัดห้องเรียนคละเชื้อชาติและลักษณะการเรียนรู้ อย่างไรก็ตาม เมื่อนักเรียนขึ้นมาในระดับประถมศึกษาโรงเรียนได้ดำเนินการจัดห้องเรียน โดยแบ่งเป็นห้องเรียนไทยและห้องเรียนจีน โดยครูได้คัดเลือกและทดสอบนักเรียนเพื่อเข้าศึกษาในห้องเรียนจีนก่อนเข้าศึกษาในระดับประถมศึกษาปีที่ 1 ซึ่งห้องเรียนจีนเป็นนักเรียนที่มีความพร้อมและมีศักยภาพในการเรียนรู้ ซึ่งห้องเรียนจีนจะมีครูไทยและครูจีนเป็นผู้ดำเนินการสอน นอกจากนี้ ในห้องเรียนจีนยังไม่อนุญาตให้นักเรียนเชื้อชาติแอฟริกันเข้าศึกษา เนื่องจากเป็นข้อกำหนดของโรงเรียน มีสาเหตุมาจากนักเรียนเชื้อชาติแอฟริกันมีสถิติการเข้าศึกษาในโรงเรียนไม่คงที่ เป็นผลให้โรงเรียนไม่สามารถดำเนินการจัดให้นักเรียนเชื้อชาติแอฟริกันเข้าศึกษาในห้องเรียนจีนได้ ส่วนนักเรียนที่เหลือจากการคัดเลือกจะมารวมกันศึกษาที่ห้องเรียนไทยปกติ ดังนั้นห้องเรียนไทยปกติจึงเป็นห้องเรียนที่มีการรวมกันของนักเรียนหลากหลายเชื้อชาติ โดยเฉพาะนักเรียนเชื้อชาติแอฟริกัน นักเรียนไทยและนักเรียนเชื้อชาติแฝง

ส่วนการจัดการเรียนการสอนของโรงเรียนในประเทศไทยที่ผู้วิจัยดำเนินการศึกษามีการจัดการเรียนการสอนภายใต้หลักสูตรสถานศึกษาพุทธศักราช 2551 ภายใต้การควบคุมของกระทรวงศึกษาธิการ อีกทั้งโรงเรียนต้องจัดการศึกษาตามนโยบายของสำนักการศึกษากรุงเทพมหานครร่วมกับ

นโยบายของผู้ว่าราชการกรุงเทพมหานคร โดยการจัดการศึกษาไม่มีการสร้างหลักสูตรที่เอื้อต่อความเป็นพหุวัฒนธรรมโดยเฉพาะ อย่างไรก็ตาม โรงเรียนมีรูปแบบการเรียนการสอนเพิ่มเติม โดยโรงเรียนจัดให้มีห้องเรียนจีนขึ้น อันเนื่องมาจากโรงเรียนได้รับทุนสนับสนุนส่วนหนึ่งจากสมาคมของชนชาติจีนที่ตั้งถิ่นฐานในประเทศไทย และบริเวณชุมชนที่นักเรียนเข้าศึกษามีนักเรียนไทยเชื้อสายจีน และนักเรียนเชื้อชาติจีนอาศัยอยู่จำนวนหนึ่ง ดังนั้นโรงเรียนจึงมีการเรียนการสอนในรูปแบบของโรงเรียนสองภาษา คือ ห้องเรียนภาษาไทยและห้องเรียนภาษาจีน

ตอนที่ 1.1.2 ข้อมูลพื้นฐานเกี่ยวกับบริบทของสภาพห้องเรียนในประเทศไทยที่ผู้วิจัยดำเนินการศึกษา

สภาพห้องเรียนในประเทศไทยที่ผู้วิจัยเลือกเป็นกรณีศึกษา

ห้องเรียนที่ผู้วิจัยดำเนินการเลือกเป็นกรณีศึกษาเป็นห้องเรียนไทยในระดับชั้นประถมศึกษาปีที่ 2 ห้อง 1 เป็นห้องเรียนใช้จัดการเรียนการสอนเกือบทุกรายวิชา ได้แก่ วิชาคณิตศาสตร์ วิชาภาษาไทย วิชาสังคมศึกษา วิชาวิทยาศาสตร์ วิชาดนตรี และวิชาสุขศึกษา ส่วนวิชาพลศึกษาเป็นวิชาเดียวที่นักเรียนทุกคนต้องลงไปเรียนที่ลานปูนหน้าเสาธง ลักษณะทางกายภาพภายในห้องเรียนประกอบไปด้วยโต๊ะนักเรียน โต๊ะครู ป้ายนิเทศก์ กระดานหน้าชั้นเรียน และมุมเก็บของ ลักษณะการจัดชั้นเรียนแสดงได้จากการจำลองดังแผนภาพ ดังนี้

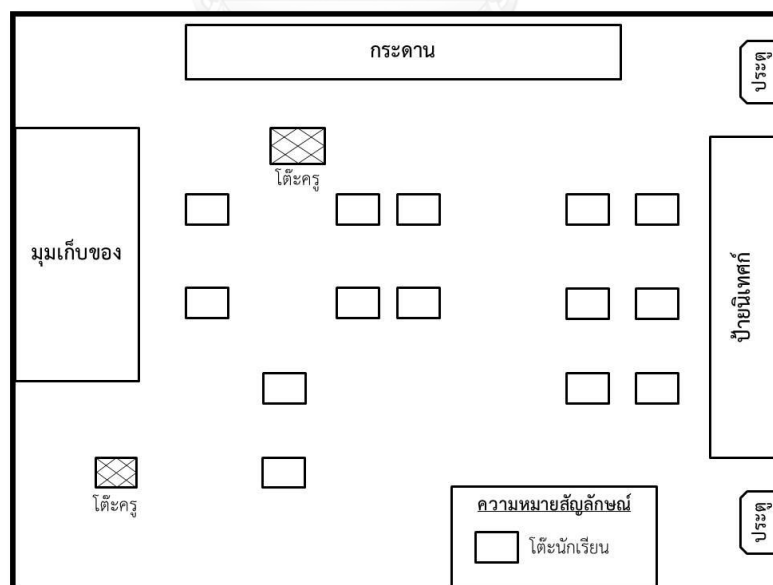

ภาพที่ 2 ภาพแสดงสภาพห้องเรียนในประเทศไทยที่เป็นกรณีศึกษา

จากแผนภาพที่ 2 เป็นแผนภาพแสดงสภาพห้องเรียนในประเทศไทยที่ผู้วิจัยดำเนินการศึกษา สภาพการจัดที่นั่งสำหรับนักเรียนตามจำนวนของนักเรียน ซึ่งลักษณะการจัดที่นั่งของนักเรียนมีทั้งลักษณะการจัดเป็นคู่และเดี่ยว ในทุกรายวิชานักเรียนทุกคนจะต้องนั่งเรียนประจำที่นั่งของตนเอง โดยครูไม่มีการปรับเปลี่ยนและการจัดชั้นเรียนในแต่ละรายวิชา ส่วนโต๊ะครูหน้าชั้นเรียน ครูทุกคนจะนั่งบริเวณโต๊ะครูด้านหน้าชั้นเรียนเป็นหลักในระหว่างดำเนินการสอน

ส่วนจัดป้ายนิเทศก์ในห้องเรียนเป็นการแสดงผลงานของนักเรียน ซึ่งการแสดงผลงานของนักเรียนบนป้ายนิเทศก์นั้น ครูไม่มีการแสดงผลงานของนักเรียนทุกคน โดยเฉพาะอย่างยิ่งไม่มีการแสดงผลงานของนักเรียนต่างชาติ อีกทั้งป้ายนิเทศก์โดยส่วนใหญ่เป็นการแสดงผลงานของนักเรียนในรุ่นก่อน ซึ่งไม่ใช่ผลงานของนักเรียนในรุ่นปัจจุบัน

ลักษณะการจัดห้องเรียนในประเทศไทยที่เป็นกรณีศึกษา

การจัดห้องเรียนในประเทศไทยมีลักษณะการจัดที่นั่งของนักเรียนโดยระบุที่นั่งเฉพาะสำหรับนักเรียนทุกคนในรูปแบบเดียวกันในทุกคาบของการดำเนินกิจกรรมและการเรียนการสอน โดยผู้วิจัยได้กำหนดสัญลักษณ์และนามสมมุติให้แก่นักเรียนทุกคนในระหว่างดำเนินการเก็บข้อมูล เพื่อเป็นประโยชน์และแนวทางในการวิเคราะห์ข้อมูลเชิงลึกถึงพฤติกรรมนักเรียนรายบุคคล และเพื่อเป็นแนวทางให้ผู้ศึกษาได้เข้าใจและเห็นภาพบริบทของนักเรียนรายบุคคลได้ชัดเจนยิ่งขึ้น ดังแผนภาพ

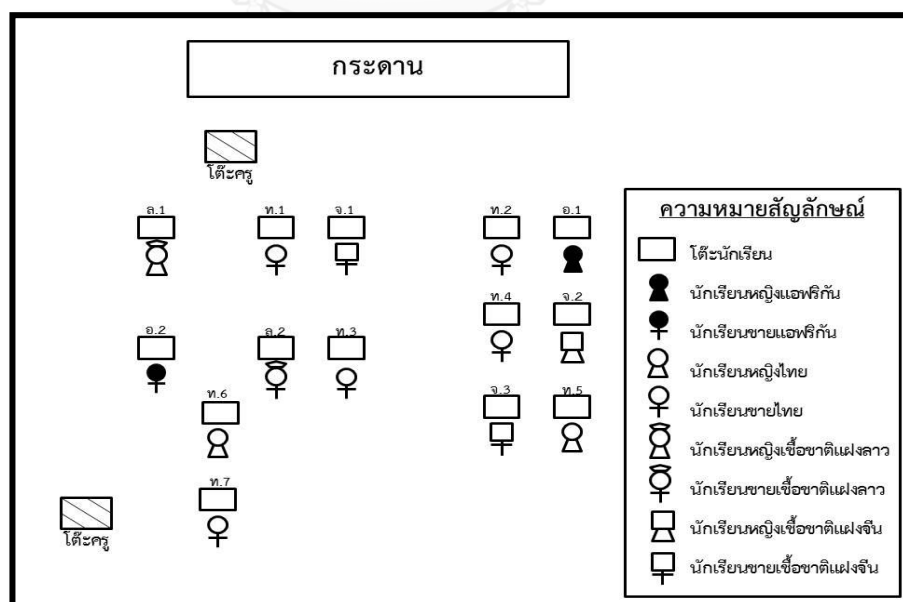

ภาพที่ 3 ลักษณะการจัดห้องเรียนในประเทศไทยที่ผู้วิจัยเลือกเป็นกรณีศึกษา

จากแผนภาพที่ 3 ผู้วิจัยได้กำหนดพยัญชนะไทยและหมายเลขแทนนามสมมุติของนักเรียนตามเชื้อชาติและตำแหน่งที่นั่งของนักเรียน ดังนี้

นักเรียนเชื้อชาติไทยมีรายนามสมมุติ ได้แก่ ท1 ท2 ท3 ท4 ท5 ท6 และ ท7

นักเรียนเชื้อชาติแฝงเชื้อชาติจีนมีรายนามสมมุติ ได้แก่ จ1 จ2 และ จ3

นักเรียนเชื้อชาติแฝงเชื้อชาติลาวมีรายนามสมมุติ ได้แก่ ล1 และ ล2

นักเรียนชาติแอฟริกันมีรายนามสมมุติ ได้แก่ อ1 และ อ2

ตอนที่ 1.1.3 ข้อมูลพื้นฐานเกี่ยวกับบริบทของนักเรียนในชั้นเรียนที่ผู้วิจัยเลือกเป็นกรณีศึกษาในประเทศไทย

ข้อมูลเบื้องต้นของนักเรียนในชั้นเรียนที่ผู้วิจัยเลือกเป็นกรณีศึกษาในประเทศไทย

ชั้นเรียนที่ผู้วิจัยเลือกเป็นกรณีศึกษาในประเทศไทย มีนักเรียนทั้งหมด 14 คน เป็นนักเรียนเพศชายจำนวน 9 คน และเป็นนักเรียนหญิงจำนวน 5 คน

ในส่วนของเชื้อชาติ ชั้นเรียนในประเทศไทยมีนักเรียนหลายเชื้อชาติ ได้แก่นักเรียนเชื้อชาติไทย จำนวน 7 คน นักเรียนเชื้อชาติแฝง ได้แก่ นักเรียนเชื้อชาติแฝงเชื้อชาติจีน จำนวน 3 คน นักเรียนเชื้อชาติแฝงเชื้อชาติลาว จำนวน 2 คน และนักเรียนเชื้อชาติแอฟริกันที่มาจากประเทศกินีและประเทศมาลี จำนวน 2 คน

นอกจากนี้ในประเด็นของอายุของนักเรียนในชั้นเรียน นักเรียนส่วนใหญ่มีอายุตามเกณฑ์ในระดับชั้นประถมศึกษาปีที่ 2 คืออยู่ในช่วงอายุ 8 ปี แต่มีนักเรียนหญิงที่มีเชื้อชาติแอฟริกันที่มาจากประเทศกินีเพียงหนึ่งคนที่มีอายุไม่ตรงตามเกณฑ์ในระดับชั้นประถมศึกษาปีที่ 2 คือ อายุ 14 ปี

ข้อมูลในส่วนของการนับถือศาสนา นักเรียนเชื้อชาติไทยและนักเรียนเชื้อชาติแฝงทุกคนนับถือศาสนาพุทธ ส่วนนักเรียนเชื้อชาติแอฟริกันทั้งหมดนับถือศาสนาอิสลาม ในส่วนของภาษาที่ใช้ในการสื่อสาร นักเรียนเชื้อชาติไทยสื่อสารโดยใช้ภาษาไทยเป็นหลัก ส่วนนักเรียนเชื้อชาติแฝงเชื้อชาติจีนสามารถสื่อสารภาษาไทยเป็นหลักและภาษาจีนได้เพียงบางส่วน สาเหตุที่นักเรียนเชื้อชาติแฝงจีนไม่ได้เข้าศึกษาในห้องเรียนจีนเนื่องจากนักเรียนบางส่วนย้ายเข้ามาศึกษาในช่วงกลางของระดับชั้นประถมศึกษาปีที่ 1 และนักเรียนบางส่วนไม่ได้เข้ารับการสอบคัดเลือกในห้องเรียนภาษาจีน และนักเรียนเชื้อชาติแฝงเชื้อชาติลาวสามารถสื่อสารโดยใช้ภาษาไทยและสามารถสื่อสารด้วยภาษาลาวได้อย่างชัดเจน นอกจากนี้มีนักเรียนที่มีเชื้อชาติแอฟริกันสามารถสื่อสารโดยใช้ภาษาหลักในประเทศของตนเอง และภาษาอังกฤษเป็นหลัก ส่วนภาษาไทยมีนักเรียนแอฟริกัน 1 คนที่มาจากประเทศกินีสามารถสื่อสารภาษาไทยได้อย่างชัดเจน เนื่องจากนักเรียนคนดังกล่าวเข้าศึกษาในโรงเรียนแห่งนี้

ตั้งแต่ระดับอนุบาล แต่ในทางกลับกันนักเรียน แอฟริกันที่มาจากประเทศมาลียังมีปัญหาในการสื่อสารและทำความเข้าใจในภาษาไทย

ที่มาและสภาพทางเศรษฐกิจและสังคมของนักเรียน

เนื่องจากชั้นเรียนในประเทศไทยมีความหลากหลายในด้านเชื้อชาติ ภาษา และศาสนา โดยนักเรียนแต่ละเชื้อชาติมีที่มาและสภาพทางเศรษฐกิจและสังคมที่แตกต่างกัน ดังนี้

นักเรียนเชื้อชาติไทยทั้งหมดเป็นนักเรียนที่มีบรรพบุรุษเป็นเชื้อชาติไทย มีที่อยู่อาศัยอยู่ในแหล่งชุมชนบริเวณใกล้กับโรงเรียน พื้นฐานทางเศรษฐกิจของนักเรียนโดยรวมอยู่ในฐานะยากจนถึงปานกลาง ผู้ปกครองของนักเรียนส่วนใหญ่ประกอบอาชีพรับจ้าง ค้าขาย หรือรับราชการ

นักเรียนเชื้อชาติแฝงเป็นนักเรียนที่เกิดและเติบโตในประเทศไทย แต่นักเรียนมีบรรพบุรุษเป็นเชื้อชาติจีนหรือเชื้อชาติลาว โดยส่วนใหญ่ นักเรียนมีที่อยู่อาศัยในบริเวณชุมชนใกล้โรงเรียน ส่วนพื้นฐานทางเศรษฐกิจนั้น ผู้ปกครองของนักเรียนเชื้อชาติจีนทั้งหมดประกอบอาชีพค้าขาย ฐานะทางเศรษฐกิจปานกลาง ส่วนผู้ปกครองของนักเรียนเชื้อชาติแฝงลาวประกอบอาชีพรับจ้าง ฐานะทางเศรษฐกิจอยู่ในระดับยากจน

นักเรียนเชื้อชาติแอฟริกันทั้งหมดในโรงเรียนเป็นนักเรียนผิวสีที่เริ่มเข้ามาศึกษาในโรงเรียนแห่งนี้ตั้งแต่ปีพุทธศักราช 2551 และนักเรียนแอฟริกันเริ่มหลังไหลเข้ามาศึกษาในโรงเรียนแห่งนี้มากขึ้นทุกปีจนถึงปัจจุบันรวมเป็นระยะเวลา 5 ปี อย่างไรก็ตาม ข้อมูลในส่วนของนักเรียนเชื้อชาติแอฟริกันในชั้นเรียนที่เลือกเป็นกรณีศึกษานั้น นักเรียนแอฟริกันทุกคนมีบรรพบุรุษที่มีเชื้อชาติแอฟริกัน นักเรียนเชื้อชาติแอฟริกันทั้งสองเกิดและเติบโตในประเทศของตนเอง แต่อพยพตามผู้ปกครองมาอยู่ในประเทศไทย ส่วนด้านพื้นฐานทางเศรษฐกิจผู้ปกครองไม่มีการเปิดเผยข้อมูลในด้านการประกอบอาชีพ นอกจากนี้ข้อมูลที่อยู่อาศัย นักเรียนเชื้อชาติแอฟริกันทุกคนจะอยู่ในแฟลต ซึ่งเป็นชุมชนของนักเรียนที่มีเชื้อชาติแอฟริกันทั้งหมดอาศัยอยู่ร่วมกัน

ตอนที่ 1.1.4 ข้อมูลพื้นฐานเกี่ยวกับบริบทของครูในชั้นเรียนที่ผู้วิจัยเลือกเป็นกรณีศึกษาในประเทศไทย

ข้อมูลเบื้องต้นของครูในชั้นเรียนที่เป็นกรณีศึกษาในประเทศไทย

ผู้วิจัยดำเนินการจัดเก็บข้อมูลจากครูที่สอนในชั้นเรียนที่เป็นกรณีศึกษาจำนวน 4 คน ได้แก่ ครูประจำชั้น ครูวิชาวิทยาศาสตร์และวิชาดนตรี ครูวิชาภาษาอังกฤษ ตลอดจนครูวิชาศิลปศึกษา และวิชาซ่อมเสริม นอกจากนี้ผู้วิจัยยังได้ดำเนินการเก็บข้อมูลจากผู้อำนวยการโรงเรียนจำนวน 1 คน ซึ่งครูแต่ละคนมีข้อมูลพื้นฐานดังนี้

ครูประจำชั้นเป็นครูที่สอนและดูแลนักเรียนประจำห้องเรียนเป็นกรณีศึกษา ครูสอนวิชา คณิตศาสตร์และวิชาภาษาไทย เป็นเพศหญิง อายุ 46 ปี เชื้อชาติไทย สื่อสารโดยใช้ภาษาไทย ประสบการณ์ในการสอนประมาณ 18 ปี ผู้วิจัยกำหนดนามสมมุติของครูประจำชั้นเพื่อการวิเคราะห์ ข้อมูลเชิงลึกรายบุคคล คือ ครู ก

ครูวิชาวิทยาศาสตร์และวิชาดนตรี เป็นครูที่สอนนักเรียนประจำห้องเรียนที่เป็นกรณีศึกษา ในวิทยาศาสตร์และวิชาดนตรี เป็นเพศหญิง อายุ 48 ปี เชื้อชาติไทย สื่อสารโดยใช้ภาษาไทย ประสบการณ์ในการสอนประมาณ 21 ปี ผู้วิจัยกำหนดนามสมมุติของครูวิทยาศาสตร์และวิชาดนตรี เพื่อการวิเคราะห์ข้อมูลเชิงลึกรายบุคคล คือ ครู ข

ครูวิชาภาษาอังกฤษ เป็นครูที่สอนนักเรียนประจำห้องเรียนที่เป็นกรณีศึกษาในครูประจำ วิชาภาษาอังกฤษ เป็นเพศหญิง อายุ 37 ปี เชื้อชาติไทย สื่อสารโดยใช้ภาษาไทยและภาษาอังกฤษ ประสบการณ์ในการสอนประมาณ 11 ปี ผู้วิจัยกำหนดนามสมมุติของครูประจำวิชาภาษาอังกฤษ เพื่อการวิเคราะห์ข้อมูลเชิงลึกรายบุคคล คือ ครู ค

ครูวิชาศิลปศึกษาและวิชาซ่อมเสริม เป็นครูที่เกษียณอายุราชการแล้วและมาช่วยสอน นักเรียนในโรงเรียนแห่งนี้ โดยครูไม่มีการกำหนดวันและเวลาในการมาสอนที่ชัดเจน ซึ่งครูจะมา สอนได้ตามวันและเวลาที่สะดวกเท่านั้น อย่างไรก็ตามโรงเรียนไม่สามารถวางแผนการดำเนินงาน ให้แก่ครูคนนี้ได้ เนื่องจากครูเป็นอาสาสมัครช่วยสอนและไม่ได้รับค่าตอบแทน อีกทั้งโรงเรียนยังขาด แคลนครูจำนวนมาก ครูเคยมีประสบการณ์การสอนโรงเรียนแห่งนี้ก่อนเกษียณอายุราชการ วิชาที่ สอนได้แก่ วิชาศิลปศึกษาและวิชาซ่อมเสริม ซึ่งวิชาซ่อมเสริมเป็นวิชาให้นักเรียนมีอิสระในการ ดำเนินการต่างๆ เช่น นักเรียนสามารถทำการบ้านหรืองานที่ค้าง วาดรูป พุดคุยและเล่นใน ห้องเรียนภายใต้การดูแลของครู ส่วนข้อมูลส่วนตัวมีรายละเอียดดังนี้ เพศชาย อายุ 62 ปี เชื้อชาติ ไทย สื่อสารโดยใช้ภาษาไทย ประสบการณ์ในการสอนประมาณ 37 ปี ผู้วิจัยกำหนดนามสมมุติของ ครูประจำวิชาศิลปศึกษาและวิชาซ่อมเสริม เพื่อการวิเคราะห์ข้อมูลเชิงลึกรายบุคคล คือ ครู ง

ผู้อำนวยการโรงเรียนทำหน้าที่ในการบริหารโรงเรียน และช่วยครูในการสอนวิชา ภาษาอังกฤษในระดับชั้นประถมศึกษาปีที่ 5 และ 6 นอกจากนี้ผู้อำนวยการโรงเรียนยังเป็นผู้มีบทบาท หลักในการสื่อสารกับผู้ปกครองของนักเรียนเชื้อชาติแอฟริกัน โดยภาษาที่ผู้อำนวยการโรงเรียนใช้ในการ สื่อสารกับผู้ปกครองนักเรียนเชื้อชาติแอฟริกันเป็นการสื่อสารโดยใช้ภาษาอังกฤษเพียงอย่างเดียว ส่วนข้อมูลส่วนตัวมีรายละเอียดดังนี้ เพศหญิง อายุ 59 ปี เชื้อชาติไทย สื่อสารโดยใช้ภาษาไทย และภาษาอังกฤษ ผู้อำนวยการโรงเรียนเคยมีประสบการณ์ในการสอนวิชาภาษาอังกฤษเป็น ระยะเวลา 18 ปี ก่อนเปลี่ยนบทบาทมาเป็นผู้บริหาร ผู้วิจัยกำหนดนามสมมุติของผู้อำนวยการ วิทยาลัย เพื่อการวิเคราะห์ข้อมูลเชิงลึกรายบุคคล คือ ครู จ

ตอนที่ 1.2 ข้อมูลพื้นฐานของโรงเรียนและชั้นเรียนในประเทศสหรัฐอเมริกาที่ผู้วิจัยดำเนินการศึกษาแบ่งออกเป็น 4 ตอน ดังนี้

ตอนที่ 1.2.1 ข้อมูลพื้นฐานเกี่ยวกับบริบทของโรงเรียนในประเทศสหรัฐอเมริกาที่ผู้วิจัยดำเนินการศึกษา

ตอนที่ 1.2.2 ข้อมูลพื้นฐานเกี่ยวกับบริบทของสภาพห้องเรียนในประเทศสหรัฐอเมริกาที่ผู้วิจัยดำเนินการศึกษา

ตอนที่ 1.2.3 ข้อมูลพื้นฐานเกี่ยวกับบริบทของนักเรียนในชั้นเรียนที่ผู้วิจัยเลือกเป็นกรณีศึกษาในประเทศสหรัฐอเมริกา

ตอนที่ 1.2.4 ข้อมูลพื้นฐานเกี่ยวกับบริบทของครูในชั้นเรียนที่ผู้วิจัยเลือกเป็นกรณีศึกษาในประเทศสหรัฐอเมริกา

ตอนที่ 1.2 ข้อมูลพื้นฐานของโรงเรียนและชั้นเรียนในประเทศสหรัฐอเมริกา

ตอนที่ 1.2.1 ข้อมูลพื้นฐานเกี่ยวกับบริบทของโรงเรียนในประเทศสหรัฐอเมริกาที่เป็นกรณีศึกษา

ข้อมูลพื้นฐานของโรงเรียนในประเทศสหรัฐอเมริกาที่เป็นกรณีศึกษา

สถานที่ตั้งและลักษณะทางกายภาพของโรงเรียน

โรงเรียนที่ผู้วิจัยเลือกเป็นสนามวิจัยในประเทศสหรัฐอเมริกานั้นเป็นโรงเรียนรัฐบาล ตั้งอยู่ทางตอนเหนือของเมืองเดนตัน มลรัฐเท็กซัส ซึ่งเป็นมลรัฐทางตอนใต้ของประเทศสหรัฐอเมริกา สถานที่ตั้งของโรงเรียนตั้งอยู่ในบริเวณที่รายล้อมไปด้วยแหล่งที่อยู่อาศัย ส่วนลักษณะทางกายภาพภายในโรงเรียน ผู้วิจัยสามารถอธิบายประกอบแผนภาพได้ดังนี้

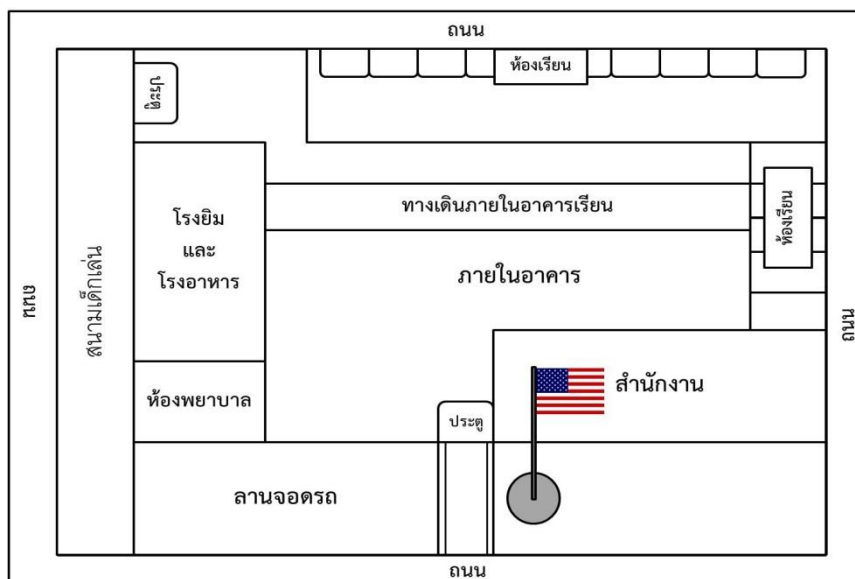

ภาพที่ 4 แผนภาพแสดงลักษณะทางกายภาพของโรงเรียนในประเทศสหรัฐอเมริกาที่เป็นกรณีศึกษา

จากแผนภาพลักษณะทางกายภาพของโรงเรียนในประเทศสหรัฐอเมริกาที่เป็นกรณีศึกษา พบว่า ลักษณะทางกายภาพโดยรอบของโรงเรียนอยู่ติดกับถนนทุกทิศทาง ลักษณะทางกายภาพภายนอกอาคารประกอบไปด้วยลานจอดรถและสนามเด็กเล่น ซึ่งสนามเด็กเล่นประกอบด้วยสนามหญ้าและเครื่องเล่นประเภทต่างๆ เช่น บ่อทราย เครื่องปั่นป่าย เป็นต้น สนามเด็กเล่นนี้นักเรียนตั้งแต่ระดับอนุบาลถึงเกรด 6 ต้องใช้ทุกระดับชั้นตามนโยบายของโรงเรียน เนื่องจากโรงเรียนมีนโยบายให้นักเรียนทุกระดับชั้นพักวิ่งเล่นเพื่อลดภาวะโรคอ้วนให้กับนักเรียน โดยแต่ละระดับชั้นแบ่งเวลาการใช้สถานที่ในช่วงพักของนักเรียนแต่ละระดับในเวลาที่แตกต่างกัน โดยครูแต่ละห้องเรียนจะออกมาดูแลนักเรียนอย่างใกล้ชิด บริเวณภายในอาคารประกอบไปด้วยสำนักงาน ห้องพยาบาล ห้องสมุด ส่วนโรงยิมและโรงอาหารเป็นสถานที่เดียวกัน ซึ่งโรงเรียนแบ่งช่วงเวลาและปรับสถานที่ให้เหมาะสมและเอื้อต่อการทำกิจกรรม ส่วนภายในอาคารประกอบไปด้วยห้องเรียนตั้งแต่ระดับชั้นอนุบาลถึงระดับชั้นเกรด 6 นอกจากนี้ภายในอาคารเรียนยังมีการจัดแสดงผลงานของนักเรียนทุกคนและทุกระดับชั้น โดยการแสดงผลงานนี้โรงเรียนแสดงผลงานของนักเรียนทุกคนตามผนังของอาคาร

ขนาดของโรงเรียนและข้อมูลพื้นฐานบุคลากรในโรงเรียน

โรงเรียนที่ผู้วิจัยเลือกเป็นสนามวิจัยเป็นโรงเรียนรัฐบาลขนาดใหญ่ ข้อมูลในปี 2556-2557 มีนักเรียนทั้งหมด 624 คน ประกอบด้วยนักเรียนเชื้อชาติแอฟริกัน-อเมริกัน เชื้อชาติฮิสแปนิก เชื้อ

ชาติอเมริกันผิวขาว เชื้อชาติอเมริกันอินเดียน เชื้อชาติเอเชีย และเชื้อชาติแปซิฟิกไอซ์แลนด์
รายละเอียดของข้อมูลพื้นฐานนักเรียนปรากฏตามตารางด้านล่าง ดังนี้

ตารางที่ 4

ตารางแสดงเชื้อชาติและจำนวนของนักเรียนในประเทศสหรัฐอเมริกาที่ผู้วิจัยเลือกเป็นสนามวิจัย

เชื้อชาติ	จำนวน	เปอร์เซ็นต์
แอฟริกัน-อเมริกัน	68	10.9%
ฮิสแปนิก	306	48.9%
อเมริกันผิวขาว	216	34.5%
อเมริกัน-อินเดียน	3	0.5%
เอเชีย	11	1.8%
แปซิฟิก-ไอซ์แลนด์	5	0.8%
2 เชื้อชาติหรือมากกว่า 2 เชื้อชาติขึ้นไป	17	2.7%

แหล่งข้อมูล: Texas Education Agency

จากตารางที่ 4 พบว่าโรงเรียนในประเทศสหรัฐอเมริกาที่เป็นกรณีศึกษามีนักเรียนทั้งหมด 624 คน โรงเรียนมีนักเรียนเชื้อชาติฮิสแปนิกมากที่สุดมีจำนวน 306 คน (48.9%) รองลง คือ แอฟริกัน-อเมริกันมีจำนวน 68 คน (10.9%) รองลง คือ อเมริกันผิวขาวมีจำนวน 216 คน (34.5%) รองลงมา เป็นนักเรียนที่มีเชื้อชาติตั้งแต่ 2 เชื้อชาติขึ้นไปมีจำนวน 17 คน (2.7%) รองลงมาคือ นักเรียนเชื้อชาติเอเชียมีจำนวน 11 คน (1.8%) รองลงมาคือ นักเรียนเชื้อชาติแปซิฟิก-ไอซ์แลนด์ มีจำนวน 5 คน (0.8%) และนักเรียนที่มีเชื้อชาติอเมริกัน-อินเดียน จำนวน 3 คน (0.5%)

ส่วนข้อมูลพื้นฐานของครูในประเทศสหรัฐอเมริกาที่เป็นกรณีศึกษา 2556-2557 มีครูทั้งหมด 45 คน ประกอบด้วยครูเชื้อชาติอเมริกันผิวขาวทำหน้าที่เป็นครูประจำชั้นเรียนทั้งห้องเรียนที่ใช้ภาษาอังกฤษเป็นหลักเพียงภาษาเดียวในการสื่อสารในห้องเรียน และห้องเรียนที่จัดการเรียนการสอนโดยใช้ภาษาที่สองเป็นหลัก คือ ภาษาสเปน นอกจากนี้ครูที่มีเชื้อชาติอเมริกันยังดำเนินการสอนในวิชาพิเศษต่างๆ อาทิ วิชาดนตรี วิชาพลศึกษา และวิชาศิลปศึกษา ตลอดจนครูบางส่วนสอนนักเรียนที่มีความต้องการพิเศษ ส่วนครูที่มีเชื้อชาติฮิสแปนิกทำหน้าที่เป็นครูประจำชั้นในห้องเรียนที่สื่อสารด้วยภาษาที่สอง คือ ภาษาสเปน และครูบางคนสอนประจำห้องเรียนที่สื่อสารด้วยภาษาหลัก คือ ภาษาอังกฤษ นอกจากนี้โรงเรียนยังมีครูเชื้อชาติอเมริกัน-อินเดียนทำหน้าที่เป็นครูประจำชั้น

ห้องเรียนที่ใช้ภาษาภาษาอังกฤษเป็นหลักเพียงภาษาเดียวในการสื่อสารในห้องเรียน รายละเอียดของข้อมูลพื้นฐานของครูแต่ละเชื้อชาติปรากฏตามตารางด้านล่าง ดังนี้

ตารางที่ 5

ตารางแสดงเชื้อชาติและจำนวนของครูในประเทศสหรัฐอเมริกาที่เป็นกรณีศึกษา

เชื้อชาติ	จำนวน	เปอร์เซ็นต์
แอฟริกัน-อเมริกัน	0	0.0%
ฮิสแปนิก	9	20.6%
อเมริกันผิวขาว	35	27.2%
อเมริกัน-อินเดีย	1	2.2%
เอเชีย	0	0.0%
แปซิฟิก-ไอส์แลนด์	0	0.0%
2 เชื้อชาติหรือมากกว่า 2 เชื้อชาติขึ้นไป	0	0.0%

แหล่งข้อมูล: Texas Education Agency

จากตารางที่ 5 พบว่าโรงเรียนในประเทศสหรัฐอเมริกาที่ผู้วิจัยเลือกเป็นสนามวิจัยมีครูทั้งหมด 45 คน โรงเรียนมีครูเชื้อชาติอเมริกันผิวขาวมากที่สุดมีจำนวน 35 คน (27.2%) รองลงคือ ครูที่มีเชื้อชาติฮิสแปนิกมีจำนวน 9 คน (20.6%) และ ครูที่มีเชื้อชาติอเมริกัน-อินเดียมีจำนวน 1 คน (2.2%)

การจัดห้องเรียนและการจัดการเรียนการสอนโดยภาพรวมของโรงเรียน

โรงเรียนในประเทศสหรัฐอเมริกาที่เป็นกรณีศึกษามีห้องเรียนตั้งแต่ระดับอนุบาลถึงระดับเกรด 6 ระดับชั้นละ 4 ห้องเรียน การจัดห้องเรียนในแต่ละระดับชั้นแบ่งออกเป็น 2 รูปแบบ จำนวนรูปแบบละ 2 ห้องเรียน ได้แก่ รูปแบบแรกเป็นห้องเรียนที่ใช้ภาษาอังกฤษเป็นหลักในการสื่อสารการจัดห้องเรียน ตลอดจนการตกแต่งห้องเรียนผ่านการใช้ภาษาอังกฤษเป็นหลักในการจัดการชั้นเรียน ไม่ว่าจะเป็นการจัดป้ายนิเทศ์หรือการนำเสนอข้อมูลทุกส่วนของห้องเรียนด้วยภาษาอังกฤษ นอกจากนี้การจัดการเรียนการสอนทุกรายวิชาเป็นการสอนโดยใช้ภาษาอังกฤษเป็นภาษาหลักในการจัดการเรียนการสอน เช่น วิชาคณิตศาสตร์ วิชาการอ่านและการเขียน วิชาวิทยาศาสตร์ และวิชาสังคมศึกษา ส่วนรูปแบบที่สองเป็นห้องเรียนที่ใช้ภาษาสเปนเป็นหลักในการสื่อสาร การจัดห้องเรียน

ตลอดจนการตกแต่งห้องเรียนผ่านการใช้ภาษาสเปนเป็นหลักในการจัดการชั้นเรียน ไม่ว่าจะเป็นการจัดป้ายนิเทศก์หรือการนำเสนอข้อมูลทุกส่วนของห้องเรียนด้วยภาษาสเปน การจัดการเรียนการสอนทุกรายวิชาเป็นการสอนโดยใช้ภาษาสเปนเป็นภาษาหลักในการจัดการเรียนการสอน เช่น วิชาคณิตศาสตร์ วิชาการอ่านและการเขียน วิชาวิทยาศาสตร์ และวิชาสังคมศึกษา การจัดการเรียนการสอนในวิชาพิเศษ ได้แก่ วิชาศิลปะศึกษา วิชาดนตรี และวิชาพลศึกษา โรงเรียนจัดรูปแบบห้องเรียนคู่ชั้น โดยให้ห้องเรียนรูปแบบที่หนึ่งและห้องเรียนรูปแบบที่สองเรียนร่วมกัน โดยใช้ภาษาอังกฤษเป็นภาษาหลักในการจัดการเรียนการสอน ส่วนรายละเอียดของการเข้าศึกษาห้องเรียนแต่ละรูปแบบขึ้นอยู่กับความต้องการขั้นพื้นฐานของนักเรียนในแต่ละครอบครัว

ส่วนการจัดการเรียนการสอนของโรงเรียนในประเทศสหรัฐอเมริกาที่เป็นกรณีศึกษามีการจัดการเรียนการสอนภายใต้หลักสูตรกลางของมลรัฐเท็กซัส โดยหลักสูตรมีวัตถุประสงค์ที่เน้นการเรียนรู้ที่เชื่อมโยงกับความเป็นพหุวัฒนธรรม นอกจากนี้โรงเรียนยังมีการจัดโปรแกรมการศึกษาสองภาษา (ESL education program) ดังนั้นโรงเรียนจึงมีการเรียนการสอนในรูปแบบของโรงเรียนสองภาษา คือ ห้องเรียนที่ใช้ภาษาอังกฤษเป็นหลักในการเรียนการสอน และห้องเรียนที่ใช้ภาษาสเปนเป็นหลักในการจัดการเรียนการสอน

ตอนที่ 1.2.2 ข้อมูลพื้นฐานเกี่ยวกับบริบทของสภาพห้องเรียนในประเทศสหรัฐอเมริกาที่เป็นกรณีศึกษา

สภาพห้องเรียนในประเทศสหรัฐอเมริกาที่เป็นกรณีศึกษา

ห้องเรียนที่เป็นกรณีศึกษาในประเทศสหรัฐอเมริกาเป็นห้องเรียนในระดับเกรด 2 ห้องเรียนรูปแบบที่หนึ่ง คือ ห้องเรียนที่ใช้ภาษาอังกฤษเป็นภาษาหลักในการสื่อสาร ลักษณะสภาพแวดล้อมของห้องเรียนมีความแตกต่างกันในแต่ละวิชา เนื่องจากโรงเรียนจัดให้ดำเนินการเรียนการสอนในวิชาของครูประจำชั้นในห้องเรียนหลักของตนเอง ส่วนวิชาพิเศษเรียนร่วมกับห้องเรียนคู่ชั้นตามรายวิชา ได้แก่ ห้องเรียนวิชาดนตรี ห้องเรียนวิชาศิลปะ ส่วนวิชาพลศึกษาเรียนที่โรงยิมและโรงอาหารของโรงเรียน ดังนั้นสภาพแวดล้อมทางกายภาพของห้องเรียนจึงมีความแตกต่างกันในแต่ละรายวิชาขึ้นอยู่กับการจัดและตกแต่งห้องเรียนของครูในรายวิชานั้นๆ ลักษณะการจัดชั้นเรียนแสดงได้จากการจำลองผังแผนภาพ ดังนี้

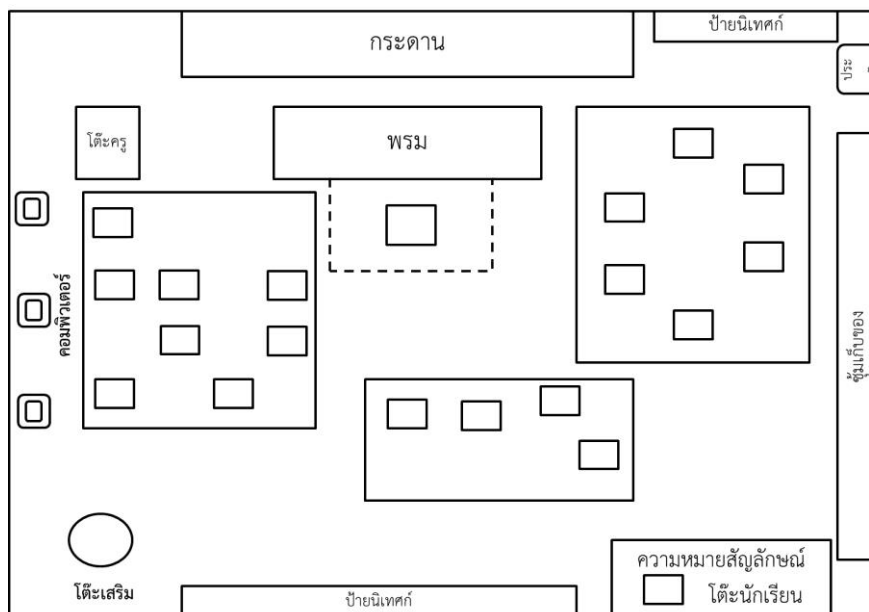

ภาพที่ 5 ภาพแสดงสภาพห้องเรียนประจำชั้นในประเทศสหรัฐอเมริกาที่เป็นกรณีศึกษา

จากแผนภาพที่ 5 เป็นแผนภาพแสดงสภาพห้องเรียนประจำชั้นในประเทศสหรัฐอเมริกาที่เป็นกรณีศึกษา ภายในห้องเรียนประกอบด้วยโต๊ะนักเรียนที่มีลักษณะการจัดเป็นกลุ่มและการจัดโต๊ะเรียนมีการปรับเปลี่ยนตามลักษณะของกิจกรรม แต่มีโต๊ะนักเรียน 1 ที่นั่งแยกเป็นเดี่ยว เนื่องจากครูจัดโต๊ะเรียนเฉพาะสำหรับนักเรียนที่มีความต้องการพิเศษ ซึ่งมีปัญหาทางพฤติกรรมไม่สามารถนั่งใกล้นักเรียนคนอื่นได้ เนื่องจากนักเรียนที่มีความต้องการพิเศษไม่ต้องการให้นักเรียนคนอื่น ๆ มาใกล้และสัมผัสตนเอง ส่วนบริเวณหลังห้องเรียนมีโต๊ะที่มีลักษณะเป็นวงกลม ซึ่งเป็นโต๊ะที่ครูใช้สำหรับการสอนเพิ่มเติมและทดสอบนักเรียนเป็นรายบุคคล อีกทั้งด้านหน้าของห้องเรียนมีพรมสำหรับการปรับเปลี่ยนบริบทของการจัดชั้นเรียน เช่น ครูให้นักเรียนฟังการอธิบายหรือการเล่านิทานของครู โดยนั่งบนพรมล้อมรอบครูในลักษณะการนั่งครึ่งวงกลม นอกจากนี้ ภายในห้องเรียนยังประกอบไปด้วยโต๊ะครู มุมเก็บของ ตลอดจนสื่อเทคโนโลยีช่วยสอนและสื่อเทคโนโลยีช่วยเพิ่มประสิทธิภาพการเรียนรู้แก่นักเรียน ได้แก่ คอมพิวเตอร์สำหรับนักเรียน จำนวน 3 เครื่อง คอมพิวเตอร์สำหรับครู และโปรเจคเตอร์ ตลอดจนเครื่องฉายภาพ เป็นต้น

ส่วนการตกแต่งห้องเรียนประจำชั้น ครูตกแต่งห้องเรียนผ่านการจัดป้ายนิเทศก์ที่มีสีสันหลากหลาย ซึ่งการจัดป้ายนิเทศก์ในห้องเรียนประจำชั้นเป็นป้ายนิเทศก์ที่นำเสนอความรู้ในวิชาต่างๆ ให้แก่นักเรียน ไม่ว่าจะป้ายนิเทศก์นำเสนอความรู้ในวิชาคณิตศาสตร์ วิชาการอ่านและการเขียน เป็นต้น ส่วนบริเวณผนังหน้าห้องเรียนมีการนำเสนอผลงานของนักเรียนทุกคนในวิชาต่างๆ

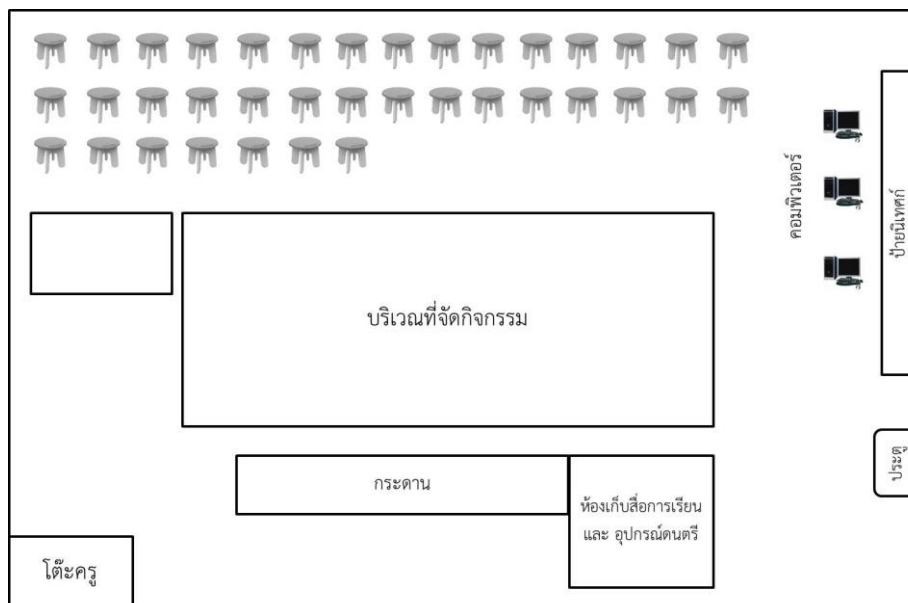

ภาพที่ 6 ภาพแสดงสภาพห้องเรียนวิชาดนตรีในประเทศสหรัฐอเมริกาที่เป็นกรณีศึกษา

จากแผนภาพที่ 6 เป็นแผนภาพแสดงสภาพห้องเรียนวิชาดนตรีในประเทศสหรัฐอเมริกาที่เป็นกรณีศึกษา ภายในห้องเรียนประกอบไปด้วยเก้าอี้สำหรับนักเรียนทุกคนบริเวณด้านหลังห้องเรียน โดยส่วนใหญ่การเรียนการสอนในวิชาดนตรีนักเรียนทุกคนจะนั่งหรือทำกิจกรรมบริเวณพื้นหน้ากระดาน นอกจากนี้ภายในห้องเรียนยังประกอบด้วยห้องเก็บสื่อการเรียนการสอนและเครื่องดนตรี สื่อเทคโนโลยีช่วยสอนและสื่อเทคโนโลยีช่วยเพิ่มประสิทธิภาพการเรียนรู้แก่นักเรียน ได้แก่ คอมพิวเตอร์สำหรับนักเรียน จำนวน 3 เครื่อง คอมพิวเตอร์สำหรับครู และโปรเจกเตอร์ ตลอดจนเครื่องฉายภาพ

ส่วนการตกแต่งห้องเรียน ครูตกแต่งห้องเรียนผ่านการจัดป้ายนิเทศก็ให้ความรู้แก่นักเรียนในเรื่องของดนตรีในแต่ละประเทศทั่วโลก ความมุ่งหมายของการจัดป้ายนิเทศก็ในลักษณะนี้ครูพยายามนำเสนอการเชื่อมโยงความเป็นพหุวัฒนธรรมผ่านดนตรีและบทเพลงของแต่ละประเทศ

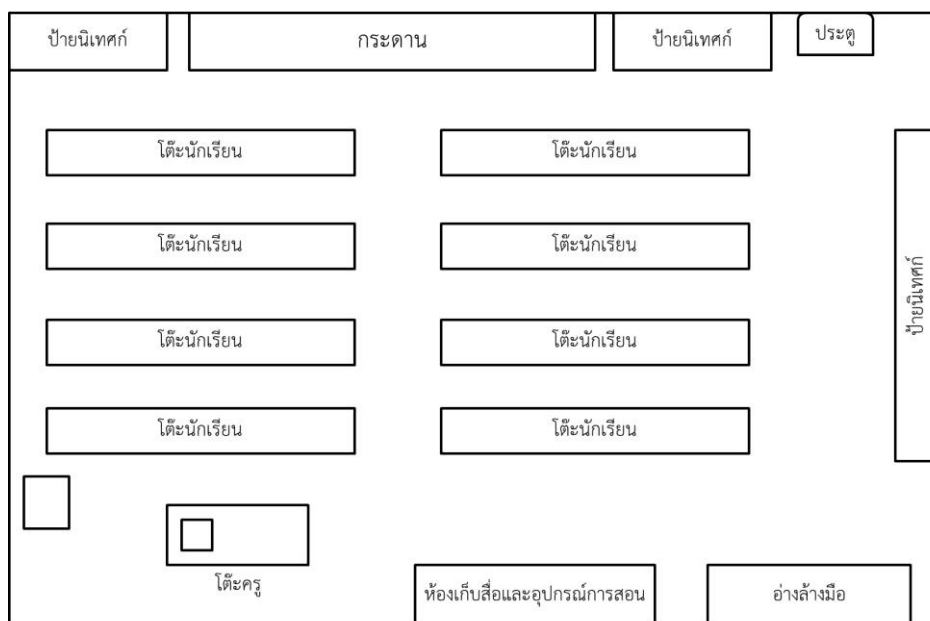

ภาพที่ 7 ภาพแสดงสภาพห้องเรียนวิชาศิลปศึกษาในประเทศสหรัฐอเมริกาที่เป็นกรณีศึกษา

จากแผนภาพที่ 7 เป็นแผนภาพแสดงสภาพห้องเรียนวิชาศิลปศึกษาในประเทศสหรัฐอเมริกาที่เป็นกรณีศึกษา ภายในห้องเรียนประกอบไปด้วยโต๊ะแบบยาวจัดเป็น 4 แถว และโต๊ะนักเรียนจำนวน 1 ตัวแยกออกมาจากโต๊ะนักเรียนปกติ สำหรับนักเรียนที่มีความต้องการพิเศษ การจัดที่นั่งของครูจะปรับเปลี่ยนที่นั่งให้นักเรียนในทุกคาบของการเรียนการสอน นอกจากนี้ภายในห้องเรียนยังประกอบไปด้วยโต๊ะครู ห้องเก็บสื่อการสอน และอ่างล้างมือสำหรับนักเรียน ตลอดจนจอเทคโนโลยี ได้แก่ คอมพิวเตอร์สำหรับครู โปรเจคเตอร์ และเครื่องฉายภาพ

การตกแต่งห้องเรียน ครูตกแต่งห้องเรียนผ่านการแสดงผลงานศิลปะของครูและนักเรียน นอกจากนี้ ครูยังตกแต่งห้องเรียนด้วยการเสนอปรัชญาและภาพของศิลปินในหลายประเทศตามผนังของห้องเรียน

ส่วนสภาพห้องเรียนวิชาพลศึกษามีการเรียนการสอนในห้องโถงของโรงเรียนที่มีการปรับเปลี่ยนให้เอื้อต่อสถานการณ์ที่ใช้ โดยห้องโถงนี้มีสภาพโล่งและโปร่งสามารถปรับเปลี่ยนเป็นโรงอาหารช่วงพักกลางวันและปรับเปลี่ยนเป็นโรงยิมเมื่อมีการดำเนินการสอนในวิชาพลศึกษา

ลักษณะการจัดห้องเรียนในประเทศสหรัฐอเมริกาที่เป็นกรณีศึกษา

ลักษณะการจัดห้องเรียนในประเทศสหรัฐอเมริกาที่เป็นกรณีศึกษามีหลายรูปแบบ ครูในแต่ละวิชาดำเนินการปรับเปลี่ยนลักษณะห้องเรียนตามการจัดกิจกรรม เช่น ครูดำเนินการจัดที่นั่งเป็นกลุ่ม และมีการปรับเปลี่ยนที่นั่งของนักเรียนอยู่เสมอ นอกจากนี้ ในบางกิจกรรมของครูประจำชั้น และครูประจำวิชาดนตรี ครูมีการจัดชั้นเรียนแบบครึ่งวงกลมหรือการจัดชั้นเรียนให้นักเรียนนั่งล้อมเป็นวงกลมในกิจกรรมการเล่านิทาน หรือบรรยายความรู้ประกอบสื่อการสอน ครูทุกรายวิชายังดำเนินการจัดชั้นเรียนแบบกลุ่มย่อยหรือแบบคู่ โดยครูจัดชั้นเรียนแบบกลุ่มย่อย เมื่อครูต้องการจัดกิจกรรมเกม หรือการเข้าถึงนักเรียนรายบุคคลเป็นพิเศษ ส่วนการจัดชั้นเรียนเป็นคู่ นั้น ครูจัดคู่ให้นักเรียน เพื่อให้นักเรียนทำกิจกรรมร่วมกัน หรือจัดกิจกรรมให้นักเรียนมีปฏิสัมพันธ์และช่วยเหลือซึ่งกันและกันในชั้นเรียน เป็นต้น โดยครูทุกคนพยายามปรับเปลี่ยนชั้นเรียนอยู่เสมอ เพื่อให้เหมาะสมต่อสภาพการเรียนการสอน และการเรียนรู้ของนักเรียนแต่ละบุคคลคำนึงถึงสภาพและคุณลักษณะของนักเรียนแต่ละบุคคล การจัดชั้นเรียนอย่างหลากหลายเป็นผลให้นักเรียนเกิดการเรียนรู้และสร้างความสัมพันธ์ผ่านการจัดชั้นเรียนที่เอื้อต่อบริบททางพหุวัฒนธรรมของนักเรียนทุกคนในชั้นเรียน

การจัดห้องเรียนในประเทศสหรัฐอเมริกามีลักษณะการจัดที่นั่งของนักเรียนในแต่ละห้องเรียนแตกต่างกัน โดยห้องเรียนประจำชั้น ครูประจำชั้นจัดที่นั่งโดยกำหนดตำแหน่งแน่นอนให้แก่นักเรียน แต่ในขณะเดียวกันห้องเรียนก็มีการปรับเปลี่ยนรูปแบบการจัดชั้นเรียนอย่างสม่ำเสมอ ผู้วิจัยได้กำหนดสัญลักษณ์และนามสมมุติให้แก่นักเรียนทุกคนในระหว่างดำเนินการเก็บข้อมูล เพื่อเป็นประโยชน์และแนวทางในการวิเคราะห์ข้อมูลเชิงลึกถึงพฤติกรรมนักเรียนรายบุคคล และเพื่อเป็นแนวทางให้ผู้ศึกษาได้เข้าใจและเห็นภาพบริบทของนักเรียนรายบุคคลได้ชัดเจนยิ่งขึ้น ดังแผนภาพ

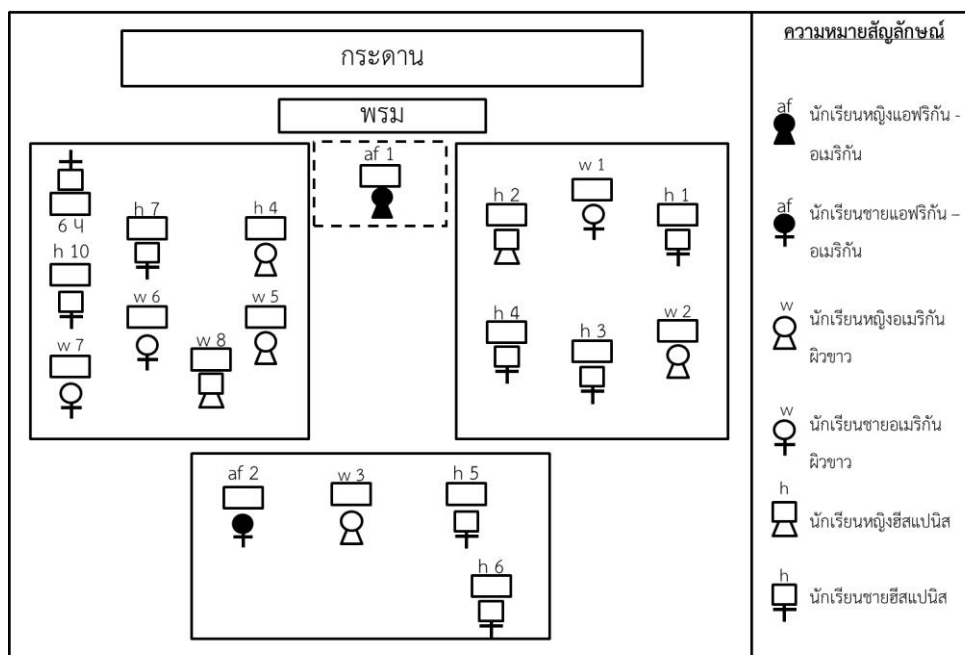

ภาพที่ 8 ลักษณะการจัดห้องเรียนประจำชั้นในประเทศสหรัฐอเมริกาที่เป็นกรณีศึกษา

จากแผนภาพที่ 8 ผู้วิจัยได้กำหนดอักษรภาษาอังกฤษและหมายเลขแทนนามสมมุติของนักเรียนตามเชื้อชาติและตำแหน่งที่นั่งของนักเรียน ดังนี้

นักเรียนเชื้อชาติอเมริกันผิวขาวมีรายนามสมมุติ ได้แก่ w1 w2 w3 w4 w5 w6 และ w7

นักเรียนเชื้อชาติแอฟริกัน-อเมริกันมีรายนามสมมุติ ได้แก่ af1 เป็นนักเรียนที่มีความต้องการพิเศษด้านพฤติกรรม และ af2

นักเรียนเชื้อชาติฮิสแปนิกมีรายนามสมมุติ ได้แก่ h1 h2 h3 h4 h5 h6 h7 h8 h9 และ h10

นอกจากนี้ลักษณะการจัดลักษณะที่นั่งของห้องเรียนวิชาพิเศษ ได้แก่ วิชาดนตรี วิชาศิลปศึกษา และวิชาพลศึกษา เป็นการเรียนร่วมกับห้องเรียนคู่ชั้น ซึ่งลักษณะการจัดที่นั่งของนักเรียนทั้งสามรายวิชาไม่มีการระบุตำแหน่งที่นั่งของนักเรียนอย่างแน่นอน เนื่องจากครูทั้งสามรายวิชาปรับเปลี่ยนที่นั่งของนักเรียนในแต่ละคาบตามลักษณะของกิจกรรมการเรียนการสอนในชั้นเรียน อีกทั้งครูยังจัดที่นั่งให้นักเรียนแต่ละห้องเรียนนั่งสลับกันตามที่ครูกำหนด

ตอนที่ 1.2.3 ข้อมูลพื้นฐานเกี่ยวกับบริบทของนักเรียนในชั้นเรียนที่เป็นกรณีศึกษาในประเทศสหรัฐอเมริกา

ข้อมูลเบื้องต้นของนักเรียนในชั้นเรียนที่เป็นกรณีศึกษาในประเทศสหรัฐอเมริกา

ชั้นเรียนที่เป็นกรณีศึกษาในประเทศสหรัฐอเมริกา มีนักเรียนทั้งหมด 19 คน เป็นนักเรียนเพศชายจำนวน 12 คน และเป็นนักเรียนหญิงจำนวน 7 คน

ในส่วนของเชื้อชาติ ชั้นเรียนมีนักเรียนหลายเชื้อชาติ ได้แก่ นักเรียนเชื้อชาติอเมริกันผิวขาวมีจำนวน 7 คน นักเรียนเชื้อชาติแอฟริกัน-อเมริกันมีจำนวน 2 คน และนักเรียนเชื้อชาติฮิสแปนิกมีจำนวน 10 คน

ด้านอายุของนักเรียนในชั้นเรียน นักเรียนส่วนใหญ่มีอายุตามเกณฑ์ในระดับเกรด 2 คืออยู่ในช่วงอายุ 8-9 ปี

ข้อมูลในส่วนของการนับถือศาสนา นักเรียนส่วนใหญ่นับถือศาสนาคริสต์ แต่มีนักเรียนบางส่วนในชั้นเรียนไม่มีข้อมูลของการนับถือศาสนา

ในส่วนของภาษาที่ใช้ในการสื่อสาร นักเรียนทุกเชื้อชาติใช้ภาษาอังกฤษเป็นหลักในการสื่อสาร แต่นักเรียนเชื้อชาติฮิสแปนิกสามารถสื่อสารได้ทั้งภาษาสเปนและภาษาอังกฤษ เนื่องจากห้องเรียนที่เป็นกรณีศึกษาเป็นห้องเรียนที่ใช้ภาษาอังกฤษเป็นหลักในการสื่อสาร ครูจึงสร้างข้อตกลงให้นักเรียนทุกคนในชั้นเรียนสื่อสารโดยใช้ภาษาอังกฤษเท่านั้น

ที่มาและสภาพทางเศรษฐกิจและสังคมของนักเรียน

เนื่องจากการเก็บข้อมูลในประเทศสหรัฐอเมริกา มีข้อจำกัดเรื่องการคุ้มครองตามหลักสิทธิมนุษยชนในเด็ก ผู้วิจัยจึงมีข้อจำกัดในการเก็บข้อมูลของนักเรียนในเชิงลึก โดยผู้วิจัยไม่สามารถสอบถามข้อมูลและศึกษาข้อมูลเอกสารของนักเรียนได้โดยตรง ดังนั้นผู้วิจัยสามารถรับรู้ข้อมูลเบื้องต้นของนักเรียนจากครูที่สอนและการสังเกตในชั้นเรียนเท่านั้น ห้องเรียนที่เป็นกรณีศึกษานักเรียนทุกคนพักอาศัยอยู่บริเวณใกล้กับโรงเรียน นักเรียนอเมริกันผิวขาวเกิดและเติบโตในประเทศสหรัฐอเมริกา นักเรียนสืบเชื้อสายมาจากบรรพบุรุษที่มีเชื้อชาติอเมริกัน ส่วนนักเรียนฮิสแปนิกนั้นเกิดและเติบโตในประเทศสหรัฐอเมริกาและสืบเชื้อสายมาจากบรรพบุรุษที่มีเชื้อชาติฮิสแปนิก โดยบรรพบุรุษของนักเรียนเชื้อชาติฮิสแปนิกโดยส่วนใหญ่อพยพมาจากประเทศเม็กซิโกและมีบางส่วนเคยอยู่อาศัยในประเทศสเปน ตลอดจนนักเรียนแอฟริกัน-อเมริกันเกิดและเติบโตในประเทศสหรัฐอเมริกาและสืบเชื้อสายมาจากบรรพบุรุษที่มีเชื้อชาติแอฟริกันอเมริกันซึ่งอพยพเข้ามาอยู่ในประเทศสหรัฐอเมริกาเป็นรุ่นที่ 3 ส่วนด้านสถานภาพทางเศรษฐกิจของนักเรียนแต่ละครอบครัวไม่มีอิทธิพลต่อการเข้าศึกษาในโรงเรียน เนื่องจากโรงเรียนให้การสนับสนุนด้านการศึกษาแก่นักเรียนทุก

คนในทุกด้าน ไม่ว่าจะเป็นหนังสือ สื่อการสอน ตลอดจนอุปกรณ์การเรียนและสิ่งของที่จำเป็นต่อการเรียนการสอน

ตอนที่ 1.2.4 ข้อมูลพื้นฐานเกี่ยวกับบริบทของครูในชั้นเรียนที่เป็นกรณีศึกษาในประเทศสหรัฐอเมริกา

ข้อมูลเบื้องต้นของครูในชั้นเรียนที่เป็นกรณีศึกษาในประเทศสหรัฐอเมริกา

ผู้วิจัยดำเนินการจัดเก็บข้อมูลจากครูที่สอนในชั้นเรียนที่เป็นกรณีศึกษาจำนวน 4 คน ได้แก่ ครูประจำชั้น ครูวิชาวิชาดนตรี ครูวิชาศิลปศึกษา และครูวิชาพลศึกษา นอกจากนี้ผู้วิจัยยังได้ดำเนินการเก็บข้อมูลจากครูใหญ่จำนวน 1 คน ซึ่งครูแต่ละคนมีข้อมูลพื้นฐานดังนี้

ครูประจำชั้นเป็นครูที่สอนและดูแลนักเรียนประจำห้องเรียนที่ผู้วิจัยเลือกเป็นกรณีศึกษา ครูสอนในวิชาคณิตศาสตร์ วิชาการอ่านและการเขียน วิชาสังคมศึกษา และวิชาวิทยาศาสตร์ เป็นเพศหญิง อายุ 42 ปี เชื้อชาติฮิสแปนิก สื่อสารโดยใช้อังกฤษและภาษาสเปน ซึ่งเกิดและเติบโตในประเทศเม็กซิโกก่อนที่จะย้ายถิ่นฐานมาประเทศสหรัฐอเมริกา ในช่วงวัยเด็กครูประจำชั้นสื่อสารโดยใช้ภาษาสเปนและไม่สามารถสื่อสารภาษาอังกฤษได้ จนกระทั่งย้ายถิ่นฐานมาอยู่ในประเทศสหรัฐอเมริกาประมาณช่วงเกรด 1 และได้เข้าศึกษาในโรงเรียนสองภาษา มีประสบการณ์ในการสอนประมาณ 17 ปี ผู้วิจัยกำหนดนามสมมติของครูประจำชั้นเพื่อการวิเคราะห์ข้อมูลเชิงลึกรายบุคคล คือ ครู a

ครูวิชาดนตรี เป็นครูที่สอนนักเรียนประจำห้องเรียนที่เป็นกรณีศึกษาในวิชาดนตรีและห้องเรียนคู่ชั้น ซึ่งครูวิชาดนตรีดำเนินการสอนนักเรียนทุกห้องเรียนและทุกระดับชั้นเป็นเพศหญิง อายุ 35 ปี เชื้อชาติอเมริกันผิวขาว สื่อสารโดยใช้ภาษาอังกฤษเป็นหลัก ตลอดจนครูสามารถสื่อสารด้วยภาษาสเปนได้อีกด้วย ประสบการณ์ในการสอนประมาณ 11 ปี ผู้วิจัยกำหนดนามสมมติของครูวิชาดนตรี เพื่อการวิเคราะห์ข้อมูลเชิงลึกรายบุคคล คือ ครู b

ครูวิชาศิลปศึกษา เป็นครูที่สอนนักเรียนประจำห้องเรียนที่เป็นกรณีศึกษาในวิชาศิลปศึกษาและห้องเรียนคู่ชั้น โดยสอนวิชาศิลปศึกษาทุกห้องเรียนและทุกระดับชั้นเป็นเพศหญิง อายุ 54 ปี เชื้อชาติอเมริกันผิวขาว สื่อสารโดยใช้ภาษาอังกฤษเป็นหลัก ตลอดจนครูสามารถสื่อสารด้วยภาษาสเปนได้อีกด้วย ประสบการณ์ในการสอนประมาณ 30 ปี ผู้วิจัยกำหนดนามสมมติของครูวิชาศิลปศึกษา เพื่อการวิเคราะห์ข้อมูลเชิงลึกรายบุคคล คือ ครู c

ครูวิชาพลศึกษาเป็นครูที่สอนนักเรียนประจำห้องเรียนที่เป็นกรณีศึกษาในวิชาพลศึกษาและห้องเรียนคู่ชั้น โดยสอนวิชาพลศึกษาบางห้องเรียนและบางระดับชั้น ส่วนข้อมูลส่วนตัวมีรายละเอียดดังนี้ เพศชาย อายุ 27 ปี เชื้อชาติอเมริกันผิวขาว สื่อสารโดยใช้ภาษาอังกฤษเป็นหลัก

ประสบการณ์ในการสอนประมาณ 3 ปี ผู้วิจัยกำหนดนามสมมุติของครูวิชาพลศึกษา เพื่อการวิเคราะห์ข้อมูลเชิงลึกรายบุคคล คือ ครู d

ครูใหญ่ของโรงเรียน ตำแหน่งผู้บริหารโรงเรียนเป็นเพศหญิง อายุ 50 ปี เชื้อชาติอเมริกัน ผิวดำ จบการศึกษาระดับปริญญาโท สื่อสารโดยใช้ภาษาอังกฤษและภาษาสเปนเป็นหลัก ครูประสบการณ์ในการสอนในโรงเรียนประมาณ 25 ปี และปัจจุบันเป็นอาจารย์พิเศษให้มหาวิทยาลัยแห่งหนึ่งในมลรัฐเท็กซัส โดยวิชาที่สอนเป็นวิชาการสอนนักเรียนในชั้นเรียนสองภาษา ผู้วิจัยกำหนดนามสมมุติของผู้อำนวยการโรงเรียน เพื่อการวิเคราะห์ข้อมูลเชิงลึกรายบุคคล คือ ครู p

ตอนที่ 2 ผลการวิเคราะห์ปัจจัยภูมิหลังบริบทความเป็นพหุวัฒนธรรมของชั้นเรียนในประเทศไทยและประเทศสหรัฐอเมริกา เชื่อมโยงสู่การวิเคราะห์การจัดการในชั้นเรียนของครูที่ตอบสนองถึงความเป็นพหุวัฒนธรรม

ภูมิหลังบริบทความเป็นพหุวัฒนธรรมของชั้นเรียนในประเทศไทยและชั้นเรียนในประเทศสหรัฐอเมริกาที่เป็นกรณีศึกษามีรายละเอียดดังนี้

ภูมิหลังบริบทความเป็นพหุวัฒนธรรมของชั้นเรียนในประเทศไทย จากข้อมูลเบื้องต้นพบว่า ชั้นเรียนในประเทศไทยประกอบไปด้วยนักเรียนเชื้อชาติไทยเป็นส่วนใหญ่ถึงร้อยละ 50 ส่วนนักเรียนเชื้อชาติแอฟริกัน ร้อยละ 21.4 นักเรียนเชื้อชาติแอฟริกัน ร้อยละ 14.2 และนักเรียนเชื้อชาติแอฟริกัน ร้อยละ 14.2 ซึ่งนักเรียนเชื้อชาติไทยทุกคนมีบรรพบุรุษเป็นเชื้อชาติไทย ตลอดจนนักเรียนเกิดและเติบโตในประเทศไทย ส่วนนักเรียนเชื้อชาติแอฟริกันและลาว นักเรียนสืบเชื้อสายมาจากบรรพบุรุษที่มีเชื้อชาติจีนและเชื้อชาติลาว แต่นักเรียนเชื้อชาติแอฟริกันทั้งสองกลุ่มเกิดและเติบโตในประเทศไทย ดังนั้นนักเรียนจึงมีการดำเนินชีวิต ภาษา ศาสนา และวัฒนธรรมที่คล้ายคลึงกับกลุ่มชนที่มีเชื้อชาติไทย นอกจากนี้ในชั้นเรียนยังมีนักเรียนที่มีเชื้อชาติแอฟริกัน ซึ่งเป็นนักเรียนที่เกิดและเติบโตในประเทศของตนเองแล้วย้ายถิ่นฐานมาอยู่ในประเทศไทย เป็นผลให้การดำเนินชีวิต การใช้ภาษา วัฒนธรรม และสังคม ตลอดจนรูปลักษณ์ทางกายภาพมีความแตกต่างจากนักเรียนเชื้อชาติไทยและเชื้อชาติแอฟริกันเป็นอย่างมาก อีกทั้งกลุ่มชนที่มีเชื้อชาติแอฟริกันยังเป็นกลุ่มชนที่คนในวัฒนธรรมไทยส่วนใหญ่ไม่คุ้นเคยมาตั้งแต่ในอดีต เนื่องจากตั้งแต่ในอดีตจนถึงปัจจุบันความหลากหลายของประชากรทางด้านชาติพันธุ์ วัฒนธรรม ศาสนาและภาษาล้วนแล้วแต่เป็นความหลากหลายในกลุ่มคนเอเชียด้วยกันที่มีความคล้ายคลึงทั้งลักษณะทางกายภาพและการดำเนินชีวิต

จากข้อมูลเบื้องต้นจึงสะท้อนให้เห็นว่า ความแตกต่างและความเหลื่อมล้ำที่เกิดขึ้นในชั้นเรียนปรากฏอย่างเด่นชัด อันเป็นสาเหตุมาจากครูไทยต้องรับรู้ถึงนักเรียนสองสภาพ คือ สภาพแรกนั้นเป็นกลุ่มของนักเรียนส่วนใหญ่ที่เป็นนักเรียนเชื้อชาติไทย นักเรียนเชื้อชาติแอฟริกันและลาวที่มี

ลักษณะการดำเนินชีวิต ภาษา และศาสนาที่คล้ายคลึงกัน ส่วนสภาพที่สอง คือ นักเรียนเชื้อชาติแอฟริกันที่เป็นเพียงส่วนน้อยของชั้นเรียน ซึ่งมีลักษณะการดำเนินชีวิต ลักษณะทางกายภาพ ภาษา และศาสนาที่แตกต่างจากกลุ่มคนไทยเป็นอย่างมาก อีกทั้งครูทุกคนไม่คุ้นชินกับความแตกต่างที่เกิดขึ้น จากสาเหตุดังกล่าวเป็นผลให้การแสดงออกของครูทุกคนที่เป็นกรณีศึกษาในประเทศไทยใช้รูปแบบการศึกษาพหุวัฒนธรรมที่เน้นให้กลุ่มคนในวัฒนธรรมย่อยเข้าใจตนเองในบริบททางสังคมของตนเองและวัฒนธรรมหลัก ส่งผลให้นักเรียนเชื้อชาติแอฟริกัน ซึ่งเป็นนักเรียนเพียงส่วนน้อยในชั้นเรียนต้องปรับตัวในทุกมิติเพื่อให้ทุกคนในชั้นเรียนเกิดการยอมรับ

ภูมิหลังบริบทความเป็นพหุวัฒนธรรมของชั้นเรียนในประเทศสหรัฐอเมริกา จากข้อมูลเบื้องต้นพบว่า ชั้นเรียนในประเทศสหรัฐอเมริกาที่เป็นกรณีศึกษา ประกอบไปด้วยนักเรียนเชื้อชาติฮิสแปนิกมากที่สุดเป็นส่วนใหญ่ถึงร้อยละ 52.6 ส่วนนักเรียนเชื้อชาติอเมริกันผิวขาวมีนักเรียนร้อยละ 36.4 และนักเรียนเชื้อชาติแอฟริกัน-อเมริกันมีนักเรียนร้อยละ 15.5 ซึ่งนักเรียนอเมริกันผิวขาวเกิดและเติบโตในประเทศสหรัฐอเมริกา นักเรียนสืบเชื้อสายมาจากบรรพบุรุษที่มีเชื้อชาติอเมริกัน ส่วนนักเรียนฮิสแปนิกเกิดและเติบโตในประเทศสหรัฐอเมริกาและสืบเชื้อสายมาจากบรรพบุรุษที่มีเชื้อชาติฮิสแปนิกด้วยเช่นกัน โดยบรรพบุรุษของนักเรียนเชื้อชาติฮิสแปนิกโดยส่วนใหญ่อพยพมาจากประเทศเม็กซิโกและมีบางส่วนเคยอาศัยอยู่ในประเทศสเปน ตลอดจนนักเรียนแอฟริกัน-อเมริกันเกิดและเติบโตในประเทศสหรัฐอเมริกาและสืบเชื้อสายมาจากบรรพบุรุษที่มีเชื้อชาติแอฟริกันอเมริกันซึ่งอพยพเข้ามาอยู่ในประเทศสหรัฐอเมริกาเป็นรุ่นที่ 3 แม้ว่านักเรียนจะมีเชื้อชาติที่ต่างกันอย่างสิ้นเชิง แต่ลักษณะการดำเนินชีวิตของนักเรียนทั้งสามเชื้อชาติก็ไม่แตกต่างกันมาก เนื่องจากนักเรียนทั้งสามเชื้อชาติเกิดและเติบโตในประเทศสหรัฐอเมริกา อีกทั้งบริบทของประเทศสหรัฐอเมริกามีความคุ้นเคยกับสภาพความเป็นพหุวัฒนธรรม เนื่องจากตั้งแต่อดีตจนถึงปัจจุบัน ประเทศสหรัฐอเมริกาประกอบไปด้วยกลุ่มชนหลากหลายชาติพันธุ์ ทั้งกลุ่มคนที่แตกต่างกันในด้านเชื้อชาติ เช่น กลุ่มคอเคเซียน (Caucasian) กลุ่มแอฟริกันอเมริกัน (African-American) กลุ่มฮิสแปนิก (Hispanic) และกลุ่มชนที่มีความแตกต่างทางด้านศาสนาหรือภาษาเป็นจำนวนมาก ซึ่งประเทศสหรัฐอเมริกาเองได้มีความพยายามจะหลอมรวมกลุ่มชนเหล่านี้เข้าด้วยกัน โดยรัฐบาลประเทศสหรัฐอเมริกามีความต้องการให้ทุกกลุ่มชนเข้าใจและยอมรับซึ่งกันและกัน ตลอดจนทุกกลุ่มชนต่างอ้างรักชาติวัฒนธรรมของตนที่มีจากทั่วทุกมุมโลกมาอยู่รวมกันภายใต้ความเป็นชาติอเมริกันเดียวกัน Bank (2001) กล่าวว่า จากสาเหตุที่ประเทศสหรัฐอเมริกามีการหลอมรวมหลายชาติพันธุ์มาเป็นระยะเวลาอันยาวนาน เป็นผลให้ทุกสังคมไม่เกิดการแบ่งแยก อีกทั้งประเทศสหรัฐอเมริกายังใช้กลไกทางการศึกษามาประสานเพื่อให้เกิดจุดร่วมเดียวกันเพื่อเกิดการยอมรับและเข้าใจซึ่งกันและกัน ดังนั้นโรงเรียนจึงมีบทบาทสำคัญในการหลอมรวมความเป็นพหุวัฒนธรรมให้มีความเป็นอันหนึ่งอันเดียวกัน

การที่ประเทศสหรัฐอเมริกาเป็นประเทศที่มีการหลอมรวมวัฒนธรรมมาเป็นระยะเวลาอันยาวนาน ประกอบกับการใช้กลไกการศึกษาเข้ามาเป็นจุดประสานความแตกต่าง ซึ่งชั้นเรียนในประเทศสหรัฐอเมริกาที่เป็นกรณีศึกษานี้ ครูทุกคนมีความคุ้นเคยกับความแตกต่างที่เกิดขึ้นมา เป็นผลให้ครูทุกคนสามารถยอมรับและเข้าใจนักเรียนในสภาพเดียวกัน ดังนั้นการแสดงออกของครูทุกคนในโรงเรียนที่เป็นกรณีศึกษาในประเทศสหรัฐอเมริกาจึงเป็นการแสดงออกในรูปแบบที่เน้นให้กลุ่มคนในสังคมยอมรับในวัฒนธรรมที่แตกต่างจากบุคคลอื่น อีกทั้งชั้นเรียนที่เป็นกรณีศึกษาเป็นชั้นเรียนที่มีสัดส่วนนักเรียนในแต่ละเชื้อชาติไม่แตกต่างกันมากนัก จึงไม่มีนักเรียนชาติใดชาติหนึ่งมีจำนวนโดดเด่นมาก

จากข้อมูลกลุ่มนักเรียนที่ผู้วิจัยคัดเลือกเป็นกรณีศึกษาบริบทภูมิหลังทางวัฒนธรรมของชั้นเรียนในประเทศไทยและประเทศสหรัฐอเมริกาที่ปรากฏมีระดับที่ไม่เท่ากันนี้ เป็นปัจจัยพื้นฐานประกอบการวิเคราะห์เปรียบเทียบจัดการในชั้นเรียนของครูประถมศึกษาตอนต้นที่ตอบสนองถึงความ เป็นพหุวัฒนธรรมระหว่างประเทศไทยและประเทศสหรัฐอเมริกา

ตอนที่ 3 ผลการวิเคราะห์การจัดการในชั้นเรียนของครูประถมศึกษาตอนต้นที่ตอบสนองถึงความเป็นพหุวัฒนธรรมในประเทศไทยและประเทศสหรัฐอเมริกา

โดยภาพรวมจากหัวข้อหลักและรหัสคำหลักพบว่า การจัดชั้นเรียนของห้องเรียนในประเทศไทยที่เป็นกรณีศึกษาไม่มีแนวทางที่ชัดเจน ตลอดจนครูมีการจัดการจัดการชั้นเรียนอย่างไม่เป็นระบบ ส่วนการจัดการชั้นเรียนของห้องเรียนในประเทศสหรัฐอเมริกาที่เป็นกรณีศึกษานั้น ครูมีการจัดการชั้นเรียนหลากหลายรูปแบบและมีแนวทางการจัดชั้นเรียนที่เอื้อต่อความเป็นพหุวัฒนธรรมในชั้นเรียนอย่างชัดเจน โดยข้อมูลมีแนวทางที่สอดคล้องกัน อีกทั้งห้องเรียนในประเทศสหรัฐอเมริกาที่เป็นกรณีศึกษายังมีการจัดการชั้นเรียนอย่างเป็นระบบ ส่วนประเด็นการสื่อสารของครูที่เอื้อต่อห้องเรียนที่มีความเป็นพหุวัฒนธรรมนั้น ครูไทยที่เป็นกรณีศึกษามีการสื่อสารกับนักเรียนไทยและนักเรียนต่างชาติทั้งในเชิงบวกและเชิงลบ ส่วนในประเทศสหรัฐอเมริกา ครูอเมริกันมีการสื่อสารกับนักเรียนทุกเชื้อชาติในเชิงบวก โดยครูมีการสื่อสารกับนักเรียนทุกคนและทุกเชื้อชาติไปในทิศทางเดียวกันในเชิงบวก นอกจากนี้ในประเด็นของการเชื่อมโยงความเป็นพหุวัฒนธรรมในบริบทต่างๆ ของชั้นเรียน โดยบริบทต่างๆ ของห้องเรียนในประเทศไทย ครูไทยที่เป็นกรณีศึกษาไม่มีการเชื่อมโยงความเป็นพหุวัฒนธรรมให้เกิดความผสมผสานและตอบสนองต่อความเป็นพหุวัฒนธรรมในชั้นเรียน ส่วนในประเด็นของการจัดทำหลักสูตร โรงเรียนไม่มีการจัดทำหลักสูตรเฉพาะที่เชื่อมโยงและเอื้อต่อความเป็นพหุวัฒนธรรม เนื่องจากโรงเรียนต้องอยู่ภายใต้หลักสูตรสถานศึกษา ประกอบกับภายใต้การควบคุมของกระทรวงศึกษาธิการเป็นหลัก อีกทั้งในประเด็นการปฏิบัติของครูไทยที่ตอบสนองถึง

ความเป็นพหุวัฒนธรรมในชั้นเรียน ครูไทยที่เป็นกรณีศึกษามีรูปแบบการปฏิบัติอย่างหลากหลายและ
ไม่มีความชัดเจนต่อชั้นเรียนที่เอื้อต่อบริบทความเป็นพหุวัฒนธรรม ในทางกลับกันพบว่า ในประเทศ
สหรัฐอเมริกาครูทุกคนมีการเชื่อมโยงบริบทต่างๆ ในชั้นเรียนให้เข้ากับความเป็นพหุวัฒนธรรม
นอกจากนี้ในส่วนของการทำงานหลักสูตรของโรงเรียนที่เอื้อต่อสภาพความเป็นพหุวัฒนธรรมใน
โรงเรียนและในชั้นเรียนนั้น โรงเรียนในประเทศสหรัฐอเมริกาที่เป็นกรณีศึกษาใช้หลักสูตรส่วนกลางที่
มลรัฐเท็กซัสกำหนดขึ้น ซึ่งหลักสูตรส่วนกลางนี้นับว่าการเรียนรู้ของนักเรียนให้เชื่อมโยงกับการเรียนรู้
ในสังคมพหุวัฒนธรรม ตลอดจนแนวทางการปฏิบัติของครูทุกคนที่เป็นกรณีศึกษาของประเทศ
สหรัฐอเมริกายังมีแนวทางการปฏิบัติที่มีความชัดเจนต่อชั้นเรียนพหุวัฒนธรรม นอกจากนี้ในส่วนของ
การวางแผนและพัฒนาชั้นเรียน ตลอดจนแนวทางการแก้ปัญหาในชั้นเรียน ห้องเรียนในประเทศ
ไทยที่เป็นกรณีศึกษา ครูไม่มีการวางแผนและไม่มีการพัฒนาชั้นเรียน รวมถึงแนวทางการแก้ปัญหา
ในชั้นเรียนของครูไทยไม่มีแนวทางที่ชัดเจน โดยครูทุกคนมีแนวทางที่หลากหลายในการแก้ปัญหา
โดยภาพรวมแล้วครูที่เป็นกรณีศึกษาในประเทศไทยจะไม่ให้ความสำคัญต่อการวางแผนและ
พัฒนาชั้นเรียนที่มีความเป็นพหุวัฒนธรรม โดยเฉพาะอย่างยิ่งประเด็นของการแก้ปัญหาครูทุก
คนมีแนวคิดที่จะเน้นให้นักเรียนเป็นผู้แก้ปัญหา โดยเฉพาะนักเรียนต่างชาติจะต้องเป็นฝ่าย
ปรับเปลี่ยนและแก้ปัญหาที่เกิดขึ้นให้สอดคล้องตามความต้องการของครู ในทางกลับกันห้องเรียนที่
เป็นกรณีศึกษาในประเทศสหรัฐอเมริกา ครูมีการวางแผนและพัฒนาชั้นเรียนอย่างต่อเนื่องสม่ำเสมอ
และมีการปฏิบัติของครูแต่ละคนในทิศทางเดียวกันอย่างชัดเจน เนื่องจากครูทุกคนมีการประชุม
แลกเปลี่ยนทัศนคติและแนวทางการวางแผนและพัฒนาชั้นเรียนร่วมกันอย่างสม่ำเสมอ ในส่วนของ
ประเด็นการแก้ปัญหา ครูทุกคนมีรูปแบบและแนวทางการแก้ปัญหาในชั้นเรียนอย่างชัดเจน
โดยเฉพาะอย่างยิ่งประเด็นปัญหาอันเนื่องมาจากความเป็นพหุวัฒนธรรมในชั้นเรียนตลอดจนครูทุกคน
ให้ความสำคัญกับปัญหาทุกประเด็นที่เกิดขึ้นในชั้นเรียน โดยเฉพาะอย่างยิ่งประเด็นปัญหาอัน
เนื่องมาจากความเป็นพหุวัฒนธรรมในชั้นเรียน โดยครูทุกคนมีการประชุมในการแก้ปัญหาที่เกิด
ขึ้นกับนักเรียนในชั้นเรียนอย่างสม่ำเสมอ เป็นผลให้แนวทางการแก้ปัญหาของนักเรียนในชั้นเรียน
เป็นไปในแนวทางเดียวกัน โดยสรุปจากตารางที่ 6 ตารางแสดงผลการวิเคราะห์ข้อมูลห้องเรียนที่เป็น
กรณีศึกษาในประเทศไทยและห้องเรียนที่เป็นกรณีศึกษาในประเทศสหรัฐอเมริกา ดังนี้

ตารางที่ 6 ตารางแสดงผลการวิเคราะห์ข้อมูลห้องเรียนที่เป็นกรณีศึกษาในประเทศไทยและห้องเรียนที่เป็นกรณีศึกษาในประเทศสหรัฐอเมริกา

ห้องเรียนที่เป็นกรณีศึกษาในประเทศไทย	ห้องเรียนที่เป็นกรณีศึกษาในประเทศสหรัฐอเมริกา
การจัดชั้นเรียนไม่เป็นระบบและไม่มีแนวทางที่ชัดเจน	การจัดชั้นเรียนเป็นระบบและมีแนวทางที่ชัดเจน
การสื่อสารในชั้นเรียนเป็นทั้งเชิงบวกและเชิงลบ	การสื่อสารในชั้นเรียนเป็นเชิงบวก
ไม่มีการเชื่อมโยงกับความเป็นพหุวัฒนธรรม	มีการเชื่อมโยงกับความเป็นพหุวัฒนธรรม
ครูมีการปฏิบัติอย่างหลากหลายต่อชั้นเรียนพหุวัฒนธรรม	ครูมีแนวทางปฏิบัติที่ชัดเจนต่อชั้นเรียนพหุวัฒนธรรม
แนวทางการแก้ปัญหาในชั้นเรียนไม่มีความชัดเจน	แนวทางการแก้ปัญหาในชั้นเรียนมีความชัดเจน
การวางแผนและพัฒนาชั้นเรียนไม่มีความชัดเจน	การวางแผนและพัฒนาชั้นเรียนมีความชัดเจน

ผู้วิจัยแบ่งผลการวิเคราะห์การจัดการในชั้นเรียนของครูประถมศึกษาตอนต้นในโรงเรียนที่เป็นกรณีศึกษาที่ตอบสนองถึงความเป็นพหุวัฒนธรรมในประเทศไทยและประเทศสหรัฐอเมริกาออกเป็น 2 ตอน ดังนี้

ตอนที่ 3.1 ผลการวิเคราะห์การจัดการในชั้นเรียนของครูประถมศึกษาตอนต้นในโรงเรียนที่เป็นกรณีศึกษาที่ตอบสนองถึงความเป็นพหุวัฒนธรรมในประเทศไทย

ตอนที่ 3.2 ผลการวิเคราะห์การจัดการในชั้นเรียนของครูประถมศึกษาตอนต้นในโรงเรียนที่เป็นกรณีศึกษาที่ตอบสนองถึงความเป็นพหุวัฒนธรรมในประเทศสหรัฐอเมริกา

ผลการวิเคราะห์ข้อมูลในแต่ละตอนมีรายละเอียดดังนี้

ตอนที่ 3.1 ผลการวิเคราะห์การจัดการในชั้นเรียนของครูประถมศึกษาตอนต้นที่ตอบสนองถึงความเป็นพหุวัฒนธรรมในประเทศไทย

การจัดชั้นเรียนที่ตอบสนองถึงความเป็นพหุวัฒนธรรมของห้องเรียนในโรงเรียนที่เป็นกรณีศึกษาในประเทศไทย

ห้องเรียนในประเทศไทยที่ผู้วิจัยเลือกเป็นกรณีศึกษามีการจัดชั้นเรียนที่ไม่เป็นระบบ โดยเฉพาะอย่างยิ่งด้านบรรยากาศและสภาพแวดล้อมในชั้นเรียนของห้องเรียนในประเทศไทยมีความสับสนวุ่นวาย อันเนื่องมาจากการจัดการชั้นเรียนที่ขาดระบบที่ชัดเจน อีกทั้งมีแนวทางการปฏิบัติของครูไม่มีความชัดเจน และไม่ไปในทิศทางเดียวกัน ครูไม่มีการดำเนินการปรับเปลี่ยนการจัด

ชั้นเรียนให้เอื้อต่อนักเรียนในชั้นเรียนที่มีความเป็นพหุวัฒนธรรม โดยในประเด็นการจัดชั้นเรียนด้านบรรยากาศและสภาพแวดล้อม และวิธีการจัดชั้นเรียนและกิจกรรมในห้องเรียน มีรายละเอียดดังนี้

สภาพบรรยากาศและสภาพแวดล้อมของห้องเรียนที่เป็นกรณีศึกษาในประเทศไทย โดยสรุปแล้วห้องเรียนไม่มีความเป็นระเบียบเรียบร้อย ห้องเรียนไม่มีการจัดการชั้นเรียนที่เป็นระบบ และห้องเรียนมีความสับสนวุ่นวาย ครูไทยที่เป็นกรณีศึกษาแต่ละคนมีแนวการรับรู้และแนวทางการปฏิบัติที่ไม่สอดคล้องกัน โดยครูบางคนกล่าวว่า ห้องเรียนในประเทศไทยมีการปรับเปลี่ยนบรรยากาศและสภาพแวดล้อมให้เหมาะสมต่อนักเรียนทุกคนอย่างสม่ำเสมอ จากกรณีสัมภาษณ์ครู ง พบว่า

ครู ง: “เรื่องบรรยากาศทางด้านกายภาพเราเนี่ยก็มีการจัดห้องเรียนเป็นกลุ่ม เป็นแถว เป็นอะไร เราจะให้อิสระครู โดยความเป็นจริงห้องเรียนมันต้องปรับเปลี่ยนอยู่ตลอดเวลา เด็กน้อยจะทำเป็นวงกลม หรือจะแบ่งเป็นเด็กอ่อน เด็กเก่ง ให้นั่งเป็นกลุ่มหรืออะไรอย่างนี้ก็สุดแท้แต่คุณครูจะบริหารจัดการ ครูก็มีการจัดห้องเรียน ห้องเรียนมีความสวยงาม”

อย่างไรก็ตาม แนวทางการรับรู้ของครูในข้างต้นมีความขัดแย้งกับแนวทางการปฏิบัติในการสร้างบรรยากาศและสภาพแวดล้อมในชั้นเรียน จากการศึกษาพบว่า ครูไม่มีการปรับเปลี่ยนรูปแบบในการจัดชั้นเรียน โดยห้องเรียนไม่มีการปรับเปลี่ยนและขาดการสร้างความสัมพันธ์ระหว่างกันในห้องเรียน โดยข้อมูลจากการสังเกตพบว่า ในทุกคาบของการสอน ครูทุกคนไม่มีการปรับเปลี่ยนห้องเรียน เช่น ครูทุกคนจัดห้องเรียนรูปแบบเดียว คือ ให้นักเรียนทุกคนหันหน้าเข้ากระดานดำ ส่วนครูสอนหน้าห้องเรียนในชั้นเรียน เป็นต้น นอกจากการสร้างบรรยากาศและสภาพแวดล้อมทางกายภาพจะมีความสำคัญต่อนักเรียนเป็นอย่างยิ่ง แต่การสร้างบรรยากาศในชั้นเรียนโดยการสร้างสภาพแวดล้อมเชิงบวกให้เอื้อความปลอดภัยทางจิตใจแก่นักเรียนทุกคนในชั้นเรียนก็มีความสำคัญไม่ต่างกัน โดยเฉพาะอย่างยิ่งวิธีการสร้างบรรยากาศ และสภาพแวดล้อมที่เอื้อต่อการจัดชั้นเรียนและความเป็นพหุวัฒนธรรม จากการสังเกตพบว่าข้อมูลการปฏิบัติของครูมีความไม่สอดคล้องกัน เช่น ครู ก เน้นการสร้างบรรยากาศเชิงบวกที่เอื้อต่อความปลอดภัยทางจิตใจให้กับนักเรียน ผ่านการปลุกฝังนักเรียน โดยพยายามให้นักเรียนไม่เห็นความแตกต่างในชั้นเรียน อีกทั้งครูพยายามมีทัศนคติในการมองนักเรียนทุกคนอย่างเท่าเทียมกัน โดยเฉพาะอย่างยิ่งครูพยายามสอนและเน้นในเรื่องของศาสนาว่า ทุกศาสนาสอนให้ทุกคนเป็นคนดี ดังนั้นในห้องเรียนของครู ก จึงไม่มีประเด็นความขัดแย้งในเรื่องของศาสนา ส่วนครู ข มีการสร้างบรรยากาศเชิงบวกที่เอื้อต่อความปลอดภัยทางจิตใจให้แก่นักเรียน และสร้างบรรยากาศ และสภาพแวดล้อมที่เอื้อต่อการจัดชั้นเรียน เพื่อให้ห้องเรียนเอื้อต่อความเป็นพหุวัฒนธรรมในบางครั้ง เช่น ครู ข กล่าวกับนักเรียนในขณะที่ยกตัวอย่างว่า “นักเรียนทุกคนไม่ว่าจะเป็นชาติไหนก็เป็นคนบนโลกเหมือนกัน ไม่แตกต่างกัน เราไม่ควรแบ่งแยกกัน” แต่

ในทางกลับกันครู ก และ ครู ง ไม่มีการกล่าวถึงและไม่มีวิธีการสร้างบรรยากาศและสภาพแวดล้อมในเชิงบวกที่เอื้อต่อความปลอดภัยทางจิตใจให้แก่นักเรียน อีกทั้งครูทั้งสองคนไม่มีวิธีการสอนที่สร้างสภาพแวดล้อมเชิงบวกในด้านพฤติกรรมให้แก่เรียนในชั้นเรียนด้วย

นอกจากนี้ในประเด็นของวิธีการจัดการชั้นเรียนของครูที่ตอบสนองถึงความเป็นพฤติกรรม จากข้อมูลในทุกแหล่งพบว่า ครูไม่มีการบูรณาการประเด็นพฤติกรรมเข้ากับการจัดการเรียนการสอน แต่โดยทั่วไปครูมีวิธีการจัดชั้นเรียนผ่านการสนทนา และการตั้งคำถามกับนักเรียน จากกรณีการสัมภาษณ์ครู จ กล่าวว่า “การจัดการเรียนการสอนภายใต้พระราชบัญญัติการศึกษาเดียวกันครูทุกคนจะกลม่อมเกลาพฤติกรรมนักเรียนโดยบูรณาการเข้ากับแต่ละวิชาที่ครูสอน ไม่มีการบูรณาการจัดการเรียนการสอนในประเด็นพฤติกรรม” แต่หากพิจารณาข้อความในพระราชบัญญัติการศึกษา หมวดที่ 4 มาตรา 24 วรรค 1 ซึ่งกล่าวว่า “การจัดกระบวนการเรียนรู้ให้สถานศึกษาและหน่วยงานที่ดำเนินการ จัดเนื้อหาสาระและกิจกรรมให้สอดคล้องกับความสนใจและความถนัดของนักเรียนโดยคำนึงถึงความแตกต่างระหว่างบุคคล” จะเห็นว่าพระราชบัญญัติการศึกษาในมาตราข้างต้นนี้แสดงให้เห็นถึงประเด็นของการจัดการศึกษาต้องให้ความสำคัญแก่นักเรียนเป็นรายบุคคล กล่าวคือ คำนึงลักษณะของนักเรียนพื้นฐานทางเศรษฐกิจ สังคม ศาสนา และวัฒนธรรมที่ทำให้นักเรียนแต่ละคนแตกต่างกัน ดังนั้นการจัดการศึกษาของครูทุกคนภายใต้พระราชบัญญัติการศึกษาจึงตอบรับการความเป็นพฤติกรรมในชั้นเรียนโดยปริยาย

ส่วนประเด็นการจัดกิจกรรมในชั้นเรียน การจัดกิจกรรมในชั้นเรียนจะเป็นไปตามที่บทเรียนกำหนดที่อ้างอิงจากหลักสูตรแกนกลาง ซึ่งในแต่ละวิชาครูแต่ละคนมีรูปแบบการจัดกิจกรรมการสอนในรูปแบบเฉพาะตามเนื้อหาบทเรียนของแต่ละวิชา ส่วนแนวทางของครูในการจัดกิจกรรมที่เน้นความสัมพันธ์และความร่วมมือของนักเรียนนั้น ครูในประเทศไทยที่เป็นกรณีศึกษามีแนวทางการปฏิบัติไม่สอดคล้องกันทุกคน โดยครู ก และ ครู ข มีการจัดกิจกรรมที่เน้นการติดต่อสัมพันธ์ระหว่างนักเรียน และมีการจัดกิจกรรมที่เชื่อมโยงกับวิถีชีวิตของนักเรียนที่มีวัฒนธรรมต่างๆ ที่แตกต่างกัน จากกรณีตัวอย่างการสัมภาษณ์ครู ก ดังนี้

ครู ก: “โรงเรียนมีการจัดกิจกรรมทุกศาสนา ไม่ว่าจะเป็วันคริสต์มาส ก็จัดกิจกรรมให้คนของโบสถ์มาบรรยายความรู้และจัดกิจกรรม และในช่วงถือศีลอดของทางศาสนาอิสลามเราก็เข้าใจและสนับสนุน พร้อมบอกนักเรียนทุกคนในห้องให้เข้าใจ”

นอกจากนี้จากการสังเกตพบว่า ครู ก และ ข พยายามให้นักเรียนช่วยเหลือกันในการทำกิจกรรมกลุ่ม เช่น ช่วยกันตอบคำถามในวิชาวิทยาศาสตร์ และการวางแผนการทำกิจกรรมแสดงบทบาทสมมติในวิชาภาษาไทย เป็นต้น

ส่วนครู ค และ ครู ง ไม่พบการจัดกิจกรรมที่เน้นการติดต่อสัมพันธ์ระหว่างนักเรียน และมีการจัดกิจกรรมที่เชื่อมโยงกับวิถีชีวิตของนักเรียนที่มีวัฒนธรรมต่างๆที่แตกต่างกัน

การสื่อสารของครูในชั้นเรียนที่ตอบสนองถึงความเป็นพหุวัฒนธรรมที่เป็นกรณีศึกษาในประเทศไทย

การสื่อสารของครูในชั้นเรียนที่ตอบสนองถึงความเป็นพหุวัฒนธรรมในประเทศไทยมีการสื่อสารในหลายแนวทาง โดยครูแต่ละคนมีการสื่อสารที่ไม่สอดคล้องไปในทิศทางเดียวกัน ตลอดจนการรับรู้และแนวทางปฏิบัติของครูแต่ละคนในประเด็นของการสื่อสารในชั้นเรียนที่ตอบสนองถึงความเป็นพหุวัฒนธรรมมีแนวทางไม่สอดคล้องกัน โดยในแต่ละคาบของการสอนครูสื่อสารกับนักเรียนทั้งในเชิงบวกและเชิงลบ ซึ่งโดยส่วนใหญ่ครูหลายคนจะสื่อสารโดยการใช้คำพูดในเชิงลบที่มีผลกระทบต่อสภาพจิตใจของนักเรียนโดยตรง ลักษณะการสื่อสารของนักเรียนนั้น นักเรียนจะสื่อสารกับครูและเพื่อนผ่านการพูดคุยและตั้งคำถาม มีรายละเอียดดังนี้

ด้านการเปิดโอกาสในการสื่อสาร ครูทุกคนในชั้นเรียนที่เป็นกรณีศึกษามีแนวทางการปฏิบัติในการเปิดโอกาสในการสื่อสารในชั้นเรียนไม่เป็นไปในทิศทางเดียวกัน โดยครูบางคนสื่อสารผ่านการพูดคุยกับนักเรียน และผ่านการตอบคำถามนักเรียนอย่างสม่ำเสมอ เช่น กรณีตัวอย่างการสัมภาษณ์ครู ข ดังนี้

ครู ข: “เราก็มองเปิดโอกาสให้นักเรียนตอบคำถามในชั้นเรียนตามที่ครูถามนักเรียนทุกคน บางทีครูก็เรียกนักเรียนผิวสีมาพูดคุยเป็นการส่วนตัวนะ นักเรียนก็จะเล่าเรื่องครอบครัวให้ฟังเหมือนกัน”

ส่วนการสังเกตพบว่า ข้อมูลมีความสอดคล้องกับการสัมภาษณ์ พบว่า ครู ก และ ครู ข พยายามสื่อสารผ่านการพูดคุยกับนักเรียนอย่างสม่ำเสมอ โดยในบางครั้งครูพยายามตั้งคำถามให้นักเรียนตอบ

อย่างไรก็ตามในทางกลับกันนั้น ครูหลายคนไม่เปิดโอกาสในการสื่อสารให้กับนักเรียนในชั้นเรียน โดยครูเน้นการสื่อสารทางเดียวเป็นหลัก โดยครูเป็นผู้มีบทบาทสูงสุดในชั้นเรียน เช่น ครู ค และ ครู ง ดำเนินการสอนในชั้นเรียน โดยครูทั้งสองคนจะเน้นให้นักเรียนฟังและสั่งงานให้นักเรียนทำเป็นหลัก

นอกจากนี้ ในประเด็นของลักษณะการสื่อสารของครูทุกคนในห้องเรียนที่เป็นกรณีศึกษาพบว่า แนวทางการรับรู้และการปฏิบัติของครูในการสื่อสารไม่มีความสอดคล้องกัน โดยครูทุกคนมีการสื่อสารกับนักเรียนทุกคนทั้งนักเรียนเชื้อชาติไทย นักเรียนเชื้อชาติแฝง และนักเรียนเชื้อชาติแอฟริกันทั้งในเชิงบวกและการสื่อสารกับนักเรียนในเชิงลบที่ส่งผลกระทบต่อสภาพจิตใจของนักเรียน ดังนี้

ครูทุกคนสื่อสารกับนักเรียนในเชิงบวกให้กับนักเรียนทุกคนในบางสถานการณ์ โดยครูจะสื่อสารนักเรียนผ่านการให้ความชื่นชม ครูชื่นชมนักเรียนว่า “ดีมาก” และหากนักเรียนมีปัญหาครูจะเรียกนักเรียนมาสื่อสารผ่านการพูดคุยกับนักเรียนเป็นการส่วนตัว เช่น นักเรียน อ1 ตอบคำถามถูกต้อง ครู ข ชื่นชมนักเรียนว่า “ดีมาก” และ ครู ข ชื่นชมนักเรียน อ2 ว่า “เก่งมากและมีพัฒนาการดีมาก” เมื่อนักเรียนอ่านคำในภาษาไทยถูกต้อง ส่วนครู ค ชื่นชมนักเรียน ท2 เมื่อนักเรียนนำงานมาส่งว่า “ดีมากมีความรับผิดชอบดี”

แต่ในทางกลับกันบางสถานการณ์ ครูทุกคนมีการสื่อสารกับนักเรียนในเชิงลบ ทั้งการใช้คำพูดและการสื่อสารผ่านการกระทำ ซึ่งเป็นการสื่อสารที่ส่งผลกระทบต่อสภาพจิตใจของนักเรียนนั้น ในบางครั้งที่นักเรียนทุกคนไม่สามารถตอบคำถามครูได้ครูจะใช้วิธีการลงโทษ เช่น ครู ก ให้นักเรียน ท3 นักเรียน ล2 และนักเรียน อ2 เคาะโต๊ะ 10 ครั้ง หรือกระโดดตบ 10 ที นอกจากนี้ ในบางสถานการณ์ครูทุกคนมีการสื่อสารผ่านการใช้คำพูดที่ส่งผลโดยตรงต่อสภาพจิตใจของนักเรียน โดยเฉพาะอย่างยิ่งส่งผลกระทบต่อความความเป็นพหุวัฒนธรรมชั้นเรียน โดยการสื่อสารของครูในหลายคนเป็นการสื่อสารที่ไม่เหมาะสม และไม่สอดคล้องกับบริบทของนักเรียนที่มีความแตกต่างในบางกลุ่ม ดังตัวอย่าง

ตัวอย่างที่ 1 ครู ข สื่อสารกับนักเรียน อ1 และ นักเรียน อ 2 ที่นับถือศาสนาอิสลามว่า “นักเรียนทั้งสองคนฉลาดเหมือนหมา” หรือในบางสถานการณ์ที่นักเรียนทำกิจกรรมกลุ่ม ครูเดินไปพูดกับนักเรียนกลุ่มที่ประกอบไปด้วย นักเรียน อ2 ที่นับถือศาสนาอิสลาม นักเรียน ท6 และนักเรียน ล1 ว่า “นักเรียนผิวสีพาไปหาหมอรักษาหมาใช่หรือไม่” จากตัวอย่างนี้แสดงให้เห็นว่า ครูไม่มีการคำนึงและให้ความสำคัญกับความเป็นพหุวัฒนธรรมด้านศาสนา เนื่องจากสัตว์ดังกล่าวข้างต้นที่ครูกล่าวถึงเป็นชนิดของสัตว์ที่ครูไม่ควรกล่าวถึงในศาสนา นี้ นอกจากนี้ในวิชาวิทยาศาสตร์ที่ครู ข สอนนั้น ครูใช้วิธีการเข้าสู่บทเรียนด้านการสนทนากับนักเรียนในชั้นเรียนทุกคนเรื่องสีผิวระหว่างผิวดำและผิวขาว โดยครู ข ถามนักเรียน จ1 ว่า “นักเรียนผิวสีถ้าเอาสบู่มาขัดจะทำให้ขาวขึ้นได้บ้างไหม” การตั้งคำถามลักษณะของครูลักษณะนี้ ส่งผลโดยตรงต่อความรู้สึกทางลบที่เป็นการเพิ่มปมและตอกย้ำนักเรียนผิวสีในชั้นเรียนว่า ตนเองมีความแตกต่างจากเพื่อนในชั้นเรียนเป็นอย่างมาก

ตัวอย่างที่ 2 ครู ก ให้นักเรียน อ2 ผิวสีมาทำกิจกรรมหน้าชั้นเรียน ครูกล่าวกับนักเรียนว่า “ตายแล้วทำหน้าอย่างกะจะไปบวชชีพราหมณ์” จากตัวอย่างนี้สะท้อนได้ว่า การใช้ตัวอย่างการเปรียบเทียบของครูไม่มีความเหมาะสม เนื่องจากครูการเปรียบเทียบของครูมีผลกระทบต่อความเหลื่อมล้ำทางศาสนา อีกทั้งครู ก เรียกนักเรียน อ1 ว่า “เด็กดำ” พร้อมทั้งตั้งสรรพนามให้นักเรียนคนอื่นเรียกนักเรียน อ1 ว่า “มามาตึบ” เนื่องจากลักษณะเส้นผมของนักเรียน อ1 คล้ายกับเส้น

บะหมี่กึ่งสำเร็จรูป ซึ่งการเรียกและการตั้งฉายาให้กับนักเรียนเป็นสิ่งที่กระตุ้นให้นักเรียนทุกคนมองเห็นความแตกต่างมากยิ่งขึ้น

ตัวอย่างที่ 3 เมื่อนักเรียน ง ถามคำถามนักเรียน ท5 แต่นักเรียนไม่สามารถตอบได้ ครูจึงกล่าวว่า “ทำไมตอบไม่ได้ วันนี้เรียนคาบที่ 3 แล้วยังตอบไม่ได้อีกหรือ” จากนั้นครูเดินไปพร้อมกับพูดกลับมาว่า “น่าจะเป็นเพราะระดับสมองต่างกัน กลับไปเรียนชั้น ป.1 ไป” จากตัวอย่างนี้สะท้อนให้เห็นได้อย่างชัดเจนว่า ครูไม่มีการพูดที่รักษาน้ำใจนักเรียนซึ่งเป็นคำพูดที่ส่งผลให้นักเรียนเกิดปมด้านลบในจิตใจ

ตัวอย่างที่ 4 ครู ค ถามนักเรียน อ1 ว่า “บ้านของนักเรียนมีใครเป็นโรคติดต่อบ้างหรือไม่” จากนั้นครูหันกลับมาพูดกับนักเรียนทั้งระดับชั้นว่า “บ้านของนักเรียน อ1 ต้องมีโรคติดต่อแน่ๆเลย เพราะอยู่กันแบบยั่วเย้าะ” จากการตั้งคำถามของครู ค กับนักเรียน ข พบว่า การตั้งคำถามดังกล่าวเป็นลักษณะการตั้งคำถามที่เฉพาะเจาะจงให้นักเรียนเกิดความรู้สึกในด้านลบทางจิตใจต่อตนเองและต่อครอบครัว

การจัดชั้นเรียนที่เชื่อมโยงกับความเป็นพหุวัฒนธรรมของห้องเรียนที่เป็นกรณีศึกษาในประเทศไทย

การจัดการชั้นเรียนที่เชื่อมโยงกับความเป็นพหุวัฒนธรรมในประเด็นนี้จะกล่าวถึง ประเด็นด้านหลักสูตรการสอนที่เอื้อต่อความเป็นพหุวัฒนธรรมในชั้นเรียน ประเด็นด้านกฎระเบียบในชั้นเรียนที่เชื่อมโยงกับความเป็นพหุวัฒนธรรม ประเด็นด้านสื่อการสอนที่เชื่อมโยงกับความเป็นพหุวัฒนธรรม ประเด็นด้านปรัชญาหรือทฤษฎี หรือวิธีการสอนที่เชื่อมโยงกับความเป็นพหุวัฒนธรรม ตลอดจนประเด็นด้านกิจกรรมที่เชื่อมโยงกับวิถีชีวิตของของนักเรียนและความเป็นพหุวัฒนธรรม โดยภาพรวมนั้นการจัดการชั้นเรียนของครูในประเทศไทยไม่เน้นการเชื่อมโยงกับความเป็นพหุวัฒนธรรมในชั้นเรียน อีกทั้งข้อมูลยังมีความไม่ชัดเจนและไม่มีความสอดคล้องกันของข้อมูล โดยมีรายละเอียดดังนี้

ประเด็นหลักสูตรการสอนที่เอื้อต่อความเป็นพหุวัฒนธรรมในชั้นเรียน โรงเรียนในประเทศไทยที่ผู้วิจัยดำเนินการศึกษาใช้หลักสูตรสถานศึกษาพุทธศักราช 2551 เป็นแนวทางในการจัดการศึกษา ภายใต้การควบคุมของกระทรวงศึกษาธิการ ตลอดจนครูทุกคนต้องจัดการศึกษาตามสำนักการศึกษากรุงเทพมหานครร่วมกับนโยบายของผู้ว่าราชการกรุงเทพมหานครและสำนักงานเขตพื้นที่การศึกษา อย่างไรก็ตามในส่วนของหลักสูตรที่รองรับความเป็นพหุวัฒนธรรมนั้น โรงเรียนไม่มีการจัดทำหลักสูตรโดยเฉพาะ จากกรณีสัมภาษณ์ครูหลายคนกล่าวในแนวทางที่สอดคล้องกันว่าโรงเรียนไม่มีการจัดทำหลักสูตรเฉพาะที่เอื้อต่อความเป็นพหุวัฒนธรรมในโรงเรียน ดังนี้

ครู ก: “หลักสูตรไม่ได้รองรับความแตกต่าง ทางโรงเรียนเป็นหลักสูตร 2 ภาษา แต่ไม่ได้รองรับทางวัฒนธรรม ถ้าเด็กมาไม่มีหมายเลขบัตรประชาชน ก็สามารถหาคนมารับรองได้ ทางวัฒนธรรมที่แตกต่างไม่ได้รองรับอะไร แต่ว่าเปิดเสรี”

ครู จ: “โรงเรียนใช้หลักสูตรสถานศึกษาพุทธศักราช 2552 เป็นแกนและเป็นแนวทางในการจัดการศึกษา คือพูดให้ชัดเจนก็คือไม่มีหลักสูตรรองรับเด็กต่างชาติ เพราะใช้หลักสูตรขั้นพื้นฐาน”

ครู ข: “สอนตามหลักสูตรของไทยปกติ ยังไม่มีหลักสูตรรองรับอะไร สอนตามหลักสูตรไทยตามปกติ ตัวบ่งชี้ตัวชี้วัดทุกอย่าง ทุกอย่างเป็นของไทยทั้งหมด เป็นของเราทั้งหมด ยังไม่มีหลักสูตรหรือโปรแกรมพิเศษเสริมขึ้นมา”

ประเด็นเรื่องกฎระเบียบในชั้นเรียนที่เชื่อมโยงกับความเป็นพหุวัฒนธรรม ครูทุกคนไม่มีการกำหนดกฎระเบียบที่เอื้อต่อความเป็นพหุวัฒนธรรมในชั้นเรียนอย่างชัดเจนอย่างเป็นรูปธรรม แต่ครูมีการสร้างข้อตกลงกันในบางสถานการณ์ให้เอื้อต่อนักเรียนต่างชาติ เช่น ครู ก สร้างข้อตกลงในเรื่องของอาหารในช่วงเทศกาลให้นักเรียนนำอาหารมารับประทานร่วมกัน โดยครูไม่ให้นักเรียนไทยนำอาหารประเภทเนื้อหมูมารับประทานร่วมกับเพื่อน เนื่องจากในห้องเรียนมีนักเรียนต่างชาติ ซึ่งนับถือศาสนาอิสลาม เป็นต้น

ส่วนประเด็นเรื่องสื่อการสอนที่เชื่อมโยงกับความเป็นพหุวัฒนธรรม จากข้อมูลของครูในห้องเรียนไทยที่ผู้วิจัยดำเนินการจัดเก็บข้อมูลพบว่า ครูทุกคนไม่มีการเตรียมสื่อการสอนที่เอื้อต่อความเป็นพหุวัฒนธรรม

ในประเด็นด้านการสอนโดยใช้ปรัชญา ทฤษฎี หรือวิธีการสอนการสอนที่เชื่อมโยงกับความเป็นพหุวัฒนธรรมในชั้นเรียน ข้อมูลมีความหลากหลายในหลายแนวทาง โดยมีทั้งครูบางคนที่มีการสอนโดยใช้ปรัชญา ทฤษฎี หรือวิธีการสอนที่เชื่อมโยงกับความเป็นพหุวัฒนธรรมในชั้นเรียน อีกทั้งครูให้นักเรียนต่างชาติได้มีส่วนร่วมในการกิจกรรมต่างๆ แต่ในทางกลับกัน ครูคนเดียวกลับไม่ให้นักเรียนมีส่วนร่วมในกิจกรรม ซึ่งข้อมูลไม่มีความสอดคล้องกันในเชิงปฏิบัติ เช่น จากกรณีศึกษา ครู ก พบว่า ครู ก มีวิธีการสอนที่เชื่อมโยงกับวัฒนธรรม โดยครู ก พยายามให้นักเรียน อ1 และนักเรียน อ2 มีส่วนร่วมในการดำเนินกิจกรรมต่างๆ บางกิจกรรม แต่ในบางกิจกรรมครู ก พยายามไม่ให้นักเรียนมีส่วนร่วม เช่น ครูถามคำถามนักเรียน ท6 และห้ามนักเรียน อ2 หรือไล่ถามนักเรียนทุกคน โดยตัวอย่างการถามนักเรียน อ1 เช่น ครู ก ถามว่า “เรียนทันด้วยหรือ” ซึ่งในส่วนของ การสอนเพื่อให้นักเรียนผิวสีเกิดความเข้าใจในภาษานั้น ครู ก จะใช้วิธีการให้นักเรียนผิวสีสอนนักเรียนรุ่นน้องผิวสีเอง และอีกแนวทางคือ ครูบางคนไม่มีการสอนโดยใช้ปรัชญา ทฤษฎี หรือวิธีการสอนการสอนที่เชื่อมโยงกับความเป็นพหุวัฒนธรรมในชั้นเรียน เช่น ในกรณีของครู ข ที่ได้กล่าวสอดคล้อง

กันว่า “ไม่สามารถใช้ทฤษฎีกำหนดบทเรียนได้ เพราะนักเรียนแต่ละคนมาจากพื้นฐานและสภาพแวดล้อมที่แตกต่างกัน และการเปลี่ยนแปลงของนักเรียนเกิดขึ้นตลอดเวลา”

นอกจากนี้ในประเด็นของกิจกรรมที่เชื่อมโยงกับวิถีชีวิตของนักเรียนและความเป็นพหุวัฒนธรรม ข้อมูลของครูแต่ละคนมีความไม่ชัดเจนไปในแนวทางเดียวกัน โดยโรงเรียนมีการแทรกวัฒนธรรมต่างๆ ผ่านการจัดกิจกรรม เช่น จากกรณีการสัมภาษณ์ครู ข พบว่า

ครู ข: “ในโรงเรียนมีการแทรกวัฒนธรรมจีน เพราะถือว่าเป็นโรงเรียนสอนภาษาจีน นักเรียนต้องรู้ภาษาจีน ในวันตรุษจีนครูแทรกความรู้เรื่องวันตรุษจีน และก็มีกิจกรรมวันวันคริสต์มาส ทางโรงเรียนได้เชิญบุคลากรมาโบสถ์คริสต์ คริสต์จักรที่ 2 มาจัดกิจกรรม โดยกิจกรรมมีการสอนร้องเพลง และเล่าถึงประวัติพระเยซู ครูจะจัดกิจกรรมให้นักเรียนได้เรียนรู้ทุกศาสนา”

ส่วนในประเด็นของการจัดกิจกรรมที่เชื่อมโยงกับวิถีชีวิตของนักเรียนที่มีวัฒนธรรมต่างๆ ที่แตกต่างกันนั้น ครูไทยที่เป็นกรณีศึกษามีแนวทางการปฏิบัติไม่สม่ำเสมอ จากข้อมูลที่ปรากฏพบว่า แนวทางการปฏิบัติของครูในประเทศไทยที่เป็นกรณีศึกษามีทั้งสิ้น 2 แนวทาง คือ แนวทางที่ครู ก และ ครู ข มีการปฏิบัติบางครั้ง เช่น ครู ก จัดกิจกรรมให้นักเรียนทุกคนออกมาเล่าเรื่องราวเกี่ยวกับบ้านของตนเองให้เพื่อนฟัง เป็นต้น ส่วนอีกกลุ่ม คือ ครู ค และ ครู ง ไม่มีการปฏิบัติในการจัดกิจกรรมที่เชื่อมโยงกับวิถีชีวิตของนักเรียนที่มีวัฒนธรรมต่างๆ ที่แตกต่างกัน

การปฏิบัติของครูที่มีต่อชั้นเรียนที่มีความเป็นพหุวัฒนธรรมที่เป็นกรณีศึกษาในประเทศไทย

ครูในประเทศไทยมีการปฏิบัติต่อชั้นเรียนที่มีความเป็นพหุวัฒนธรรมอย่างหลากหลาย และไม่มีแนวทางการปฏิบัติที่ชัดเจน อีกทั้งแนวทางปฏิบัติของครูในแต่ละแหล่งของข้อมูลไม่มีความสอดคล้องไปในทิศทางเดียวกัน ทั้งในด้านวิธีการปฏิบัติของครูมีต่อชั้นเรียนที่มีความเป็นพหุวัฒนธรรม และแนวทางปฏิบัติของครูในด้านการให้โอกาส และความเท่าเทียมกันของนักเรียนทุกคนในชั้นเรียนที่มีความเป็นพหุวัฒนธรรม โดยแต่ละประเด็นมีรายละเอียดดังนี้

วิธีการปฏิบัติของครูที่มีต่อชั้นเรียนที่มีความเป็นพหุวัฒนธรรมในประเทศไทยนั้น ครูมีวิธีการปฏิบัติต่อนักเรียนในชั้นเรียนที่มีความเป็นพหุวัฒนธรรมใน 2 แนวทาง โดยข้อมูลทั้งสองแนวทางไม่มีความสอดคล้องกันของข้อมูล ดังนี้

แนวทางแรก เป็นแนวทางที่ครูมีวิธีการปฏิบัติต่อห้องเรียนที่มีความเป็นพหุวัฒนธรรม โดยครูใช้วิธีการปฏิบัติกับนักเรียนทุกคนเหมือนกัน และปราศจากการให้สิทธิพิเศษกับนักเรียนคนใดคนหนึ่ง อีกทั้งครูจะเน้นให้นักเรียนได้ลงมือปฏิบัติจริง นอกจากนี้ครูยังให้สิทธิกับนักเรียนทุกคนในการ

ปฏิบัติตนตามความเชื่อของแต่ละศาสนา และหากนักเรียนมีประเด็นปัญหาด้านการเรียน ครูจะใช้วิธีการอธิบายนักเรียนเป็นรายบุคคล ดังตัวอย่าง

ตัวอย่างที่ 1 ครู ข: “ครูพยายามพูดกับนักเรียนผิวสีบ่อยๆ โดยนักเรียนสามารถเข้าใจภาษาพูดและโต้ตอบได้ และก็บอกให้นักเรียนที่มีปัญหามาพบในช่วงพักกลางวัน เพื่อเพิ่มเติมและอธิบายบทเรียนให้เกิดความเข้าใจมากยิ่งขึ้น ครูทุกคนในโรงเรียนก็สอนนักเรียนพูดคุยกับนักเรียนเหมือนกันหมด ไม่มีใครแตกต่างจากใคร ส่วนเรื่องศาสนาใครนับถือศาสนาอะไรก็ให้สิทธินักเรียนในการนับถือศาสนา ก็ไม่ได้มีการจำกัดว่าต้องมาทำเหมือนศาสนาคนส่วนใหญ่”

ส่วนแนวทางปฏิบัติของครูในด้านการให้โอกาสและความเท่าเทียมกันของนักเรียนทุกคนในชั้นเรียนที่มีความเป็นพหุวัฒนธรรมนั้น ครูใช้วิธีการปฏิบัติกับนักเรียนทุกคนอย่างเท่าเทียมกัน และพัฒนานักเรียนทุกคนอย่างเท่าเทียมกัน โดยปราศจากข้อยกเว้นด้านความแตกต่างของเชื้อชาติ เนื่องจากครูตระหนักถึงความเท่าเทียมกันของนักเรียนในทุกเชื้อชาติ ซึ่งครู จ กล่าวไว้ว่า “เด็กต่างชาติหรือเด็กไทยทุกคนมีสิทธิเข้ารับการศึกษาอย่างเท่าเทียมกัน การแจกของขวัญทางโรงเรียนมีนโยบายแจกนักเรียนทุกคน โดยไม่ได้แยกว่า เด็กดำไม่ได้ เด็กไทยต้องได้พิเศษ”

แนวทางต่อมานั้น เป็นวิธีการของครูที่มีวิธีการปฏิบัติต่อห้องเรียนที่มีความเป็นพหุวัฒนธรรมซึ่งเป็นแนวทางที่ไม่สอดคล้องกับแนวทางแรกที่กำลังกล่าวมาในข้างต้น โดยครูจะมีวิธีการปฏิบัติต่อนักเรียนในเชิงที่มีผลกระทบต่อสภาวะจิตใจของนักเรียนผ่านการสื่อสารโดยใช้คำพูดและการใช้คำสั่งกับนักเรียน โดยเฉพาะอย่างยิ่งการปฏิบัติของครูที่มีผลกระทบต่อนักเรียนต่างชาติ นั้น เป็นการใช้คำสั่งในเชิงลบที่มีผลต่อจิตใจของนักเรียนโดยตรง เช่น ครู ค สั่งให้นักเรียน อ2 หยุดการสนทนา โดยใช้คำพูดว่า “หยุดปาก” นอกจากนี้ในช่วงที่นักเรียน อ1 มีประเด็นปัญหาด้านการเรียนรู้อีก ครูจะปฏิบัติต่อนักเรียนต่างชาติในเชิงลบที่ส่งผลกระทบต่อสภาวะจิตใจของนักเรียนโดยตรง เช่น ครู ง กล่าวกับนักเรียนต่างชาติว่า “นักเรียนไม่ค่อยมีความรู้หรือไม่มีการพัฒนา” และในบางสถานการณ์ที่นักเรียนต่างชาติไม่สามารถตอบได้ ครูใช้วิธีการบอกกล่าวกับนักเรียนว่า “ให้นักเรียนกลับไปเรียนในระดับชั้นที่ต่ำกว่า” เป็นต้น นอกจากนี้บางสถานการณ์ หากนักเรียนเกิดประเด็นสงสัยในประเด็นการเรียนรู้อีก นักเรียนจะใช้วิธีการถามครู ซึ่งครู ง มีวิธีการปฏิบัติต่อนักเรียน โดยครูจะแสดงอาการนิ่งเฉยและไม่ตอบคำถามนักเรียน ส่วนแนวทางปฏิบัติของครูในด้านการให้โอกาสและความเท่าเทียมกันของนักเรียนทุกคนในชั้นเรียนที่มีความเป็นพหุวัฒนธรรมนั้น ครูใช้วิธีการปฏิบัติกับนักเรียนทุกคนในทิศทางตรงข้ามกับทิศทางที่กำลังกล่าวมาในข้างต้นในแนวทางแรก ซึ่งครูจะใช้วิธีการแสดงออกถึงความไม่เท่าเทียมกันในการปฏิบัติต่อนักเรียนในเชิงเปรียบเทียบระหว่างนักเรียนในชาติหลักและนักเรียนต่างชาติ โดยครูพยายามปฏิบัติต่อนักเรียนต่างชาติผ่านการแสดงออกและใช้คำพูดให้นักเรียนต่างชาติมีความรู้สึกว่าเป็นภาระของชั้นเรียน เช่น ครู ข

พยายามแสดงให้เห็นว่า นักเรียนมีศักยภาพน้อยกว่านักเรียนในชาติหลัก โดยครูมีวิธีการปฏิบัติ ผ่านการทำกิจกรรม ซึ่งครู ข จะพยายามชี้ให้นักเรียนต่างชาติเห็นว่า ตนเองมีศักยภาพไม่เพียงพอต่อการดำเนินกิจกรรม เป็นต้น

ปัญหาและแนวทางการแก้ปัญหาของครูที่มีต่อชั้นเรียนที่มีความเป็นพหุวัฒนธรรมที่เป็นกรณีศึกษาในประเทศไทย

ปัญหาในชั้นเรียนของห้องเรียนที่มีความเป็นพหุวัฒนธรรมโดยภาพรวมของทั้งประเทศไทย โดยส่วนใหญ่แล้วประเด็นปัญหามาจากความเป็นพหุวัฒนธรรมที่เกิดขึ้นในชั้นเรียน อันเนื่องมาจากห้องเรียนในประเทศไทยที่เป็นกรณีศึกษามีนักเรียนที่มีความแตกต่างทางด้านเชื้อชาติ ประกอบไปด้วยนักเรียนเชื้อชาติไทย นักเรียนเชื้อชาติเผ่าจีนและลาว โดยเฉพาะอย่างยิ่งนักเรียนเชื้อชาติแอฟริกันที่มีความแตกต่างจากบริบทของนักเรียนโดยทั่วไปไม่ว่าจะเป็นลักษณะทางพฤติกรรม ความคิดและทัศนคติ อันนำมาสู่การขัดแย้งกันในระดับชั้นเรียนระหว่างนักเรียนเชื้อชาติไทยและนักเรียนเชื้อชาติแอฟริกัน หรือนักเรียนเชื้อชาติเผ่าและนักเรียนเชื้อชาติแอฟริกัน เป็นต้น อีกทั้งครูในห้องเรียนที่ผู้วิจัยดำเนินการศึกษายังไม่มีความคุ้นเคยกับความแตกต่างที่เกิดขึ้น ตลอดจนปัญหาด้านการขาดเรียนก็เป็นอีกปัจจัยหนึ่งที่ส่งผลกระทบต่อการจัดงานในชั้นเรียนเป็นอย่างยิ่ง เนื่องจากครูไม่สามารถควบคุมจำนวนนักเรียนได้อย่างแน่นอน อย่างไรก็ตามครูในประเทศไทยที่ผู้วิจัยดำเนินการศึกษามีการดำเนินการแก้ไขปัญหามานานที่ครูสามารถแก้ไขได้ คือ ปัญหาด้านพฤติกรรมในชั้นเรียน โดยครูแก้ไขปัญหาพฤติกรรมนักเรียนผ่านการกระตุ้นและปรับพฤติกรรมนักเรียน อย่างไรก็ตามแนวทางการแก้ปัญหาผ่านการกระตุ้นและปรับพฤติกรรมของประเทศไทยนี้มีแนวทางการแก้ปัญหาที่ไม่ชัดเจนไปในทิศทางเดียวกัน เนื่องจากครูในประเทศไทยมีแนวทางการแก้ปัญหาที่แตกต่างกัน โดยแต่ละประเด็นมีรายละเอียดดังนี้

ประเด็นปัญหาแรกเกิดจากการเปลี่ยนโรงเรียนของนักเรียนเชื้อชาติแอฟริกัน โดยจากการครู ข ไว้ดังนี้

ครู ข: “ปัญหาหลักๆ มาจากมีนักเรียนต่างชาติเข้ามาเรียน และก็ย้ายโรงเรียนบ่อย เปลี่ยนไปเปลี่ยนมาเป็นผลกระทบต่อโรงเรียน ทำให้ยอดนักเรียนไม่คงที่และนักเรียนเรียนไม่ต่อเนื่องเหมือนมาเริ่มต้นใหม่ทุกครั้งทีกลับมา ปัญหานักเรียนต่างชาติและต่างวัฒนธรรมมีประเด็นมาจากนักเรียนต่างชาติมีจำนวนการเข้าเรียนไม่คงที่ที่มีการย้ายเข้าย้ายออกโรงเรียนเสมอ เป็นปัญหาให้จำนวนนักเรียนไม่คงที่ อีกทั้งนักเรียนผิวสีไม่มีสัญชาติ เป็นผลให้ในอนาคตไม่สามารถศึกษาต่อได้อีกด้วย”

จากประเด็นปัญหาเรื่องการเปลี่ยนโรงเรียนของนักเรียนเชื้อชาติแอฟริกันส่งผลกระทบต่อตัวนักเรียนและครูที่ดำเนินการสอนเป็นอย่างมาก เนื่องจากนักเรียนไม่มีความต่อเนื่องในการเรียนรู้ อีกทั้งครูไม่วางแผนการสอนและการพัฒนาการเรียนการสอน ตลอดจนวางแผนการแก้ปัญหาต่างๆ ที่เกิดขึ้นอันเนื่องมาจากนักเรียนที่มีความแตกต่างนี้ได้อย่างชัดเจนเท่าที่ควร เป็นผลให้ปัญหาต่างๆ ยังคงอยู่และรบกวนเวลานักเรียนเชื้อชาติแอฟริกันย้ายออกจากโรงเรียน

อีกทั้งปัญหาการจัดการชั้นเรียนอันเนื่องมาจากปัญหาพฤติกรรมนั้น นักเรียนส่วนใหญ่มีความรับผิดชอบน้อย นอกจากนี้ทั้งนักเรียนไทยและนักเรียนต่างชาติยังมีปัญหาในการล้อเลียนกันเรื่องสีผิวในชั้นเรียน และในบางครั้งที่นักเรียนไทยและนักเรียนต่างชาติมีพฤติกรรมทะเลาะเบาะแว้งกัน เช่น ครู จ กล่าวไว้ว่า “เด็กดำจริงๆ ตั้งแต่อนุบาลมานี้ซี้ซี้โมยของ มีแก๊งเพื่อน เล่นแรง อย่างนี้ก็มีมาฟ้องผู้อำนวยการโรงเรียน นานๆ ทีจะมีคนมาฟ้องว่าเด็กตีกันเวลาล้อเลียนกันระหว่างเด็กดำเด็กไทย ล้อเรื่องผิวสีผมหก ส่วนใหญ่นักเรียนไทยจะเริ่มล้อก่อนและล้อต่อๆ กันจนเด็กดำโกรธ บางครั้งเด็กดำไถเงินเด็กไทยด้วยนะ”

แนวทางการแก้ปัญหาผ่านการกระตุ้นและปรับพฤติกรรมของประเทศไทยนั้น ครูแต่ละคนที่มีผู้วิจัยดำเนินการศึกษามีแนวทางการกระตุ้นและปรับพฤติกรรมหลากหลาย อีกทั้งครูบางคนยังมีแนวความคิดและการปฏิบัติไม่สอดคล้องกันในการกระตุ้นและปรับพฤติกรรม ครูพยายามให้นักเรียนได้เรียนรู้ในวัฒนธรรมต่างๆ และพยายามไม่ให้นักเรียนมองเห็นความแตกต่าง อีกทั้งครูพยายามไม่สร้างปัญหาให้นักเรียนเห็นความแตกต่างและไม่กระตุ้นให้นักเรียนเห็นความแตกต่างที่เกิดขึ้น นอกจากนี้ครูยังให้นักเรียนได้มองเห็นจุดเด่นของนักเรียนแต่ละบุคคล เพื่อให้นักเรียนได้ช่วยเหลือกันดังตัวอย่าง

ครู ก: “ครูพยายามอธิบายให้นักเรียนเข้าใจถึงความเชื่อของแต่ละศาสนา แต่ละศาสนาจะมีความลึกลับที่ต่างกันไป นักเรียนต้องมาคนละครั้งทาง ไม่ให้นักเรียนมองเห็นความแตกต่าง ไม่สร้างปรีศนาให้นักเรียนเห็นความแตกต่าง และก็ไม่ได้กระตุ้นให้นักเรียนเห็นความแตกต่าง”

ครู ข: “วิธีการกระตุ้นและปรับพฤติกรรมของครูด้านความต่างนั้น ครูมีวิธีการปรับพฤติกรรมในลักษณะของพฤติกรรมของนักเรียนในด้านความแตกต่างในทางบวก โดยการที่ครูให้นักเรียนไทยดูการทำงานของนักเรียนผิวสีเป็นตัวอย่าง” อีกทั้งครูพยายามสอนโดยการตั้งคำถามให้นักเรียนผิวสีตอบ ซึ่งการปรับพฤติกรรมของครู ข นี้อาจนำมาสู่ปัญหาความขัดแย้ง เนื่องจากการให้นักเรียนผิวสีดูนักเรียนไทยเป็นตัวอย่าง อาจทำให้นักเรียนผิวสีไม่พึงพอใจนักเรียนไทย เช่น การเขม่น ซึ่งอาจนำมาสู่ความขัดแย้งได้ในเวลาต่อมา

แต่ในขณะที่เดียวกันครูกล่าวในประเด็นที่ขัดแย้งกับการแก้ปัญหาข้างต้น โดยครูไม่ใช้วิธีการให้นักเรียนให้เรียนรู้ และเข้าใจกับความแตกต่างที่เกิดขึ้น แต่ครูกลับใช้วิธีการให้นักเรียนยอมและ

อดทนกับสิ่งที่เกิดขึ้น เช่น ครู ข กล่าวว่า “ครูพยายามพูดว่า ผิวสิไรก็เป็นเพื่อนกันได้ อยู่ด้วยกันได้และก็ให้เด็กเรียนรู้ทุกวัฒนธรรม บางเวลาที่นักเรียนล้อกัน ครูก็จะบอกนักเรียนให้นักเรียนยอมรับให้ได้เมื่อนักเรียนโดนเพื่อนล้อ โดยพยายามให้นักเรียนเห็นว่าการล้อกันเป็นเรื่องธรรมชาติ” จากกรณีการสัมภาษณ์ผู้ครู ข ข้างต้นจะเห็นได้ว่า ครู ข มีวิธีการแก้ปัญหาขัดแย้งกันแนวความคิดและแนวการปฏิบัติ โดยแนวแนวทางการปรับพฤติกรรมด้านบวกไม่ใช่การให้นักเรียนอดทนและยอมรับกับการล้อเลียนในด้านลบ อีกทั้งครู ข ไม่ควรเห็นว่าการล้อเลียนกันโดยเฉพาะเรื่องสีผิวเป็นเรื่องเรื่องธรรมชาติที่เกิดขึ้นในสังคมไทย เนื่องจากการล้อเลียนกันไม่ว่าจะเป็นประเด็นใดก็ตามไม่ได้เป็นส่วนหนึ่งของวัฒนธรรมไทย

แต่อีกแง่หนึ่งข้อมูลด้านวิธีการกระตุ้นและปรับพฤติกรรมในด้านบริบทพหุวัฒนธรรมมีประเด็นในเชิงขัดแย้งกับแนวทางข้างต้น ครูบางคนมีความเห็นว่าครูไม่ต้องเป็นฝ่ายดำเนินการหาวิธีการในการปรับพฤติกรรม เพราะว่าครูเป็นคนไทยและคุ้นชินกับนักเรียนไทย แต่เด็กต่างชาติมีเพียงส่วนน้อย ดังนั้นเด็กต่างชาติจะต้องเป็นฝ่ายปรับพฤติกรรมเข้ามาหาครู เช่น ครู จ มีความเห็นดังนี้

ครู จ: “ครูไม่ต้องปรับตัวเยอะ มีแต่เด็กนี่ต้องปรับตัวเยอะ เพราะว่าครูเป็นคนไทย คุ้นชินกับเด็กไทย เด็กต่างชาติต้องเป็นฝ่ายปรับมาหาเรามากกว่าเมื่อ เด็กดำมีปัญหาเด็กไทย ผอ.จะเรียกนักเรียนมาคุย โดยวิธีการคุยก็มีทั้งชูทั้งปลอบ”

การวางแผนและพัฒนาชั้นเรียนที่มีความเป็นพหุวัฒนธรรมที่เป็นกรณีศึกษาในประเทศไทย

การวางแผนและพัฒนาชั้นเรียนที่มีความเป็นพหุวัฒนธรรมในประเทศไทยนั้น ครูในประเทศไทยที่เป็นกรณีศึกษามีแนวทางการวางแผนและพัฒนาชั้นเรียนที่มีความเป็นพหุวัฒนธรรมไม่ชัดเจนและหลากหลายทิศทางตามทัศนคติของแต่ละคน เห็นได้จากรายละเอียดดังนี้

ด้านการพัฒนาและการวางแผนการจัดการชั้นเรียน ข้อมูลที่ผู้วิจัยเก็บรวบรวมมีความหลากหลายในทิศทางที่ต่างกัน โดยในทิศทางแรกเป็นข้อมูลจากการสัมภาษณ์กล่าวว่า ครูมีการวางแผนการสอน วางแผนการแก้ปัญหา โดยส่วนใหญ่ครูหลายคนจะวางแผนการสอนจากการสอนตามที่คิดและเตรียมมา ส่วนการวางแผนการแก้ปัญหาขึ้นอยู่กับเหตุการณ์ที่เกิดขึ้น ครูหลายคนใช้วิธีการแก้ปัญหาทันทีเมื่อเกิดเหตุการณ์ขึ้น นอกจากนี้ครูยังมีการพัฒนา และการวางแผนการสอนที่เชื่อมโยงกับวัฒนธรรม ซึ่งโรงเรียนมีความเคยชินกับนักเรียนที่มีความแตกต่างทางวัฒนธรรม และไม่มีปัญหาเรื่องการรับเด็กต่างชาติ โดยโรงเรียนสามารถปรับตัวในการรับเด็กต่างชาติ และรองรับได้ในอนาคต เพราะโรงเรียนมีการปรับตัวที่ละเอียดถี่ถ้วน อีกทั้งโรงเรียนมีแนวทางการพัฒนาในอนาคต

ส่วนในอนาคตโรงเรียนจะมีนักเรียนต่างชาติเข้ามาศึกษาที่โรงเรียนมากยิ่งขึ้น ครูทุกคนจึงพยายามช่วยนักเรียนกลุ่มต่างชาติให้ได้รับความรู้มากยิ่งขึ้น อย่างไรก็ตามข้อมูลในทิศทางต่อมาก็คือ ข้อมูลจากการสังเกตการสอนและการสัมภาษณ์ครูในบางส่วนพบว่า ครูไม่มีการวางแผนและการพัฒนาการจัดการเรียนการสอน โดยครู ก กล่าวว่า “ไม่มีการเตรียมสอน สอนไปตามหนังสือและบทเรียนที่กำหนด” ส่วนการพัฒนาการสอน ครู ค กล่าวว่า “โรงเรียนก็ให้ครูไปอบรมนะคะ แต่อบรมเรื่องการสอน เทคนิคการสอนต่างๆ ไป ไม่มีเรื่องพหุวัฒนธรรมเข้ามาเลย เพราะโรงเรียนอื่นเค้าไม่มีเด็กดำเหมือนเรา”

ตอนที่ 3.2 ผลการวิเคราะห์การจัดการในชั้นเรียนของครูประถมศึกษาตอนต้นที่ตอบสนองถึงความเป็นพหุวัฒนธรรมที่เป็นกรณีศึกษาในประเทศสหรัฐอเมริกา

การจัดชั้นเรียนที่ต้องสนองถึงความเป็นพหุวัฒนธรรมของห้องเรียนที่เป็นกรณีศึกษาในประเทศสหรัฐอเมริกา

ห้องเรียนในประเทศสหรัฐอเมริกาที่เป็นกรณีศึกษามีการจัดชั้นเรียนที่เป็นระบบ อันเนื่องมาจากครูทุกคนพยายามสร้างบรรยากาศและสภาพแวดล้อมให้เอื้อต่อความเป็นพหุวัฒนธรรม เป็นผลให้ห้องเรียนมีความเหมาะสม และเอื้อต่อการเรียนรู้ของนักเรียน ส่วนประเด็นการจัดชั้นเรียนนั้น ครูมีรูปแบบการจัดชั้นเรียนที่ชัดเจนและมีความหลากหลาย เพื่อให้เอื้อต่อการสร้างความสัมพันธ์และการเรียนรู้ของนักเรียนในบริบทของพหุวัฒนธรรม โดยประเด็นการจัดชั้นเรียนที่ตอบสนองถึงความเป็นพหุวัฒนธรรมของห้องเรียนในประเทศสหรัฐอเมริกาสามารถแบ่งประเด็นการวิเคราะห์ย่อยได้เป็นสองประเด็น คือ ประเด็นเกี่ยวกับการจัดชั้นเรียนด้านบรรยากาศและสภาพแวดล้อม ตลอดจนประเด็นเกี่ยวกับวิธีการจัดชั้นเรียนและกิจกรรมในห้องเรียน โดยมีรายละเอียดดังนี้

สภาพบรรยากาศและสภาพแวดล้อมของห้องเรียนในประเทศสหรัฐอเมริกาที่ผู้วิจัยเลือกเป็นกรณีศึกษา โดยสรุปแล้วห้องเรียนโดยภาพรวมมีการจัดชั้นเรียนอย่างเป็นระบบ มีความพอเหมาะและราบรื่น เนื่องจากครูทุกคนพยายามสร้างบรรยากาศในเชิงบวกให้กับนักเรียน เพื่อให้ให้นักเรียนทุกคนรู้สึกปลอดภัยทางใจ อย่างไรก็ตามห้องเรียนในบางคาบของครูก็เกิดความตึงเครียดขึ้นในชั้นเรียน เช่น ครู b กล่าวว่า “ครูต้องการที่จะบอกว่าบางเวลาที่ผู้วิจัยสังเกตเห็นนั้นบางทีก็มีความโดดเด่นราบรื่น แต่บางทีก็มีสภาพแวดล้อมในชั้นเรียนที่ค่อนข้างตึงเครียดเล็กน้อย ส่วนในวันที่สภาพแวดล้อมในห้องเรียนราบรื่น นักเรียนทั้งหมดก็จะมีแนวโน้มที่ดีในการจดจำและความรู้สึกสนใจเกี่ยวกับสิ่งที่นักเรียนกำลังเรียนรู้”

ส่วนการจัดห้องเรียนในประเทศสหรัฐอเมริกาที่เป็นกรณีศึกษา ข้อมูลเป็นไปในทิศทางเดียวกัน โดยข้อมูลมีแนวทางของการจัดชั้นเรียนที่ชัดเจน และมีความหลากหลายทั้งรูปแบบการจัดชั้นเรียนแบบปกติ เป็นการจัดชั้นเรียนของห้องเรียนประจำชั้น ซึ่งเป็นห้องเรียนประจำชั้น ครูดำเนินการจัดห้องเรียนเป็นกลุ่ม และมีการปรับเปลี่ยนที่นั่งของนักเรียนอยู่เสมอ ครู a จะดำเนินการสอนนักเรียนเป็นรายบุคคลบริเวณโต๊ะเสริม นอกจากนี้ในบางกิจกรรมของครู a และครู b มีการจัดชั้นเรียนแบบครึ่งวงกลมในกิจกรรมการเล่นิทาน หรือบรรยายความรู้ประกอบสื่อการสอน นอกจากนี้ครู a ครู b และครู d มีการจัดชั้นเรียนแบบวงกลม เมื่อครูต้องการปรับเปลี่ยนนักเรียนในการดำเนินกิจกรรมต่างๆ ในชั้นเรียน นอกจากนี้ครู a ครู b และครู d ดำเนินการจัดชั้นเรียนแบบกลุ่มย่อยหรือแบบคู่ โดยครูจัดชั้นเรียนแบบกลุ่มย่อย เมื่อครูต้องการจัดกิจกรรมเกม หรือการเข้าถึงนักเรียนรายบุคคลเป็นพิเศษ ส่วนการจัดชั้นเรียนเป็นคู่ นั้น ครูต้องการจัดคู่ให้นักเรียนเพื่อให้นักเรียนทำกิจกรรมร่วมกัน หรือจัดกิจกรรมให้นักเรียนมีปฏิสัมพันธ์และช่วยเหลือซึ่งกันและกันในชั้นเรียน เป็นต้น โดยครูทุกคนพยายามปรับเปลี่ยนชั้นเรียนอยู่เสมอ เพื่อให้เหมาะสมต่อสภาพการเรียนการสอน และการเรียนรู้ของนักเรียนแต่ละบุคคล โดยครูทุกคนพยายามจัดชั้นเรียนโดยคำนึงถึงสภาพและคุณลักษณะของนักเรียนแต่ละบุคคล จากการจัดชั้นเรียนอย่างหลากหลายเป็นผลให้นักเรียนเกิดการเรียนรู้และสร้างความสัมพันธ์ผ่านการจัดชั้นเรียนที่เอื้อต่อบริบททางพฤติกรรมของนักเรียนทุกคนในชั้นเรียน

ประเด็นของวิธีการสร้างบรรยากาศและสภาพแวดล้อมที่เอื้อต่อการจัดชั้นเรียน เพื่อให้ห้องเรียนเอื้อต่อความเป็นพฤติกรรมของครู โดยส่วนใหญ่แล้วครูทุกคนพยายามปรับเปลี่ยนการจัดสภาพแวดล้อมให้เหมาะสมกับนักเรียนทุกคน โดยเฉพาะอย่างยิ่งนักเรียนแอฟริกัน-อเมริกันที่มีประเด็นทางพฤติกรรม ครูพยายามปรับลักษณะการจัดชั้นเรียนให้เอื้อต่อนักเรียนดังกล่าวเป็นรายบุคคล เช่น บริเวณห้องเรียนยังมีการตีกรอบที่นั่งให้กับนักเรียน af1 ซึ่งเป็นนักเรียนที่มีความต้องการพิเศษที่มีประเด็นทางพฤติกรรม ซึ่งการแสดงออกของนักเรียน af1 ไม่ได้เกิดมาจากความเป็นพฤติกรรม อย่างไรก็ตามครู a จัดที่นั่งเฉพาะให้เหมาะสมกับบริบทของนักเรียน af1 เพื่อแก้ปัญหาทางพฤติกรรมของนักเรียน เนื่องจากนักเรียนไม่สามารถนั่งร่วมกับนักเรียนคนอื่นได้ อีกทั้งหากนักเรียนในชั้นเรียนมีปัญหาด้านการเรียนรู้ นอกจากนี้ครูทุกคนยังเห็นความสำคัญของการจัดชั้นเรียนให้เหมาะสมกับบริบทในชั้นเรียนภายใต้ความหลากหลาย โดยครูทุกคนพยายามจัดบรรยากาศและสภาพแวดล้อมในห้องเรียนให้เอื้อต่อนักเรียนทุกคน ตลอดจนให้นักเรียนได้เรียนรู้กับสภาพแวดล้อมจริงที่เกิดขึ้นในชั้นเรียน จากกรณีตัวอย่างการสัมภาษณ์ ครู d กล่าวว่า

ครู d: “ครูพยายามสร้างบรรยากาศจากสภาพแวดล้อมที่แท้จริง ซึ่งครูและนักเรียนในชั้นเรียนพยายามเรียนรู้กับบรรยากาศและสภาพแวดล้อมต่างๆ ให้ดีที่สุด โดยสร้างสภาพแวดล้อมใน

ชั้นเรียนได้อย่างเท่าเทียมกันโดยปราศจากปัญหา โดยครูพยายามให้นักเรียนได้เรียนรู้ถึงความแตกต่างเมื่อนักเรียนต้องไปเผชิญกับสังคมนอกห้องเรียน อีกหนทางหนึ่งที่ทำให้นักเรียนยอมรับและยกย่องบุคคลที่มีความแตกต่างจากตนเองก็คือ ครูพยายามให้นักเรียนมองเห็นว่าความแตกต่างเป็นเรื่องปกติมองให้เห็นว่าทุกคนเป็นมนุษย์เหมือนกัน หากวันหนึ่งนักเรียนได้เผชิญกับความแตกต่างที่เกิดขึ้นนักเรียนจะมีเห็นคุณค่าของความแตกต่างหรือบุคคลที่มีวัฒนธรรมแตกต่างจากเราว่าบุคคลดังกล่าวก็เหมือนครอบครัวเรา และนักเรียนก็จะสามารถยอมรับกับความแตกต่างได้”

นอกจากนี้ในประเด็นของวิธีการจัดการชั้นเรียนของครูที่ตอบสนองถึงความเป็นพหุวัฒนธรรม จากข้อมูลในทุกแหล่งพบว่า ครูทุกคนมีความเห็นว่า วิธีการจัดการกับความหลากหลายทางวัฒนธรรมในชั้นเรียนเป็นสิ่งที่ไม่ยากจนเกินไป เนื่องจากความหลากหลายนี้เป็นส่วนหนึ่งของชั้นเรียน ในทุกวิชาครูทุกคนพยายามใช้วิธีการแทรกซึมความเป็นพหุวัฒนธรรมผ่านการจัดการชั้นเรียน โดยเฉพาะอย่างยิ่งในวิชาศิลปะการสอนในห้องเรียนที่มีความเป็นพหุวัฒนธรรมเป็นสิ่งที่ดีมากในห้องเรียนศิลปะ เพราะวิชาศิลปะเป็นการรวมเกี่ยวกับความแตกต่างทางวัฒนธรรม ดังนั้นจึงเป็นสิ่งที่ง่ายมากในการเรียนรู้เกี่ยวกับความแตกต่างของศิลปิน และความหลากหลายที่เกิดขึ้นในชั้นเรียนช่วยให้นักเรียนสามารถเชื่อมต่อดังกล่าวได้อย่างง่ายดาย ส่วนในวิชาดนตรี ครู b พยายามเชื่อมโยงความหลากหลายทุกด้าน ไม่ว่าจะเป็นการจัดกิจกรรมให้นักเรียนได้มีการปรับเปลี่ยนอิริยาบถ หรือแม้แต่การเชื่อมโยงกิจกรรมที่ส่งเสริมความเป็นพหุวัฒนธรรมให้เป็นส่วนหนึ่งของวิชาดนตรี จากกรณีสัมภาษณ์ครู b พบว่า

ครู b: “ในวันนี้ครูและนักเรียนไม่ได้จัดกิจกรรมให้มีการเคลื่อนไหวมากนัก เพราะพวกเรา กำลังทำ music station จากนั้นครูและนักเรียนพยายามที่จะเคลื่อนไหวร่างกายโดยให้นักเรียนทุกคนยืนขึ้นและเคลื่อนที่ และให้รับรู้ถึงอรรถรสทางดนตรีและมีความรู้สึกร่วมกับดนตรี แต่วันนี้ได้ทำ music station เป็นที่เรียบร้อยแล้ว”

ส่วนกิจกรรมที่เชื่อมโยงกับความเป็นพหุวัฒนธรรม ครู b จัดกิจกรรมในชั้นเรียนที่เชื่อมโยงกับความเป็นพหุวัฒนธรรมนั้น ในวิชาดนตรีครูจะพยายามเชื่อมโยงความรู้ในเรื่องดนตรีในแต่ละประเทศให้นักเรียนทุกคนได้เรียนรู้ โดยผ่านการทำกิจกรรมต่างๆ เช่น ครู b ให้นักเรียนทุกคนดูวิดีโอเกี่ยวกับบทเพลงของประเทศอิสราเอลและพยายามให้นักเรียนทุกคนได้เรียนรู้จากสื่อที่ครูเปิดผ่านการเรียนรู้และสัมผัสจากเหตุการณ์จำลองที่เกิดขึ้นจริงในวิถีทัศน์ หรือแม้แต่การที่ครูให้นักเรียนทุกคนทำกิจกรรมเดินพร้อมปรบมือประกอบเพลงของประเทศอิสราเอล รวมถึงการให้นักเรียนทุกคนเต้นประกอบบทเพลงแอฟริกา โดยให้นักเรียนจับคู่เพื่อนร่วมชั้นเรียนและจับมือกันในการเต้นประกอบเพลง อีกทั้งครู b ยังให้นักเรียนทำกิจกรรมเล่นเกมและให้นักเรียน h3 และ h6 มาเป็นตัวอย่างในการทำกิจกรรม นอกจากนี้ครูยังพยายามให้นักเรียนดูเพลงจากวิดีโอที่มาจากสองประเทศ

จากนั้นครู b เน้นการตั้งคำถามกับนักเรียนพร้อมทั้งให้นักเรียนทุกคนร่วมแสดงความคิดเห็นว่าทั้งสองบทเพลงมีความเหมือนและความแตกต่างกันอย่างไร เป็นต้น

นอกจากนี้วิธีการที่ครูใช้ในการจัดการชั้นเรียนของครูที่เชื่อมโยงเข้ากับประเด็นพหุวัฒนธรรมอีกวิธี คือ การแบ่งปันประสบการณ์ของครูในมุมมองต่างๆ ให้กับนักเรียน เช่น ครู a ได้แบ่งปันประสบการณ์จากการเรียนรู้เกี่ยวกับความแตกต่างทางวัฒนธรรมไม่ว่าจะเป็นจากผู้คน หนังสือ นิตยสาร หรือแม้แต่ในโทรทัศน์ให้แก่ นักเรียนในชั้นเรียน ครูพยายามแบ่งปันประสบการณ์กับนักเรียนเกี่ยวกับบุคคลต่างๆ อ่านเรื่องราวที่มาจากประเทศต่างๆ อีกทั้งพยายามให้นักเรียนทุกคนเรียนรู้อย่างมีเหตุผลเกี่ยวกับวัฒนธรรมใหม่ๆ หรือข้อมูลข่าวสารใหม่ๆ ในบางส่วนที่นักเรียนได้เรียนรู้จากประเทศอื่นๆ จากความหลากหลายของครูในข้างต้นช่วยเอื้อต่อการจัดการศึกษาพหุวัฒนธรรม

ส่วนประเด็นการจัดกิจกรรมในชั้นเรียน กิจกรรมในชั้นเรียนในแต่ละวันนั้นจะมีกิจกรรมที่หลากหลาย ซึ่งกิจกรรมจะขึ้นอยู่กับบริบทของวิชาที่ครูสอนและวิธีการสอนของครู ซึ่งบางกิจกรรมนั้นจะจัดขึ้นอย่างสม่ำเสมอทุกวัน และครูแต่ละคนจัดกิจกรรมที่แตกต่างกันตามบริบทและขอบเขตของเนื้อหาวิชา ซึ่งมีกิจกรรมเดี่ยวและกิจกรรมกลุ่มที่ให้นักเรียนทำงานร่วมกันและปรึกษาหารือกัน โดยกิจกรรมที่ครูทุกคนจัดในแต่ละครั้ง ครูทุกคนจะให้นักเรียนทุกคนทำกิจกรรมกลุ่มร่วมกันและสรุปกิจกรรมร่วมกันในทุกครั้งของการทำกิจกรรม

จากประเด็นด้านวิธีการจัดการชั้นเรียนและกิจกรรมในห้องเรียนที่ตอบสนองถึงความเป็นพหุวัฒนธรรมของครูคนที่ได้กล่าวมาทั้งหมดนี้สะท้อนให้ ครูทุกคนมีความรู้ความสามารถในการวางแผนการสอนและการเลือกใช้สื่อการสอนในห้องเรียนพหุวัฒนธรรม

การสื่อสารของครูในชั้นเรียนที่ตอบสนองถึงความเป็นพหุวัฒนธรรมที่เป็นกรณีศึกษาในประเทศสหรัฐอเมริกา

ประเด็นการสื่อสารของครูในชั้นเรียนที่ตอบสนองถึงความเป็นพหุวัฒนธรรมที่เป็นกรณีศึกษาในประเทศสหรัฐอเมริกานั้น ครูทุกคนในประเทศสหรัฐอเมริกาเปิดโอกาสในการสื่อสารกับนักเรียน ซึ่งครูทุกคนมีการสื่อสารในเชิงบวกที่ส่งเสริมสภาพจิตใจของนักเรียนในชั้นเรียนพหุวัฒนธรรม โดยรายละเอียดของการสื่อสารของครูในชั้นเรียนที่ตอบสนองถึงความเป็นพหุวัฒนธรรม มีรายละเอียดดังนี้

ด้านการเปิดโอกาสในการสื่อสาร ครูสื่อสารผ่านการใช้คำพูดและการแสดงท่าทาง ครูทุกคนพูดคุยกับนักเรียนอย่างสม่ำเสมอ โดยใช้คำพูดที่นินมวและสุภาพ อีกทั้งครูทุกคนยังสื่อสารกับนักเรียนในเชิงบวกผ่านการชื่นชมนักเรียนทุกคนเพื่อให้นักเรียนเกิดทัศนคติที่ดี ส่วนลักษณะการสื่อสารของครูนั้น ครูจะใช้น้ำเสียงปกติกับนักเรียนหรือกระซิบข้างหูนักเรียนเป็นรายบุคคล จาก

ตัวอย่างการสังเกตครู a และครู b พบว่า ในทุกคาบของการสอน ครู a และ ครู b พยายามสื่อสารโดยการถามและพูดคุยกับนักเรียนทุกคนอย่างสม่ำเสมอในระหว่างการเรียนและการทำกิจกรรม โดยครูครู a และ ครู b สื่อสารกับนักเรียนทุกคนด้วยคำพูดและน้ำเสียงที่เหมือนกันในการสื่อสาร นอกจากนี้การสื่อสารของ ครู c นั้น ครู c พยายามสื่อสารกับนักเรียนด้วยถ้อยคำและน้ำเสียงที่สุภาพมีนวลกับนักเรียน โดยใช้โทนเสียงปกติ เช่น ครูเรียกนักเรียนหญิงว่า “mam” และใช้คำว่า “please” กับนักเรียนทุกครั้งในการสื่อสารกับนักเรียน ครูพยายามสื่อสารในเชิงบวกผ่านการชื่นชมนักเรียน เพื่อให้นักเรียนทุกคนเกิดทัศนคติที่ดี ส่วนวิธีการพูดสื่อสารของครูกับนักเรียนผิวสีที่มีประเด็นทางพฤติกรรมนั้น ครูใช้วิธีการสื่อสารโดยการกระซิบข้างหูเบาๆ

ในส่วนของการประเด็นการสื่อสารในเรื่องของความเป็นพหุวัฒนธรรมนั้น ครูเปิดโอกาสให้นักเรียนสื่อสารในประเด็นของความแตกต่างและความหลากหลายในแต่ละประเทศ ตลอดจนในแต่ละวัฒนธรรมและแต่ละวิถีการดำเนินชีวิตที่แตกต่างกัน โดยครูและนักเรียนจะร่วมกันสื่อสารแสดงความคิดเห็น แลกเปลี่ยนและแบ่งปันการเรียนรู้ในประเด็นความแตกต่างทางวัฒนธรรมร่วมกันอย่างมีเหตุผล ดังตัวอย่างการสัมภาษณ์ครู a ดังนี้

ครู a: “ครูและนักเรียนพูดกันบ่อยมากเกี่ยวกับความแตกต่างของคน ในแต่ละประเทศ และแต่ละวัฒนธรรมว่ามีวิถีการดำเนินชีวิตที่แตกต่างกันอย่างไร อีกทั้งครูและนักเรียนพยายามเรียนรู้ที่จะพบกับบุคคลที่เราไม่รู้จักว่ามีความน่าสนใจและน่าตื่นเต้นอย่างไร และการพิสูจน์สิ่งใหม่ๆ อาหารใหม่ๆ ครูและนักเรียนร่วมกันพูดเกี่ยวกับชนิดของอาหารที่แตกต่างกัน หรือเพลงใหม่ๆ ที่เกิดขึ้นว่ามีความน่าสนใจอย่างไร นอกจากนี้ ครูและนักเรียนยังพูดกันถึงวิธีการในการสื่อสารว่า ทำอย่างไรที่ไม่กระทบกระเทือนจิตใจผู้อื่น และทำอย่างไรพวกเราจึงจะเป็นผู้มีความเคารพในผู้ที่เราสื่อสารหรือพูดถึง และพยายามแบ่งปันแลกเปลี่ยนการเรียนรู้ให้แก่ทุกคนในชั้นเรียนเกี่ยวกับหัวข้อที่แลกเปลี่ยนอย่างมีเหตุผล”

การจัดชั้นเรียนที่เชื่อมโยงกับความเป็นพหุวัฒนธรรมของห้องเรียนที่เป็นกรณีศึกษาในประเทศสหรัฐอเมริกา

การจัดการชั้นเรียนที่เชื่อมโยงกับความเป็นพหุวัฒนธรรมในประเด็นนี้จะกล่าวถึง ประเด็นด้านหลักสูตรการสอนที่เอื้อต่อความเป็นพหุวัฒนธรรมในชั้นเรียน ด้านกฎระเบียบในชั้นเรียนที่เชื่อมโยงกับความเป็นพหุวัฒนธรรม ประเด็นด้านสื่อการสอนที่เชื่อมโยงกับความเป็นพหุวัฒนธรรม ด้านปรัชญา หรือทฤษฎี หรือวิธีการสอนที่เชื่อมโยงกับความเป็นพหุวัฒนธรรม ตลอดจนด้านกิจกรรมที่เชื่อมโยงกับวิถีชีวิตของนักเรียนและความเป็นพหุวัฒนธรรม โดยในภาพรวมนั้นการจัดการชั้นเรียนของครูในประเทศสหรัฐอเมริกาเน้น และให้ความสำคัญเกี่ยวกับการเชื่อมโยงกับความเป็น

พหุวัฒนธรรมในชั้นเรียน อีกทั้งข้อมูลยังมีความชัดเจนและสอดคล้องไปในแนวทางเดียวกัน โดยมีรายละเอียดดังนี้

ด้านหลักสูตรการสอนที่เอื้อต่อความเป็นพหุวัฒนธรรมในชั้นเรียน โรงเรียนในประเทศสหรัฐอเมริกาที่ผู้วิจัยดำเนินการศึกษาใช้หลักสูตรกลางที่กำหนดโดยมลรัฐ เนื่องจากโรงเรียนรัฐบาลทุกโรงเรียนในมลรัฐเท็กซัสต้องสอนโดยอ้างอิงกระบวนการเรียนรู้ตามหลักสูตรแกนกลางที่มาจากมลรัฐ โดยภายในหลักสูตรจะให้ความสำคัญกับการใช้ภาษาอังกฤษเป็นภาษาพื้นฐานในการเรียนการสอน อีกทั้งภายในหลักสูตรยังครอบคลุมและเน้นในเรื่องการให้ความสำคัญกับองค์ความรู้ในด้านทักษะ นอกจากนี้หลักสูตรยังเน้นถึงวัตถุประสงค์ในการเรียนรู้ให้เชื่อมโยงกับการเรียนรู้พหุวัฒนธรรม แต่ทุกกระบวนการของการเรียนการสอนของโรงเรียนจะต้องอยู่ภายใต้หลักสูตรขั้นพื้นฐานที่มาจากมลรัฐเท็กซัส อย่างไรก็ตาม ทุกชั้นเรียนจะจัดการเรียนการสอนอยู่ภายใต้หลักสูตรส่วนกลาง ซึ่งรายละเอียดของหลักสูตรจะแตกต่างกันตามระดับชั้นของนักเรียน อย่างไรก็ตามถึงแม้ว่าโรงเรียนจะต้องจัดการเรียนการสอนให้ตรงตามหลักสูตรของทางรัฐ แต่โรงเรียนพยายามที่จะเชื่อมโยงพหุวัฒนธรรมเข้าไปกับหลักสูตรแกนกลางของรัฐเท็กซัส โดยการสอนจะเน้นตามสภาพความเป็นจริงของนักเรียน แต่ก่อนหน้านั้นโรงเรียนพยายามพูดถึงหลักสูตรที่รองรับพื้นฐานทางวัฒนธรรมที่แตกต่างกันบ้างแต่ไม่สามารถจัดทำหลักสูตรโดยตรงได้เนื่องจากเป็นเงื่อนไขที่ทุกโรงเรียนจะต้องใช้หลักสูตรกลางจากทางมลรัฐ ด้วยเหตุนี้โรงเรียนจึงได้มีการจัดทำบทเรียนผ่านการเชื่อมโยงกับความหลากหลายและความแตกต่างทางวัฒนธรรม พื้นฐานทางเศรษฐกิจของนักเรียนโดยในบทเรียนจะคำนึงว่านักเรียนมาจากไหน และนักเรียนมีความรู้พื้นฐานอะไร เพราะการให้ความสำคัญกับความรู้พื้นฐานเป็นสิ่งที่สำคัญมากเพื่อจากความรู้พื้นฐานของนักเรียนแต่ละคนจะนำมาซึ่งความแตกต่าง แต่บทเรียนทั้งหมดจะต้องอยู่ภายใต้หลักสูตรกลางของทางมลรัฐ อีกทั้งบทเรียนที่โรงเรียนสร้างขึ้นจะต้องตอบสนองต่อความแตกต่างของนักเรียนจำนวนมากในทุกกลุ่ม ดังนั้นครูทุกคนจึงสามารถสอนเชื่อมโยงกับเหตุการณ์ความแตกต่างพื้นฐานของนักเรียนได้เป็นอย่างดี

ด้านกฎระเบียบในชั้นเรียนที่เชื่อมโยงกับความเป็นพหุวัฒนธรรมนั้น ครูทุกคนเน้นในเรื่องของกฎหรือข้อระเบียบที่ให้นักเรียนทุกคนเคารพสิทธิซึ่งกันและกัน โดยเฉพาะอย่างยิ่งในการดำเนินกิจกรรมที่มีความเกี่ยวข้องกับการเชื่อมโยงทางวัฒนธรรม เพื่อให้นักเรียนทุกคนมีความเคารพต่อวัฒนธรรมอื่น เช่น กรณีตัวอย่างการสัมภาษณ์ครู b และ ครู d ดังนี้

ครู b: “ครูตั้งกฎให้นักเรียนทุกคนห้ามหัวเราะในเวลาที่เป็นเพื่อนนักเรียนคนอื่น ๆ ร้องเพลงที่มาจากวัฒนธรรมที่แตกต่างจากวัฒนธรรมหลัก”

ครู d: “เมื่อทำกิจกรรมครูและนักเรียนพยายามยึดแนวทาง และกฎเกณฑ์เดียวกัน คือ นักเรียนทุกคนรู้จักการเคารพซึ่งกันและกัน”

อีกทั้งตัวอย่างจากการสังเกตพบว่า ครู a มีกฎระเบียบเพิ่มเติมในชั้นเรียนโดยครูจะสร้างข้อตกลงร่วมกับนักเรียนก่อนทำกิจกรรมว่าให้นักเรียนเคารพกติกา และให้นักเรียนเคารพซึ่งกันและกัน ซึ่งนักเรียนทุกคนยอมรับข้อตกลงที่สร้างร่วมกันในชั้นเรียน และหากมีกิจกรรมเสริมที่จัดขึ้นในชั้นเรียนครูจะมีกฎระเบียบเพิ่มเติม เป็นต้น

ด้านสื่อการสอนที่เชื่อมโยงกับความเป็นพหุวัฒนธรรม ครูทุกคนนิยมใช้สื่ออิเล็กทรอนิกส์และสื่อดิจิทัลทุกครั้งที่จัดการเรียนการสอน โดยมีสื่อการสอนเฉพาะในแต่ละวิชาที่เอื้อต่อนักเรียนทุกคน ในระหว่างการเรียนการสอนครูใช้สื่อที่เชื่อมโยงกับความเป็นพหุวัฒนธรรมกับตัวนักเรียน พร้อมทั้งใช้การยกตัวอย่างให้นักเรียนเข้าใจเกี่ยวกับความเป็นพหุวัฒนธรรม เช่น จากกรณีการสัมภาษณ์ครู b พบว่า “การใช้สื่อการเรียนการสอนสำหรับห้องเรียนที่มีความแตกต่างทางวัฒนธรรมนั้น ครูคำนึงถึงความแตกต่างของหนังสือที่นักเรียนใช้ และความแตกต่างของหลักสูตรด้วยเช่นกัน จากการวางแผนการใช้สื่อการสอนครูคำนึงถึงการใช้เพลง การเลือกเพลงให้นักเรียนเป็นสิ่งสำคัญ เพราะการเลือกเพลงที่เหมาะสมกับนักเรียนจะทำให้นักเรียนมีความรู้สึกตื่นตัว สนุกสนานกับเพลง และนักเรียนต้องการที่จะร้องเพลงและเรียนรู้ผ่านเพลงที่ครูเลือก จนถึงตอนนี้จึงเป็นสาเหตุว่า ทำไมครูจึงเลือกเพลงที่มีลักษณะแตกต่างทางวัฒนธรรม และภายในประเทศสหรัฐอเมริกาเองนั้นก็มีความแตกต่างในแต่ละส่วนของประเทศเอง” นอกจากนี้ข้อมูลการสังเกตก็เช่นกัน ครู b ครูเปิดวิดีโอเพลงโดยใช้ Youtube เป็นสื่อวิดีโอให้นักเรียนดู เพลงที่เปิดเป็นเพลงที่มาจากประเทศต่างๆ เช่น ประเทศทางแอฟริกา และประเทศอิสราเอล จากการใช้สื่อดังกล่าวนี้สะท้อนให้เห็นว่า ครูต้องการให้นักเรียนเกิดการเรียนรู้ในความแตกต่างผ่านการสอดแทรกเข้าสู่บทเรียนในวิชานั้นๆ

ด้านการสอนโดยใช้ปรัชญา ทฤษฎี หรือวิธีการสอนที่เชื่อมโยงกับความเป็นพหุวัฒนธรรมในชั้นเรียน ครูทุกคนมีหลักปรัชญา ทฤษฎี หรือวิธีการสอนโดยทั่วไปที่เหมือนกัน โดยการสอนของครูทุกคนจะเป็นการเสริมแรงทางบวก โดยครูทุกคนเรียนรู้ว่าการกระทำอะไรที่ให้นักเรียนตอบสนองพฤติกรรมในเชิงบวก และครูทุกคนเน้นการรู้จักนักเรียนรายบุคคล ตลอดจนครูทุกคนมีแนวคิดเกี่ยวกับการสอนว่า ครูต้องปฏิบัติกับนักเรียนทุกคนอย่างเท่าเทียมและทั่วถึง อีกทั้งครูทุกคนจะต้องช่วยนักเรียนให้สามารถช่วยตนเองและมีความเป็นอิสระมากยิ่งขึ้น โดยครูจำเป็นต้องช่วยนักเรียนโดยเริ่มให้นักเรียนได้คิดด้วยตนเอง ช่วยเหลือตนเอง ตลอดจนแก้ปัญหาได้ด้วยตนเอง นอกจากนี้ครูทุกคนใช้วิธีการสอนแบบเพื่อนช่วยเพื่อน เพื่อให้นักเรียนทุกคนได้แลกเปลี่ยนกันและช่วยเหลือกัน

ครูแต่ละคนมีปรัชญา ทฤษฎี หรือวิธีการสอนในรายละเอียดเฉพาะของแต่ละสาขาวิชาที่แตกต่างกัน อย่างไรก็ตามโดยส่วนใหญ่ปรัชญาหรือทฤษฎีครูแต่ละคนจะเน้นให้นักเรียนมีอิสระทางความคิดและการปฏิบัติ เช่น ครู b ใช้ปรัชญาการสอนของ KODALY ซึ่ง KODALY เป็นนัก

การศึกษาดนตรีจากฮังการี และคนส่วนมากในสหรัฐอเมริกาใช้ปรัชญาของนักการศึกษาดังกล่าวในการสอนวิชาดนตรี โดยตามความจริงที่เกิดขึ้นครูทั้งหมดในเมือง Denton ใช้ปรัชญาการของนักการศึกษาคนนี้ซึ่งโครงการสอนในชั้นเรียนของครูจึงโน้มเอียงไปสู่การใช้กระบวนการสอนของ KODALY ซึ่งกระบวนการสอนดังกล่าวนี้เป็นการให้นักเรียนในชั้นเรียนได้รับประสบการณ์ทางดนตรี ในการร้องเพลง และในการอ่านตัวโน้ต เมื่อนักเรียนโตมากขึ้นนักเรียนสามารถเป็นนักดนตรีอิสระ และไม่ต้องพึ่งพาครูในการทำสิ่งต่างๆ ให้นักเรียน นอกจากนี้ครูได้ใช้กระบวนการของ DALCROZE ในการสอนด้วยเช่นกัน ซึ่งกระบวนการนี้เกี่ยวกับดนตรีและการเคลื่อนไหว พร้อมทั้งการให้นักเรียนทำงานเป็นกลุ่มเล็กๆ การให้นักเรียนได้มีส่วนร่วมในการตัดสินใจในการทำกิจกรรม และการทำ music station ในห้องเรียน ซึ่งครูพบว่านักเรียนในชั้นเรียนมีความต้องการทำงานเป็นกลุ่มเล็กๆ และสำหรับนักเรียนนั้นไม่เพียงแต่การทำกิจกรรมเป็นกลุ่มเล็กๆ จะมีความสำคัญอย่างยิ่งกับนักเรียนเท่านั้น แต่ยังเป็นการสร้างทางเลือกให้กับนักเรียนอีกด้วย

อย่างไรก็ตาม ครูทุกคนมีวิธีการสอนที่เชื่อมโยงกับวัฒนธรรม โดยครูทุกคนสอดแทรกความเป็นพหุวัฒนธรรมสู่การเรียนการสอน โดยเฉพาะอย่างยิ่งครูทุกคนพยายามสอนโดยการกล่าวถึงและเชื่อมโยงกับวัฒนธรรมต่างๆ ที่แตกต่างจากวัฒนธรรมหลัก ส่วนการบูรณาการการสอนประเด็นพหุวัฒนธรรมนั้น ครูทุกคนมีแนวทางการปฏิบัติไปในแนวทางเดียวกัน คือ ครูทุกคนมีการบูรณาการการสอนเกี่ยวกับพหุวัฒนธรรมในทุกเนื้อหาวิชา

นอกจากนี้ในประเด็นของกิจกรรมที่เชื่อมโยงกับวิถีชีวิตนักเรียนและความเป็นพหุวัฒนธรรมนั้น ในส่วนของการจัดกิจกรรมที่เชื่อมโยงกับความเป็นพหุวัฒนธรรม ครูทุกคนมีความเห็นว่าความแตกต่างสอนให้นักเรียนได้เรียนรู้เกี่ยวกับความเคารพในวัฒนธรรมอื่น ครูบางคน เช่น ครู a ครู b และครู c ครูพยายามเชื่อมโยงพหุวัฒนธรรมเข้ากับกิจกรรมต่างๆ นอกจากนี้ครูทั้งสามคนข้างต้นและนักเรียนทุกคนในชั้นเรียนยังพยายามพูดถึงประเด็นด้านพหุวัฒนธรรม โดยเชื่อมโยงผ่านการอธิบายกิจกรรม ตลอดจนครูพยายามเชื่อมโยงความรู้พื้นฐานที่จำเป็น และข้อมูลเกี่ยวกับความแตกต่างทางวัฒนธรรมให้แก่แก่นักเรียนบางสถานการณ์ตามโอกาสที่เหมาะสม โดยเฉพาะอย่างยิ่ง ครู a และ ครู b จะสอดแทรกความรู้พื้นฐานที่จำเป็น และข้อมูลเกี่ยวกับความแตกต่างทางวัฒนธรรมผ่านหนังสือที่หลากหลายหรือเพลงที่แตกต่าง อีกทั้งครูพยายามชี้แนะถึงประเภทของความแตกต่างทางวัฒนธรรม ส่วนประเด็นของการจัดกิจกรรมที่เชื่อมโยงกับวิถีชีวิตของนักเรียนในวัฒนธรรมที่ต่างต่างนั้น ครูในประเทศสหรัฐอเมริกาที่ผู้วิจัยเลือกเป็นกรณีศึกษามีการปฏิบัติที่หลากหลาย คือแนวทางที่ครู a ครู b และ ครู c มีการปฏิบัติในทุกครั้งของการจัดการเรียนการสอน ส่วนครู d มีการปฏิบัติในบางครั้ง และกิจกรรมที่เชื่อมโยงกับวิถีชีวิตของนักเรียน ครู a ครู b และ ครู c พยายามจัดกิจกรรมที่เชื่อมโยงกับชีวิตประจำวันของนักเรียนผ่านการบูรณาการกับวิชาต่างๆ ให้

นักเรียนได้เรียนรู้ เช่น ในบางครั้งครู b ได้นำเพลงที่มาจากภายในประเทศ หรือท้องถิ่นของนักเรียนบางกลุ่มให้นักเรียนทุกคนขับร้อง นอกจากนี้ครูยังใช้วิธีการสอนแบบอธิบายประกอบภาพ พร้อมทั้งพยายามเชื่อมโยงกับสถานการณ์และสถานที่ใกล้เคียงกับชีวิตนักเรียน

การปฏิบัติของครูที่มีต่อชั้นเรียนที่มีความเป็นพหุวัฒนธรรมที่เป็นกรณีศึกษาในประเทศสหรัฐอเมริกา

ครูในประเทศสหรัฐอเมริกาที่เป็นกรณีศึกษามีแนวทางที่ชัดเจนในการปฏิบัติต่อชั้นเรียนที่มีความเป็นพหุวัฒนธรรม อีกทั้งแนวทางปฏิบัติของครูในแต่ละแหล่งของข้อมูลมีความสอดคล้องไปในทิศทางเดียวกันทั้งในด้านวิธีการปฏิบัติของครูมีต่อชั้นเรียนที่มีความเป็นพหุวัฒนธรรม และแนวทางปฏิบัติของครูในด้านการให้โอกาสและความเท่าเทียมกันของนักเรียนทุกคนในชั้นเรียนที่มีความเป็นพหุวัฒนธรรม โดยแต่ละประเด็นมีรายละเอียดดังนี้

ครูทุกคนมีวิธีการปฏิบัติต่อห้องเรียนที่มีความเป็นพหุวัฒนธรรม โดยครูใช้วิธีการปฏิบัติกับนักเรียนผ่านการสื่อสารกับนักเรียนทุกคนโดยใช้น้ำเสียงที่สุภาพไพเราะ อีกทั้งครูจะสื่อสารกับนักเรียนทุกคนทุกเชื้อชาติในแนวทางและระดับน้ำเสียงที่คล้ายคลึงกัน เช่น การสังเกตครู c พบว่าครู c บอกนักเรียน af1 ด้วยคำพูดและน้ำเสียงสุภาพว่า “กรุณากลับไปนั่งที่ให้เรียบร้อย” ในขณะที่นักเรียน af1 มีปัญหาในการทำกิจกรรม โดยนักเรียนแสดงอาการโวยวายและร้องไห้ ครู c ใช้วิธีการเดินเข้าไปหานักเรียนคนดังกล่าวพร้อมทั้งโอบกอดและหอมนักเรียนเบาๆ พร้อมกับบอกว่า “ครูรักนักเรียนมากๆ” อธิบายให้นักเรียนเข้าใจอีกรอบ จากนั้นครู c จึงพยายามอธิบายวิธีการทำงานให้นักเรียนฟังอีกครั้ง นอกจากนี้ครูทุกคนพยายามให้ความสนใจนักเรียนทุกคนอย่างสม่ำเสมอในทุกคาบของการจัดกิจกรรมการเรียนรู้ และหากนักเรียนมีประเด็นปัญหาในการทำกิจกรรมครูจะเดินเข้าไปหานักเรียนเป็นรายบุคคลในทันที พร้อมทั้งโอบกอดนักเรียนทุกคนและอธิบายให้นักเรียนฟังเป็นรายบุคคลในทุกเชื้อชาติ เช่น กรณีตัวอย่างการสัมภาษณ์ครู c ดังนี้

ครู c: “ครูปฏิบัติต่อนักเรียนรายบุคคลตามอัตลักษณ์ของนักเรียนแต่ละคน ผ่านการดูแลห่วงใยและให้ความรักแก่นักเรียนแต่ละคน และครูปฏิบัติต่อนักเรียนทุกคนตามรายบุคคล โดยการดูแลให้ความรักความห่วงใยกับนักเรียนทุกคน โดยเฉพาะอย่างยิ่งครูพยายามให้ความสนใจนักเรียนแต่ละคนและทุกคนให้มากที่สุด แต่ในบางสถานการณ์ที่เกิดขึ้นในชั้นเรียน ไม่ว่าจะเป็นอย่างไหนในชั้นเรียนที่ครูได้พบครูจะพยายามแก้ปัญหาต่างๆ ให้เกิดความชัดเจนมากที่สุด”

อย่างก็ตามครูทุกคนมีการปฏิบัติต่อนักเรียนเหมือนกันในทุกเชื้อชาติ หากนักเรียนมีประเด็นปัญหามากเกินกว่าที่ครูจะควบคุม ครูทุกคนจะใช้วิธีการโทรศัพท์เรียกครูพิเศษมาช่วยในการสื่อสารกับนักเรียนที่มีประเด็นทันที เช่น นักเรียน af1 หรือนักเรียน h6 โวยวายในชั้นเรียน ครู a หรือ

ครู b จะโทรศัพท์แจ้งมาช่วยพานักเรียนออกไปเป็นรายบุคคลเพื่อไม่ให้เด็กเรียนที่มีปัญหาในชั้นเรียนรบกวนนักเรียนคนอื่นๆ อีกทั้งครูทุกคนมีวิธีการปฏิบัติต่อนักเรียนเฉพาะบุคคลตามลักษณะและความชื่นชอบของนักเรียนอีกด้วย นอกจากนี้ หากนักเรียนในชั้นเรียนมีปัญหาในการเรียนรู้ ครูทุกคนจะเติมเต็มกระบวนการเรียนรู้ของนักเรียนเป็นรายบุคคล ส่วนแนวทางปฏิบัติของครูในด้านการให้โอกาสและความเท่าเทียมกันของนักเรียนทุกคนในชั้นเรียนที่มีความเป็นพหุวัฒนธรรมนั้น ครูทุกคนให้นักเรียนทุกคนในชั้นเรียนทำกิจกรรมร่วมกัน เช่น ครู c ให้นักเรียนทุกคนทำกิจกรรมเหมือนกันและเท่าเทียมกัน โดยครู c จะใช้การจับเวลาในการทำกิจกรรมของนักเรียนในแต่ละทีมอย่างเท่าเทียมกัน นอกจากนี้โรงเรียนปฏิบัติกับนักเรียนทุกคนอย่างเท่าเทียมกัน ดังนั้นการปฏิบัติและการดูแลนักเรียนของโรงเรียนที่มีกับนักเรียนนั้นจึงไม่แตกต่างกัน ส่วนสิทธิที่นักเรียนแต่ละคนได้รับนั้นนักเรียนทุกคนร่วมทำกิจกรรมเหมือนกัน และได้รับอุปกรณ์ในการดำเนินกิจกรรมเหมือนกันและเท่าเทียมกันทุกคนโดยปราศจากเงื่อนไข

ปัญหาและแนวทางการแก้ปัญหาของครูที่มีต่อชั้นเรียนที่มีความเป็นพหุวัฒนธรรมที่เป็นกรณีศึกษาในประเทศสหรัฐอเมริกา

ปัญหาในชั้นเรียนของห้องเรียนที่มีความเป็นพหุวัฒนธรรม ครูทุกคนที่เป็นกรณีศึกษาในประเทศสหรัฐอเมริกามีความเห็นในเชิงบวกว่า ความเป็นพหุวัฒนธรรมในชั้นเรียนไม่ใช่สิ่งที่ปัญหา แต่เป็นสิ่งที่ท้าทายที่ครูจะต้องเรียนรู้ อีกทั้งครูในประเทศสหรัฐอเมริกามีความเห็นเพิ่มเติมว่าครูจะต้องสร้างบรรยากาศในห้องเรียนให้มีความเป็นธรรมชาติที่สุดภายใต้ทุกบริบทของความแตกต่างที่เกิดขึ้น ซึ่งครูทุกคนทั้งในประเทศสหรัฐอเมริกามีการดำเนินการจัดการกับปัญหาที่เกิดขึ้นในชั้นเรียนผ่านการกระตุ้นและปรับพฤติกรรมนักเรียน ข้อมูลในการแก้ไขปัญหาคือการจัดการชั้นเรียนผ่านการกระตุ้นและปรับพฤติกรรมนักเรียนมีความสอดคล้องกันตลอดจนข้อมูลมีความชัดเจนในแนวทางการแก้ปัญหาที่เกิดขึ้น โดยแต่ละประเด็นมีรายละเอียดดังนี้

ปัญหาจากปัญหาความแตกต่างทั้งปัญหานักเรียนต่างชาติและต่างวัฒนธรรม โดยภาพรวมแล้วครูมีความเห็นว่า นักเรียนต่างวัฒนธรรมไม่มีปัญหาในการทำกิจกรรมต่างๆ ในชั้นเรียนตลอดจนครูทุกคนมีความเห็นว่า ชั้นเรียนพหุวัฒนธรรมเป็นเพียงมุมมองที่แตกต่างแต่ไม่ใช่ปัญหา เราสามารถหลอมรวมความแตกต่างในชั้นเรียนให้เป็นหนึ่งเดียวกันได้ ดังตัวอย่างกรณีการสัมภาษณ์ครู p ดังนี้

ครู p: “ฉันไม่ต้องการพูดว่าการจัดการชั้นเรียนแบบพหุวัฒนธรรมเป็นปัญหา แต่ฉันต้องการพูดว่าการจัดการชั้นเรียนของครูเกี่ยวกับพหุวัฒนธรรมมันเป็นเพียงมุมมองที่แตกต่าง และทำอย่างไรให้เข้าสู่ความต่างนั้น ซึ่งสิ่งเหล่านี้ถูกมองว่าเป็นความสามารถพิเศษหรือเป็นพรสวรรค์ที่

ได้รับจากนักเรียนในเรื่องเกี่ยวกับวัฒนธรรมของนักเรียน ซึ่งครูจะทำอย่างไรที่จะเข้าถึงความสามารถพิเศษนี้”

อย่างไรก็ตามในชั้นเรียนย่อมต้องเผชิญกับปัญหาจากการทะเลาะเบาะแว้งของนักเรียนในชั้นเรียน เช่น นักเรียน h4 และ w7 มีปัญหากับนักเรียน h6 นอกจากนี้ ในบางสถานการณ์มีนักเรียนบางส่วนที่แสดงอาการต่างๆ เมื่อนักเรียนต้องเรียนรู้ในวัฒนธรรมที่แตกต่างจากวัฒนธรรมหลักของตนเอง เช่น นักเรียนแสดงอาการหัวเราะ เมื่อนักเรียนดำเนินกิจกรรมที่ต้องมีการเรียนรู้วัฒนธรรมที่แตกต่างจากวัฒนธรรมของตนเอง เช่น ข้อมูลการสัมภาษณ์ครู b กล่าวว่า “นักเรียนที่มีเชื้อชาติฮิสแปนิกจะมีปัญหาและความอึดอัดในการร้องเพลงบ่อยครั้ง เมื่อนักเรียนได้ยินเพลงที่มีความแตกต่างจากวัฒนธรรมของตนเอง เพลงเหล่านี้จะมีเสียงที่แตกต่างจากเพลงปกติที่นักเรียนได้ยิน นักเรียนจะมีปฏิกิริยาตอบสนองโดยการหัวเราะทันทีเมื่อได้ยินเสียงเพลงที่แตกต่างจากเสียงเพลงในวัฒนธรรมของตนเอง”

แนวทางการแก้ปัญหาผ่านการกระตุ้นและปรับพฤติกรรมในกรณีศึกษาของครูทุกคนที่ผู้วิจัยเลือกทำการวิจัยในประเทศสหรัฐอเมริกา นั้น ครูทุกคนพยายามสร้างรากฐานการแก้ปัญหาที่เกิดขึ้นจากการให้นักเรียนไว้วางใจครู ดังตัวอย่างกรณีการสัมภาษณ์ ครู a ดังนี้

ครู a: “ฉันพยายามปรับทัศนคติของนักเรียนผ่านการสร้างพื้นฐานความไว้วางใจ และสิ่งสำคัญสิ่งหนึ่งในการสอนนักเรียนในชั้นเรียนของครู คือ นักเรียนต้องให้ความเคารพกับคนอื่นๆ โดยฉันจะแสดงความเคารพกับนักเรียนก่อนเพื่อเป็นต้นแบบให้นักเรียนทุกคนเห็น ซึ่งนักเรียนจะตอบสนองกลับมามาสู่คุณด้วยความเคารพเช่นกัน”

ตลอดจนปรับวิธีการสอนให้เหมาะสมกับบุคลิกลักษณะของนักเรียนแต่ละคนในชั้นเรียน จากนั้นครูทุกคนพยายามให้นักเรียนทุกคนได้เรียนรู้ในความแตกต่างที่เกิดขึ้นผ่านการแทรกซึมบริบทของห้องเรียนที่มีความเป็นพหุวัฒนธรรม อีกทั้งครูทุกคนพยายามดำเนินการปรับทัศนคตินักเรียนโดยให้นักเรียนเห็นว่าความแตกต่างที่เกิดขึ้นไม่ใช่ความแตกแยก และนักเรียนทุกคนต้องยอมรับประกอบกับให้ความเข้าใจกับความแตกต่างในชั้นเรียน ซึ่งที่ครูใช้การกระตุ้นและปรับพฤติกรรมในห้องเรียนที่มีความเป็นพหุวัฒนธรรมนั้น ครูทุกคนปฏิบัติไปในแนวทางที่สอดคล้องกัน

การวางแผนและพัฒนาชั้นเรียนที่มีความเป็นพหุวัฒนธรรมที่เป็นกรณีศึกษาในประเทศสหรัฐอเมริกา

การวางแผนและพัฒนาชั้นเรียนที่มีความเป็นพหุวัฒนธรรมในประเทศสหรัฐอเมริกานั้น ครูทุกคนในที่ผู้วิจัยดำเนินการศึกษาในประเทศสหรัฐอเมริกามีการวางแผนการจัดการชั้นเรียนอย่าง

ชัดเจน ส่วนประเด็นการพัฒนาชั้นเรียนที่มีความเป็นพหุวัฒนธรรม ครูทุกคนมีแนวทางการพัฒนาที่ชัดเจนเช่นกัน โดยแต่ละประเด็นมีรายละเอียดดังนี้

การวางแผนการสอน ครูทุกคนมีการวางแผนการพัฒนาการจัดการเรียนการสอนอยู่เสมอ โดยครูจะบอกนักเรียนล่วงหน้าถึงการดำเนินการสอนในครั้งต่อไป และครูพยายามทบทวนบทเรียนในครั้งก่อนให้นักเรียนอย่างสม่ำเสมอ ซึ่งโดยปกติครูจะเตรียมข้อมูลสำหรับบทเรียนย่อยๆ ก่อนการสอนทุกครั้ง

ประเด็นการพัฒนาวิธีการสอนและการจัดการชั้นเรียน ครูทุกคนปรับเปลี่ยนระบบการจัดการในชั้นเรียนในทุกปีการศึกษา เนื่องจากนักเรียนมีบุคลิกภาพที่แตกต่างกัน โดยครูทุกคนจะเรียนรู้และแทรกซึมกระบวนการต่างๆ ในชั้นเรียน อีกทั้งครูทุกคนใช้วิธีการทำงานเป็นทีมเพื่อช่วยในการพัฒนาและการจัดการเรียนการสอน ส่วนการพัฒนาบุคลากร โรงเรียนให้ความสำคัญกับการพัฒนาครูเป็นอย่างยิ่ง โดยโรงเรียนจัดให้ครูเข้ารวมการศึกษาอบรมจากผู้เชี่ยวชาญเพื่อพัฒนาแนวทางการแก้ปัญหาหรือพัฒนาการจัดการชั้นเรียนให้ดียิ่งขึ้น อีกทั้งครูทุกคนได้ความรู้เพิ่มเติมจากการเข้ารวมการฝึกอบรมที่นอกเหนือจากของโรงเรียนในช่วงการปิดภาคเรียน ดังนั้นจึงทำให้ครูทุกคนมีแนวความคิดใหม่ๆ เกี่ยวกับการจะสอนอย่างไรให้มีประสิทธิภาพมากยิ่งขึ้น หรือให้นักเรียนมีความสนใจ และมีส่วนร่วมกับครูมากยิ่งขึ้น นอกจากนี้ ครูทุกคนมีความคิดว่าการขอคำแนะนำจากครูใหญ่ หรือการแบ่งปันความรู้กับครูใหญ่ของโรงเรียนเป็นอีกแนวทางหนึ่งของการพัฒนา โดยเฉพาะอย่างยิ่งการปรึกษาครูผู้ใหญ่ และการได้ปรึกษากับครูคนอื่นที่มีความเชี่ยวชาญ นอกจากนี้ในประเด็นสุดท้ายของการพัฒนาบุคลากร คือ ครูทุกคนจะเชื่อมโยงความรู้พื้นฐานที่จำเป็น และข้อมูลเกี่ยวกับความแตกต่างทางวัฒนธรรมให้กับนักเรียนบางเวลาตามโอกาสที่เหมาะสม นอกจากนี้ ในประเด็นด้านการพัฒนาและวางแผนการสอนที่เชื่อมโยงกับพหุวัฒนธรรม โรงเรียนได้ให้ผู้เชี่ยวชาญพิเศษที่มีความเชี่ยวชาญ มาให้ความช่วยเหลือบุคลากรทุกคนในโรงเรียนเกี่ยวกับความเข้าใจเกี่ยวกับการสอนนักเรียนทุกเชื้อชาติ เพื่อให้นักเรียนทุกคนได้เข้าถึงการเรียนรู้ในเรื่อง พหุวัฒนธรรม อีกทั้งโรงเรียนเคยสอนโปรแกรม ELPS ซึ่งโรงเรียนให้ความสนใจให้นักเรียนเรียนรู้สองภาษา โดยเรียนรู้ภาษาอังกฤษและภาษาแม่ที่ไม่ใช่ภาษาอังกฤษ ดังนั้นโรงเรียนจึงมองหาหนทางในการช่วยเหลือและพัฒนาครูเกี่ยวกับการเรียนรู้และความเข้าใจ อีกทั้งโรงเรียนจะให้ความช่วยเหลือในการเรียนรู้ในเรื่องพหุวัฒนธรรมเพราะมีความสำคัญเป็นอย่างยิ่ง

ตอนที่ 4 ผลการวิเคราะห์การเปรียบเทียบการจัดการในชั้นเรียนของครูประถมศึกษาตอนต้นที่ตอบสนองต่อความเป็นพหุวัฒนธรรมที่เป็นกรณีศึกษาระหว่างประเทศไทยและประเทศสหรัฐอเมริกา

ประเด็นการเปรียบเทียบการจัดการในชั้นเรียนที่ตอบสนองต่อความเป็นพหุวัฒนธรรมที่เป็นกรณีศึกษาในประเทศไทยและประเทศสหรัฐอเมริกาพบว่า ระบบและการจัดชั้นเรียนของห้องเรียนที่มีความเป็นพหุวัฒนธรรมของประเทศไทยและประเทศสหรัฐอเมริกามีความแตกต่างกัน โดยการจัดชั้นเรียนของประเทศไทยไม่มีความหลากหลาย แต่การจัดการชั้นเรียนที่ประเทศสหรัฐอเมริกามีการจัดการชั้นเรียนที่หลากหลาย ส่วนประเด็นการสื่อสารในชั้นเรียนของห้องเรียนในประเทศไทยและห้องเรียนในประเทศสหรัฐอเมริกามีความแตกต่างกัน ซึ่งการสื่อสารในชั้นเรียนของครูในประเทศไทยและครูในสหรัฐอเมริกามีการสื่อสารในเชิงบวก แต่การสื่อสารในชั้นเรียนของในประเทศไทยเป็นการสื่อสารทั้งในเชิงบวกและในเชิงลบ อีกทั้งในประเด็นของการเชื่อมโยงความเป็นพหุวัฒนธรรมของครูในประเทศไทยและครูในสหรัฐอเมริกามีความแตกต่างกัน โดยครูในสหรัฐอเมริกามีการเชื่อมโยงกับความเป็นพหุวัฒนธรรมในชั้นเรียน แต่ครูในประเทศไทยไม่มีการเชื่อมโยงกับความเป็นพหุวัฒนธรรม นอกจากนี้ในประเด็นแนวทางการปฏิบัติของครูในชั้นเรียนไทยและชั้นเรียนของประเทศสหรัฐอเมริกานั้น ข้อมูลมีความแตกต่างกัน อันเนื่องมาจากครูในประเทศไทยมีแนวทางการปฏิบัติที่ชัดเจนต่อชั้นเรียนพหุวัฒนธรรม แต่ครูในประเทศไทยมีแนวทางการปฏิบัติหลากหลายและไม่ชัดเจน อย่างไรก็ตาม ในประเด็นของการแก้ปัญหาการจัดชั้นเรียนของครูที่มีต่อห้องเรียนที่มีความเป็นพหุวัฒนธรรมทั้งของประเทศไทยและประเทศสหรัฐอเมริกานั้น ข้อมูลมีความแตกต่างกัน โดยห้องเรียนในประเทศสหรัฐอเมริกามีแนวทางการแก้ปัญหาในชั้นเรียนมีความชัดเจน แต่ในประเทศไทยมีแนวทางการแก้ปัญหาในชั้นเรียนไม่มีความชัดเจน ส่วนในประเด็นสุดท้ายที่มีความแตกต่างกันเป็นประเด็นในด้านของการวางแผนและการพัฒนาชั้นเรียนของครูในประเทศไทยและครูในประเทศสหรัฐอเมริกาข้อมูลมีความแตกต่างกัน ซึ่งครูในประเทศสหรัฐอเมริกามีการวางแผนและพัฒนาชั้นเรียนมีความชัดเจน แต่ครูในประเทศไทยกลับมีการวางแผนและพัฒนาชั้นเรียนไม่มีความชัดเจน โดยแต่ละประเด็นมีรายละเอียดของผลการวิเคราะห์ข้อมูลดังนี้

ความแตกต่างของการจัดการในชั้นเรียนที่ตอบสนองต่อความเป็นพหุวัฒนธรรมที่เป็นกรณีศึกษาในประเทศไทยและประเทศสหรัฐอเมริกา

ประเด็นด้านความแตกต่างของการจัดการในชั้นเรียนที่ตอบสนองต่อความเป็นพหุวัฒนธรรมในประเทศไทยและประเทศสหรัฐอเมริกา จากผลการวิเคราะห์ข้อมูลในตอนต้นที่ 2 และผลการวิเคราะห์ข้อมูลในตอนต้นที่ 3 พบว่า ข้อมูลด้านความแตกต่างของการจัดการในชั้นเรียนที่ตอบสนองต่อ

ความเป็นพหุวัฒนธรรม ในประเทศไทยและประเทศสหรัฐอเมริกา ได้แก่ ข้อมูลการจัดชั้นเรียน การสื่อสารในชั้นเรียน การเชื่อมโยงความเป็นพหุวัฒนธรรมในชั้นเรียน แนวทางการปฏิบัติต่อชั้นเรียนพหุวัฒนธรรม แนวทางการแก้ปัญหาในชั้นเรียนพหุวัฒนธรรม และการวางแผนตลอดจนการพัฒนาชั้นเรียน โดยแต่ละประเด็นมีรายละเอียดดังนี้

ความแตกต่างในการจัดชั้นเรียนที่ตอบสนองถึงความเป็นพหุวัฒนธรรมของห้องเรียนที่เป็นกรณีศึกษาในประเทศไทยและประเทศสหรัฐอเมริกา

การจัดชั้นเรียนที่ตอบสนองถึงความเป็นพหุวัฒนธรรมของห้องเรียนในประเทศไทยและประเทศสหรัฐอเมริกามีความแตกต่างกันเป็นอย่างมาก โดยการจัดการชั้นเรียนในประเทศไทยมีการจัดการชั้นเรียนที่ไม่เป็นระบบและไม่มีหลากหลาย ส่วนการจัดชั้นเรียนในประเทศสหรัฐอเมริกามีการจัดชั้นเรียนที่เป็นระบบและมีรูปแบบการจัดชั้นเรียนอย่างหลากหลายที่เอื้อต่อลักษณะและความแตกต่างของนักเรียนพหุวัฒนธรรมในชั้นเรียน โดยแต่ละประเด็นความแตกต่างในการจัดชั้นเรียนมีรายละเอียดดังนี้

สภาพบรรยากาศและสภาพแวดล้อมของห้องเรียนในประเทศไทยและในประเทศสหรัฐอเมริกามีความแตกต่างกันเป็นอย่างยิ่ง เนื่องจากห้องเรียนในประเทศไทยไม่มีความเป็นระเบียบเรียบร้อย ไม่เป็นระบบ และมีความสับสนวุ่นวาย ส่วนการจัดห้องเรียนนั้น ครูในประเทศไทยมีแนวทางของการจัดชั้นเรียนที่ไม่ชัดเจน เนื่องจากครูในประเทศสหรัฐอเมริกามีการจัดชั้นเรียนอย่างเป็นระบบ มีความพอเหมาะและราบรื่น แต่ในขณะเดียวกันบางวันห้องเรียนมีความตึงเครียด อีกทั้งข้อมูลในการจัดชั้นเรียนในประเทศสหรัฐอเมริกาข้อมูลยังเป็นไปในทิศทางเดียวกัน โดยข้อมูลมีแนวทางของการจัดชั้นเรียนที่ชัดเจนและมีความหลากหลาย ซึ่งครูทุกคนพยายามจัดชั้นเรียนโดยคำนึงถึงสภาพและคุณลักษณะของนักเรียนแต่ละบุคคล

ประเด็นวิธีการสร้างสภาพแวดล้อมในชั้นเรียนของห้องเรียนในประเทศไทยและในประเทศสหรัฐอเมริกามีความแตกต่างกันเป็นอย่างยิ่ง เนื่องจากห้องเรียนในประเทศไทยมีข้อมูลการสร้างสภาพแวดล้อมในชั้นเรียนที่ไม่ชัดเจน อันเนื่องมาจากข้อมูลมีความขัดแย้งกัน โดยครูบางคนมีการสร้างสภาพแวดล้อมในเชิงบวกในด้านพหุวัฒนธรรมให้กับนักเรียนทุกคนผ่านการปลุกฝังนักเรียน แต่ในทางกลับกันมีครูบางส่วนไม่มีการปฏิบัติตนในการสร้างสภาพแวดล้อมในเชิงบวกในด้านพหุวัฒนธรรม ส่วนข้อมูลด้านวิธีการสร้างสภาพแวดล้อมในชั้นเรียนของห้องเรียนในประเทศสหรัฐอเมริกาข้อมูลมีความชัดเจนไปในแนวทางเดียวกัน โดยครูทุกคนเน้นการสร้างสภาพแวดล้อมในเชิงบวกในด้านพหุวัฒนธรรมให้กับนักเรียนทุกคนผ่านการปลุกฝังนักเรียน อีกทั้งครูพยายามปรับเปลี่ยนการจัดสภาพแวดล้อมให้เหมาะสมกับนักเรียนทุกคน และเป็นรายบุคคล

ประเด็นของวิธีการจัดการชั้นเรียนของครูที่เชื่อมโยงเข้ากับประเด็นพหุวัฒนธรรมของห้องเรียนในประเทศไทยและในประเทศสหรัฐอเมริกามีความแตกต่างกัน อันเนื่องมาจากครูในประเทศไทยไม่มีการบูรณาการการจัดการเรียนการสอนเข้ากับประเด็นพหุวัฒนธรรม ส่วนในประเทศสหรัฐอเมริกาครูพยายามเชื่อมโยงกระบวนการเรียนรู้ในบริบทของความเป็นพหุวัฒนธรรมผ่านกระบวนการเรียนการสอน นอกจากนี้ ครูพยายามจะแบ่งปันประสบการณ์ส่วนตัว พร้อมทั้งให้นักเรียนได้เรียนรู้วัฒนธรรมผ่านข่าวสารจากประเทศต่างๆ อีกด้วย

ความแตกต่างในการสื่อสารของครูในชั้นเรียนที่ตอบสนองถึงความเป็นพหุวัฒนธรรมที่เป็นกรณีศึกษาในประเทศไทยและประเทศสหรัฐอเมริกา

การสื่อสารของครูในชั้นเรียนที่ตอบสนองถึงความเป็นพหุวัฒนธรรมที่เป็นกรณีศึกษาในประเทศไทยและประเทศสหรัฐอเมริกามีความแตกต่างกัน เนื่องจากครูในประเทศไทยมีการสื่อสารกับนักเรียนในห้องเรียนที่มีความเป็นพหุวัฒนธรรมทั้งในเชิงบวกและในเชิงลบ แต่ในประเทศสหรัฐอเมริกา ครูจะเน้นเฉพาะการสื่อสารกับนักเรียนในห้องเรียนที่มีความเป็นพหุวัฒนธรรมในเชิงบวกเท่านั้น โดยแต่ละประเด็นมีรายละเอียดดังนี้

การสื่อสารของครูในประเทศไทยและประเทศสหรัฐอเมริกามีประเด็นที่แตกต่างกัน อันเนื่องมาจากครูในประเทศไทยมีการสื่อสารในหลายแนวทาง ซึ่งครูแต่ละคนมีการสื่อสารที่ไม่สอดคล้องไปในทิศทางเดียวกันในแต่ละคาบของการสอนนั้น ครูสื่อสารกับนักเรียนทั้งในเชิงบวกและในเชิงลบ โดยส่วนใหญ่ครูหลายคนจะสื่อสารโดยใช้คำพูดในเชิงลบที่มีผลกระทบต่อสภาพจิตใจของนักเรียนโดยตรง โดยเฉพาะอย่างยิ่งครูในประเทศไทยโดยส่วนใหญ่จะเน้นสื่อสารกับนักเรียนต่างชาติในเชิงลบ ส่วนการสื่อสารในเชิงบวกนั้น ครูจะสื่อสารผ่านการชื่นชมนักเรียนในบางครั้ง ส่วนครูในประเทศสหรัฐอเมริกามีการสื่อสารไปในทิศทางเดียวกัน ซึ่งครูในประเทศสหรัฐอเมริกาก็จะเน้นการสื่อสารกับนักเรียนในเชิงบวกผ่านการสื่อสารกับนักเรียนทุกคนและทุกเชื้อชาติอย่างสุภาพและน้อมนวล

การสื่อสารด้านพหุวัฒนธรรมในชั้นเรียนของครูในประเทศไทยและประเทศสหรัฐอเมริกามีประเด็นที่แตกต่างกัน อันเนื่องมาจากครูในประเทศไทยมีข้อมูลการสื่อสารไม่สอดคล้องไปในทิศทางเดียวกัน คือ แนวทางแรกครูบางคนมีการพูดคุยและรับฟังความคิดเห็นเกี่ยวกับประเด็นความเป็นพหุวัฒนธรรมอย่างสม่ำเสมอ แต่อีกแนวทางจากการเก็บข้อมูลพบว่า ครูไม่มีการสื่อสารและรับฟังความคิดเห็นในประเด็นความเป็นพหุวัฒนธรรมกับนักเรียน อีกทั้งครูยังมีการสื่อสารที่สร้างทัศนคติที่ก่อให้เกิดผลกระทบต่อสภาพจิตใจของนักเรียนต่างเชื้อชาติและต่างศาสนา ส่วนครูในประเทศสหรัฐอเมริกานั้น ครูทุกคนมีแนวทางการสื่อสารไปในทิศทางเดียวกัน คือ พูดคุยและแลกเปลี่ยน

ความคิดเห็นเกี่ยวกับความเป็นพหุวัฒนธรรมอย่างสม่ำเสมอ โดยเฉพาะอย่างยิ่งครูทุกคนจะให้การรับฟังนักเรียนเมื่อนักเรียนแสดงความคิดเห็นในประเด็นที่เกี่ยวข้องกับความเป็นพหุวัฒนธรรมในชั้นเรียน

ความแตกต่างในการจัดชั้นเรียนที่เชื่อมโยงกับความเป็นพหุวัฒนธรรมของห้องเรียนที่เป็นกรณีศึกษาในประเทศไทยและประเทศสหรัฐอเมริกา

การจัดชั้นเรียนที่เชื่อมโยงกับความเป็นพหุวัฒนธรรมของห้องเรียนในประเทศไทยและประเทศสหรัฐอเมริกามีความแตกต่างกันเป็นอย่างมาก เนื่องจากครูในประเทศไทยไม่มีการจัดการชั้นเรียนที่เชื่อมโยงกับความเป็นพหุวัฒนธรรมในชั้นเรียน ส่วนครูในประเทศสหรัฐอเมริกามีการจัดการชั้นเรียนที่เชื่อมโยงกับความเป็นพหุวัฒนธรรมในชั้นเรียน มีรายละเอียดดังนี้

การจัดชั้นเรียนที่เชื่อมโยงกับความเป็นพหุวัฒนธรรมของห้องเรียนในประเทศไทยและประเทศสหรัฐอเมริกามีความแตกต่างกัน เนื่องจากครูในประเทศไทยไม่ให้ความสำคัญกับการจัดการชั้นเรียนที่เชื่อมโยงกับพหุวัฒนธรรม จากข้อมูลด้านกฎระเบียบในชั้นเรียนที่เชื่อมโยงกับความเป็นพหุวัฒนธรรม ครูไม่ได้มีการกำหนดกฎระเบียบที่เอื้อต่อความเป็นพหุวัฒนธรรมในชั้นเรียนอย่างชัดเจนอย่างเป็นรูปธรรม และในส่วนของสื่อการสอนที่เชื่อมโยงกับความเป็นพหุวัฒนธรรมพบว่า ครูทุกคนไม่มีการเตรียมสื่อการสอนที่เอื้อต่อความเป็นพหุวัฒนธรรม อีกทั้งในประเด็นของการสอนโดยใช้ปรัชญา ทฤษฎี หรือวิธีการสอนที่เชื่อมโยงกับความเป็นพหุวัฒนธรรมในชั้นเรียนและ กิจกรรมที่เชื่อมโยงกับวิถีชีวิตของนักเรียนและความเป็นพหุวัฒนธรรม ข้อมูลมีความไม่ชัดเจนไปในแนวทางเดียวกัน แต่ครูในประเทศสหรัฐอเมริกาให้ความสำคัญกับการจัดการชั้นเรียนที่เชื่อมโยงกับพหุวัฒนธรรม จากข้อมูลด้านกฎระเบียบในชั้นเรียนที่เชื่อมโยงกับความเป็นพหุวัฒนธรรม ครูมีการกำหนดกฎระเบียบที่เอื้อต่อความเป็นพหุวัฒนธรรมในชั้นเรียนอย่างชัดเจนอย่างเป็นรูปธรรม และในส่วนของสื่อการสอนที่เชื่อมโยงกับความเป็นพหุวัฒนธรรมพบว่า ครูทุกคนมีการเตรียมสื่อการสอนที่เอื้อต่อความเป็นพหุวัฒนธรรม อีกทั้งในประเด็นของการสอนโดยใช้ปรัชญา ทฤษฎี หรือวิธีการสอนที่เชื่อมโยงกับความเป็นพหุวัฒนธรรมในชั้นเรียน และกิจกรรมที่เชื่อมโยงกับวิถีชีวิตของนักเรียนและความเป็นพหุวัฒนธรรมอย่างสม่ำเสมอ

ความแตกต่างในการปฏิบัติของครูที่มีต่อชั้นเรียนที่มีความเป็นพหุวัฒนธรรมที่เป็นกรณีศึกษาในประเทศไทยและประเทศสหรัฐอเมริกา

ครูในประเทศไทยและครูในประเทศสหรัฐอเมริกามีแนวทางการปฏิบัติต่อชั้นเรียนที่มีความเป็นพหุวัฒนธรรมมีความแตกต่างกัน เนื่องจากครูในประเทศไทยมีแนวทางการปฏิบัติหลากหลาย

และไม่ชัดเจนต่อชั้นเรียนที่มีความเป็นพหุวัฒนธรรม ส่วนครูในประเทศสหรัฐอเมริกาครูมีแนวทางปฏิบัติที่ชัดเจนต่อชั้นเรียนพหุวัฒนธรรม มีรายละเอียดดังนี้

แนวทางการปฏิบัติของครูที่มีต่อชั้นเรียนที่มีความเป็นพหุวัฒนธรรมในประเทศไทยและประเทศสหรัฐอเมริกามีความแตกต่างกัน โดยแนวทางการปฏิบัติของครูที่มีต่อชั้นเรียนที่มีความเป็นพหุวัฒนธรรมในประเทศไทยมีแนวทางที่หลากหลายและไม่ชัดเจน เนื่องจากข้อมูลมีทิศทางที่แตกต่างกัน โดยแนวทางแรกพบว่า การปฏิบัติของครูที่มีต่อนักเรียนทุกคนมีแนวทางการปฏิบัติในเชิงบวกที่ส่งเสริมความสัมพันธ์ในเชิงบวกให้กับนักเรียน ส่วนแนวทางปฏิบัติของครูในด้านการให้โอกาสและความเท่าเทียมกันของนักเรียนทุกคนในชั้นเรียนที่มีความเป็นพหุวัฒนธรรมนั้น โดยปราศจากข้อยกเว้นด้านความแตกต่างของเชื้อชาติ อย่างไรก็ตามแนวทางการเก็บข้อมูลอีกทางหนึ่งจากการสังเกตพบว่า ข้อมูลเป็นไปในทิศทางตรงข้ามกับแนวทางแรกที่กำลังกล่าวมาในช่วงต้น จากข้อมูลพบว่า ครูจะมีวิธีการปฏิบัติต่อนักเรียนต่างชาติในเชิงที่มีผลกระทบต่อสภาวะจิตใจของนักเรียนผ่านการสื่อสาร อีกทั้งครูยังใช้วิธีการแสดงออกถึงความไม่เท่าเทียมกันในการปฏิบัติต่อนักเรียนในเชิงเปรียบเทียบระหว่างนักเรียนในชาติหลักและนักเรียนต่างชาติ ส่วนประเทศสหรัฐอเมริกานั้น ครูในประเทศสหรัฐอเมริกามีแนวทางที่ชัดเจนในการปฏิบัติต่อชั้นเรียนที่มีความเป็นพหุวัฒนธรรม อีกทั้งแนวทางปฏิบัติของครูในแต่ละแหล่งของข้อมูลมีความสอดคล้องไปในทิศทางเดียวกันทั้งในด้านวิธีการปฏิบัติของครูที่มีต่อชั้นเรียนที่มีความเป็นพหุวัฒนธรรม โดยครูใช้วิธีการปฏิบัติกับนักเรียนผ่านการสื่อสารกับนักเรียนทุกคนโดยใช้น้ำเสียงที่สุภาพไพเราะกับนักเรียนทุกคนทุกเชื้อชาติ ส่วนแนวทางปฏิบัติของครูในด้านการให้โอกาสและความเท่าเทียมกันของนักเรียนทุกคนในชั้นเรียนที่มีความเป็นพหุวัฒนธรรมโดยปราศจากเงื่อนไข

ความแตกต่างของแนวทางการแก้ปัญหาของครูที่มีต่อชั้นเรียนที่มีความเป็นพหุวัฒนธรรมที่เป็นกรณีศึกษาในประเทศไทยและประเทศสหรัฐอเมริกา

แนวทางการแก้ปัญหาของครูที่มีต่อชั้นเรียนที่มีความเป็นพหุวัฒนธรรมในประเทศไทยและประเทศสหรัฐอเมริกามีความแตกต่างกัน โดยเมื่อเกิดปัญหาขึ้นในชั้นเรียนที่มีความเป็นพหุวัฒนธรรม ครูในประเทศไทยไม่มีความชัดเจนในแนวทางการแก้ปัญหา ส่วนครูในประเทศสหรัฐอเมริกามีแนวทางการแก้ปัญหาคาดการจัดการชั้นเรียนที่ชัดเจน โดยมีรายละเอียดของความแตกต่างกันดังนี้

แนวทางการแก้ปัญหาของครูที่มีต่อชั้นเรียนที่มีความเป็นพหุวัฒนธรรมในประเทศไทยและประเทศสหรัฐอเมริกามีความแตกต่างกัน อันเนื่องมาจากครูในประเทศไทยมีประเด็นการแก้ปัญหาที่หลากหลายและไม่ชัดเจน โดยแนวทางแรกครูพยายามให้นักเรียนได้เรียนรู้ในวัฒนธรรมต่างๆ และ

พยายามไม่ให้นักเรียนมองเห็นความแตกต่าง แต่อีกนัยหนึ่งข้อมูลมีประเด็นในเชิงขัดแย้งกับแนวทางข้างต้น โดยครูบางคนมีความเห็นว่า ครูเป็นคนไทยและคุ้นชินกับนักเรียนไทย แต่เด็กต่างชาติมีเพียงส่วนน้อย ดังนั้นเด็กต่างชาติจะต้องเป็นฝ่ายปรับพฤติกรรมเข้ามามาหาครู ส่วนครูในประเทศสหรัฐอเมริกามีแนวทางการแก้ปัญหาที่ชัดเจนผ่านการกระตุ้นและปรับพฤติกรรมนักเรียน ครูพยายามดำเนินการปรับทัศนคตินักเรียนโดยให้นักเรียนเห็นว่า ความแตกต่างที่เกิดขึ้นไม่ใช่ความแตกต่าง และนักเรียนทุกคนต้องยอมรับ ตลอดจนทำความเข้าใจกับความแตกต่างที่เกิดขึ้นภายในชั้นเรียน

ความแตกต่างในการวางแผนและพัฒนาชั้นเรียนที่มีความเป็นพหุวัฒนธรรมที่เป็นกรณีศึกษาในประเทศไทยและประเทศสหรัฐอเมริกา

การวางแผนและพัฒนาชั้นเรียนที่มีความเป็นพหุวัฒนธรรมในประเทศไทยและประเทศสหรัฐอเมริกามีความแตกต่างกัน โดยครูในประเทศไทยไม่มีแนวทางในการวางแผนและพัฒนาชั้นเรียนที่มีความเป็นพหุวัฒนธรรมอย่างชัดเจน แต่ครูในประเทศสหรัฐอเมริกามีการวางแผนและพัฒนาชั้นเรียนที่มีความเป็นพหุวัฒนธรรมอย่างชัดเจน มีรายละเอียดดังนี้

การวางแผนและพัฒนาชั้นเรียนที่มีความเป็นพหุวัฒนธรรมในประเทศไทยและประเทศสหรัฐอเมริกามีความแตกต่างกัน เนื่องจากครูในประเทศไทยไม่มีความชัดเจนในการวางแผนและพัฒนาชั้นเรียนพหุวัฒนธรรม เนื่องจากข้อมูลมีความหลากหลายและไม่สอดคล้องกัน โดยในทิศทางแรกนั้นพบว่า ครูมีการพัฒนาและการวางแผนการจัดการชั้นเรียน ข้อมูลในทิศทางต่อมาคือ ข้อมูลจากการสังเกตการสอนและการสัมภาษณ์ครูในบางส่วนพบว่า ครูไม่มีการวางแผนและการพัฒนาการจัดการเรียนการสอน ส่วนครูในประเทศสหรัฐอเมริกานั้น ครูทุกคนมีการเตรียมการและวางแผนการจัดการในชั้นเรียนทุกคาบของการจัดการเรียนการสอน ข้อมูลมีความเชื่อมโยงและสอดคล้องกัน โดยด้านการวางแผนการสอน ครูทุกคนมีการวางแผนการสอนอย่างสม่ำเสมอ ประกอบกับครูมีการวางแผนการแก้ปัญหาในกระบวนการสอนและการวางแผนด้านพฤติกรรมของนักเรียนหากนักเรียนมีประเด็นทางพฤติกรรม อีกทั้งครูทุกคนยังมีการพัฒนาปรับเปลี่ยนระบบการจัดการในชั้นเรียนในทุกปีการศึกษา โดยโรงเรียนมีส่วนในการพัฒนาครูในโรงเรียนโดยการจัดให้มีการอบรมจากผู้เชี่ยวชาญ ตลอดจนการให้ครูได้มีการปรึกษาหารือและวางแผนการพัฒนาการจัดการชั้นเรียนร่วมกัน ส่วนในประเด็นด้านการพัฒนาและวางแผนการสอนที่เชื่อมโยงกับพหุวัฒนธรรม โรงเรียนได้ให้ผู้เชี่ยวชาญพิเศษที่มีความเชี่ยวชาญเป็นลำดับต้นๆ มาให้ความช่วยเหลือบุคลากรทุกคนในโรงเรียนอีกด้วย

บทที่ 5

สรุปผลการวิจัย อภิปรายผล และข้อเสนอแนะ

การวิจัยนี้เป็นการวิจัย เรื่องการจัดการชั้นเรียนของครูที่ตอบสนองต่อชั้นเรียนพหุวัฒนธรรม ระดับประถมศึกษาตอนต้น: การศึกษาเปรียบเทียบระหว่างประเทศไทยและประเทศสหรัฐอเมริกา ซึ่งมีรายละเอียดดังนี้

วัตถุประสงค์ของการวิจัย

1. เพื่อศึกษาสภาพความเป็นพหุวัฒนธรรมของโรงเรียนประถมศึกษา ในประเทศไทยและประเทศสหรัฐอเมริกา
2. เพื่อศึกษาการจัดการในชั้นเรียนที่ตอบสนองต่อความเป็นพหุวัฒนธรรม ในประเทศไทยและประเทศสหรัฐอเมริกา
3. เพื่อเปรียบเทียบความเหมือนและความต่างของการจัดการในชั้นเรียนที่ตอบสนองต่อความเป็นพหุวัฒนธรรม ในประเทศไทยและประเทศสหรัฐอเมริกา

การดำเนินการวิจัย

การดำเนินการวิจัย เรื่องการจัดการชั้นเรียนของครูที่ตอบสนองต่อชั้นเรียนพหุวัฒนธรรม ระดับประถมศึกษาตอนต้น: การศึกษาเปรียบเทียบระหว่างประเทศไทยและประเทศสหรัฐอเมริกา แบ่งการดำเนินการวิจัยออกเป็น 5 ขั้นตอน ดังนี้

ขั้นตอนที่ 1 ขั้นตอนการศึกษาข้อมูล เป็นขั้นตอนที่ผู้วิจัยศึกษาข้อมูลในประเด็นของแนวคิดเกี่ยวกับพหุวัฒนธรรม แนวคิดเกี่ยวกับการจัดการชั้นเรียน และแนวคิดเกี่ยวกับการจัดการชั้นเรียนภายใต้บริบทพหุวัฒนธรรม โดยการรวบรวมและประมวลความรู้ที่ได้รับจากการศึกษาเอกสารที่เกี่ยวข้อง ทฤษฎี และงานวิจัยที่เกี่ยวข้อง เพื่อกำหนดวัตถุประสงค์ หลักการ แนวทางการจัดการชั้นเรียนของประเทศไทยและประเทศสหรัฐอเมริกา

ขั้นตอนที่ 2 ขั้นตอนการสร้างเครื่องมือ เป็นขั้นตอนที่ผู้วิจัยได้นำข้อมูลที่ได้จากการศึกษา มาสรุปและสังเคราะห์เป็นแบบการสังเกตห้องเรียน และแนวคำถามในการสัมภาษณ์ครูและผู้อำนวยการโรงเรียน

ขั้นตอนที่ 3 ขั้นตอนการเก็บรวบรวมข้อมูล ผู้วิจัยใช้การเลือกกรณีศึกษาแบบเฉพาะเจาะจง โดยเลือกโรงเรียนประถมศึกษาในประเทศไทย สังกัดสำนักงานการศึกษากรุงเทพมหานครที่มีความเป็นพหุวัฒนธรรมด้านเชื้อชาติและศาสนาจำนวน 1 โรงเรียน ซึ่งมีระยะเวลาในการเก็บข้อมูล 1 ภาค

การศึกษา ในระหว่างเดือนตุลาคม พุทธศักราช 2556 ถึง ต้นเดือนมกราคม พุทธศักราช 2557 และโรงเรียนประถมศึกษาในมลรัฐเท็กซัส ประเทศสหรัฐอเมริกา ซึ่งมีระยะเวลาในการเก็บข้อมูล 1 ภาคการศึกษา ในระหว่างเดือนมกราคม ถึง เดือนเมษายน พุทธศักราช 2557 ผู้วิจัยเก็บรวบรวมข้อมูลจากการศึกษา และวิเคราะห์เอกสาร การสังเกตห้องเรียนแบบไม่มีส่วนร่วม การสัมภาษณ์ครูและผู้อำนวยการโรงเรียน อย่างเป็นทางการร่วมกับการสัมภาษณ์ครูและผู้อำนวยการโรงเรียนอย่างไม่เป็นทางการเกี่ยวกับการจัดการชั้นเรียนที่มีความเป็นพหุวัฒนธรรม เพื่อให้ได้ข้อมูลสำหรับเป็นแนวทางในการตอบคำถามงานวิจัย

ขั้นตอนที่ 4 ขั้นการวิเคราะห์ข้อมูล ผู้วิจัยนำข้อมูลที่ได้จากการสังเกตห้องเรียนและการสัมภาษณ์ครูและผู้อำนวยการของโรงเรียนในประเทศไทยและโรงเรียนในประเทศสหรัฐอเมริกามาวิเคราะห์ข้อมูลเชิงคุณภาพ และวิเคราะห์เปรียบเทียบความเหมือนตลอดจนความแตกต่างของการจัดการชั้นเรียนภายใต้บริบทพหุวัฒนธรรมของทั้งสองประเทศ

ขั้นตอนที่ 5 ขั้นตอนการอภิปรายผลและนำเสนอข้อมูลการวิจัย เป็นขั้นตอนที่ผู้วิจัยนำข้อมูลที่ได้จากการวิเคราะห์เปรียบเทียบความเหมือนและความแตกต่างของการจัดการชั้นเรียนภายใต้บริบทพหุวัฒนธรรมของประเทศไทยและประเทศสหรัฐอเมริกามาสรุป อภิปรายผลการวิจัย และนำเสนอผลการวิจัย

สรุปผลการวิจัย

1. ห้องเรียนของประเทศไทยและห้องเรียนของประเทศสหรัฐอเมริกามีสภาพความเป็นพหุวัฒนธรรม เนื่องจากห้องเรียนในประเทศไทยและห้องเรียนในประเทศสหรัฐอเมริกามีความแตกต่างกันในหลายบริบทเช่นเดียวกัน ทั้งความแตกต่างของนักเรียนในห้องเรียนด้านเชื้อชาติ ภาษา ศาสนา สภาพการเรียนรู้ ทักษะภาษา และลักษณะทางพฤติกรรม ส่วนสภาพความสัมพันธ์ในห้องเรียนทั้งในประเทศไทยและประเทศสหรัฐอเมริกามีลักษณะที่หลากหลาย โดยความสัมพันธ์ของนักเรียนในประเทศไทยและนักเรียนในประเทศสหรัฐอเมริกามีความสัมพันธ์ในแนวทางที่หลากหลายทั้งในเชิงบวกและในเชิงลบ ส่วนด้านสภาพความเป็นพหุวัฒนธรรมในด้านความสัมพันธ์ระหว่างครูกับนักเรียน ครูทุกคนมีการปฏิบัติไปในแนวทางเดียว คือ การสร้างความสัมพันธ์ซึ่งกันและกัน โดยปราศจากการคำนึงถึงความแตกต่าง ส่วนความสัมพันธ์ระหว่างครูกับนักเรียนนั้นมีสองรูปแบบ คือ นักเรียนบางกลุ่มแสดงความสัมพันธ์ในเชิงบวกกับครู แต่ในทางกลับกันนั้นมีนักเรียนบางส่วนแสดงออกให้เห็นถึงความสัมพันธ์ในเชิงลบที่มีต่อครูในบางครั้งของการดำเนินการจัดกิจกรรมของครูซึ่งข้อมูลของประเทศไทยและประเทศสหรัฐอเมริกาในด้านสภาพความเป็นพหุวัฒนธรรมในชั้นเรียนมีข้อมูลเป็นไปในทิศทางเดียวกัน

2. การจัดการในชั้นเรียนของครูประถมศึกษาตอนต้นที่ตอบสนองถึงความเป็นพหุวัฒนธรรมในประเทศไทย ผู้วิจัยสามารถสรุปผลการวิจัยในแต่ละประเด็นของการจัดการชั้นเรียนได้ดังนี้

การจัดการชั้นเรียนของห้องเรียนในประเทศไทยไม่มีแนวทางที่ชัดเจน และครูในประเทศไทยมีการจัดการชั้นเรียนอย่างไม่เป็นระบบ ส่วนประเด็นการสื่อสารของครูที่เอื้อต่อห้องเรียนที่มีความเป็นพหุวัฒนธรรมนั้น ครูในประเทศไทยมีการสื่อสารกับนักเรียนไทยและนักเรียนต่างชาติทั้งในเชิงบวกและเชิงลบ นอกจากนี้ในประเด็นของการเชื่อมโยงความเป็นพหุวัฒนธรรมในบริบทต่างๆ ของชั้นเรียน โดยบริบทต่างๆ ของห้องเรียนในประเทศไทย ครูในประเทศไทยไม่มีการเชื่อมโยงความเป็นพหุวัฒนธรรมให้เกิดความผสมผสานและตอบสนองต่อความเป็นพหุวัฒนธรรมในชั้นเรียน อีกทั้งในประเด็นการปฏิบัติของครูไทยที่ตอบสนองถึงความเป็นพหุวัฒนธรรมในชั้นเรียน ครูในประเทศไทยมีรูปแบบการปฏิบัติอย่างหลากหลายและไม่มีความชัดเจนต่อชั้นเรียนที่เอื้อต่อบริบทความเป็นพหุวัฒนธรรม นอกจากนี้ในส่วนของ การวางแผนและพัฒนาชั้นเรียน ตลอดจนแนวทางการแก้ปัญหาในชั้นเรียนนั้น ห้องเรียนในประเทศไทยครูไม่มีการวางแผนและไม่มีการพัฒนาชั้นเรียน ตลอดจนแนวทางการแก้ปัญหาในชั้นเรียนของครูไทยไม่มีแนวทางการแก้ปัญหาที่ชัดเจน โดยครูทุกคนมีแนวทางที่หลากหลายในการแก้ปัญหา โดยภาพรวมแล้วครูในประเทศไทยไม่ให้ความสำคัญต่อการวางแผน และพัฒนาชั้นเรียนที่มีความเป็นพหุวัฒนธรรม โดยเฉพาะอย่างยิ่งในประเด็นของการแก้ปัญหาครูทุกคนมีแนวคิดที่จะเน้นให้นักเรียนเป็นผู้แก้ปัญหา โดยเฉพาะ นักเรียนต่างชาติจะต้องเป็นฝ่ายปรับเปลี่ยนและแก้ปัญหาที่เกิดขึ้นให้สอดคล้องตามความต้องการของครู

3. การจัดการในชั้นเรียนของครูประถมศึกษาตอนต้นที่ตอบสนองถึงความเป็นพหุวัฒนธรรมในประเทศไทยสหรัฐอเมริกา ผู้วิจัยสามารถสรุปผลการวิจัยในแต่ละประเด็นของการจัดการชั้นเรียนได้ดังนี้

การจัดการชั้นเรียนของห้องเรียนในประเทศไทยอเมริกานั้น ห้องเรียนในประเทศไทยสหรัฐอเมริกา ครูมีการจัดการชั้นเรียนหลากหลายรูปแบบและมีแนวทางการจัดชั้นเรียนที่เอื้อต่อความเป็นพหุวัฒนธรรมในชั้นเรียนอย่างชัดเจน โดยข้อมูลมีแนวทางที่สอดคล้องกัน อีกทั้งห้องเรียนในประเทศไทยอเมริกายังมีการจัดการชั้นเรียนอย่างเป็นระบบ ส่วนประเด็นการสื่อสารของครูที่เอื้อต่อห้องเรียนที่มีความเป็นพหุวัฒนธรรม ครูในประเทศไทยอเมริกามีการสื่อสารกับนักเรียนทุกเชื้อชาติในเชิงบวก โดยครูมีการสื่อสารกับนักเรียนทุกคนและทุกเชื้อชาติไปในทิศทางเดียวกันในเชิงบวก นอกจากนี้ ในประเด็นของการเชื่อมโยงความเป็นพหุวัฒนธรรมในบริบทต่างๆ ของชั้นเรียน ครูทุกคนในประเทศไทยอเมริกามีการเชื่อมโยงบริบทต่างๆ ในชั้นเรียนให้เข้ากับความเป็นพหุวัฒนธรรม ตลอดจนแนวทางการปฏิบัติของครูทุกคนของประเทศไทยอเมริกายังมีแนวทางการปฏิบัติที่มีความชัดเจนต่อชั้นเรียนพหุวัฒนธรรม นอกจากนี้ในส่วนของ การวางแผนและพัฒนาชั้นเรียน ตลอดจนแนวทางการแก้ปัญหาในชั้นเรียน ห้องเรียนในประเทศไทยอเมริกา ครูมีการวางแผนและพัฒนาชั้นเรียน

เรียนอย่างต่อเนื่องสม่ำเสมอ และมีทิศทางการปฏิบัติของครูแต่ละคนในทิศทางเดียวกันอย่างชัดเจน เนื่องจากครูทุกคนมีการประชุมแลกเปลี่ยนทัศนคติและแนวทางการวางแผน ตลอดจนพัฒนาชั้นเรียน ร่วมกันอย่างสม่ำเสมอ ในส่วนของประเด็นการแก้ปัญหา ครูทุกคนมีรูปแบบและแนวทางการแก้ปัญหาในชั้นเรียนอย่างชัดเจน โดยเฉพาะอย่างยิ่งประเด็นปัญหาอันเนื่องมาจากความเป็นพหุวัฒนธรรม ในชั้นเรียน ตลอดจนครูทุกคนให้ความสำคัญกับปัญหาทุกประเด็นที่เกิดขึ้นในชั้นเรียน โดยเฉพาะอย่างยิ่งประเด็นปัญหาอันเนื่องมาจากความเป็นพหุวัฒนธรรมในชั้นเรียน โดยครูทุกคนมีการประชุม ในการแก้ปัญหาที่เกิดขึ้นกับนักเรียนในชั้นเรียนอย่างสม่ำเสมอ เป็นผลให้แนวทางการแก้ปัญหาของ นักเรียนในชั้นเรียนเป็นไปในแนวทางเดียวกัน

4. การเปรียบเทียบการจัดการในชั้นเรียนของครูประถมศึกษาตอนต้นที่ตอบสนองถึงความเป็น พหุวัฒนธรรมระหว่างประเทศไทยและประเทศสหรัฐอเมริกา ผู้วิจัยสามารถสรุปผลการวิจัยในแต่ละ ประเด็นของการจัดการชั้นเรียนได้ดังนี้

การจัดการในชั้นเรียนที่ตอบสนองต่อความเป็นพหุวัฒนธรรมในประเทศไทยและประเทศ สหรัฐอเมริกา พบว่าระบบและการจัดชั้นเรียนของห้องเรียนที่มีความเป็นพหุวัฒนธรรมของประเทศไทยและประเทศสหรัฐอเมริกามีความแตกต่างกัน โดยการจัดชั้นเรียนของประเทศไทยไม่มีความ หลากหลาย แต่การจัดการชั้นเรียนที่ประเทศสหรัฐอเมริกามีการจัดการชั้นเรียนที่หลากหลาย ส่วน ประเด็นการสื่อสารในชั้นเรียนของห้องเรียนในประเทศไทยและห้องเรียนในประเทศสหรัฐอเมริกามี ความแตกต่างกัน ซึ่งการสื่อสารในชั้นเรียนของครูในประเทศสหรัฐอเมริกาเป็นการสื่อสารในเชิงบวก แต่การสื่อสารในชั้นเรียนของประเทศไทยเป็นการสื่อสารทั้งในเชิงบวกและในเชิงลบ อีกทั้งใน ประเด็นของการเชื่อมโยงความเป็นพหุวัฒนธรรมของครูในประเทศไทยและครูในประเทศ สหรัฐอเมริกามีความแตกต่างกัน โดยครูในประเทศสหรัฐอเมริกามีการเชื่อมโยงกับความเป็น พหุวัฒนธรรมในชั้นเรียน แต่ครูในประเทศไทยไม่มีการเชื่อมโยงกับความเป็นพหุวัฒนธรรม นอกจากนี้ ในประเด็นแนวทางการปฏิบัติของครูในชั้นเรียนไทยและชั้นเรียนของประเทศ สหรัฐอเมริกานั้น ข้อมูลมีความแตกต่างกัน อันเนื่องมาจากครูในประเทศสหรัฐอเมริกามีแนวทาง ปฏิบัติที่ชัดเจนต่อชั้นเรียนพหุวัฒนธรรม แต่ครูในประเทศไทยมีแนวทางการปฏิบัติหลากหลายและ ไม่ชัดเจน ในประเด็นของการแก้ปัญหาคำจัดชั้นเรียนของครูที่มีต่อห้องเรียนที่มีความเป็น พหุวัฒนธรรมทั้งของประเทศไทยและประเทศสหรัฐอเมริกานั้น ข้อมูลมีความแตกต่างกัน โดย ห้องเรียนในประเทศสหรัฐอเมริกามีแนวทางการแก้ปัญหาในชั้นเรียนมีความชัดเจน แต่ในประเทศไทยมีแนวทางการแก้ปัญหาในชั้นเรียนไม่มีความชัดเจน ส่วนในประเด็นสุดท้ายที่มีความแตกต่างกัน เป็นประเด็นในด้านของการวางแผนและการพัฒนาชั้นเรียนของครูในประเทศไทยและครูในประเทศ

สหรัฐอเมริกา ข้อมูลมีความแตกต่างกัน ซึ่งครูในประเทศสหรัฐอเมริกามีการวางแผนและพัฒนาชั้นเรียน มีความชัดเจน แต่ครูในประเทศไทยมีการวางแผนและพัฒนาชั้นเรียนไม่มีความชัดเจน

อภิปรายผลการวิจัย

ผู้วิจัยสามารถนำผลการวิจัยเป็นประเด็นในการอภิปรายได้ดังนี้

การจัดการในชั้นเรียนของครูประถมศึกษาตอนต้นที่ตอบสนองถึงความเป็นพหุวัฒนธรรมในประเทศไทย และประเทศสหรัฐอเมริกา

การจัดการชั้นเรียนเป็นสิ่งสำคัญอย่างยิ่งที่ครูควรให้ความสำคัญถึง โดยเฉพาะอย่างยิ่งในชั้นเรียนที่มีความเป็นพหุวัฒนธรรม ซึ่งมีลักษณะพิเศษที่แตกต่างจากชั้นเรียนทั่วไป โดยครูทุกคนจะต้องมีการเตรียมการและวางแผนการจัดการชั้นเรียนให้สอดคล้องกับบริบทที่แตกต่างของนักเรียน อีกทั้งครูจะต้องมีความเข้าใจกับลักษณะของนักเรียนให้มากที่สุด เพื่อให้ชั้นเรียนเกิดความราบรื่น ประกอบกับนักเรียนมีความสุขในการเรียนรู้ภายใต้ห้องเรียนที่มีความเป็นพหุวัฒนธรรม จากผลการวิจัยพบว่า ครูในประเทศไทยและครูในประเทศสหรัฐอเมริกามีแนวทางการจัดการชั้นเรียนพหุวัฒนธรรมที่ต่างกันทั้งด้านการจัดชั้นเรียน การสื่อสารในชั้นเรียน การเชื่อมโยงกับความเป็นพหุวัฒนธรรมในชั้นเรียน การปฏิบัติของครูต่อชั้นเรียนพหุวัฒนธรรม แนวทางการแก้ปัญหาในชั้นเรียน ตลอดจนการวางแผนและพัฒนาชั้นเรียน ซึ่งโดยภาพรวมของผลการวิจัยสะท้อนให้เห็นว่าการจัดการในชั้นเรียนของครูในประเทศไทยที่ผู้วิจัยเลือกเป็นกรณีศึกษาไม่มีการจัดการชั้นเรียนที่เอื้อต่อความแตกต่างทางวัฒนธรรม แต่ครูในประเทศสหรัฐอเมริกาที่ผู้วิจัยเลือกเป็นกรณีศึกษามีการจัดการชั้นเรียนที่เอื้อต่อความแตกต่างทางวัฒนธรรม อย่างไรก็ตามการที่ครูในประเทศไทยและครูในประเทศสหรัฐอเมริกามีแนวทางการจัดการชั้นเรียนพหุวัฒนธรรมที่ต่างกันทั้งด้านการจัดชั้นเรียน โดยเฉพาะอย่างยิ่งการที่การจัดการในชั้นเรียนของครูในประเทศไทยที่ผู้วิจัยเลือกเป็นกรณีศึกษาไม่มีการจัดการชั้นเรียนที่เอื้อต่อความแตกต่างทางวัฒนธรรม อันเนื่องมาจากปัจจัยที่มาของปัญหาทั้งปัจจัยภูมิหลังบริบทความเป็นพหุวัฒนธรรมของชั้นเรียนในประเทศไทยและประเทศสหรัฐอเมริกามีความแตกต่างกัน อีกทั้งระบบการบริหารการศึกษามีความแตกต่างกัน ตลอดจนการประเมินผลระดับชาติที่นำความกดดันมาสู่ครูในประเทศไทย ซึ่งเป็นผลพวงนำไปสู่การแสดงออกถึงลักษณะการจัดการชั้นเรียนในประเทศไทยและนำไปสู่ปัญหาการจัดการชั้นเรียนที่เกิดขึ้นกับชั้นเรียนที่ผู้วิจัยดำเนินการศึกษา สิ่งเหล่านี้เป็นปัจจัยมูลเหตุที่มาของปัญหาการจัดการชั้นเรียนของครูที่ตอบสนองถึงความแตกต่างทางวัฒนธรรมในประเทศไทย

การจัดการชั้นเรียนของครูในประเทศไทยที่ผู้วิจัยดำเนินการศึกษาไม่มีการตอบสนองและเอื้อต่อห้องเรียนที่มีความเป็นพหุวัฒนธรรมที่ชัดเจน เนื่องจากการจัดชั้นเรียนไม่มีแนวทางที่ชัดเจนและ

ไม่เป็นระบบ ส่วนประเด็นการสื่อสารของครูที่เฝ้าต่อห้องเรียนที่มีความเป็นพหุวัฒนธรรมนั้น ครูมีการสื่อสารกับนักเรียนไทยและนักเรียนต่างชาติทั้งในเชิงบวกและเชิงลบ นอกจากนี้ครูไม่มีการเชื่อมโยงความเป็นพหุวัฒนธรรมให้เกิดความผสมผสานและตอบสนองต่อความเป็นพหุวัฒนธรรมในชั้นเรียน อีกทั้งครูมีรูปแบบการปฏิบัติอย่างหลากหลายและไม่มีความชัดเจนต่อชั้นเรียนที่เฝ้าต่อบริบทความเป็นพหุวัฒนธรรม นอกจากนี้ห้องเรียนในประเทศไทยครูทุกคนไม่มีการวางแผนและไม่มีการพัฒนาชั้นเรียน ตลอดจนแนวทางการแก้ปัญหาในชั้นเรียนของครูไทยไม่มีแนวทางการแก้ปัญหาที่ชัดเจน จากผลการวิจัยดังกล่าวข้างต้นสะท้อนให้เห็นถึงปัจจัยของปัญหาที่มีอิทธิพลต่อการจัดการชั้นเรียนของครูซึ่งนำมาสู่การแสดงออกทางพฤติกรรมของครูทุกคนมีอิทธิพลมาจากปัจจัยภูมิหลังของประเทศ เนื่องจากครูในประเทศไทยไม่มีความคุ้นชินกับนักเรียนที่มีความแตกต่างทางเชื้อชาติอย่างโดดเด่น เช่น นักเรียนในกลุ่มแอฟริกันที่มีความแตกต่างจากนักเรียนเชื้อชาติไทยและนักเรียนต่างชาติในกลุ่มเอเชีย เนื่องจากปัจจัยภูมิหลังของประเทศไทยในอดีตมีสังคมที่ไทยมีความคุ้นเคยและเกี่ยวข้องกับความหลากหลายทางวัฒนธรรมเฉพาะกลุ่มเชื้อชาติกลุ่มภูมิภาคทางเอเชียตะวันออกเฉียงใต้ ซึ่งมีลักษณะทางกายภาพและการดำเนินชีวิตไม่แตกต่างจากกลุ่มเชื้อชาติไทยมากนัก อย่างไรก็ตามถึงแม้พระราชบัญญัติการศึกษาแห่งชาติ พุทธศักราช 2542 ในหมวดที่ 2 มาตรา 10 กล่าวว่า “การจัดการศึกษา ต้องจัดให้บุคคลมีสิทธิและโอกาสเสมอกัน โดยรัฐจะต้องจัดให้อย่างทั่วถึงและมีคุณภาพ” และส่วนพระราชบัญญัติการศึกษา หมวดที่ 4 มาตรา 24 วรรค 1 กล่าวว่า “การจัดกระบวนการเรียนรู้ ให้สถานศึกษาและหน่วยงานที่ดำเนินการ จัดเนื้อหาสาระและกิจกรรมให้สอดคล้องกับความสนใจและความถนัดของนักเรียนโดยคำนึงถึงความแตกต่างระหว่างบุคคล” ถึงแม้ว่าพระราชบัญญัติการศึกษา พุทธศักราช 2542 จะเน้นการจัดการศึกษาให้ทุกคนมีสิทธิและโอกาสเสมอกัน ตลอดจนการจัดการศึกษาให้สอดคล้องกับความสนใจและความถนัดของนักเรียนโดยคำนึงถึงความแตกต่างระหว่างบุคคล แต่ในทางปฏิบัติของครูไม่มีความเด่นชัดและเป็นรูปธรรมที่เน้นไปสู่การจัดการศึกษาแบบพหุวัฒนธรรมอย่างเป็นรูปธรรม จึงเป็นผลให้แนวทางการปฏิบัติในการจัดการชั้นเรียนที่เฝ้าต่อความเป็นพหุวัฒนธรรมของครูไม่ชัดเจนด้วยเช่นกัน นอกจากนี้นักเรียนเชื้อชาติแอฟริกันเป็นกลุ่มชนต่างเชื้อชาติที่เป็นกลุ่มน้อยของโรงเรียน จึงเป็นแรงสนับสนุนให้ครูละเลยนักเรียนกลุ่มดังกล่าว

อย่างไรก็ตามนอกเหนือไปจากปัจจัยภูมิหลังของประเทศไทยที่เป็นปัจจัยนำมาซึ่งปัญหาในการจัดการศึกษาและการจัดการชั้นเรียนที่ตอบสนองต่อความเป็นพหุวัฒนธรรมแล้วนั้น ระบบการบริหารการศึกษาของประเทศไทยมีส่วนอย่างมากต่อการละเลยในการเอาใจใส่การจัดการชั้นเรียนในทุกมิติ เนื่องจากการบริหารการศึกษาไม่มีความชัดเจนในการจัดระบบความรับผิดชอบในการดำเนินงานของครู เป็นผลให้ครูทุกคนต้องมีภาระงานในโรงเรียนเป็นจำนวนมากที่นอกเหนือจากการ

จัดการชั้นเรียน เช่น งานเอกสาร งานธุรการ งานอบรม ตลอดจนหน้าที่พิเศษต่างๆ ในโรงเรียน เป็นต้น ซึ่งภาระงานจำนวนมากเหล่านี้เป็นปัจจัยสำคัญที่ครูไม่สามารถให้ความสนใจทุกกระบวนการทัศน์ในห้องเรียนได้อย่างทั่วถึง โดยเฉพาะอย่างยิ่งกับห้องเรียนที่มีความเป็นพหุวัฒนธรรม เนื่องจากภาระงานจำนวนมากและเวลาอันจำกัดของครูนี้เอง จึงเป็นเหตุให้ครูสามารถดำเนินการสอนในลักษณะปกติได้เท่านั้น เป็นผลให้ครูไม่สามารถเข้าถึงนักเรียนได้ทุกคน โดยเฉพาะนักเรียนต่างเชื้อชาติ ตลอดจนครูไม่สามารถปรับการสอนและการจัดชั้นเรียนให้เอื้อต่อห้องเรียนที่มีความเป็นพหุวัฒนธรรมได้ นอกจากนี้การประเมินผลระดับชาติหรือโอเน็ตยังเป็นปัจจัยที่นำความกดดันมาสู่ครูทุกคน เนื่องจากผลการสอบโอเน็ตเป็นการสอบระดับชาติที่วัดผลสัมฤทธิ์ของนักเรียนและโรงเรียนที่ส่งผลโดยตรงต่อการชี้วัดคุณภาพและมาตรฐานของโรงเรียนในการจัดการศึกษา อันนำความกดดันมาสู่ครูทุกคนในโรงเรียน ดังนั้นครูทุกคนจึงมีมุมมองต่อนักเรียนต่างชาติน่าว่า นักเรียนต่างชาติเป็นภาระของครูและโรงเรียนโดยตรง เนื่องจากนักเรียนต่างชาติเป็นกลุ่มที่ดึงคะแนนโอเน็ต ดังนั้นจากที่กล่าวมาปัจจัยนี้เป็นปัจจัยภายนอกที่ทำให้ครูในประเทศไทยไม่ให้ความสำคัญกับการจัดการชั้นเรียนที่ตอบสนองต่อความเป็นพหุวัฒนธรรม

นอกจากปัจจัยภายนอกอันเป็นปัจจัยที่มาของปัญหาทั้งปัจจัยภูมิหลังบริบทความเป็นพหุวัฒนธรรมของชั้นเรียนในประเทศไทย และระบบการบริหารการศึกษามีความแตกต่างกัน ตลอดจนการประเมินผลระดับชาติที่นำความกดดันมาสู่ครูในประเทศไทยที่ได้กล่าวในข้างต้นแล้วนั้น ผู้วิจัยค้นพบปัจจัยภายในของครูที่นำมาสู่ปัญหาการจัดการชั้นเรียนที่ตอบสนองถึงความเป็นพหุวัฒนธรรมในประเทศไทย ได้แก่ ปัญหาแนวทางการสอนของครู และทัศนคติของครู ซึ่งทั้งสองประเด็นนี้มีความสำคัญอย่างยิ่งที่นำมาซึ่งปัญหาการจัดการชั้นเรียนที่ตอบสนองต่อชั้นเรียนพหุวัฒนธรรม ดังนี้

ปัญหาแนวทางการสอน จากผลการวิจัยพบว่า ครูในประเทศไทยที่ผู้วิจัยดำเนินการศึกษาขาดความสามารถในการจัดการชั้นเรียนที่ตอบสนองต่อชั้นเรียนพหุวัฒนธรรม เนื่องจากครูทุกคนมีการรับรู้ไม่สอดคล้องกับการปฏิบัติ อีกทั้งครูทุกคนยังไม่มีความเข้าใจในกระบวนการสอนในห้องเรียนที่มีความเป็นพหุวัฒนธรรม เนื่องจากครูเคยศึกษาการจัดการชั้นเรียนในห้องเรียนพหุวัฒนธรรม ประกอบกับครูขาดประสบการณ์ในการสอนชั้นเรียนลักษณะดังกล่าว ครูไม่มีความพร้อมในการเตรียมการสอนห้องเรียนพหุวัฒนธรรม เป็นผลให้การสื่อสารและการปฏิบัติของครูไม่เอื้อนักเรียนทุกคนอย่างเท่าเทียมกัน โดยเฉพาะอย่างยิ่งนักเรียนต่างชาติ นอกจากนี้สื่อการสอนของครูในประเทศไทยที่ผู้วิจัยดำเนินการศึกษายังไม่มีสื่อการสอนที่ในห้องเรียนพหุวัฒนธรรมอีกด้วย

ทัศนคติของครูในประเทศไทยที่ผู้วิจัยดำเนินการศึกษา ครูโดยส่วนใหญ่มีทัศนคติในด้านลบต่อนักเรียนต่างชาติ เนื่องจากครูมีความเห็นว่านักเรียนต่างชาติเป็นภาระของครูและโรงเรียน ครู

หลายคนจึงพยายามผลักดันไม่ให้โรงเรียนรับนักเรียนต่างชาติ จากทัศนคติในด้านลบนี้เป็นผลให้เกิดอุปสรรคในการสร้างความสัมพันธ์ที่ดีระหว่างครูและนักเรียนทุกคน โดยเฉพาะนักเรียนต่างชาติ

ส่วนการจัดการชั้นเรียนของครูในประเทศสหรัฐอเมริกาที่ผู้วิจัยดำเนินการศึกษามีการตอบสนองและเอื้อต่อห้องเรียนที่มีความเป็นพหุวัฒนธรรมทั้งการจัดการชั้นเรียนหลากหลายรูปแบบและมีแนวทางการจัดชั้นเรียนตลอดจนมีระบบที่เอื้อต่อความเป็นพหุวัฒนธรรมในชั้นเรียนอย่างชัดเจน ส่วนประเด็นการสื่อสารของครูที่เอื้อต่อห้องเรียนที่มีความเป็นพหุวัฒนธรรม ครูในประเทศสหรัฐอเมริกามีการสื่อสารกับนักเรียนทุกเชื้อชาติในเชิงบวก นอกจากนี้ ในประเด็นของการเชื่อมโยงความเป็นพหุวัฒนธรรมในบริบทต่างๆ ของชั้นเรียน ครูทุกคนในประเทศสหรัฐอเมริกามีการเชื่อมโยงบริบทต่างๆ ในชั้นเรียนให้เข้ากับความเป็นพหุวัฒนธรรม ตลอดจนแนวทางการปฏิบัติของครูทุกคนของประเทศสหรัฐอเมริกายังมีแนวทางการปฏิบัติที่มีความชัดเจนต่อชั้นเรียนพหุวัฒนธรรม นอกจากนี้ในส่วนของการวางแผนและพัฒนาชั้นเรียน ตลอดจนแนวทางการแก้ปัญหาในชั้นเรียน ห้องเรียนในประเทศสหรัฐอเมริกา ครูมีการวางแผนและพัฒนาชั้นเรียนอย่างต่อเนื่องสม่ำเสมอ และมีทิศทางการปฏิบัติของครูแต่ละคนในทิศทางเดียวกันอย่างชัดเจน จากผลการวิจัยดังกล่าวข้างต้น สะท้อนให้เห็นได้อย่างชัดเจนว่า การจัดการศึกษาของครูในประเทศสหรัฐอเมริกามีการให้ความสำคัญต่อการตอบสนองในชั้นเรียนพหุวัฒนธรรม หากจะวิเคราะห์ในเบื้องต้นก็พบว่า ปัจจัยภูมิหลังของประเทศสหรัฐอเมริกามีบทบาทสำคัญอย่างยิ่งต่อกลไกการศึกษาที่ตอบสนองต่อความเป็นพหุวัฒนธรรม เนื่องจากประเทศสหรัฐอเมริกาคือประเทศที่ทุกคนให้การยอมรับในเรื่องของความเป็นพหุวัฒนธรรมในระดับสูง อันเนื่องมาจากประเทศสหรัฐอเมริกามีประวัติศาสตร์เรื่องการต่อสู้เพื่อเรียกร้องสิทธิมนุษยชนด้านการยอมรับความแตกต่างในเรื่องของเชื้อชาติและวัฒนธรรมมาเป็นระยะเวลาอันยาวนาน ตลอดจนผู้นำของประเทศยังให้ความสำคัญและเป็นผู้มีบทบาทหลักในการประสานความเข้าใจของคนในกลุ่มชนให้เกิดการยอมรับซึ่งกันและกัน ตลอดจนทุกกลุ่มชนต่างธำรงรักษาวัฒนธรรมของตนที่มีจากทั่วทุกมุมโลกมาอยู่รวมกันภายใต้ความเป็นชาติอเมริกันเดียวกัน Bank (2001) อีกทั้งประเทศสหรัฐอเมริกายังพยายามปลูกฝังความเป็นพหุวัฒนธรรมผ่านการจัดการศึกษา ซึ่งครูมีบทบาทหลักในการจัดการศึกษา ครูจึงปรับทัศนคติและกระบวนการจัดการเรียนการสอนให้สอดคล้องและตอบรับกับแนวทางการบริหารประเทศ ดังนั้นครูจึงมีความเข้าใจและเข้าถึงการจัดการชั้นเรียนที่เอื้อต่อความเป็นพหุวัฒนธรรมได้เป็นอย่างดี อีกทั้งครูในประเทศสหรัฐอเมริกายังมีระยะเวลาในปรับตัวเข้าสู่การจัดการศึกษารูปแบบนี้จนนำความคุ้นเคยกับการจัดการศึกษาที่ตอบสนองความเป็นพหุวัฒนธรรม

อย่างไรก็ตามนอกเหนือไปจากปัจจัยภูมิหลังของประเทศสหรัฐอเมริกาคือเป็นแรงผลักดันสู่ความสำเร็จในการจัดการศึกษาและการจัดการชั้นเรียนที่ตอบสนองต่อความเป็นพหุวัฒนธรรมแล้วนั้น

ระบบการบริหารการศึกษาของประเทศสหรัฐอเมริกาที่เป็นประเด็นสนับสนุนด้วยเช่นเดียวกัน เนื่องจากการบริหารการศึกษาในประเทศสหรัฐอเมริกามีความเป็นระบบและชัดเจน เนื่องจากครูแต่ละคนมีหน้าที่หลักในการสอนนักเรียน ดังนั้นครูทุกคนจึงทุ่มเทเวลาในการสอนและดูแลนักเรียนได้อย่างเต็มที่ นำไปสู่การเข้าใจและเข้าถึงนักเรียนเป็นรายบุคคล อีกทั้งโรงเรียนยังมีการสนับสนุนและพัฒนาการสอนของครูในทุกมิติ โดยเฉพาะอย่างยิ่งโรงเรียนจะให้ความสำคัญกับนักเรียนทุกเชื้อชาติอย่างเท่าเทียมกัน เช่น การสนับสนุนสื่อการสอนที่เอื้อต่อห้องเรียนพหุวัฒนธรรม การพัฒนาศักยภาพการสอนของครูในห้องเรียนพหุวัฒนธรรม เป็นต้น นอกจากนี้การประเมินผลการจัดการศึกษาของนักเรียนเป็นการประเมินผลจากส่วนกลาง โดยการประเมินผลไม่ได้เป็นสิ่งที่นำความกดดันมาสู่ครูและโรงเรียน ดังนั้นจากที่กล่าวมานี้จึงเป็นปัจจัยที่ทำให้ครูในประเทศสหรัฐอเมริกาในชั้นเรียนที่ผู้วิจัยดำเนินการศึกษาประสบความสำเร็จอย่างมีความสุขในการจัดการชั้นเรียนที่ตอบสนองต่อความเป็นพหุวัฒนธรรมในประเทศสหรัฐอเมริกา

ข้อเสนอแนะ

1. ข้อเสนอแนะเพื่อเป็นแนวทางในการปฏิบัติ

ผู้วิจัยได้มีข้อเสนอแนะสำหรับครูในประเทศไทย เพื่อเป็นแนวทางในการปฏิบัติสำหรับการจัดการชั้นเรียนของครูที่ตอบสนองต่อชั้นเรียนพหุวัฒนธรรม โดยผู้วิจัยแบ่งเป็นประเด็นข้อเสนอแนะดังนี้

1.1 ข้อเสนอแนะสำหรับโรงเรียน ครู และผู้บริหาร

1.1.1 ครูควรสร้างความสัมพันธ์ในเชิงบวกให้กับนักเรียนทุกคนโดยปราศจากเงื่อนไขความแตกต่างที่เกิดขึ้นในชั้นเรียนอยู่เสมอ ซึ่งการสร้างความสัมพันธ์ในเชิงบวกนี้สามารถทำได้หลายแนวทาง ไม่ว่าจะเป็นการสร้างความสัมพันธ์เชิงบวกผ่านการสื่อสารกับนักเรียน โดยใช้คำพูดในการเสริมสร้างกำลังใจให้กับนักเรียน อีกทั้งครูจะต้องสื่อสารกับนักเรียนโดยไม่ให้นักเรียนมีความรู้สึกว่าคุณเองมีความแตกต่างหรือแตกต่างจากสมาชิกคนอื่นๆ ในชั้นเรียน นอกจากนี้ครูควรจะมีปฏิบัติต่อนักเรียนทุกคนอย่างเท่าเทียมกันโดยปราศจากเงื่อนไขของความแตกต่างในชั้นเรียน

1.1.2 ครูควรได้รับการพัฒนาด้านการจัดการชั้นเรียนในทุกมิติเพื่อให้ครูทุกคนมีความสามารถในการสอนอย่างมีประสิทธิภาพ

1.1.3 ผู้บริหารระดับสูงที่มีความเกี่ยวข้องกับการจัดการศึกษาระดับชาติและผู้บริหารโรงเรียนควรจัดอบรมหรือจัดโครงการให้ความรู้และส่งเสริมทัศนคติเชิงบวกสำหรับครูต่อสภาพพหุวัฒนธรรมในชั้นเรียน

1.1.4 ครูควรคำนึงถึงการจัดชั้นเรียนในด้านบรรยากาศตลอดจนสภาพแวดล้อมให้เอื้อ

ต่อความเป็นพหุวัฒนธรรมในชั้นเรียน โดยครูควรมีการจัดการชั้นเรียนในหลายรูปแบบเพื่อปรับเปลี่ยนให้เหมาะสมกับสถานการณ์และบริบทที่มีความเปลี่ยนแปลงที่เกิดขึ้นในชั้นเรียน อีกทั้งครูควรหลีกเลี่ยงการจัดชั้นเรียนที่ส่งผลกระทบต่อความแตกต่างที่เกิดขึ้น โดยครูควรจัดชั้นเรียนโดยคำนึงถึงบริบทของนักเรียนในแต่ละเชื้อชาติ ศาสนา และภาษา ผ่านการจัดชั้นเรียนให้มีการตอบสนองต่อทุกบริบทในชั้นเรียน โดยเฉพาะอย่างยิ่งการจัดป้ายนิเทศก์ หรือการแสดงผลงานของนักเรียนในชั้นเรียน นอกจากนี้ครูสามารถจัดชั้นเรียนให้เชื่อมโยงกับความเป็นพหุวัฒนธรรมที่เกิดขึ้น โดยผ่านการบูรณาการความเป็นพหุวัฒนธรรมเข้าสู่การจัดการชั้นเรียน

1.1.5 ครูควรปรับเปลี่ยนวิธีการสื่อสารกับนักเรียนในชั้นเรียน โดยเฉพาะอย่างยิ่งนักเรียนต่างชาติที่มีความแตกต่างจากนักเรียนในชาติหลัก ซึ่งครูควรระมัดระวังและหลีกเลี่ยงการสื่อสารในเชิงลบหรือการสื่อสารที่เป็นจุดด้อยอันจะเพิ่มปมทางจิตใจให้กับนักเรียน นอกจากนี้ครูควรปรับวิธีการสื่อสารในเชิงบวก เพื่อเป็นการเสริมแรงทางบวกให้กับนักเรียนผ่านการชื่นชม หรือการอธิบายกระบวนการต่างๆ ที่เกิดขึ้นในชั้นเรียนอย่างมีหลักการและเหตุผลที่ชัดเจน อีกทั้งครูควรเปิดโอกาสให้นักเรียนทุกคนสามารถสื่อสาร แสดงความคิดเห็นและแลกเปลี่ยนกระบวนการความคิดตลอดจนทัศนคติของนักเรียนทุกคนเป็นรายบุคคลอย่างสม่ำเสมอ

1.1.6 การจัดชั้นเรียนที่เชื่อมโยงกับความเป็นพหุวัฒนธรรมของห้องเรียน เนื่องจากห้องเรียนในประเทศไทยมีความเป็นพหุวัฒนธรรม ดังนั้นครูจึงมีความจำเป็นในการจัดชั้นเรียนที่เชื่อมโยงกับความเป็นพหุวัฒนธรรมของห้องเรียนเป็นอย่างยิ่งที่จะต้องปรับเปลี่ยนกระบวนการจัดการชั้นเรียนให้เชื่อมโยงกับความเป็นพหุวัฒนธรรมในชั้นเรียน โดยการเชื่อมโยงความเป็นพหุวัฒนธรรมนั้นครูสามารถเชื่อมโยงความเป็นพหุวัฒนธรรมผ่านการบูรณาการจัดการเรียนการสอน

1.1.7 ครูควรมีการผลิตสื่อการสอนให้เอื้อต่อการสอนแบบพหุวัฒนธรรมและเปิดรับต่อนักเรียนทุกคนและทุกเชื้อชาติ

1.1.8 ครูควรมีแนวทางการปฏิบัติที่ชัดเจนต่อชั้นเรียนที่มีความเป็นพหุวัฒนธรรม โดยครูต้องปฏิบัติกับนักเรียนอย่างเท่าเทียมกัน ทั้งในการสื่อสาร การปฏิบัติต่อนักเรียนทั้งรายกลุ่มและรายบุคคล การใช้สื่อการสอน และการทำกิจกรรมในชั้นเรียน อีกทั้งครูควรหลีกเลี่ยงการเปรียบเทียบพฤติกรรมและลักษณะของนักเรียนระหว่างนักเรียนในชาติหลักและนักเรียนต่างชาติ เพราะเป็นจุดสำคัญอย่างยิ่งที่จะนำมาซึ่งความแตกแยกในชั้นเรียน ซึ่งเป็นประเด็นที่ครูไทยควรตระหนักถึงและระมัดระวังเป็นอย่างมาก

1.1.9 หากเกิดประเด็นปัญหาขึ้นในชั้นเรียน ครูควรใช้การประนีประนอมในการแก้ปัญหา โดยครูควรแก้ปัญหาผ่านแนวทางการแก้ปัญหาของครูที่มีต่อชั้นเรียนที่มีความเป็นพหุวัฒนธรรม การปรับทัศนคติและพฤติกรรมนักเรียนในเชิงบวก ซึ่งครูจะต้องปรับพฤติกรรม

นักเรียนผ่านการพูดคุยและการสอนโดยการให้มุมมองนักเรียน โดยครูจะต้องให้นักเรียนทุกคนเห็นความแตกต่างและความหลากหลายที่เกิดขึ้นในชั้นเรียนเป็นเรื่องปกติ อีกทั้งครูจะต้องไม่ผลักดันปัญหาความแตกต่างที่เกิดขึ้นในชั้นเรียนให้เป็นเรื่องสำคัญเพื่อเพิ่มความขัดแย้งในชั้นเรียน

1.1.10 ครูควรมีการวางแผนการจัดการชั้นเรียนและการสอนอย่างสม่ำเสมอ อันเนื่องมาจากการวางแผนเป็นการวางแผนแนวทางการสอนในชั้นเรียน โดยเฉพาะอย่างยิ่งชั้นเรียนที่มีความเป็นพหุวัฒนธรรม ครูจะต้องมีการวางแผนการจัดการชั้นเรียนเป็นพิเศษ เพราะครูจะได้หาวิธีการดำเนินการจัดการชั้นเรียนและการสอนให้เหมาะสมและเอื้อประโยชน์ต่อนักเรียนทุกคน อีกทั้งยังเป็น การวางแผนเพื่อป้องกันปัญหาที่อาจเกิดขึ้นในกระบวนการเรียนการสอนอีกด้วย ส่วนประเด็นการพัฒนาชั้นเรียนที่มีความเป็นพหุวัฒนธรรมนั้น โรงเรียนและครูจะต้องให้ความสำคัญกับการพัฒนาการจัดการชั้นเรียนที่เอื้อต่อความเป็นพหุวัฒนธรรมอย่างสม่ำเสมอ โดยการพัฒนาครูนั้น สามารถพัฒนาได้ผ่านการอบรมจากผู้เชี่ยวชาญ หรือการประชุมหารือเพื่อสังเคราะห์แนวทางปัญหาที่เกิดขึ้นในชั้นเรียน อันจะเป็นการนำมาซึ่งการประมวลความคิดในการพัฒนาและแก้ปัญหากระบวนการเรียนการสอนให้เกิดประสิทธิภาพอย่างสูงสุดในการจัดการชั้นเรียนที่เป็นพหุวัฒนธรรม

1.1.11 การปรับทัศนคติของครูเป็นสิ่งที่สำคัญที่สุดต่อการจัดการชั้นเรียนพหุวัฒนธรรม โดยผู้บริหารควรจะให้แนวทาง ตลอดจนเป็นผลมาในการปรับกลวิธีความคิดของครูทุกคนในโรงเรียน ให้มีทัศนคติด้านบวกต่อนักเรียนต่างชาติและชั้นเรียนพหุวัฒนธรรม เช่น การจัดอบรมปรับทัศนคติครู ในโรงเรียนด้านการสอนชั้นเรียนพหุวัฒนธรรม หรือการจัดโครงการให้คำปรึกษาแก่ครูในบริษัทต่างๆ ที่มีความเกี่ยวข้องกับการจัดการชั้นเรียนพหุวัฒนธรรม หรือแม้แต่การส่งเสริมโครงการให้ครูร่วมแบ่งปันประสบการณ์และช่วยเหลือกันในการจัดชั้นเรียนพหุวัฒนธรรม

1.2 ข้อเสนอแนะสำหรับสถาบันฝึกหัดครู

1.2.1 การแก้ปัญหาและพัฒนาจากโรงเรียนฝึกหัดครู โรงเรียนฝึกหัดครู ได้แก่ คณะครุศาสตร์ และคณะศึกษาศาสตร์จากมหาวิทยาลัยต่างๆ ในประเทศควรให้ความสำคัญต่อการสอนในชั้นเรียนพหุวัฒนธรรม โดยโรงเรียนฝึกหัดครูทุกแห่งควรมีการปรับหลักสูตรให้เห็นความสำคัญของการผลิตครูที่ต้องสอนในชั้นเรียนพหุวัฒนธรรม เช่น การเปิดวิชาการสอนครูในชั้นเรียนพหุวัฒนธรรม วิชาวิธีวิทยาการสอนครูในชั้นเรียนพหุวัฒนธรรม หรือวิชาการสอนนักเรียนสองภาษาในห้องเรียน เนื่องจากโรงเรียนฝึกหัดครูในประเทศสหรัฐอเมริกามีการเปิดวิชาการสอนครูสำหรับห้องเรียนพหุวัฒนธรรม และการสอนครูสำหรับนักเรียนสองภาษาโดยเฉพาะ เป็นสิ่งที่สะท้อนได้อย่างชัดเจนว่าโรงเรียนฝึกหัดครูในประเทศสหรัฐอเมริกาให้ความสำคัญต่อการจัดการศึกษาของครูในห้องเรียนพหุวัฒนธรรม

1.3 ข้อเสนอแนะสำหรับหน่วยงานต้นสังกัด

1.3.1 การแก้ปัญหาและพัฒนาครูประจำการ โดยกระทรวงศึกษาธิการและผู้บริหารที่มีบทบาทสำคัญเกี่ยวข้องกับการศึกษาระดับชาติควรเล็งเห็นความสำคัญการจัดการชั้นเรียนที่ตอบสนองต่อความเป็นพหุวัฒนธรรม เพื่อลดความเหลื่อมล้ำในการจัดการศึกษา โดยการจัดการอบรมครูประจำการจากผู้เชี่ยวชาญด้านการจัดการศึกษาแบบพหุวัฒนธรรมโดยเฉพาะ เพื่อให้ครูมีความรู้และให้ความสำคัญในเรื่องของการจัดการชั้นเรียนในห้องเรียนพหุวัฒนธรรม วิธีการสอนนักเรียนที่มีความแตกต่างกันในชั้นเรียน การใช้สื่อการสอน ตลอดจนการปฏิบัติและสิ่งที่ควรหลีกเลี่ยงในการปฏิบัติต่อนักเรียนในชั้นเรียนพหุวัฒนธรรม

1.3.2 การแก้ปัญหาด้านภาระงานของครู ผู้บริหารระดับสูงและผู้มีบทบาทสำคัญเกี่ยวข้องกับการศึกษาระดับชาติควรมีนโยบายลดภาระงานของครู และเพิ่มให้ครูมีบทบาทในการสอนที่ให้ความเด่นชัดมากขึ้น เพื่อให้ครูมีเวลาในการแก้ปัญหาและพัฒนาชั้นเรียนมากยิ่งขึ้น ตลอดจนครูจะได้มีเวลาในการเข้าใจและเข้าถึงนักเรียนรายบุคคลทั้งนักเรียนเชื้อชาติไทยและนักเรียนต่างเชื้อชาติ อันจะนำไปสู่การเปิดรับและมีความพร้อมที่จะเผชิญกับทุกบริบทที่เกิดขึ้นในชั้นเรียน

2. ข้อเสนอแนะด้านการค้นคว้าวิจัย

2.1 งานวิจัยเรื่อง การจัดการชั้นเรียนของครูที่ตอบสนองต่อชั้นเรียนพหุวัฒนธรรม ระดับประถมศึกษาตอนต้น: การศึกษาเปรียบเทียบระหว่างประเทศไทยและประเทศสหรัฐอเมริกา เป็นงานวิจัยที่มีความน่าสนใจเป็นอย่างยิ่ง เนื่องจากงานวิจัยนี้ทำให้ได้เรียนรู้ถึงวิธีการจัดการชั้นเรียนที่ตอบสนองต่อชั้นเรียนพหุวัฒนธรรมของประเทศไทย และทำให้ค้นพบว่าประเทศไทยยังไม่มีจัดการชั้นเรียนที่รองรับความเป็นพหุวัฒนธรรม แต่ในทางกลับกันประเทศที่ตอบสนองต่อชั้นเรียนพหุวัฒนธรรมสหรัฐอเมริกาให้ความสำคัญอย่างยิ่งกับการจัดการชั้นเรียนของครูที่ตอบสนองต่อชั้นเรียนพหุวัฒนธรรม ดังนั้นครูในประเทศไทยสามารถนำงานวิจัยนี้มาสังเคราะห์งานวิจัยออกมาเป็นรูปแบบการจัดการชั้นเรียนที่เอื้อต่อความเป็นพหุวัฒนธรรมให้เหมาะสมกับบริบทของโรงเรียนของผู้สนใจศึกษา และระดับชั้นของครูที่ศึกษางานวิจัยชิ้นนี้เพื่อเป็นแนวทางในการจัดการเรียนการสอนต่อไป

2.2 ครูในประเทศไทยสามารถศึกษางานวิจัยชิ้นนี้ และนำมาทำวิจัยเชิงทดลอง เพื่อเป็นรูปแบบการจัดการชั้นเรียนได้ในอนาคต อีกทั้งครูยังสามารถพัฒนางานวิจัยนี้ออกมาในรูปแบบของโปรแกรมการศึกษาการจัดการชั้นเรียนของครูที่ตอบสนองต่อชั้นเรียนพหุวัฒนธรรมในระดับชั้นต่างๆ เพื่อให้เกิดวงกว้างมากยิ่งขึ้น นอกจากนี้งานวิจัยชิ้นนี้ยังสามารถนำมาพัฒนาเป็นโปรแกรมการแก้ปัญหาการจัดการชั้นเรียนที่ตอบสนองต่อชั้นเรียนพหุวัฒนธรรมได้อีกด้วย

2.3 งานวิจัยชิ้นนี้ยังเป็นประโยชน์อย่างยิ่งต่อครูที่สนใจศึกษา โดยงานวิจัยนี้สามารถนำไปต่อยอดและสังเคราะห์ออกมาเป็นชุดความรู้สำหรับครู และปรับทัศนคติของครูที่มีความเป็นพหุวัฒนธรรมในชั้นเรียน เพื่อเป็นแนวทางในการจัดการเรียนการสอนของครูที่ตอบสนองต่อพหุวัฒนธรรมในชั้นเรียนและให้การจัดการเรียนการสอนในบริบทพหุวัฒนธรรมเกิดประสิทธิภาพสูงสุด



รายการอ้างอิง

- Bank, J.A. (2001). *Cultural Diversity and Education: Foundations, Curriculum, and Teaching*. Boston.
- Banks, James A. (1994). *An introduction to multicultural education / James A. Banks*: Boston : Allyn and Bacon, 1994.
- Baruth., & Manning. (1992). *Multicultural Education of Children and Adolescents*. (Allyn and Bacon Ed.). Massachusetts.
- Bennett, C.I. (1995). *Multicultural Education*. (Allyn and Bacon. Ed.). Massachusetts.
- Bredenkamp, Sue., & Copple, Carol. (2009). *Developmentally Appropriate Practice in Early Childhood Programs*. Washington, D.C.
- Burden, Paul R. (1995). *Methods to Facilitate Cooperation and Instruction*.
- Cancilla, J.M. (2002). The Development and Evaluation of a school-based Multi-Cultural Promote Respect for Individuality and Diversity in Elementary School Children: A Case Study.
- Charles, C. M. (1995). *Elementary classroom management / by C.M. Charles and Gail W. Senter* (2nd ed ed.): New York : Longman, c1995.
- Cochran-smith, Marilyn. (2001). Multicultural Education Solution or Problem for American school. *Teacher Education*, 91.
- Cortes, E.C. (1996). *Preparing for a Multicultural Future*.
- E.Brophy, Jere. (1983). Classroom Organization and Management. *The Elementary School*, 83(Research on teaching), 264-285.
- Finley, Susan. (2000). *Transformative Teaching for Multicultural Classrooms*.
- Gates, K. D. (2006). *Multicultural Education in Public Elementary Schools*. [Online]. Retrieved from Available from: <http://www.prquest.com>
- Glasser, W. (1992). *The quality school : Managing students without coercion*. New York : HarperPerennial.
- Gorham, E. (2001). *Multicultural Teaching Competence as perceived by Elementary School Teachers*. [Online] Retrieved from Available from: <http://www.prquest.com>

- Irvine, J.J. (2001). *Culturally responsive teaching: Lesson planning for elementary and middle grades*. Boston, MA:McGraw-Hill.
- Kelen, C. (2002). *Language and Learning Orthodoxy in English Classroom in China. Educational Philosophy and theory*. (Vol. 34, 2).
- Kounin, L.S. (1970). *Discipline and group management in classroom*. New York : Holt,Rinehart & Winston.
- Krober, A.L. (1953). *Anthropology Today: An Encyclopedic Inventory*. Chicago: University of Chicago Press,.
- Martin, J. , & Sugarman, J. (1993). *Models of classroom management: Principles, applications and critical perspectives* (2nd. ed.). Calgary, AB: Detselig/Bellingham, WA: Temeron Books.
- Nash, B. (1978). The effects of classroom spatial organization on four-and-five-old children's learning. *British journal of Educational Psychology*,1981 ,51,, 144-155.
- Newman, William M. (1973). *American Pluralism*. New York: Harper and Row.
- Ornstein., & Hunkins. (2004). *Curriculum : foundations, principles, and issues / Allan C. Ornstein, Francis P. Hunkins* (4th ed ed.): Boston : Allyn and Bacon, 2004.
- Roger, B. (2006). *Classroom behaviour : A practical guide to effective teaching, behaviour management and colleague support*. London,UK: Paul Chapman Publishing.
- Saldana., Deborah C., & Waxman., Hersholt C. (2006). *An Observational Study of Multicultural Education in Urban Elementary Schools*.
- Schickedanz, J. (1983). *Strategies for teaching young children*. New Jersey : Prentice - Hall.
- Sleeter, C.E., & Grant, C.A. (2003). *Making Choices for Multicultural Education.:Five Approach to race, class, and gender*. Retrieved from [online]. Available from <http://www.edrev.info/>
- Sparks, Louise., & Edwards, Julie Olsen. (2010). *Anti-bias education for young children and ourselves / Louise Derman-Sparks & Julie Olsen Edwards*: Washington, DC : National Association for the Education of Young Children, c2010.

- Tanner, Laurel N. (1978). *Classroom discipline for effective teaching and learning*. New York : Print in the United State of America.
- Taylor , J.M. (1996). *Values in Education and Education in Values*. London: Falmer Press.
- Tileston, Donna Walker. (2010). *What every teacher should know about diverse learners / Donna Walker Tileston* (2nd ed ed.): Thousand Oaks, Calif. : Cawin, 2010.
- Vygotsky, L.S. (1978). *Mind in Society: The development of higher psychological processes*. Cambridge, MA: Harvard University Press.
- เกษม เพ็ญภินันท์. (2551). ความหลากหลายทางสังคมวัฒนธรรมในมนุษยศาสตร์ / บรรณาธิการโดย เกษม เพ็ญภินันท์ (พิมพ์ครั้งที่ 1 ed.): กรุงเทพฯ : วิชาษา, 2552.
- เกสรี่ สุวรรณเรืองศรี. (2542). การพัฒนาโปรแกรมความร่วมมือระหว่างโรงเรียนและชุมชนตามแนวคิดพหุวัฒนธรรมเพื่อพัฒนาการสอนระดับอนุบาล ในชุมชนไทยมุสลิมภาคใต้ / เกสรี่ สุวรรณเรืองศรี = *A development of multicultural school and community partnership program for the improvement of preschool teaching in southern Muslim community / Kessaree Suwanruangsri: 2542.*
- ฉันท ชาติทอง. (2552). การจัดการชั้นเรียน : ห้องเรียนแห่งความสุข = *Classroom management : happiness classroom / ฉันท ชาติทอง* (พิมพ์ครั้งที่ 1 ed.): นครปฐม : เพชรเกษมการพิมพ์, 2552.
- จรรยา จัวนาน. (2540). การศึกษาสำหรับสังคมหลายวัฒนธรรม. บริษัท โชนาพรีนธ์ จำกัด.
- ฐิติมดี อาพัทธนานนท์. (2550). พหุวัฒนธรรมศึกษาในมุมมองของนักวิชาการชาวอเมริกันและข้อคิดต่อสังคมไทย. 129-145.
- บังอร ร้อยกรอง. (2010). การพัฒนาแนวทางการจัดการศึกษาในสังคมพหุวัฒนธรรม / บังอร ร้อยกรอง = *Development of educational guidelines in multicultural societies / Bangorn Roikrong. 2553.*
- บัญญัติ ยงย่วน, & ชัยวัฒน์ ผดุงพงษ์. (2550). การสำรวจการยอมรับความหลากหลายทางวัฒนธรรมของครูและนักเรียนในสามจังหวัดชายแดนภาคใต้ของประเทศไทย. มหาวิทยาลัยสงขลานครินทร์.
- พิมพ์พันธ์ เดชะคุปต์. (ม.ป.ป.). เอกสารประกอบการบรรยาย วิชาศาสตร์หลักสูตร: ภาควิชาหลักสูตรการสอนและเทคโนโลยีการศึกษา. คณะครุศาสตร์ จุฬาลงกรณ์มหาวิทยาลัย. (เอกสารอัดสำเนา).
- ไพศาล ไชยราบ, -. (2534). การศึกษาในระดับความไม่สอดคล้องระหว่างกิจกรรมการเรียนการสอน ในโรงเรียน ประถมศึกษากับพฤติกรรมทางวัฒนธรรม ของนักเรียนที่นับถือศาสนาอิสลาม ในสามจังหวัดชายแดน

ภาคใต้ / ไชยราบ = *A study of the level of irrelevancies between instructional activities in elementary schools and cultural behavior of students with islamic belief in the three southern border provinces / paisarn Chaiyarab: 2534.*

รัตนะ บัวสนธ์. (2552). วิจัยเชิงคุณภาพทางการศึกษา = *Qualitative research in education / รัตนะ บัวสนธ์ (พิมพ์ครั้งที่ 3 ed.): กรุงเทพฯ : คำสมัย, 2552.*

วุฒิสักดิ์ โกชนกุล. (2551). พหุวัฒนธรรมศึกษา. <http://www.pochanukul.com>

ศูนย์ศึกษาและพัฒนาสันติวิธี. (2550). สานเสวนา: กรุงเทพมหานคร : โรงพิมพ์เจริญติ่มนคงการพิมพ์.

สรिता เจือศรีกุล. (2553). ผลการสอนศิลปะแบบพหุวัฒนธรรม ที่มีต่อการรับรู้คุณค่าศิลปะของนักเรียนประถมศึกษาปีที่ 5 / สรिता เจือศรีกุล = *The effects of teaching multicultural art upon perceiving art values of fifth grade students / Sarita Juaseekoon: 2553.*

สุธารา โยธาจันทร์. (2541). การพัฒนาโปรแกรมการศึกษาแบบพหุวัฒนธรรมเพื่อส่งเสริมความเข้าใจเกี่ยวกับตนเองของเด็กวัยอนุบาลในภาคตะวันออกเฉียงเหนือ / สุธารา โยธาจันทร์ = *A development of a multicultural education program to promote self understanding of preschool children in the Northeastern region / Suthara Yothakhun: 2541.*

เสาวนีย์ จิตต์หมวด. (2531). กลุ่มชาติพันธุ์ : ชาวไทยมุสลิม / เสาวนีย์ จิตต์หมวด (พิมพ์ครั้งที่ 1 ed.): กรุงเทพฯ : กองทุนสง่ารัฐจิระอัมพร, 2531.

อมรา พงศาพิชญ์. (2537). โครงการ "การศึกษาความพร้อมของสถาบันการศึกษาของไทยในการรองรับนโยบายการพัฒนาประเทศไทยให้เป็นศูนย์กลางการศึกษาในกลุ่มประเทศเพื่อนบ้าน" : รายงานฉบับสมบูรณ์ / สำนักความสัมพันธ์ต่างประเทศ สำนักงานปลัดกระทรวงศึกษาธิการวัฒนธรรม ศาสนา และชาติพันธุ์ : วิเคราะห์สังคมไทยแนวมานุษยวิทยา (พิมพ์ครั้งที่ 3 ed.): กรุงเทพฯ : สำนักความสัมพันธ์ต่างประเทศ สำนักงานปลัดกระทรวงศึกษาธิการ, 2551, กรุงเทพฯ : สำนักพิมพ์จุฬาลงกรณ์มหาวิทยาลัย, 2537.

อมรา พงศาพิชญ์. (2543). ความหลากหลายทางวัฒนธรรม : กระบวนทัศน์และบทบาทในประชาสังคม (พิมพ์ครั้งที่ 2 ed.): กรุงเทพฯ : สำนักพิมพ์แห่งจุฬาลงกรณ์มหาวิทยาลัย.

อุทุมพร พรายอินทร์, -. (2542). การศึกษาการจัดการชั้นเรียนของครูอนุบาลในกรุงเทพมหานคร / อุทุมพร พรายอินทร์ = *A study of classroom management of preschool teachers in Bangkok metropolis / Utumporn Prai-in: 2542.*



ภาคผนวก ก
รายนามผู้ทรงคุณวุฒิที่ตรวจสอบเครื่องมือ

จุฬาลงกรณ์มหาวิทยาลัย
CHULALONGKORN UNIVERSITY

ภาคผนวก ก

รายนามผู้ทรงคุณวุฒิที่ตรวจสอบเครื่องมือ

1. รองศาสตราจารย์ทัศนีย์ ผลเนืองมา อาจารย์พิเศษสาขาวิชาประถมศึกษา
ภาควิชาหลักสูตรและการสอน
คณะครุศาสตร์ จุฬาลงกรณ์มหาวิทยาลัย
2. อาจารย์ ดร.ฉัตรวรรณ วัลญวรรณะกร อาจารย์ประจำสาขาวิชาประถมศึกษา
ภาควิชาหลักสูตรและการสอน
คณะครุศาสตร์ จุฬาลงกรณ์มหาวิทยาลัย
3. อาจารย์สุรธาฉิณี ชนบูรณ์กาญจน์ อาจารย์โรงเรียนสาธิตแห่งมหาวิทยาลัย
เกษตรศาสตร์ ศูนย์วิจัยและพัฒนาการศึกษา



ภาคผนวก ข
เครื่องมือที่ใช้ทำวิจัย



แบบสัมภาษณ์ครู

วัน..... ที่..... เดือน..... พ.ศ. เวลา.....

ประเด็นคำถามที่ 1

- 1.1 นักเรียนในชั้นเรียนของท่านในภาคการศึกษาปัจจุบันมีลักษณะเป็นอย่างไร
- 1.2 สภาพแวดล้อมและบรรยากาศของห้องเรียนนี้มีลักษณะเป็นอย่างไร
- 1.3 ท่านใช้ปรัชญาหรือทฤษฎีใด เป็นฐานในการตัดสินใจในการจัดการชั้นเรียน (ก่อนดำเนินการสอนในชั้นเรียน)

ประเด็นคำถามที่ 2

ท่านมีวิธีการจัดการกับความหลากหลายทางวัฒนธรรมในชั้นเรียนอย่างไร ประสบความสำเร็จหรือไม่ มากน้อยเพียงใด

ประเด็นคำถามที่ 3

นักเรียนในชั้นเรียนของท่านมีปัญหาในเรื่องความแตกต่างทางวัฒนธรรมหรือไม่ อย่างไร

ประเด็นคำถามที่ 4

ท่านใช้กลวิธีใดจัดการกับความแตกต่างทางพหุวัฒนธรรมในชั้นเรียน

ประเด็นคำถามที่ 5

หลักสูตรของโรงเรียนมีการรองรับกับพื้นฐานทางวัฒนธรรมที่แตกต่างกันในชั้นเรียนหรือไม่ อย่างไร

ประเด็นคำถามที่ 6

ท่านมีการเตรียมการและวางแผนการใช้สื่อการสอนที่เกี่ยวข้องและเอื้อต่อความแตกต่างทางวัฒนธรรมอย่างไร

ประเด็นคำถามที่ 7

คุณครูมีการสร้าง ความสัมพันธ์ทางบวกระหว่างผู้สอนกับผู้เรียน ผู้เรียนกับผู้เรียน ที่มาจากพื้นฐานทางวัฒนธรรมที่แตกต่างกันอย่างไร

ประเด็นคำถามที่ 8

ท่านมีการพัฒนาระบบการจัดการชั้นเรียน และศักยภาพทางการสอนในห้องเรียนอย่างไร

แบบสัมภาษณ์ผู้บริหารโรงเรียน

วัน..... ที่..... เดือน..... พ.ศ. เวลา.....

ประเด็นคำถามที่ 1

ท่านมีนโยบายหรือแนวทางสนับสนุนคุณครูในการจัดการห้องเรียนที่มีความเป็นพหุวัฒนธรรมอย่างไร

ประเด็นคำถามที่ 2

ในมุมมองของท่าน คุณครูและนักเรียนมีสัมพันธภาพอย่างไรในห้องเรียนที่มีความเป็นพหุวัฒนธรรม

ประเด็นคำถามที่ 3

โรงเรียนของท่านมีหลักสูตรรองรับห้องเรียนที่มีความเป็นพหุวัฒนธรรมวัฒนธรรมอย่างไร

ประเด็นคำถามที่ 4

ในโรงเรียนมีการสร้างบรรยากาศบรรยากาศที่เอื้อต่อการเรียนรู้หรือการใช้ชีวิตของนักเรียนที่มาจากพื้นฐานทางพหุวัฒนธรรมอย่างไร

ประเด็นคำถามที่ 5

โรงเรียนมีการวางแผนและพัฒนาระบบการจัดการชั้นเรียนที่มีความเป็นพหุวัฒนธรรมอย่างไร

แบบการสังเกตห้องเรียน (Check list)

วัน..... ที่..... เดือน..... พ.ศ. เวลา.....

รายการสังเกต	ปฏิบัติ	ไม่ปฏิบัติ	ข้อมูลเพิ่มเติม
1. ครูสร้างสภาพแวดล้อมเชิงบวกในด้าน พหุวัฒนธรรมให้กับนักเรียนทุกคนในชั้นเรียน			
2. ครูใช้วิธีการกระตุ้นและปรับพฤติกรรม ในห้องเรียนที่มีความเป็นพหุวัฒนธรรม			
3. ครูและนักเรียนสร้างข้อตกลงร่วมกันเรื่อง พื้นฐานทางวัฒนธรรม ตลอดจนครูสอนกฎระเบียบ และวิธีการปฏิบัติตัวในชั้นเรียนให้นักเรียนทุกคน ในเรื่องพื้นฐานทางวัฒนธรรม			
4. ครูสามารถบูรณาการการสอน โดยบูรณาการ ประเด็นของพหุวัฒนธรรมในทุกเนื้อหาวิชา			
5. ครูจัดการเรียนการสอนโดยให้ผู้เรียนเป็น ศูนย์กลาง			
6. ครูจัดกิจกรรมการเรียนการสอนที่เน้นการ ติดต่อสัมพันธ์และความร่วมมือระหว่างผู้เรียน			
7. ครูให้ความสนใจและสนับสนุนนักเรียนเป็น รายบุคคล โดยปราศจากอคติต่อนักเรียนที่มีความเป็น พหุวัฒนธรรม			
8. ครูมีการเตรียมการและการวางแผนใน การจัดการชั้นเรียน			
9. ครูใช้สื่อการสอนที่เหมาะสมกับนักเรียนทุก คน			
10. ครูจัดกิจกรรมที่เชื่อมโยงกับวิถีชีวิตของ นักเรียนที่มีวัฒนธรรมต่างๆที่แตกต่างกัน			
11. ครูสร้างบรรยากาศในชั้นเรียนที่เอื้อต่อ ความปลอดภัยทางจิตใจให้กับนักเรียนทุกคน			

รายการสังเกต	ปฏิบัติ	ไม่ปฏิบัติ	ข้อมูลเพิ่มเติม
13. ครูและนักเรียนสร้างความสัมพันธ์ซึ่งกันและกัน โดยปราศจากการคำนึงถึงความแตกต่างทางวัฒนธรรม			
14. ครูรับฟังความคิดเห็นในเรื่องความเป็นพหุวัฒนธรรม โดยพูดคุยกับนักเรียนอย่างสม่ำเสมอ			



แบบบันทึกการสังเกตห้องเรียน

วัน..... ที่..... เดือน..... พ.ศ. เวลา.....

ช่วงเวลา	พฤติกรรมของครู	พฤติกรรมของนักเรียน	ข้อมูลเพิ่มเติม	คำหลัก
		 <p data-bbox="582 1321 1013 1422">จุฬาลงกรณ์มหาวิทยาลัย CHULALONGKORN UNIVERSITY</p>		

Interview Questions (For Teacher Interview)Date..... Time.....

Question 1

1.1 Can you describe about students in your class this year? How are they?

1.2 Can you describe the atmosphere or environment in your classroom, especially with this group of the students?

1.3 Can you share the philosophies/theories behind your decision made for you to teach the students at your classroom?

Question 2

How could you deal or handle with the cultural diversity emerged in your class?

Question 3

In terms of multi-cultural difference, how do you think to what extend your students could handle this issue in the classroom?

Question 4

What are the strategies you used in the class to deal with the multi-cultural difference?

Question 5

How could the curriculum/lesson which you have planned to use in your class be responded to students with multi-cultural background?

Teacher Code.....

Question 6

How could you prepare instruction materials to benefit each individual student with cultural diversities?

Question 7

How could you support positive relationships between teachers-students and students-students with cultural differences?

Question 8

How did you improve or develop your teaching skill and classroom-management strategic used in your class?

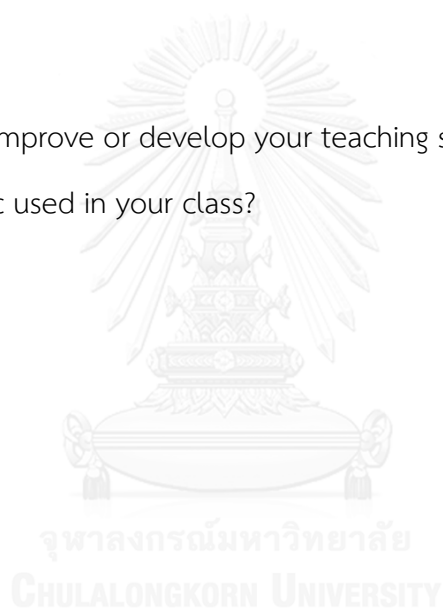

Interview Questions (For School Principal Interview)

Date.....Time.....

Question 1

What are your school policies supporting students with multi-cultural background?

Question 2

How is the relationship between the teachers and the students with multi-cultural background?

Question 3

How is your school curricula relate to/concerned about students with multi-cultural classroom?

Question 4

How the people in your school create the appropriate environment for the students from multi-cultural diversities?

Question 5

How is your plan to manage the school and instruction of program in the classroom having multi-cultural?

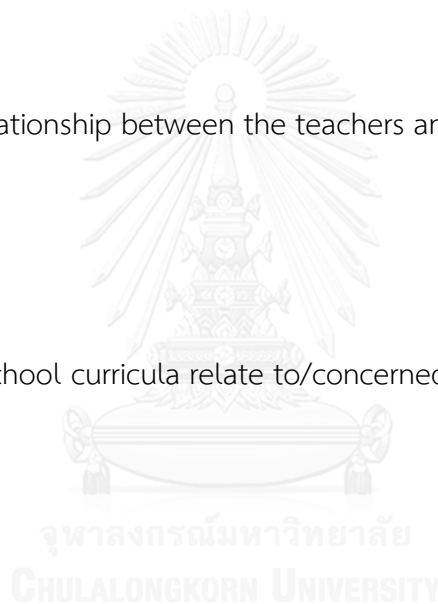

Classroom Observation Checklist

Date..... Time.....:

Items	Yes	No	Details
1. Classroom environment (Bulletin boards, Newsletter, and classroom floor plan) is set to respond for all student .			
2. Teacher stimulates and adjusts students' behavior to respect multi-culture in the classroom.			
3. Teachers and students participate in setting their classroom rule(s) and show respect to the rule(s).			
4. Teacher integrates multi-cultural concerns to all subject areas.			
5. Teacher uses student-centered instructional strategy.			
6. Teacher encourages students to work collaboratively with their peers as a group.			
7. Teacher pays attention and support individual student who has cultural background diverse.			
8. Teacher plans and arranges lessons in advance.			
9. Teacher uses appropriate instructional materials to all students.			
10. Teacher engages all students to participate in appropriate activities.			
11. Teacher talks to all students appropriately.			
12. Teacher and students establish reciprocal relationships among cultural differences.			
13. Teacher listens to and have interactions with students who have multi-cultural background.			

Classroom Observation Tool

Date..... Time.....

Minutes	Teacher's Action	Students' Action	Details	Key Terms



ประวัติผู้เขียนวิทยานิพนธ์

นางสาวณัฐอร วราพงษ์พัฒน์ เกิดเมื่อวันที่ 14 พฤศจิกายน 2531 ที่จังหวัดสระบุรี สำเร็จการศึกษาระดับปริญญาตรีครุศาสตรบัณฑิต เกียรตินิยมอันดับ 1 สาขาประถมศึกษา คณะครุศาสตร์ จุฬาลงกรณ์มหาวิทยาลัย ในปีการศึกษา 2554 และเข้าศึกษาต่อในระดับปริญญาโท สาขาหลักสูตรครุศาสตรมหาบัณฑิต ภาควิชาหลักสูตรและการสอน สาขาประถมศึกษา ในปีการศึกษา 2555 และสำเร็จการศึกษาในปีการศึกษา 2557

