

การนำเสนอรูปแบบการจัดการศึกษาเพื่อพัฒนากีฬาเทคนิสนาฬิกาในประเทศไทย

นายสุทธนะ ดิงศภักดิ์

วิทยานิพนธ์นี้เป็นส่วนหนึ่งของการศึกษาตามหลักสูตรปริญญาครุศาสตรดุษฎีบัณฑิต

สาขาวิชาพลศึกษา ภาควิชาหลักสูตร และการสอน

คณะครุศาสตร์ จุฬาลงกรณ์มหาวิทยาลัย

ปีการศึกษา 2554

ลิขสิทธิ์ของจุฬาลงกรณ์มหาวิทยาลัย

บทคัดย่อและแฟ้มข้อมูลฉบับเต็มของวิทยานิพนธ์ตั้งแต่ปีการศึกษา 2554 ที่ให้บริการในคลังปัญญาจุฬาฯ (CUIR)

เป็นแฟ้มข้อมูลของนิสิตเจ้าของวิทยานิพนธ์ที่ส่งผ่านทางบัณฑิตวิทยาลัย

The abstract and full text of theses from the academic year 2011 in Chulalongkorn University Intellectual Repository (CUIR)

are the thesis authors' files submitted through the Graduate School.

A PROPOSED EDUCATIONAL MODEL FOR THE DEVELOPMENT OF TENNIS
PROFESSIONAL IN THAILAND

Mr. Suthana Tingsabhat

A Dissertation Submitted in Partial Fulfillment of the Requirements
for the Degree of Doctor of Philosophy Program in Physical Education

Department of Curriculum and Instruction

Faculty of Education

Chulalongkorn University

Academic Year 2011

Copyright of Chulalongkorn University

หัวข้อวิทยานิพนธ์	การนำเสนอรูปแบบการจัดการศึกษาเพื่อพัฒนากีฬาเทนนิส อาชีพในประเทศไทย
โดย	นายสุธนะ ดิงศภักดิ์
สาขาวิชา	พลศึกษา
อาจารย์ที่ปรึกษาวิทยานิพนธ์หลัก	ผู้ช่วยศาสตราจารย์ ดร.สมบูรณ์ อินทร์ถมยา
อาจารย์ที่ปรึกษาวิทยานิพนธ์ร่วม	รองศาสตราจารย์ ดร.ศิริชัย ศิริกายะ

คณะกรรมการ จุฬาลงกรณ์มหาวิทยาลัย อนุมัติให้หัวข้อวิทยานิพนธ์ฉบับนี้เป็นส่วนหนึ่ง
ของการศึกษาตามหลักสูตรปริญญาคุษฎีบัณฑิต

..... คณบดีคณะครุศาสตร์
(ศาสตราจารย์ ดร.ศิริชัย กาญจนวาสี)

คณะกรรมการสอบวิทยานิพนธ์

.....ประธานกรรมการ
(ผู้ช่วยศาสตราจารย์ ดร.เฉลิม ชัยวัชราภรณ์)

..... อาจารย์ที่ปรึกษาวิทยานิพนธ์หลัก
(ผู้ช่วยศาสตราจารย์ ดร.สมบูรณ์ อินทร์ถมยา)

..... อาจารย์ที่ปรึกษาวิทยานิพนธ์ร่วม
(รองศาสตราจารย์ ดร.ศิริชัย ศิริกายะ)

..... กรรมการ
(รองศาสตราจารย์ ดร.วิจิต กนิงสุขเกษม)

..... กรรมการภายนอกมหาวิทยาลัย
(ดร.นนชัย สานติบุตร)

สุทธนะ ดิงศกัทธิย์ : การนำเสนอรูปแบบการจัดการศึกษาเพื่อพัฒนากีฬาเทนนิสอาชีพในประเทศไทย.
(A PROPOSED EDUCATIONAL MODEL FOR THE DEVELOPMENT OF TENNIS
PROFESSIONAL SPORT IN THAILAND) อ.ที่ปรึกษาวิทยานิพนธ์หลัก : ผศ.ดร.สมบูรณ์
อินทร์ถมยา, อ.ที่ปรึกษาวิทยานิพนธ์ร่วม : รศ.ดร.ศิริชัย ศิริกาเยะ, 203 หน้า.

การวิจัยครั้งนี้เป็นการวิจัยเชิงคุณภาพมีวัตถุประสงค์เพื่อนำเสนอรูปแบบการจัดการศึกษาเพื่อพัฒนากีฬาเทนนิสอาชีพในประเทศไทย การวิจัยมี 6 ขั้นตอนคือ ขั้นที่ 1 การศึกษา ปัญหาและวิเคราะห์ปัญหาเพื่อกำหนดกรอบ ขั้นที่ 2 การสัมภาษณ์เชิงลึก (In-Depth Interview) กับผู้ให้ข้อมูลหลัก (Key Informants) ขั้นที่ 3 การสังเคราะห์รูปแบบโดยใช้แบบจำลองของสตีเฟน ทูลมิน (Stephen Toulmin) ในการตีความ ขั้นที่ 4 การสนทนากลุ่ม (Focus Group) และสัมภาษณ์เชิงลึก ขั้นที่ 5 การหาคุณภาพของรูปแบบโดยหาค่าดัชนีความสอดคล้อง (IOC) ของรูปแบบ และขั้นที่ 6 การประเมินความเสี่ยง (Risk Assessment) เพื่อการวางแผนบริหารจัดการความเสี่ยง (Risk Management) เป็นการศึกษาความเป็นไปได้ (Feasibility Study) ของรูปแบบ และนำเสนอรูปแบบ โดยมีแหล่งข้อมูลคือ อดีตนักกีฬาเทนนิส ผู้ฝึกสอน ผู้จัดการแข่งขัน นักการศึกษา บุคคลที่เกี่ยวข้องกับกีฬาเทนนิส และผู้ทรงคุณวุฒิ เก็บรวบรวมข้อมูล และวิเคราะห์ข้อมูลโดยการสัมภาษณ์เชิงลึก สนทนากลุ่ม ประเมินค่า IOC และประเมินค่าความเสี่ยงเพื่อการบริหารจัดการความเสี่ยง

ผลการวิจัย ได้นำเสนอรูปแบบการจัดการศึกษาเพื่อพัฒนากีฬาเทนนิสอาชีพในประเทศไทย ที่เหมาะสมในสภาพปัจจุบันประกอบด้วยประเด็นพื้นฐาน จากการสังเคราะห์ตามแบบจำลองของสตีเฟน ทูลมิน และการสังเคราะห์รูปแบบการจัดการศึกษาจากทฤษฎีการศึกษาจากประสบการณ์ (Experiential Education) ของจอห์น ดิวอี้ (John Dewey) เน้นให้ผู้เรียนได้อยู่ในสภาพแวดล้อมที่สร้างให้เหมือนกับชีวิตจริง (Environment Center) เพราะอาชีพของผู้เรียนคือการเล่นกีฬาเทนนิส และได้ นำเสนอรูปแบบการจัดการศึกษาเพื่อพัฒนากีฬาเทนนิสอาชีพเชิงข้อความจำนวน 7 ข้อประกอบด้วย 1. วิสัยทัศน์ 2. พันธกิจ 3. เป้าหมาย 4. โครงสร้างการบริหารจัดการ คือ 4.1. การจัดการเรียนรู้ 4.2. การคัดเลือกผู้เรียน 4.3. บุคลากร 4.4. สถานที่ 4.5. งบประมาณ 5. พระราชบัญญัติการศึกษาที่เกี่ยวข้อง 6. หลักสูตร คือ 6.1. จุดมุ่งหมายของหลักสูตร 6.2. โครงสร้างหลักสูตร 6.3. กิจกรรมพัฒนาผู้เรียน 6.4. เวลาเรียน 6.5. ตารางเรียน 6.6. แผนการจัดการเรียนรู้ 6.7. การวัดและประเมินผล และ 7. ความเหมาะสมของรูปแบบ โดยรูปแบบมีค่าดัชนีความสอดคล้อง (IOC) รวมเฉลี่ยในระดับดีมาก เท่ากับ 0.98 และ 0.91 และมีค่าการประเมินความเสี่ยง เมื่อวิเคราะห์ระดับความเสี่ยงแล้วมีค่าผลคูณที่ได้อยู่ระหว่าง 1-6 มีความเสี่ยงน้อย เป็นส่วนใหญ่ ยกเว้น ด้านปัจจัยนำเข้า เรื่องโอกาสที่จะไม่มีงบประมาณสนับสนุน โครงการ มีค่าผลคูณที่ได้คือ 12.14 อยู่ในระดับมีความเสี่ยงสูง ผู้ทรงคุณวุฒิเสนอแนวทาง ในการแบ่ง (Share) ความเสี่ยง โดยการจัดตั้งเป็นมูลนิธิเพื่อการบริหารงบประมาณแทน

ภาควิชา หลักสูตร และการสอน..... ลายมือชื่อนิติ.....
สาขาวิชา พลศึกษา..... ลายมือชื่อ อ.ที่ปรึกษาวิทยานิพนธ์หลัก.....
ปีการศึกษา 2554..... ลายมือชื่อ อ.ที่ปรึกษาวิทยานิพนธ์ร่วม.....

5084255027: MAJOR PHYSICAL EDUCATION

KEYWORDS: EDUCATIONAL MODEL/TENNIS PROFESSIONAL SPORT IN THAILAND

SUTHANA TINGSABHAT: A PROPOSED EDUCATIONAL MODEL FOR THE DEVELOPMENT OF TENNIS PROFESSIONAL SPORT IN THAILAND. ADVISOR : ASST. PROF. SOMBOON INTHOMYA, Ph.D., CO-ADVISOR : ASSOC. PROF. SIRICHAH SISIKAYA, Ph.D., 203 pp.

The purpose of this qualitative research was to propose the educational model for the development of tennis professional sport in Thailand, the process in the research had 6 steps : (1) to study and analyze the problems for the identified framework, (2) to in-depth interview the key informants, (3) to synthesize the model that interpreted by Stephen Toulmin’s model, (4) to discuss in focus groups and in-depth interview, (5) to evaluate validity by using the IOC model, (6) to use the risk assessment for the risk planning and management. The proposed model from the feasibility study had the data sources from the tennis ex-sportsmen, the tennis coaches, the tournament managers, the educators, the professional tennis personal and the experts. Gathering and analyzing the data by using the in-depth interview, focus groups discussing, evaluating the IOC indicators then using the risk assessment for the risk planning and management.

Researchers proposed the present proper educational model for the development of tennis professional sport in Thailand consisted of the basic elements synthesized from Stephen Toulmin’s model and the synthesized educational model from John Dewey’s the experiential theory that emphasized the learners to be in the real environment center which was the place for their tennis profession. The study proposed the educational model for the development of tennis professional sport by the 7 items of : (1) vision, (2) mission, (3) purpose, (4) the management projects of : 4.1) the learning management, 4.2) the learners selection, 4.3) personnel, 4.4) places, 4.5) budgets (5) the related educational laws, (6) the curriculum of : 6.1) the objective of the curriculum, 6.2) the curriculum structures, 6.3) the learners developmental activities, 6.4) learning time, 6.5) learning schedule, 6.6) learning plan 6.7) evaluation and assessment and (7) the suitability of the model. There were 0.98 and 0.91 of the IOC evaluation that was in the very good average level. After analyzing the risk assessment evaluations, the multiple values mostly were in between 1-6 mean the less risk levels accept the Input item of the opportunity not to have the budget to support the projects, the multiple value was 12.14 means the high risk level so the experts suggested the risk-sharing way of founding a foundation to help manage the budgets.

Department : Curriculum and Instruction Student’s Signature
Field of Study : Physical Education..... Advisor’s Signature
Academic Year : 2011..... Co-advisor’s Signature

กิตติกรรมประกาศ

วิทยานิพนธ์เล่มนี้สำเร็จลุล่วงด้วยดีได้ด้วยความกรุณาดูแลจาก อาจารย์ที่ปรึกษา วิทยานิพนธ์หลัก ผศ.ดร.สมบูรณ์ อินทร์ธมยา และได้รับความกรุณาเป็นพิเศษในการให้ความรู้ให้ โอกาสในการเป็นอาจารย์ที่ปรึกษาชมรมเทนนิสจุฬาลงกรณ์มหาวิทยาลัย และให้คำปรึกษาอย่างคิ ยิ่งในการทำวิทยานิพนธ์ฉบับนี้จาก อาจารย์ที่ปรึกษาวิทยานิพนธ์ร่วม รศ.ดร.ศิริชัย ศิริกาเย

ขอขอบพระคุณ ผู้ทรงคุณวุฒิที่ให้ข้อมูลทำให้งานวิจัยนี้สำเร็จ อันได้แก่ คุณเสถียร มนต์คงธรรม คุณสุชาตินี ศิริกาเย รศ.ดร.เกียรติวรรณ อมาตยกุล อ.ดร.จุฬา ดิงศภัทย์ ที่เป็นผู้ให้ ข้อมูลหลักอย่างแท้จริงและให้ข้อมูลหลายๆ ครั้งในการสัมภาษณ์ สันทนาการ ประเมินค่าคุณภาพ และการบริหารความเสี่ยงรวมถึงผู้ทรงคุณวุฒิอีกหลายๆ ท่าน อาทิ คุณพิศณุ นิลกลัด คุณมนตรี ไชยพันธุ์ ผศ.มานิต โกศลอินทรีย์ คุณไทย์ทนต์ วรรณสุข อ.ชนากร ศรีชาพันธ์ คุณแทมมาริน ธนสุ กาญจน์ คุณสุชานันท์ วิรัชประเสริฐ คุณคนัย อุดมโชค คุณกิตติพงษ์ วชิรมโนวงศ์ คุณวิทยา สำเร็จ คุณคนัย จุลชาติ ดร.นนชัย สานติบุตร ดร.ไวพจน์ จันทร์เสมอ ศ.ดร.พฤทธิ ศิริบรรณพิทักษ์ รศ.ดร. สมพงษ์ จิตระดับ ผศ.ดร. ศิลปชัย สุวรรณธาดา และอีกหลายท่านที่ไม่ได้กล่าวนาม เป็นต้น

ขอขอบพระคุณ ศ.ดร.พฤทธิ ศิริบรรณพิทักษ์ อดีตคณบดีคณะครุศาสตร์ที่ริเริ่ม โครงการสนับสนุนให้อาจารย์ได้ศึกษาต่อระดับปริญญาเอก อันเป็นจุดเริ่มต้นที่ทำให้ได้มีโอกาส เรียนต่อ ขอขอบพระคุณ รศ. วีระชาติ สวนไพรินทร์ อดีตผู้อำนวยการ โรงเรียนสาธิตจุฬาลงกรณ์ มหาวิทยาลัย ฝ่ายมัธยม ที่อนุญาตให้ข้าพเจ้าได้ลาศึกษาบางเวลา และขอขอบคุณเพื่อนๆ ผู้ร่วมงาน ที่โรงเรียนสาธิตจุฬาฯ ฝ่ายมัธยมที่ให้กำลังใจแก่ข้าพเจ้าเสมอในการเรียนนี้ ขอขอบพระคุณอาจารย์ ภาควิชาหลักสูตรและการสอนทุกท่าน และอาจารย์ในสาขาวิชาสุขศึกษาและพลศึกษาที่ให้กำลังใจ ในการทำวิทยานิพนธ์อยู่เสมอ รวมถึงนิติตระดับบัณฑิตศึกษาที่ให้กำลังใจครุ่นเป็นอย่างดี

ขอกราบขอบพระคุณ คุณพ่อ คุณแม่ ที่แม้ว่าจะไม่ทราบว่าลูกศึกษาต่อในระดับ ปริญญาเอก (เพราะท่านถึงแก่กรรมแล้ว) แต่ในวันนี้วิญญานของท่านก็คงจะภาคภูมิใจที่รู้ว่าท่านมี ลูกจบการศึกษาในระดับปริญญาเอก 4 คนแล้ว และขอขอบคุณพี่แดง พี่ดำ พี่เหลือง พี่ฟ้า พี่โก้ที่ให้ กำลังใจในการเรียน การทำวิทยานิพนธ์จนสำเร็จด้วยดี และขอขอบใจน้องเอ็มที่ให้กำลังใจเสมอ

สุดท้ายนี้ข้าพเจ้าหวังว่าวิทยานิพนธ์ฉบับนี้คงเป็นประโยชน์แก่วงการเทนนิสไทย ให้มีความเจริญก้าวหน้าต่อไป

สารบัญ

	หน้า
บทคัดย่อภาษาไทย.....	ง
บทคัดย่อภาษาอังกฤษ.....	จ
กิตติกรรมประกาศ.....	ฉ
สารบัญ.....	ช
สารบัญตาราง.....	ฅ
สารบัญภาพ.....	ญ
บทที่ 1 บทนำ	
ความสำคัญและความเป็นมาของปัญหา.....	1
คำถามการวิจัย.....	6
วัตถุประสงค์ของการวิจัย.....	6
ขอบเขตของการวิจัย.....	6
แหล่งข้อมูล.....	7
การเก็บข้อมูลและการวิเคราะห์ข้อมูล.....	7
ข้อจำกัดของการวิจัย.....	8
คำจำกัดความที่ใช้ในการวิจัย.....	8
ประโยชน์ที่ได้รับจากการวิจัย.....	10
กรอบแนวคิดการวิจัย.....	10
บทที่ 2 แนวคิด ทฤษฎี และงานวิจัยที่เกี่ยวข้อง	
แนวคิด ทฤษฎี และงานวิจัยที่เกี่ยวข้อง.....	15
แนวคิดเกี่ยวกับการพัฒนารูปแบบ.....	15
แนวคิดเกี่ยวกับการจัดการศึกษา.....	24
แนวคิดเกี่ยวกับกีฬาเทรนนิสกับความเป็นเอกลักษณ์เฉพาะชนิดกีฬา.....	41
แนวคิดเกี่ยวกับการพัฒนากีฬาอาชีพ.....	44
แนวคิดเกี่ยวกับแผนพัฒนากีฬาแห่งชาติ ฉบับที่ 4 (พ.ศ. 2550 – 2554).....	54
แนวคิดเกี่ยวกับการพัฒนากีฬาเทรนนิสอาชีพ.....	61
แนวคิดเกี่ยวกับการพัฒนากีฬาเทรนนิสในประเทศต่างๆ.....	65
งานวิจัยที่เกี่ยวข้อง.....	74
กรอบแนวคิดการวิจัย.....	87

หน้า	
บทที่ 3 วิธีดำเนินการวิจัย	
แหล่งข้อมูล และการเก็บข้อมูล.....	88
การจัดระเบียบข้อมูลและการวิเคราะห์ข้อมูล.....	93
สรุป ท้ายการวิจัย.....	97
สรุปขั้นตอนในการวิจัย.....	97
บทที่ 4 ผลการวิเคราะห์ข้อมูล	
ผลการวิเคราะห์ข้อมูล.....	102
ข้อมูลจากการสัมภาษณ์เชิงลึกและการแบ่งแยกข้อมูล.....	102
ข้อมูลจากการสังเคราะห์แนวคิด ทฤษฎี และงานวิจัยที่เกี่ยวข้อง.....	122
รูปแบบการจัดการศึกษาเพื่อพัฒนากีฬาเทนนิส.....	134
การสร้างเชื่อมั่นในรูปแบบ.....	151
การสนทนากลุ่ม.....	151
ค่าดัชนีความสอดคล้อง.....	153
การประเมินค่าความเสี่ยง.....	158
บทที่ 5 สรุปผลการวิจัย อภิปรายผล และข้อเสนอแนะ	
สรุปผลการวิจัย.....	170
อภิปรายผล การวิจัย.....	173
ข้อจำกัดของการวิจัย.....	176
ข้อเสนอแนะจากการวิจัย.....	177
ข้อเสนอแนะสำหรับการวิจัยในครั้งต่อไป.....	178
รายการอ้างอิง.....	179
ภาคผนวก.....	
ภาคผนวก ก รายนามผู้ทรงคุณวุฒิ ในการสัมภาษณ์เชิงลึก.....	189
ภาคผนวก ข ผู้ทรงคุณวุฒิในการสนทนากลุ่ม การสัมภาษณ์เชิงลึก และการประเมินความเสี่ยง.....	192
ภาคผนวก ค การหาคุณภาพของรูปแบบการจัดการศึกษาเพื่อพัฒนากีฬาเทนนิสอาชีพในประเทศไทย โดยหาค่าดัชนีความสอดคล้อง และการประเมินความเสี่ยง..	195
ภาคผนวก ง หนังสือขอความร่วมมือ.....	199
ประวัติผู้เขียนวิทยานิพนธ์.....	203

สารบัญญัตินำ

ตารางที่		หน้า
1	การจัดวิชาการศึกษาสำหรับผู้เรียนระดับ (Grade) 5-12 ของโรงเรียน.....	37
2	ช่วงเวลาการศึกษาของกีฬาเทคนิสระดับเยาวชนไทยในปัจจุบัน.....	110
3	ช่วงอายุของพัฒนาการในการฝึกซ้อมกีฬาเทคนิสของเด็ก.....	121
4	แนวคิดของกลุ่มสาระการเรียนรู้ทั้ง 8 กลุ่มสาระ.....	129
5	การจัดเวลาเรียนตามหลักสูตรแกนกลางการศึกษาขั้นพื้นฐาน พ.ศ.2553.....	131
6	ค่าใช้จ่ายในการจัดการศึกษาของโรงเรียน.....	133
7	ค่าใช้จ่ายในการจัดการศึกษาเพื่อพัฒนากีฬาเทคนิสอาชีพ.....	141
8	แผนการจัดการเรียนรู้ ระดับชั้นมัธยมศึกษาปีที่ 1 -3 ที่สังเคราะห์ขึ้น.....	146
9	แผนการจัดการเรียนรู้ ระดับชั้นมัธยมศึกษาปีที่ 4 – 6 ที่สังเคราะห์ขึ้น.....	147
10	คำดัชนีความสอดคล้องของรูปแบบการจัดการศึกษาเพื่อพัฒนากีฬาเทคนิส อาชีพในประเทศไทย(ความคิดเห็นของผู้ทรงคุณวุฒิในกีฬาเทคนิส).....	154
11	คำดัชนีความสอดคล้องของรูปแบบการจัดการศึกษาเพื่อพัฒนากีฬาเทคนิส อาชีพในประเทศไทย(ความคิดเห็นของครู อาจารย์ในโรงเรียนที่เกี่ยวข้อง อดีต. นักกีฬาเทคนิส และผู้ฝึกสอนกีฬาเทคนิส).....	156
12	การประเมินความเสี่ยงของรูปแบบการจัดการศึกษาเพื่อพัฒนากีฬาเทคนิสอาชีพ ในประเทศไทย(ความคิดเห็นของผู้ทรงคุณวุฒิด้านกีฬาเทคนิส).....	159
13	การประเมินความเสี่ยงของรูปแบบการจัดการศึกษาเพื่อพัฒนากีฬาเทคนิสอาชีพ ในประเทศไทย(ความคิดเห็นของผู้ทรงคุณวุฒิด้านการศึกษา และพลศึกษา).....	162
14	คำความเป็นไปได้ที่เหตุการณ์จะเกิดขึ้น ผลกระทบที่จะเกิดขึ้น และการวิเคราะห์ระดับความเสี่ยง ในการบริหารความเสี่ยง(ความคิดเห็นของ ผู้ทรงคุณวุฒิด้านกีฬาเทคนิส).....	164
15	คำความเป็นไปได้ที่เหตุการณ์จะเกิดขึ้น ผลกระทบที่จะเกิดขึ้น และการวิเคราะห์ระดับความเสี่ยง ในการบริหารความเสี่ยง (ความคิดเห็นของ ผู้ทรงคุณวุฒิด้านการศึกษา และพลศึกษา).....	167

สารบัญญภาพ

ภาพที่		หน้า
1	องค์ประกอบของระบบ.....	20
2	องค์การในฐานะระบบเปิด.....	21
3	การดำเนินการแข่งขันกีฬาจากชั้นพื้นฐานสู่กีฬาเพื่อการอาชีพ.....	49
4	เส้นทางการพัฒนากีฬาเทนนิสของเยาวชนไทย.....	71
5	แบบจำลองของสติเฟิน ทูลมิน (Stephen Toulmin).....	94

บทที่ 1

บทนำ

ความเป็นมาและความสำคัญของปัญหา

ตามกระแสพระราชดำริของพระบาทสมเด็จพระเจ้าอยู่หัว ที่พระราชทานว่า “กีฬา มีความสำคัญอย่างยิ่งสำหรับชีวิตของแต่ละคน และชีวิตของบ้านเมือง ” เพื่อเทิดพระเกียรติและสนองพระราชดำริดังกล่าว กระทรวงการท่องเที่ยวและกีฬา จึงได้จัดทำแผนพัฒนาการกีฬาแห่งชาติ ฉบับที่ 4 (พ.ศ. 2550 – 2554) ขึ้นเพื่อร่วมเฉลิมพระเกียรติเนื่องในวโรกาสมหามงคลเฉลิมพระชนมพรรษา 80 พรรษา 5 ธันวาคม 2550 โดยยึดหลักการมีส่วนร่วมของทุกภาคส่วน และนำกรอบแนวคิด หลักการของแผนพัฒนาการเศรษฐกิจและสังคมแห่งชาติ ฉบับที่ 10 (พ.ศ. 2550 – 2554) ซึ่งอัญเชิญ “ปรัชญาเศรษฐกิจพอเพียง ” เพื่อเป็นแนวทางปฏิบัติและการพัฒนาแบบบูรณาการที่มี “คนเป็นศูนย์กลางการพัฒนา ” มาเป็นหลักในการปฏิบัติและพัฒนาประเทศไทยให้เป็นสังคมที่อยู่เย็นเป็นสุขอย่างยั่งยืน ด้วยแนวความคิดเชิงนโยบายในการสร้างเสริมสุขภาวะนำคนไทยให้มีสุขภาพแข็งแรงทั้งกายและใจที่เน้น “การพัฒนาระบบสุขภาพเชิงป้องกัน ” โดยใช้การกีฬาและการออกกำลังกายเป็นหลักสำคัญ (กระทรวงการท่องเที่ยวและกีฬา, 2550 : คำนำ)

แผนพัฒนาการกีฬาแห่งชาติ ฉบับที่ 4 (พ.ศ. 2550 – 2554) เป็นแผนที่มุ่งหวังให้คนไทยทุกคนดูกีฬาเป็น เล่นกีฬาได้ มีสุขภาพ สมรรถภาพที่ดี ปลูกฝังความมีน้ำใจนักกีฬาให้เป็นค่านิยม มีความภาคภูมิใจและเกิดความสามัคคีของคนในชาติ รวมทั้งสร้างรายได้ อาชีพ และการพัฒนาเศรษฐกิจของประเทศ (กระทรวงการท่องเที่ยวและกีฬา, 2550 : คำนำ)

ยุทธศาสตร์ที่ 4 การพัฒนา การกีฬาเพื่อการอาชีพ (กระทรวงการท่องเที่ยวและกีฬา, 2550 : 43) จึงกำหนดวัตถุประสงค์ไว้เพื่อ

1. ส่งเสริมและพัฒนากีฬาสากลที่มีศักยภาพและกีฬาไทยบางชนิดให้เป็นกีฬาอาชีพอย่างมีมาตรฐาน
2. พัฒนานักกีฬา บุคลากรกีฬา อย่างครบวงจร และส่งเสริมให้มีการรวมกลุ่มเป็นสมาชิกขององค์กรสโมสรกีฬาอาชีพทั้งในส่วนกลางและภูมิภาค โดยสนับสนุนให้มีการจัดตั้งสถาบันผลิตนักกีฬาและบุคลากรกีฬาอาชีพ
3. พัฒนาการจัดการแข่งขันกีฬาอาชีพให้เป็นระบบและมีมาตรฐานสากล โดยมีกฎระเบียบ ข้อบังคับที่เกี่ยวข้องกับการประกอบอาชีพทางการกีฬาที่เหมาะสมและทันสมัย

4. พัฒนาปัจจัยพื้นฐานด้านสนามกีฬาและสิ่งอำนวยความสะดวกเพื่อการฝึกซ้อม และแข่งขันตามมาตรฐานสากลและให้มีการศึกษาเรียนรู้และนำวิทยาศาสตร์และเทคโนโลยีทางการกีฬามาประยุกต์ใช้ในการพัฒนานักกีฬาอาชีพ

5. พัฒนาระบบการบริหารแบบมืออาชีพ โดยสนับสนุนให้มีการจัดสรรทุนส่งเสริม และสวัสดิการกีฬาอาชีพเพื่อการคุ้มครองและรักษาสิทธิ์ หรือผลประโยชน์ รวมทั้งสร้างแรงจูงใจให้องค์กรเอกชนร่วมส่งเสริมกีฬาอาชีพ

เทนนิสเป็นกีฬานิดหนึ่งที่กำหนดไว้ในแผนพัฒนาการกีฬาแห่งชาติ ฉบับที่ 4 (พ.ศ. 2550-2554) ให้เป็นกีฬาอาชีพ เนื่องจากกีฬาเทนนิสมีลักษณะเด่นที่เป็นกีฬานุคคล (Individual Sport) ที่ดูไม่ยากในการเล่น แต่จำเป็นต้องมีการฝึกฝนทักษะจึงจะเล่นได้ (Skill Sport) สามารถฝึกหัดจนมีทักษะแล้วสามารถจะเล่นได้ยาวนานตลอดชีวิต (Life Long Sport) เทนนิสเป็นกีฬาที่ใช้ผู้เล่นจำนวนน้อย เป็นกีฬาสำหรับครอบครัว (Family Sport) คือ พ่อ แม่ พี่ น้องสามารถเล่นเพื่อออกกำลังกายด้วยกันได้ และเป็นกีฬาที่ทำรายได้ (Professional Sport) คือสามารถทำรายได้จากการเป็นครูผู้ฝึกสอนกีฬาเทนนิส เป็นผู้ตัดสินกีฬาเทนนิส จากเหตุผลดังกล่าวจึงทำให้มีผู้สนใจที่จะเล่นและสนใจที่จะเป็นผู้ชมกีฬาเทนนิสซึ่งปัจจุบันมีเป็นจำนวนมาก ทำให้กีฬาเทนนิสเป็นกีฬาที่สามารถสร้างรายได้เป็นจำนวนมากมหาศาล ในแต่ละปี จากการจัดการแข่งขันเทนนิสรายการที่ยิ่งใหญ่ของโลก เช่นการแข่งขันเทนนิส Grand Slam คือการแข่งขันเทนนิสออสเตรเลียน โอเพน การแข่งขันเทนนิสเฟรนช์โอเพน การแข่งขันเทนนิสวิมเบิลดัน และการแข่งขันเทนนิส ยู เอส โอเพน ซึ่งรายการแข่งขันดังกล่าวมีเงินรางวัลสำหรับนักกีฬาที่เข้าร่วมการแข่งขัน เป็นจำนวนหลายล้านเหรียญสหรัฐฯ มีค่าลิขสิทธิ์ การถ่ายทอดสดโทรทัศน์เป็นหลายสิบล้านเหรียญสหรัฐฯ มีผู้ชมติดตามชมทั่วโลก ทำให้นักกีฬาเทนนิสระดับโลกสามารถสร้างรายได้จากการแข่งขันเป็นเงินหลายล้านเหรียญสหรัฐฯ ต่อปี และยังมีรายได้จากการโฆษณาอื่นอีกหลายล้านเหรียญสหรัฐฯ เป็นต้น

ในปัจจุบันประเทศไทยมีนักกีฬาเทนนิสเข้าสู่อันดับนักกีฬาเทนนิสระดับโลก อาทิ เช่น แอมมาริน ธนสุกาญจน์ ภราดร ศรีชาพันธุ์ และदनัย อุดมโชค การก้าวเข้าสู่อันดับนักกีฬาเทนนิสโลกทำให้เกิดความตื่นตัวในวงการกีฬาเทนนิสเป็นอย่างมาก เนื่องจากมีนักกีฬาต้นแบบที่แสดงให้เห็นถึงความสำเร็จของคนไทย จนเกิดกระแส “ภราดร Fever” ทำให้กีฬาเทนนิสได้รับความนิยมทั่วทั้งประเทศ มีนักกีฬาเทนนิสระดับเยาวชนจำนวนมากต่างทุ่มเทเพื่อฝึกฝนตนเองให้เข้าสู่การเป็นนักกีฬาเทนนิสอาชีพมากขึ้น

ในการประชุมสัมมนาเชิงปฏิบัติการผู้ฝึกสอนกีฬาเทนนิสของสหพันธ์เทนนิสนานาชาติครั้งที่ 12 ที่จัดขึ้นในประเทศไทย (12th International Tennis Federation (ITF)

Worldwide Coaches Workshop, Bangkok Thailand, October – November 2001) ได้มีการนำเสนอถึงวงจรของนักกีฬาเทนนิสอาชีพจะเริ่มจากอายุของนักกีฬาเทนนิสอาชีพที่จะเข้าสู่การเป็นนักกีฬาเทนนิสอาชีพ เมื่ออายุ 18 ปี และเลิกเล่น (เกษียณอายุ) ออกจากระบบตอนอายุ 30 ปี ดังนั้นนักกีฬาเทนนิสที่จะเข้าสู่ระบบนักกีฬาเทนนิสอาชีพจึงจำเป็นต้องเตรียมตัวเมื่อเป็นนักกีฬาเทนนิสระดับเยาวชนอายุระหว่าง 12 – 18 ปีทั้งสิ้น ทั้งนี้เด็กเหล่านี้เป็นวัยที่อยู่ในระบบการศึกษาทั้งในระบบโรงเรียน นอกโรงเรียน และการเรียนตามอัธยาศัยทั้งสิ้น (International Tennis Federation (ITF), 2001 : 15)

นักกีฬาเทนนิสระดับเยาวชนของประเทศไทยที่เข้าร่วมการแข่งขันเทนนิสระดับเยาวชนในภูมิภาคต่าง ๆ นับว่ามีจำนวนมากเป็นพันคน ต่างทุ่มเทให้กับการฝึกซ้อม การแข่งขัน เพื่อพัฒนาฝีมือของตนเองให้ก้าวสู่แนวทางกีฬาเทนนิสเพื่อเป็นนักกีฬาเทนนิสอาชีพ และพบว่ามือนักกีฬาเทนนิสระดับเยาวชนจำนวนมาก ต้องลาออกจากการศึกษาในระบบ โรงเรียนเพื่อมาฝึกซ้อม และตระเวนแข่งขันกีฬาเทนนิสโดยมุ่งหวังเพื่อการสะสมคะแนนในการจัดอันดับนักกีฬาเทนนิสระดับเยาวชนโลก (Junior World Rank) เพียงอย่างเดียว บางคนต้องย้ายมาอยู่กรุงเทพ เพื่อทำการฝึกซ้อม และแข่งขันอย่างเต็มที่ แต่กลับพบว่ามือนักกีฬาเทนนิสจำนวนน้อยมากที่มีศักยภาพก้าวไปสู่ระดับแนวทางในฐานะนักกีฬาเทนนิสระดับเยาวชนโลกได้ ดังนั้นกระบวนการใน การส่งเสริมกีฬาเทนนิสของสหพันธ์เทนนิสนานาชาติ (ITF) ที่มุ่งส่งเสริมให้นักกีฬาเทนนิสระดับเยาวชนเข้าร่วมการแข่งขันในระดับนานาชาติเพื่อเป็นการส่งเสริมและพัฒนาักกีฬาเทนนิสระดับเยาวชน ซึ่งแท้ที่จริงแล้วเป็นระบบการ “คัดออก” คือคัดคนออกจากระบบการแข่งขัน เพราะหากนักกีฬาเทนนิสระดับเยาวชนไม่สามารถพัฒนาศักยภาพและความสามารถของตนเอง ให้สูงขึ้นตามระดับได้เช่น เริ่มเข้าแข่งขันเทนนิสระดับเยาวชนนานาชาติกลุ่มที่ 4 (Group 4) และสามารถเข้าสู่รอบชิงชนะเลิศได้ ก็ควรที่จะเลื่อนระดับไปแข่งขันเทนนิสระดับเยาวชนนานาชาติกลุ่มที่ 3 (Group 3) ต่อไปและหากสามารถผ่านเข้าสู่รอบชิงชนะเลิศได้อีกก็สามารถที่จะเลื่อนระดับเข้าไปแข่งขันในระดับที่สูงขึ้นไปอีก คือ กลุ่มที่ 2 หรือ กลุ่มที่ 1 ต่อไป จากงานวิจัยของ International Tennis Federation (ITF) พบว่า คะแนนสะสมในปลายปีของ International Tennis Federation Junior World Ranking ส่วนใหญ่พบว่าร้อยละ 50 ของนักกีฬาเทนนิสที่มีอันดับ 10 อันดับแรกของเยาวชนจะมีชื่ออยู่ใน 100 อันดับแรกของการจัดอันดับนักเทนนิสโลก (Miguel Crespo and Dave Miley, 1998 : 277) ดังนั้นจึงแสดงให้เห็นว่าระบบการจัดการแข่งขันของสหพันธ์เทนนิสนานาชาติจะเป็นการคัดกรองนักกีฬาเทนนิสระดับเยาวชนที่มีความสามารถจริงเท่านั้น จึงจะเหลืออยู่ในระบบการแข่งขันต่อไปได้ ส่วนนักกีฬาเทนนิสที่ไม่ผ่านการคัดเลือกจะไปอยู่ในส่วนใด ก็พบว่าอาจเลิกเล่นไปเนื่องจาก อาการเมือหรือภาวะหมดไฟ (Burn Out) ของนักกีฬา ผู้ปกครองมีค่าใช้จ่ายสูงในการฝึกซ้อมและส่งนักกีฬาเข้าร่วมการแข่งขัน ครูผู้ฝึกสอนไม่มีความสามารถพอที่จะสอนนักกีฬา

ระบบการพัฒนากีฬาเทนนิสของลอนเทนนิสสมาคมแห่งประเทศไทยในพระบรมราชูปถัมภ์ ยังมีปัญหาด้านการบริหารงาน และปัญหาที่สำคัญอีกประการหนึ่งคือระบบการจัดการศึกษาในโรงเรียน ที่ไม่เอื้อต่อการพัฒนาศักยภาพของนักกีฬาเทนนิส ซึ่งทำให้นักกีฬาเทนนิสระดับเยาวชนเกิดความไม่แน่ใจในการฝึกซ้อมหรือเข้าร่วมการแข่งขันอย่างจริงจัง หรือไม่มีอาชีพอื่นรองรับนักกีฬาเทนนิสเหล่านี้

สถาบันที่เกี่ยวข้องกับการพัฒนากีฬา เช่น โรงเรียนกีฬาที่จัดตั้งขึ้นตามพระราชบัญญัติสถาบันการพลศึกษา พ.ศ. 2548 ตามมาตรา 3 ที่ระบุว่า “ให้โรงเรียนกีฬาที่ได้จัดตั้งขึ้นตามประกาศของกระทรวงศึกษาธิการ ให้เป็นส่วนราชการที่เรียกชื่ออย่างอื่นที่มีฐานะเทียบเท่าคณะตามพระราชบัญญัตินี้” (พระราชบัญญัติ สถาบันการพลศึกษา พ.ศ. 2548: 9) ทำให้สถานะของโรงเรียนกีฬา สังกัดสถาบันการพลศึกษา กระทรวงท่องเที่ยวและกีฬา เป็นโรงเรียนที่จัดการเรียนการสอนเพื่อสนับสนุนนักเรียนที่มีความสามารถพิเศษทางกีฬา โดยมีวัตถุประสงค์ในการจัดตั้งโรงเรียนกีฬา 3 ประการคือ (กรมพลศึกษา โรงเรียนกีฬา, 2534 อ้างถึงใน บุญบา แสงวรรณธีระ, 2537 : 3)

1. จัดการศึกษาตามหลักสูตรการศึกษาขั้นพื้นฐาน พ.ศ. 2544 และการศึกษาให้กับนักเรียนและเยาวชนที่มีความถนัดและความสามารถพิเศษทางการกีฬา ให้มีโอกาสได้รับการส่งเสริม และพัฒนาความสามารถทางการกีฬาถึงขีดสูงสุดไปพร้อมกับพัฒนาการด้านอารมณ์ สังคม และสติปัญญา
2. เตรียมและผลิตนักกีฬาให้มีความสามารถ และมีคุณภาพเข้าร่วมการแข่งขันกีฬาระดับชาติ และระดับนานาชาติ
3. ศึกษาค้นคว้า วิเคราะห์ และวิจัย เพื่อพัฒนาการกีฬาและนักกีฬาของชาติ

แต่จากการศึกษาการดำเนินงานของโรงเรียนกีฬา พบว่าโรงเรียนกีฬายังมีปัญหาหลายด้าน ที่ทำให้การดำเนินการของโรงเรียนกีฬายังไม่เกิดความคุ้มค่าและคุ้มค่าต่องบประมาณที่ได้รับจากรัฐบาล จากผลการศึกษาเพื่อพัฒนาหลักสูตรการศึกษาขั้นพื้นฐาน พุทธศักราช 2544 สำหรับโรงเรียนกีฬา ในส่วนที่เกี่ยวข้องกับโรงเรียนกีฬาพบว่า 1) การกำหนดหลักสูตรจากส่วนกลางไม่สามารถสะท้อนสภาพความต้องการที่แท้จริงของโรงเรียนกีฬาและท้องถิ่น 2) การจัดหลักสูตรและการเรียนรู้ยังไม่สามารถส่งเสริมให้ผู้เรียนทุกคนมีความเป็นเลิศทางการกีฬาได้ 3) โรงเรียนกีฬาไม่มีหลักสูตรเฉพาะของโรงเรียนกีฬาในการจัดการศึกษารูปแบบพิเศษสำหรับผู้เรียนที่มีความสามารถพิเศษทางการกีฬา การจัดการเรียนรู้ยังซ้ำซ้อนกับวิชาสามัญ มีปัญหาในการจัดแบ่งเวลาเรียน 4) การจัดหลักสูตรและการเรียนรู้สำหรับผู้มีความสามารถพิเศษทางการกีฬายังไม่

สามารถผลักดันให้ประเทศไทยมีนักกีฬาที่มีความสามารถพิเศษได้ (สำนักงานพัฒนาการกีฬาและนันทนาการ, 2545 อ้างถึงใน จิราวัฒน์ ขจรศิลป์, 2553 : 6)

จากบทความเรื่อง โรงเรียนกีฬา : มีปัญหาอะไรหรือเปล่า ได้กล่าวถึงปัญหาของโรงเรียนกีฬาที่พอสรุปได้คือ ปัญหาสำคัญจากตัวครูผู้สอนที่มีศักยภาพไม่เพียงพอ ปัญหาจากการเลือกชนิดและประเภทของกีฬาที่ควรจะได้ รับการสนับสนุนของโรงเรียนกีฬา ปัญหาจากสถานที่ฝึกซ้อมของโรงเรียนกีฬาที่ไม่มีมาตรฐาน (ครองจักร งามมีศรี, 2553 : 1)

สำหรับประเทศไทย ก็มีการจัดตั้ง สถาบันกีฬาเทนนิสปรามิดขึ้นโดยมีการฝึกซ้อมกีฬาเทนนิสเพียงอย่างเดียว ส่วนในด้านการศึกษานักกีฬาต้องออกไปเรียนภายนอก เช่นเดียวกับสถาบันเทนนิสศรีชาพันธ์ จังหวัดขอนแก่น

ในประเทศฝรั่งเศส มีสถาบัน ISP Tennis Academy มีการจัดการฝึกซ้อมกีฬาเทนนิสและจัดการเรียนในระดับมัธยมศึกษา (High School) ที่ ISP International School สามารถเลือกเรียนในโปรแกรมภาษาฝรั่งเศส หรือ โปรแกรมภาษาอังกฤษ เมื่อจบการศึกษาแล้วสามารถเข้าศึกษาต่อระดับมหาวิทยาลัยในประเทศสหรัฐอเมริกาได้ รวมทั้งมีโอกาสนในการรับทุนจากมหาวิทยาลัยในประเทศสหรัฐอเมริกาได้ (ISP Tennis Academy, 2553 : Online.)

ในประเทศสเปน มีสถาบัน Centre International de Tennis (CIT) ซึ่งจัดการฝึกซ้อมกีฬาเทนนิสและจัดการเรียนในระดับมัธยมศึกษาเป็น 2 แบบ คือ 1) จัดให้เข้าโรงเรียนที่ จะเรียนเฉพาะตอนบ่าย (Afternoon Classes at the Ferran Tellada School in Barcelona) และ โรงเรียนที่จะเรียนเฉพาะ ในตอนเช้า (Morning Classes at the Miquel Mart I Pol School in Cornell de Llobregat) 2) นักกีฬาสามารถเข้าเรียนในระบบ การเรียนทางไกลกับ American International–The Athlete’s Learning Center (Studying Courses Designed by the University of Nebraska-Lincoln) ซึ่งจัดให้มีชั่วโมงสอนหรือเรียนแบบออนไลน์ และ รวมถึง มีการสอบแบบออนไลน์ (CIT International de Tennis, 2553 : Online)

ในประเทศสหรัฐอเมริกา มีสถาบัน IMG Academies (International Management Group) นับเป็น โรงเรียนกีฬาขนาดใหญ่ มีนักกีฬาเทนนิสฝีมือดีระดับสูงของโลกฝึกซ้อม และเรียนอยู่ในสถาบันฝึกเทนนิสแห่งนี้ สถาบัน IMG มีโรงเรียนเอกชนอยู่ในสถาบัน คือ Pendleton at IMG Academies (On Campus Private School) และสาขาของมหาวิทยาลัย (A Branch of the University of Miami) (IMG Academies, 2553: Online) ซึ่งสถาบัน Nick Bollettieri Tennis Academy ก็เป็นส่วนหนึ่งของ สถาบัน IMG Academies ซึ่งสถาบันนี้ยังให้ความสำคัญกับการศึกษาของนักกีฬาที่อยู่ในสถาบันแห่งนี้ฝึกกีฬาเทนนิสทุกคน โดยนักกีฬาในสถาบันสามารถเรียนวิชาต่างๆ ตามความ

สมัครใจ หรือความสนใจในเวลาที่ย่างจากการฝึกซ้อม หรือแข่งขันได้ โดยมีการนำครู ผู้สอนจากสถาบัน IMG Pendleton School เข้ามาจัดการเรียนการสอนในสถาบันฝึกเทนนิสแห่งนี้

สรุปว่าหลายประเทศมีรูปแบบในการจัดการศึกษาเพื่อพัฒนากีฬาเทนนิส เพื่อเป็นโอกาสให้นักกีฬาเทนนิสและกีฬาชนิดอื่นได้มีโอกาสเรียนหนังสือพร้อมกับฝึกซ้อมกีฬาเพื่อเป็นพลเมืองที่ดีของประเทศ และสามารถสร้างชื่อเสียงจากการกีฬาสู่ประเทศ แต่สำหรับประเทศไทยสำหรับนักกีฬาเทนนิสระดับเยาวชนกลับไม่มีรูปแบบการจัดการศึกษาที่เหมาะสมจนทำให้นักกีฬาเทนนิสระดับเยาวชนส่วนใหญ่ต้องลาออกจากโรงเรียน และใช้รูปแบบการเรียนแบบการศึกษา นอกโรงเรียนซึ่งมีวัตถุประสงค์ที่ไม่เหมาะสมกับการพัฒนานักกีฬาเทนนิสระดับเยาวชนไทย

ดังนั้นการนำเสนอรูปแบบการจัดการศึกษาเพื่อพัฒนากีฬาเทนนิสอาชีพในประเทศไทย จึงเป็นการนำเสนอรูปแบบการจัดการศึกษาสำหรับนักกีฬาเทนนิส ระดับเยาวชนให้สามารถเรียนหนังสือควบคู่กับการฝึกซ้อมกีฬาเทนนิส และ เข้าร่วมแข่งขันเทนนิสได้ โดยนักกีฬาไม่จำเป็นต้องลาออกจากโรงเรียน และหาก นักกีฬาระดับเยาวชน จำเป็นต้องเปลี่ยนเส้นทางอาชีพ นักกีฬาเทนนิสก็สามารถเรียนวิชาที่สนใจในรูปแบบการจัดการศึกษาที่จัดขึ้นได้

คำถามการวิจัย

1. อดีต และปัจจุบันนักกีฬาเทนนิสอาชีพในประเทศไทย มีปัญหาเกี่ยวกับการศึกษาอะไรบ้าง
2. รูปแบบการจัดการศึกษาควรมีลักษณะอย่างไรที่ทำให้นักกีฬาเทนนิสระดับเยาวชนฝีมือดี (ดาวรุ่ง) สามารถเรียนหนังสือและฝึกซ้อมกีฬาเทนนิสได้

วัตถุประสงค์ของการวิจัย

1. เพื่อวิเคราะห์ และสังเคราะห์รูปแบบการจัดการศึกษาเพื่อพัฒนากีฬาเทนนิสอาชีพในประเทศไทย และต่างประเทศ
2. เพื่อนำเสนอรูปแบบการจัดการศึกษาเพื่อพัฒนากีฬาเทนนิสอาชีพในประเทศไทย

ขอบเขตของการวิจัย

ในการวิจัยครั้งนี้ เป็นการวิจัยเชิงคุณภาพ (Qualitative Research) ผู้วิจัยดำเนินการวิจัยโดยใช้กระบวนการวิจัยต่าง ๆ ดังนี้

1. ข้อเสนอพื้นฐาน (Proposition)

การวิจัยในครั้งนี้มีข้อสันนิษฐานที่สำคัญคือเรื่องของ “คน-เวลา-สถานที่” เป็นการจัดให้นักกีฬาเทนนิสระดับเยาวชนให้รู้จักการใช้เวลาว่างจากการฝึกซ้อมกีฬาเทนนิส หรือเวลาว่างจากการแข่งขันกีฬาเทนนิส มาเรียนหนังสือเพื่อให้มีโอกาสในการพัฒนาในทุกๆ ด้านเพื่อให้ประสบความสำเร็จทางการศึกษาขั้นพื้นฐานและปรับตัวอยู่ในสังคมไทยได้ โดยมีองค์ประกอบคือ

รูปแบบ (Model) หมายถึง แบบจำลองอย่างง่าย หรือ การย่อส่วนของปรากฏการณ์ต่าง ๆ ที่ผู้เสนอ ได้ศึกษาและพัฒนาขึ้นเพื่อแสดง ให้เห็น โครงสร้าง หรือ คำอธิบายปรากฏการณ์ให้เข้าใจง่ายขึ้น

การจัดการศึกษา หมายถึง การจัดให้มี กระบวนการ จัดการ เรียนรู้เพื่อความเจริญงอกงามของบุคคลและสังคม โดยการถ่ายทอดความรู้ การฝึก การอบรม การสืบสานทางวัฒนธรรม (สำนักงานคณะกรรมการการศึกษาแห่งชาติ, 2542 : 2)

ระบบการศึกษา หมายถึง การจัดการศึกษา ซึ่งกำหนดไว้ในพระราชบัญญัติการศึกษาแห่งชาติ มาตรา 15 การจัดการศึกษามีสามรูปแบบ คือ การศึกษาในระบบ การศึกษานอกระบบ และการศึกษาตามอัธยาศัย

1. การศึกษาในระบบ เป็นการศึกษาที่กำหนดจุดมุ่งหมาย วิธีการศึกษา หลักสูตร ระยะเวลาของการศึกษา การวัดและประเมินผล ซึ่งเป็นเงื่อนไขของการสำเร็จการศึกษาที่แน่นอน
2. การศึกษานอกระบบ เป็นการศึกษาที่มีความยืดหยุ่นในการกำหนดจุดมุ่งหมาย รูปแบบวิธีการจัดการศึกษา ระยะเวลาของการศึกษา การวัดและประเมินผล ซึ่งเป็นเงื่อนไขสำคัญของการสำเร็จ การศึกษา และเป็นความต้องการของบุคคลแต่ละกลุ่ม
3. การศึกษาตามอัธยาศัย เป็นการศึกษาที่ให้ผู้เรียนได้เรียนรู้ด้วยตนเองตามความสนใจ ศักยภาพ ความพร้อม และ โอกาส โดยศึกษาจากบุคคล ประสบการณ์ สังคม สภาพแวดล้อม สื่อ หรือแหล่งความรู้อื่น ๆ

ซึ่งสถานศึกษาอาจจัดการศึกษาในรูปแบบใดรูปแบบหนึ่งหรือทั้งสามรูปแบบก็ได้ และให้มีการเทียบโอนผลการเรียนที่ผู้เรียนสะสมไว้ในระหว่างรูปแบบเดียวกันหรือต่างรูปแบบได้ ไม่ว่าจะเป็นผลการเรียนจากสถานศึกษาเดียวกันหรือไม่ก็ตาม รวมทั้งจากการเรียนรู้นอกระบบตามอัธยาศัย การฝึกอาชีพ หรือจากประสบการณ์การทำงาน (สำนักงานคณะกรรมการการศึกษาแห่งชาติ, 2542 : 9)

รูปแบบการจัดการศึกษาเพื่อพัฒนากีฬาเทนนิสอาชีพในประเทศไทย หมายถึง รูปแบบในการจัดการเรียนรู้เพื่อให้นักกีฬาเทนนิสระดับเยาวชนสามารถเรียน และเล่นกีฬาเทนนิสได้ ไปพร้อมๆ กันทั้งสองอย่าง เพื่อให้นักกีฬาเทนนิสสามารถแบ่งเวลาในการเรียนจนจบหลักสูตร การศึกษาขั้นพื้นฐาน และใช้เวลาในการเล่น และแข่งขันกีฬาเทนนิสอย่างมีประสิทธิภาพ เป็นการเตรียมตัวพื้นฐานก่อนการก้าวไปสู่ นักกีฬาเทนนิสอาชีพ และหากไม่ประสบความสำเร็จในกีฬาเทนนิสอาชีพ ก็มีอาชีพที่เกี่ยวข้องกับกีฬาเทนนิสรองรับต่อไปได้

การพัฒนากีฬาเทนนิสอาชีพในประเทศไทย หมายถึง ปัจจัยในการพัฒนากีฬาเทนนิสที่ผู้วิจัยสังเคราะห์ ประกอบด้วย

1. ปัจจัยด้านความสามารถของนักกีฬา (Sport Elite Factor)
2. ปัจจัยด้านการจัดการแข่งขันเทนนิสในประเทศ (Competition Tournament Factor)
3. ปัจจัยด้านสนามเทนนิส (Tennis Facility Factor)
4. ปัจจัยด้านความเป็นเอกลักษณ์เฉพาะของประเทศ (Local Characteristic Factor)
5. ปัจจัยด้านความนิยมกีฬาเทนนิสได้แก่ ผู้ชมกีฬาเทนนิส (Fans Factor)

กีฬาเพื่อการอาชีพ หมายถึง กีฬาที่ผู้เล่นได้รับเงินค่าตอบแทนเป็นรายได้หลักในการประกอบอาชีพ

นักกีฬาอาชีพ หมายถึง บุคคลที่มีอาชีพตามองค์ประกอบของอาชีพทั้ง 5 ข้อ คือ

1. มีองค์ความรู้เฉพาะของตน เป็นทักษะเฉพาะตัว
2. มีความเป็นอิสระในการประกอบวิชาชีพ
3. มีกฎหมายรองรับ การประกอบวิชาชีพมีการขึ้นทะเบียนสมาชิก
4. มีจรรยาบรรณที่ตราขึ้นเพื่อให้ผู้ประกอบการวิชาชีพดำรงตนในวิชาชีพนั้นๆ
5. มีจิตสำนึกที่จะให้บริการ และเป็นคนของประชาชน

กีฬาเทนนิสอาชีพ หมายถึง ผู้ที่ได้รับเงินค่าตอบแทนเป็นรายได้ในการประกอบอาชีพที่เกี่ยวข้องกับกีฬาเทนนิส เช่น นักกีฬาอาชีพที่ได้รับเงิน กรรมการผู้ตัดสินที่รับจ้างเป็นผู้ตัดสิน ผู้ฝึกสอนที่สอนกีฬาเทนนิสเพื่อค่าตอบแทน

ความสามารถของนักกีฬา (Physical Ability) หมายถึง ศักยภาพของนักกีฬาเทนนิสที่จะสามารถเข้าร่วมการแข่งขันเทนนิสระดับอาชีพ

สนามเทนนิส (Tennis Facility) หมายถึง สภาพความพร้อมของการจัดการสนามสำหรับการฝึกซ้อม และแข่งขัน พร้อมทั้งอุปกรณ์ประจำสนาม และมีสโมสร (Club House)

ความเป็นเอกลักษณ์เฉพาะของประเทศ (Local Characteristic) หมายถึง ความเป็นลักษณะเฉพาะของการเล่นกีฬาเทนนิสตามธรรมเนียมของสโมสร ชมรม สมาคมฯ หรือองค์กรทางกีฬาเทนนิสในประเทศ และบุคลากรภายในประเทศที่จะสนับสนุนการจัดกีฬาเทนนิสภายในประเทศให้มีเอกลักษณ์เฉพาะภายในประเทศ

ผู้ที่นิยมกีฬาเทนนิส (Fans) หมายถึง ผู้ชมกีฬาเทนนิส หรือผู้ที่ชื่นชอบในกีฬาเทนนิส
บุคลากรด้านกีฬาเทนนิส หมายถึง บุคคลหรือกลุ่มคนที่เกี่ยวข้องกับกีฬาเทนนิส ได้แก่ นักกีฬา ครู ผู้ฝึกสอน ผู้ปกครอง ผู้ฝึกสมรรถภาพทางกาย

การจัดการแข่งขันกีฬาเทนนิส หมายถึง ระบบ ขั้นตอนในการดำเนินการ การจัดการแข่งขันกีฬาเทนนิสภายในประเทศ และต่างประเทศ

ผู้ให้การสนับสนุน (Sponsorship) หมายถึง ผู้ที่มีส่วนในการสนับสนุน สิ่งของ เงิน เพื่อให้แก่นักกีฬาเทนนิสได้ใช้เพื่อการฝึกซ้อม และแข่งขัน

2 . ตัวแปรในการวิจัย

ตัวแปรต้น ได้แก่ การจัดการศึกษาขั้นพื้นฐาน

ตัวแปรตาม ได้แก่ รูปแบบการจัดการศึกษาเพื่อพัฒนากีฬาเทนนิสอาชีพในประเทศไทย

3. แหล่งข้อมูล

ผู้วิจัยศึกษาถึงความเป็นมา ปัญหาการศึกษาของนักกีฬาเทนนิสระดับเยาวชน ที่จะต้องเรียนหนังสือ ฝึกซ้อม และแข่งขันกีฬาเทนนิส จึงมีความเห็นว่าจะมีวิธีการสร้างรูปแบบการจัดการศึกษาที่เหมาะสม ตามความต้องการของนักกีฬาเทนนิสระดับเยาวชนไทยในโอกาสต่อไป จึงได้กำหนดแหล่งข้อมูลเป็นผู้ให้ข้อมูลหลัก (Key Informants) ซึ่งเป็นผู้ที่มีความรู้ ความเข้าใจ และมีประสบการณ์ในเรื่องการศึกษา และกีฬาเทนนิสอาชีพ ผู้ที่เกี่ยวข้องกับการดูแลนักกีฬาเทนนิสของประเทศไทย โดยแบ่งออกเป็น 6 กลุ่ม คือ

1. อดีตนักกีฬาเทนนิสที่เคยพยายามเล่นเทนนิสอาชีพ และนักกีฬาเทนนิสอาชีพ
2. ผู้จัดการแข่งขันเทนนิส และการแข่งขันกีฬาเทนนิสอาชีพในประเทศไทย
3. ผู้ทรงคุณวุฒิในกีฬาเทนนิส
4. ผู้ฝึกสอนกีฬาเทนนิส
5. หน่วยงานที่กำกับดูแลกีฬาเทนนิส
6. ครู อาจารย์ในโรงเรียนมัธยมศึกษา ที่มีนักกีฬาเทนนิสระดับเยาวชนฝีมือดี

4. การเก็บข้อมูลและการวิเคราะห์ข้อมูล

ขั้นที่ 1 ศึกษาจากปัญหาที่นักกีฬาเทควันโดระดับเยาวชนเคยประสบ และวิเคราะห์จากสภาพการศึกษานักกีฬาเทควันโดระดับเยาวชนในอดีตและปัจจุบัน

ขั้นที่ 2 สัมภาษณ์เชิงลึก (In-Depth Interview) จากผู้ให้ข้อมูลหลัก (Key Informants) เป็นรายบุคคล โดยการบันทึกเทป และถอดเทป

ขั้นที่ 3 สังเคราะห์รูปแบบการจัดการศึกษาเพื่อพัฒนากีฬาเทควันโดอาชีพในประเทศไทย จากข้อมูลที่ได้โดยใช้ แบบจำลองของสตีเฟน ทูลมิน (Stephen Toulmin) ในการแบ่งแยกข้อมูลและตีความรูปแบบ (Model)

ขั้นที่ 4 ทำการสนทนากลุ่ม (Focus Group) และสัมภาษณ์เชิงลึก (In-Depth Interview) เพื่อรับฟังข้อคิดเห็นเพิ่มเติมในการนำไปปรับให้รูปแบบมีความเหมาะสมยิ่งขึ้น

ขั้นที่ 5 ทำการประเมินค่าดัชนีความสอดคล้อง (Index of Congruence: IOC) ของรูปแบบการจัดการศึกษาเพื่อพัฒนากีฬาเทควันโดอาชีพในประเทศไทย

ขั้นที่ 6 ทำการประเมินความเสี่ยง (Risk Assessment) และวิเคราะห์ระดับความเสี่ยง (Degree of Risk) ของรูปแบบ เพื่อการจัดการบริหารความเสี่ยง (Risk Management) ของรูปแบบเพื่อตรวจสอบการศึกษาความเป็นไปได้ (Feasibility Study) ของรูปแบบ และนำเสนอรูปแบบการจัดการศึกษาเพื่อพัฒนากีฬาเทควันโดอาชีพในประเทศไทย

ประโยชน์ที่ได้รับจากการวิจัย

ผลจากการวิจัยก่อให้เกิดประโยชน์ดังนี้

ได้รูปแบบการจัดการศึกษาเพื่อพัฒนากีฬาเทควันโดอาชีพในประเทศไทย เป็นประโยชน์ในทางพลศึกษาที่เป็นต้นแบบของการจัดการศึกษาที่เหมาะสม สำหรับนักกีฬาเทควันโดที่มีรูปแบบของการศึกษาที่พัฒนาไปสู่ความเป็นนักกีฬาอาชีพ ผู้ฝึกสอนมีแนวทางในการจัดการศึกษา และการฝึกซ้อมกีฬานักกีฬาที่เป็นระบบมากขึ้น และบุคลากรในกีฬานักกีฬาได้คำนึงถึงการจัดการศึกษาแก่นักกีฬา

กรอบแนวคิดในการวิจัย

กรอบแนวคิดในการวิจัยครั้งนี้ จำแนกเป็น แนวคิดด้านต่าง ๆ ดังต่อไปนี้

1. แนวคิดเกี่ยวกับการพัฒนารูปแบบ ผู้วิจัยได้ศึกษา แนวคิด ทฤษฎี และงานวิจัยที่เกี่ยวข้องกับการพัฒนารูปแบบ ของ วิลสัน (Wilson, 1991 อ้างถึงใน นนชัย สานติบุตร, 2550 : 60) ทาดาโอะ มียากาวะ (คงศักดิ์ สันติพิชญวงศ์, ผู้แปล, 1986) และกมล รอดคล้าย (2537)

สาระสำคัญที่นำมาใช้ในการวิจัยครั้งนี้ คือ กระบวนการพัฒนารูปแบบ ได้แก่ ปัจจัยนำเข้า(Input) กระบวนการ (Process) ผลลัพธ์ (Output) ผลย้อนกลับ (Feedback) และสิ่งแวดล้อม (Enveronment)

2. แนวคิดเกี่ยวกับการจัดการศึกษา ตามพระราชบัญญัติการศึกษาแห่งชาติ พ.ศ. 2542 ใน หมวด3 ระบบการศึกษา ในมาตรา 15 การจัดการศึกษามีสามรูปแบบ คือ การศึกษาในระบบ การศึกษานอกระบบ และการศึกษาตามอัธยาศัย

1. การศึกษาในระบบ เป็นการศึกษาที่กำหนดจุดมุ่งหมาย วิธีการศึกษา หลักสูตร ระยะเวลาของการศึกษา การวัดและประเมินผล ซึ่งเป็นเงื่อนไขของการสำเร็จการศึกษาที่แน่นอน

2. การศึกษานอกระบบ เป็นการศึกษาที่มีความยืดหยุ่นในการกำหนดจุดมุ่งหมาย รูปแบบวิธีการจัดการศึกษา ระยะเวลาของการศึกษา การวัดและประเมินผล ซึ่งเป็นเงื่อนไขสำคัญของการสำเร็จ ต้องการของบุคคลแต่ละกลุ่ม

3. การศึกษาตามอัธยาศัย เป็นการศึกษาที่ให้ผู้เรียนได้เรียนรู้ด้วยตนเองตามความสนใจ ศักยภาพ ความพร้อม และโอกาส โดยศึกษาจากบุคคล ประสบการณ์ สังคม สภาพแวดล้อม สื่อ หรือแหล่งความรู้อื่น ๆ

สถานศึกษาอาจจัดการศึกษาในรูปแบบใดรูปแบบหนึ่งหรือทั้งสามรูปแบบก็ได้

ให้มีเกียรติยศผลการเรียนที่ผู้เรียนสะสมไว้ในระหว่างรูปแบบเดียวกันหรือต่าง

รูปแบบได้ ไม่ว่าจะเป็ผลการเรียนจากสถานศึกษาเดียวกันหรือไม่ก็ตาม รวมทั้งจากการเรียนรู้นอกระบบ ตามอัธยาศัย การฝึกอาชีพ หรือจากประสบการณ์การทำงาน (สำนักงานคณะกรรมการการศึกษาแห่งชาติ, 2542 : 9)

ในหมวด 2 ว่าด้วยสิทธิและหน้าที่ทางการศึกษา มาตรา 10 ระบุการจัดการศึกษาต้องจัดให้บุคคลมีสิทธิและ โอกาสเสมอกันในการรับการศึกษาไม่น้อยกว่าสิบสองปีที่รัฐต้องจัดให้อย่างทั่วถึงและมีคุณภาพ โดยไม่เก็บค่าใช้จ่าย

การจัดการศึกษาสำหรับบุคคลซึ่งมีความบกพร่องทางร่างกาย จิตใจ สติปัญญา อารมณ์ สังคม การสื่อสารและการเรียนรู้ หรือมีร่างกายพิการ หรือทุพพลภาพหรือบุคคลซึ่งไม่สามารถพึ่งตนเองได้ หรือไม่มีผู้ดูแลหรือด้อยโอกาส ต้องจัดให้บุคคลดังกล่าวมีสิทธิและ โอกาสได้รับการศึกษาเป็นพิเศษ เพื่อให้ได้รับการศึกษาโดยทัดเทียมกับบุคคลอื่น

การศึกษาสำหรับคนพิการในวรรคสอง ให้จัดตั้งแต่แรกเกิดหรือพบความพิการ โดยไม่เสียค่าใช้จ่าย และให้บุคคลดังกล่าวมีสิทธิได้รับสิ่งอำนวยความสะดวก สื่อ บริการและความช่วยเหลืออื่นใดทางการศึกษา ตามหลักเกณฑ์และวิธีการที่กำหนดในกฎกระทรวงฯ

การจัดการศึกษาสำหรับบุคคลซึ่งมีความสามารถพิเศษ ต้องจัดด้วยรูปแบบที่เหมาะสม โดยคำนึงถึงความสามารถของบุคคลนั้น (สำนักงานคณะกรรมการการศึกษาแห่งชาติ, 2542 : 7)

สาระสำคัญที่นำมาใช้ในการวิจัยคือ การจัดการศึกษามี สามรูปแบบ คือ การศึกษาในระบบ การศึกษานอกระบบ และการศึกษาตามอัธยาศัย และการจัดการศึกษาสำหรับบุคคลซึ่งมีความสามารถพิเศษ ต้องจัดด้วยรูปแบบที่เหมาะสม โดยคำนึงถึงความสามารถของบุคคลนั้น

3. แนวคิดเกี่ยวกับกีฬาเทนนิส ความเป็นเอกลักษณ์เฉพาะกีฬาเทนนิส คือ มโนทัศน์ของกีฬาเทนนิสที่แตกต่างจากกีฬาชนิดอื่นๆ (ศิริชัย ศิริกายะ, 2551) ซึ่งเป็นสาระสำคัญที่นำไปใช้ในการศึกษาคือ

1. กีฬาเทนนิสมือสมัครที่มีอิทธิพลเหนือสมาคมกีฬาเทนนิสของประเทศต่างๆ (Supra Non-Government Organization) คือ สหพันธ์เทนนิสนานาชาติ (International Tennis Federation) ที่มีความสามารถในการสั่งการ หรือกำหนดการดำเนินงานให้กับสมาคม กีฬาเทนนิสของประเทศต่างๆ ได้ เช่นการสนับสนุน และการให้สิทธิพิเศษต่างๆ ในการสมัครเข้าร่วมการแข่งขันเทนนิสรายการใหญ่ระดับแกรนด์สแลม (Grand Slam) และมีเงินทุนสนับสนุนจากมูลนิธิแกรนด์สแลม

2. กีฬาเทนนิสเป็นกีฬาอาชีพ (Professional Sport) คือ กีฬาเทนนิสเป็นอาชีพ (Career) ของคนที่อยู่ในวงการกีฬาเทนนิส มิใช่เพื่อการได้เงินรางวัลเป็นชิ้นงาน (Job) แต่นักกีฬาเทนนิสอาชีพต้องมีทักษะ มีรูปแบบ มีระบบ มีระเบียบวินัย มีจรรยาบรรณในการทำงาน และทำงานอย่างมืออาชีพ

3. กีฬาที่สามารถจัดการเรียนรู้ตลอดชีวิต (Life Long Learning Sport) คือ การเรียนรู้ตั้งแต่การเป็นเด็กเก็บลูกเทนนิส (Ball Boy) เป็นคูฝึกซ้อม (Knocker) เป็นครู ผู้ฝึกสอนเทนนิส (Coach) เป็นกรรมการตัดสิน (Umpire) เป็นผู้จัดการแข่งขัน (Organizing Committee) ฯลฯ ในบางประเทศมีการจัดตั้งเป็นสถาบันฝึกสอนกีฬาเทนนิส หรือ โรงเรียนสอนกีฬาเทนนิส (Tennis School หรือ Tennis Academy) และการจัดการเรียนรู้ตั้งแต่เด็กจนถึงระดับอุดมศึกษามีปริญญาทางอาชีพกีฬาเทนนิส สามารถไปประกอบอาชีพได้ เช่น ในประเทศสหรัฐอเมริกา เป็นต้น

4. กีฬาเทนนิสเป็นกีฬาที่มีความเป็นนานาชาติ (World Wide Sport) คือนักกีฬาที่เข้าร่วมแข่งขันจะต้องเดินทางไปต่างประเทศและแข่งขันในประเทศต่างๆ เพื่อเก็บคะแนนสะสม

โดยเฉพาะการแข่งขันประเภทคู่ มักจะมีการจับคู่ของนักกีฬาประเทศต่าง ๆ มากกว่าการจับคู่กับนักกีฬาชาติเดียวกัน

4. แนวคิดในการพัฒนากีฬาเพื่ออาชีพ พจนานุกรมของราชบัณฑิตยสถาน (2525 อ้างถึงใน สัญญา ภัทรราชย์ และกำแหง จาตุรจินดา, 2552 : Online) ปรีชา กลิ่นรัตน์ (2536) สัญญา ภัทรราชย์ และกำแหง จาตุรจินดา (2552 : Online.) สรุปปัจจัยสำคัญที่ทำให้การจัดการงานกีฬาอาชีพประสบความสำเร็จ ประกอบด้วย

1. วัฒนธรรมการดูกีฬาของคนไทย
2. การเผยแพร่ของสื่อสารมวลชน
3. การจัดการแข่งขันกีฬาอาชีพต้องใช้มืออาชีพในการจัดการแข่งขัน
4. การจัดการกีฬาอาชีพควรเน้นที่การชื่นชมต่อการเล่นหรือดูกีฬามากกว่าการเล่นเพื่อการพนัน

จาก เว็บไซต์ (ปัญญาไทย, 2551 : Online) ได้ระบุว่า องค์ประกอบของ อาชีพ (Occupation or Profession) ได้สรุปว่าวิชาชีพหรืออาชีพ (Professional) ว่ามีองค์ประกอบที่สำคัญคือ

1. มีองค์ความรู้เฉพาะของตน เป็นทักษะเฉพาะตัว
2. มีความเป็นอิสระในการประกอบวิชาชีพ
3. มีกฎหมายรองรับการประกอบวิชาชีพ มีการขึ้นทะเบียนสมาชิก
4. มีจรรยาบรรณที่ตราขึ้นเพื่อผู้ประกอบวิชาชีพดำรงตนตามจรรยาบรรณที่กำหนดไว้
5. มีจิตสำนึกที่จะให้บริการและเป็นคนของประชาชน

จูฮา ดิงศกัทธิย์ (2540) ได้ให้แนวคิดในการพัฒนากีฬาเพื่อ การอาชีพว่า การพัฒนากีฬาเพื่อการอาชีพ ควรจะใช้หลักการตลาดการกีฬา (Sport Marketing) มาประยุกต์ใช้โดยอาศัยหลักการที่ว่ากิจกรรมต่างๆ ที่จัดขึ้นจะต้องตรงกับความต้องการและความพอใจของผู้ดู ผู้บริโภค ตลอดจนสปอนเซอร์ต่างๆ (Mullin, Hardy and Sutton, 1993, อ้างถึงใน จูฮา ดิงศกัทธิย์, 2540 : 11) กีฬาจะพัฒนาเป็นกีฬาอาชีพได้ซึ่งสำคัญที่สุด คือจะต้องมีการสนับสนุนจากผู้ดูและสปอนเซอร์ เราจะต้องคำนึงเสมอว่า กีฬานั้นๆ จะต้องเป็นธุรกิจบันเทิง เมื่อเป็นธุรกิจบันเทิงแล้วก็ต้องคำนึงถึงความพอใจของลูกค้า นั่นก็คือ

ความพอใจ = สินค้าต้องมีคุณภาพดี - เงินที่ต้องเสียไปเพื่อเข้าชม

Consumer Satisfaction = Product Benefits - Cost Incurred

ดังนั้นในการพัฒนากีฬาอาชีพสิ่งสำคัญที่สุด คือคุณภาพของกีฬานั้นๆ จะต้องดีเพื่อจะได้รับการสนับสนุนจากผู้ดู และสปอนเซอร์ เมื่อกีฬาของเรามีคุณภาพดี เราก็สามารถจัดให้เป็นธุรกิจบันเทิงได้ และเราก็สามารถจะนำเอาระบบ Marketing mix ซึ่งประกอบไปด้วย Product, Place (Distribution; Location, Scheduling), Price and Promotion มาใช้กับกิจกรรมกีฬาต่าง ๆ ซึ่งจะทำให้การพัฒนากีฬาเพื่อการอาชีพ เป็นไปได้ด้วยดี เหมือนอย่างกีฬาอาชีพของประเทศสหรัฐอเมริกา

5. แนวคิดในแผนพัฒนาการกีฬาแห่งชาติ ฉบับที่ 4 (พ.ศ. 2550 – 2554) ได้กำหนดวัตถุประสงค์ไว้จำนวน 5 ข้อคือ

1. เพื่อส่งเสริมและพัฒนากีฬาสากลที่มีศักยภาพและกีฬาไทยบางชนิดให้เป็นกีฬาอาชีพที่มีมาตรฐาน
2. พัฒนานักกีฬา บุคลากรกีฬา อย่างครบวงจร และส่งเสริมให้มีการรวมกลุ่มเป็นสมาชิกขององค์กรสโมสรกีฬาอาชีพทั้งในส่วนกลางและภูมิภาค โดยสนับสนุนให้มีการจัดตั้งสถาบันผลิตนักกีฬาและบุคลากรกีฬาอาชีพมากขึ้น
3. เพื่อพัฒนาการจัดการแข่งขันกีฬาอาชีพให้เป็นระบบและมีมาตรฐานสากล โดยมีกฎ ระเบียบ ข้อบังคับ ที่เกี่ยวข้องกับการประกอบอาชีพทางการกีฬาที่เหมาะสมและทันสมัย
4. เพื่อพัฒนาปัจจัยพื้นฐานด้านสถานที่และสิ่งอำนวยความสะดวกเพื่อการฝึกซ้อม และแข่งขันตามมาตรฐานสากลและให้มีการศึกษาเรียนรู้และนำวิทยาศาสตร์และเทคโนโลยีทางการกีฬามาประยุกต์ใช้ในการพัฒนานักกีฬาอาชีพ
5. เพื่อพัฒนาระบบบริหารแบบมืออาชีพ โดยสนับสนุนให้มีการจัดตั้งกองทุนส่งเสริม และสวัสดิการกีฬาอาชีพเพื่อการคุ้มครองและรักษาสิทธิ์ หรือผลประโยชน์ รวมทั้งสร้างแรงจูงใจให้องค์กรเอกชนร่วมส่งเสริมกีฬาอาชีพ

บทที่ 2

แนวคิด ทฤษฎี และงานวิจัยที่เกี่ยวข้อง

ในการศึกษา แนวคิด ทฤษฎี และงานวิจัยที่เกี่ยวข้อง ผู้วิจัยมีวัตถุประสงค์เพื่อสรุปสาระสำคัญจากการศึกษาแล้วนำไปสู่การทำกรอบแนวคิดในการวิจัย โดยประเด็นที่จะทำการศึกษาได้แก่ ประเด็นต่อไปนี้

1. แนวคิดเกี่ยวกับการพัฒนารูปแบบ
2. แนวคิดเกี่ยวกับการจัดการศึกษา
3. แนวคิดเกี่ยวกับกีฬาเทนนิสกับความเป็นเอกลักษณ์เฉพาะชนิดกีฬา
4. แนวคิดเกี่ยวกับการพัฒนากีฬาเพื่ออาชีพ
5. แนวคิดเกี่ยวกับแผนพัฒนากีฬาแห่งชาติ ฉบับที่ 4 (พ.ศ. 2550 – 2554)
6. แนวคิดเกี่ยวกับการพัฒนากีฬาเทนนิสอาชีพ
7. แนวคิดเกี่ยวกับการพัฒนากีฬาเทนนิสในประเทศต่างๆ
8. งานวิจัยที่เกี่ยวข้อง

1. แนวคิดเกี่ยวกับการพัฒนารูปแบบ

ความหมายของรูปแบบ (Model)

คำว่า “รูปแบบ” หรือ Model เป็นคำที่ใช้เพื่อสื่อความหมาย ซึ่งโดยทั่วไปแล้วรูปแบบจะหมายถึงสิ่งหรือวิธีการดำเนินงานที่เป็นต้นแบบอย่างใดอย่างหนึ่ง เช่น แบบจำลองสิ่งก่อสร้าง รูปแบบในการพัฒนาชนบท เป็นต้น พจนานุกรม Contemporary English ของ Longman (1981, อ้างถึงใน คำสอนดีดี, 2552 : Online) ให้ความหมายไว้ 5 ความหมาย แต่โดยสรุปแล้วจะมี 3 ลักษณะ คือ

1. Model หมายถึง สิ่งซึ่งเป็นแบบย่อส่วนของของจริง ซึ่งเท่ากับ แบบจำลอง
2. Model ที่หมายถึง สิ่งของหรือคนที่นำมาใช้เป็นแบบอย่างในการดำเนินการบางอย่าง เช่น ครูต้นแบบ
3. Model หมายถึง รุ่นของผลิตภัณฑ์ต่าง ๆ

ทาดาโอะ มียากาวะ (คงศักดิ์ สันติพิทยวงค์, ผู้แปล, 1986 : 11) ได้กล่าวถึง โมเดล หรือรูปแบบ คือการแสดงภาพความเป็นจริงที่เรากำลังสนใจ ค้นคว้าออกมาในลักษณะใดลักษณะ

หนึ่ง บางครั้งก็เป็น รูปภาพ รูปถ่าย รูปแกะสลัก บางครั้งก็เป็นกราฟ หรือสมการคณิตศาสตร์ จะเห็นว่าสามารถแสดงโมเดลได้หลายลักษณะแตกต่างกันออกไป แต่ทั้งนี้ทั้งนั้นจุดประสงค์ก็คือ เพื่อการอธิบาย การพยากรณ์ หรือการควบคุมเกี่ยวกับ โครงสร้าง และการเคลื่อนไหวของสภาพความเป็นจริงที่ค้นคว้าอยู่

เสรี ชัดเข้ม (2552 : Online) กล่าวว่า Model ภาษาไทยมีคำแปลหลายคำ เช่น ตัวแบบ แบบจำลอง แบบแผน รูปแบบ หุ่นจำลอง รูปหุ่น แบบตุ๊กตา เป็นต้น แต่บางคนก็ใช้ทับศัพท์ว่า โมเดล ซึ่งหมายถึง แบบจำลอง โครงสร้างความสัมพันธ์เรื่องใดเรื่องหนึ่ง เพื่อใช้อธิบายทฤษฎีที่มีอยู่แล้วให้เข้าใจชัดเจนยิ่งขึ้น หรือเพื่อใช้เป็นแนวทางในการสร้างทฤษฎีใหม่ต่อไป

สรุปว่า รูปแบบ หรือ โมเดล หมายถึง แบบจำลองอย่างง่ายหรือย่อส่วนของปรากฏการณ์ต่าง ๆ ที่ผู้เสนอรูปแบบดังกล่าวได้ศึกษาและพัฒนาขึ้นมา เพื่อแสดงโครงสร้าง หรืออธิบายปรากฏการณ์ให้เข้าใจง่ายขึ้น หรือในบางกรณีอาจจะใช้ประโยชน์ในการทำนายปรากฏการณ์ที่จะเกิดขึ้น ตลอดจนอาจใช้เป็นแนวทางในการดำเนินการอย่างใดอย่างหนึ่งต่อไป โดยสรุป รูปแบบ หมายถึง สิ่งที่เป็นตัวแทนของโครงสร้างทางความคิด หรือองค์ประกอบและความสัมพันธ์ขององค์ประกอบต่าง ๆ ที่สำคัญของเรื่องที่จะศึกษา

ประเภทของรูปแบบ

สไตเนอร์ (Steiner: 1988 อ้างถึงใน เสรี ชัดเข้ม , 2552: Online) ได้กล่าวถึงความหมายของรูปแบบว่า หมายถึง สิ่งของสิ่งหนึ่งที่คล้ายคลึงกับสิ่งของอีกสิ่งหนึ่ง และได้จำแนกความหมายเฉพาะของรูปแบบเป็น 2 ลักษณะคือ

1. รูปแบบเชิงกายภาพ (Physical Model) แบ่งออกเป็น

1.1 รูปแบบของสิ่งใดสิ่งหนึ่ง (Model Of) เป็นแบบจำลองที่ออกแบบมาจากของจริง เช่น แบบจำลองเครื่องบินเอฟ 16 ลำเล็กๆ ที่จำลองมาจากเครื่องบินเอฟ 16 จริงๆ

1.2 รูปแบบเพื่อสิ่งใดสิ่งหนึ่ง (Model For) เป็นแบบจำลองที่ออกแบบเพื่อใช้เป็นต้นแบบของสิ่งใดสิ่งหนึ่ง เช่น เราต้องสร้างแบบจำลองเครื่องบินเอฟ 16 ขึ้นมาก่อนเพื่อนำไปเป็นต้นแบบผลิตเครื่องบินเอฟ 16 ลำจริง

2. รูปแบบเชิงแนวคิด (Conceptual Model) แบ่งออกเป็น

2.1 รูปแบบเชิงแนวคิดของสิ่งใดสิ่งหนึ่ง (Conceptual Selection) เพื่อนำไปใช้อธิบายทฤษฎีการคงอยู่ของนักเรียนในโรงเรียน เป็นต้น

2.2 รูปแบบเชิงความคิดเพื่อสิ่งใดสิ่งหนึ่ง (Conceptual Model – For) คือ โมเดล

หรือแบบจำลองที่สร้างขึ้นเพื่อใช้อธิบายทฤษฎี เช่น โมเดลที่สร้างขึ้นมาจากทฤษฎีการคัดสรรตามธรรมชาติ (Theory of Natural Selection) เพื่อนำไปใช้อธิบายทฤษฎีการคงอยู่ของนักเรียนในโรงเรียน เป็นต้น

สรุป ประเภทของรูปแบบ หมายถึง การแบ่งรูปแบบโดยการใช้ข้อความเชิงนามธรรมในการอธิบายปรากฏการณ์ที่ผู้ศึกษาสนใจเพื่อนิยามคุณลักษณะหรืออธิบายคุณสมบัติ ให้เข้าใจได้ง่าย โดยรูปแบบทางสังคมศาสตร์ ควรมีคุณสมบัติ 2 ประการคือ ความสอดคล้องกับสภาพความเป็นจริงของปรากฏการณ์ที่ทำการศึกษา และสามารถสรุปเพื่ออธิบาย ทำนายหรือควบคุมปรากฏการณ์ที่เกิดขึ้นได้ ส่วนรายละเอียดของรูปแบบจะเป็นไปตามวัตถุประสงค์ของผู้สร้างรูปแบบที่ต้องการอธิบายปรากฏการณ์นั้น ๆ

คุณลักษณะของรูปแบบ

ทาดาโอะ มียากาวะ (คงศักดิ์ สันติพิทักษ์วงศ์, ผู้แปล, 2526 : 28) กล่าวถึงคุณลักษณะของรูปแบบ ซึ่งสรุปได้ว่า รูปแบบที่ดีจะเปรียบเสมือน สิ่งที่ทำให้ผู้ที่สนใจศึกษาในเรื่องใด ๆ ได้มีความเข้าใจในเบื้องต้นก่อนการศึกษาในแนวคิดต่อไป ดังนั้น การสร้างรูปแบบที่ดี ควรมีลักษณะดังนี้

1. รูปแบบควรประกอบด้วยความสัมพันธ์เชิงโครงสร้างระหว่างตัวแปร มากกว่าที่จะเน้นความสัมพันธ์ระหว่างตัวแปรแบบรวมๆ
2. รูปแบบควรนำไปสู่การทำนายผลที่ตามมา ซึ่งสามารถตรวจสอบได้ด้วยข้อมูลเชิงประจักษ์ โดยเมื่อทดสอบรูปแบบแล้ว ถ้าปรากฏว่าไม่สอดคล้องกับข้อมูลเชิงประจักษ์ รูปแบบนั้นต้องถูกยกเลิกไป
3. รูปแบบควรอธิบายถึงโครงสร้างความสัมพันธ์เชิงเหตุผลของเรื่องที่จะศึกษาได้อย่างชัดเจน
4. รูปแบบควรนำไปสู่การสร้างแนวคิดใหม่ หรือความสัมพันธ์ใหม่ของเรื่องที่จะศึกษา

โดยสรุป จะเห็นได้ว่ารูปแบบมีความชัดเจนและสามารถให้คำนิยามได้ รูปแบบสามารถสร้างแล้วทดสอบได้ และถ้าจำเป็นสามารถสร้างขึ้นมาใหม่ได้ รูปแบบมีความสัมพันธ์กับทฤษฎีแต่โดยแนวคิด (Concept) แล้วมีความแตกต่างไปจากทฤษฎี

การวิเคราะห์ระบบ

เมื่อศึกษาเกี่ยวกับการวิเคราะห์ระบบ จะพบว่า มีผู้ให้ความหมายของระบบองค์การ (Organizational System) ไว้ดังนี้คือ

เกสท์ และ โรเซนส์ไวค (Kast and Rosenzweig, 1985 อ้างถึงใน นนชัย สานติบุตร, 2550 : 61) กล่าวว่า ระบบ หมายถึงการประกอบหรือการรวมกันของส่วนประกอบต่างๆ ส่วนประกอบหรือระบบย่อยเหล่านั้นมีความสัมพันธ์กันและส่งผลต่อกัน

ความหมายของระบบ คือ ภาพส่วนรวมของโครงสร้าง หรือกระบวนการอย่างหนึ่งที่มีการจัดระเบียบความสัมพันธ์ระหว่างองค์ประกอบต่างๆ ที่รวมกันอยู่ในโครงสร้างหรือกระบวนการนั้น ผลรวมของหน่วยย่อยซึ่งทำงานเป็นอิสระจากกันแต่มีปฏิสัมพันธ์กัน เพื่อให้บรรลุตามวัตถุประสงค์ที่กำหนดไว้

อุทัย บุญประเสริฐ (2526 : 42) ได้ให้ความหมายของคำว่า ระบบเป็น 2 ลักษณะด้วยกันคือ

1. ระบบ คือ สรรพสิ่ง (Entity) ที่มีลักษณะเฉพาะเป็นเอกลักษณ์ของตนเอง ที่ประกอบด้วยระบบย่อยหรือส่วนต่างๆ ที่สัมพันธ์กัน โดยที่ส่วนต่างๆ เหล่านี้ทำหน้าที่ทั้งที่เป็นอิสระเฉพาะตัวและทำหน้าที่สัมพันธ์กัน เพื่อให้บรรลุวัตถุประสงค์ของระบบใหญ่ที่เป็นภาพรวมของระบบ

2. ระบบในฐานะที่เป็นวิธีการ (Method) ซึ่งเป็นระบบของวิธีการทำงานเฉพาะรูปแบบใดรูปแบบหนึ่งหรือกระบวนการทั้งหมด

เบอร์ทาลันฟีฟ (Bertalanffy, 2004 อ้างถึงใน เอ็ม-เอ็น ดอทเน็ต, 2551 : Online) นักชีววิทยาชาวออสเตรเลีย ได้เสนอทฤษฎีระบบทั่วไปว่าสภาพที่เป็นอยู่ของสิ่งที่ต้องการทราบเป็นอย่างไร โดยวิเคราะห์พิจารณาถึงคำถามและการตอบคำถามตามขั้นตอนดังต่อไปนี้

- 1) ระบบย่อยที่สำคัญมีระบบอะไรบ้าง
- 2) แต่ละระบบมีหน้าที่เป็นอย่างไรบ้าง
- 3) แต่ละระบบมีปัญหาอะไรบ้าง
- 4) แต่ละระบบมีความสัมพันธ์ต่อกันอย่างไร
- 5) แต่ละระบบมีผลต่อระบบใหญ่อย่างไร

- 6) วัตถุประสงค์ของระบบรวมถึงระบบใหญ่คืออะไร
- 7) วัตถุประสงค์ของระบบย่อยสัมพันธ์กับระบบใหญ่อย่างไร
- 8) เมื่อเข้าใจพฤติกรรมและปัญหาของระบบใหญ่และระบบย่อยแล้วจึงกำหนด

วิธีการแก้ไข

- 9) ดำเนินการแก้ไข
- 10) ติดตามและควบคุม
- 11) ประเมินผล

สรุปว่า การวิเคราะห์ระบบ หมายถึง องค์กรประกอบหลายๆ ส่วน หรือระบบย่อยที่มีปฏิสัมพันธ์กัน เพื่อปฏิบัติหน้าที่หรือทำกิจกรรมบางอย่างร่วมกันเพื่อบรรลุวัตถุประสงค์ของระบบ ซึ่งมีขั้นตอนโดยย่อที่ใกล้เคียงกัน ประกอบด้วย การวิเคราะห์สภาพปัจจุบันของระบบการออกแบบหรือหาแนวทางใหม่ของระบบ การประเมินระบบ การนำระบบไปใช้หรือทดลองใหม่ และการติดตามผลระบบหรือประเมินผลเพื่อปรับปรุงระบบ

องค์ประกอบของระบบ

จากการศึกษาองค์ประกอบของระบบมีนักวิชาการหลายท่านซึ่งได้แสดงความคิดเห็นเกี่ยวกับองค์ประกอบของระบบไว้ดังนี้ คือ

วิลสัน (Wilson, 1991 อ้างถึงใน นนชัย สานติบุตร, 2550 : 60) ได้กล่าวว่า ระบบควรประกอบด้วยองค์ประกอบสำคัญ 5 ด้าน ดังนี้

1. ปัจจัยนำเข้า (Input) เป็นทรัพยากรหรือสิ่งที่จำเป็นเพื่อนำเข้าสู่ระบบและก่อให้เกิดการทำงาน ทรัพยากรจะอยู่ในรูปแบบต่างๆ แล้วแต่ประเภทของระบบ เช่น ในระบบอุตสาหกรรมปัจจัยนำเข้าประกอบด้วยเครื่องจักร วัตถุดิบ คนงาน โรงงาน ฯลฯ ในระบบการศึกษา ปัจจัยนำเข้าอาจประกอบด้วย นักเรียน หลักสูตร วัสดุอุปกรณ์ ครูอาจารย์ ฯลฯ

2. กระบวนการ (Process) เป็นการทำหน้าที่แปรสภาพทรัพยากรหรือประมวลผลให้เป็นผลผลิต กระบวนการมีลักษณะแตกต่างกันไปแล้วแต่ประเภทของระบบ เช่น ในระบบอุตสาหกรรม กระบวนการ คือ กรรมวิธีหรือวิธีการผลิตสินค้า ในระบบการศึกษา กระบวนการ ได้แก่ การจัดการเรียนการสอน การวัดและประเมินผลการเรียน เป็นต้น

3. ผลผลิต (Output) เป็นสิ่งที่ต้องการให้เกิดขึ้นตามวัตถุประสงค์ของระบบ ในระบบอุตสาหกรรม ผลผลิตที่ต้องการอาจเป็นตัวสินค้า กำไร คุณภาพ ความพึงพอใจ ฯลฯ ใน

ระบบการศึกษาผลผลิต ได้แก่ นักเรียนที่จบการศึกษามีความรู้ครบถ้วนตามหลักสูตร ความพึงพอใจของนักเรียนและผู้ปกครอง เป็นต้น

4. ข้อมูลป้อนกลับ (Feedback) เป็นส่วนที่ใช้ควบคุมการทำงานของระบบให้ เป็นไปตามวัตถุประสงค์ ข้อมูลป้อนกลับจะชี้ให้เห็นข้อดีและข้อ บกพร่องของปัจจัยนำเข้า กระบวนการและผลผลิตซึ่งจะนำไปสู่การปรับปรุงเพื่อให้ได้มาซึ่งคุณภาพตามที่ต้องการ ในด้าน การศึกษา ข้อมูลป้อนกลับอาจได้แก่ ผลการเรียนของนักเรียน ผลการปฏิบัติงานของบุคลากร ซึ่งจะ ทำให้ผู้บริหารสามารถปรับปรุงหรือพัฒนาโรงเรียนไปในทิศทางที่ถูกต้อง

5. สภาพแวดล้อม (Environment) เป็นสภาพต่างๆ ไปที่อยู่แวดล้อมระบบหรือ องค์การในระบบการศึกษา สิ่งแวดล้อมอาจได้แก่ ที่ตั้ง บรรยากาศขององค์การ ชุมชน ผู้ปกครอง ฯลฯ

โชเดอร์เบค และคณะ (Schoderbeck et al., 1990 อ้างถึงใน นนชัย สานติบุตร, 2550 : 61) ได้สรุปองค์ประกอบของระบบเป็นแผนภาพรวม ดังแผนภาพต่อไปนี้

แผนภาพที่ 1 องค์ประกอบของระบบ

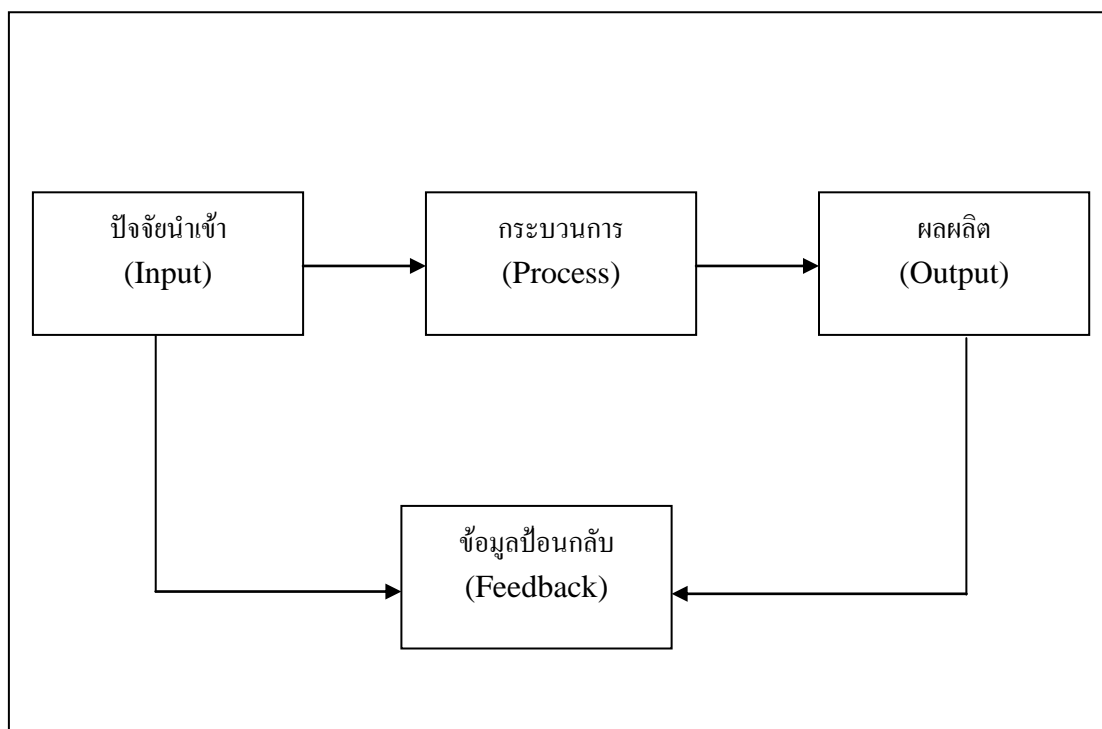

ที่มา : โชเดอร์เบค และคณะ (Schoderbeck et al., 1990 อ้างถึงใน นนชัย สานติบุตร, 2550 : 61)

เกสท์ และ โรเซนส์เวียค (Kast and Rosenzweig, 1985 อ้างถึงใน นนชัย สานติบุตร, 2550 : 61) กล่าวถึงองค์การในฐานะที่เป็นระบบเปิด องค์การจะทำหน้าที่เป็นผู้เปลี่ยนแปลงปัจจัยนำเข้า ให้เป็นผลผลิตของระบบ โดยองค์การจะทำหน้าที่เปลี่ยนแปลงทรัพยากรด้วยวิธีการต่างๆ เพื่อให้ได้ผลผลิตติดตามที่ต้องการ ดังแสดงในแผนภาพต่อไปนี้

แผนภาพที่ 2 องค์การในฐานะระบบเปิด

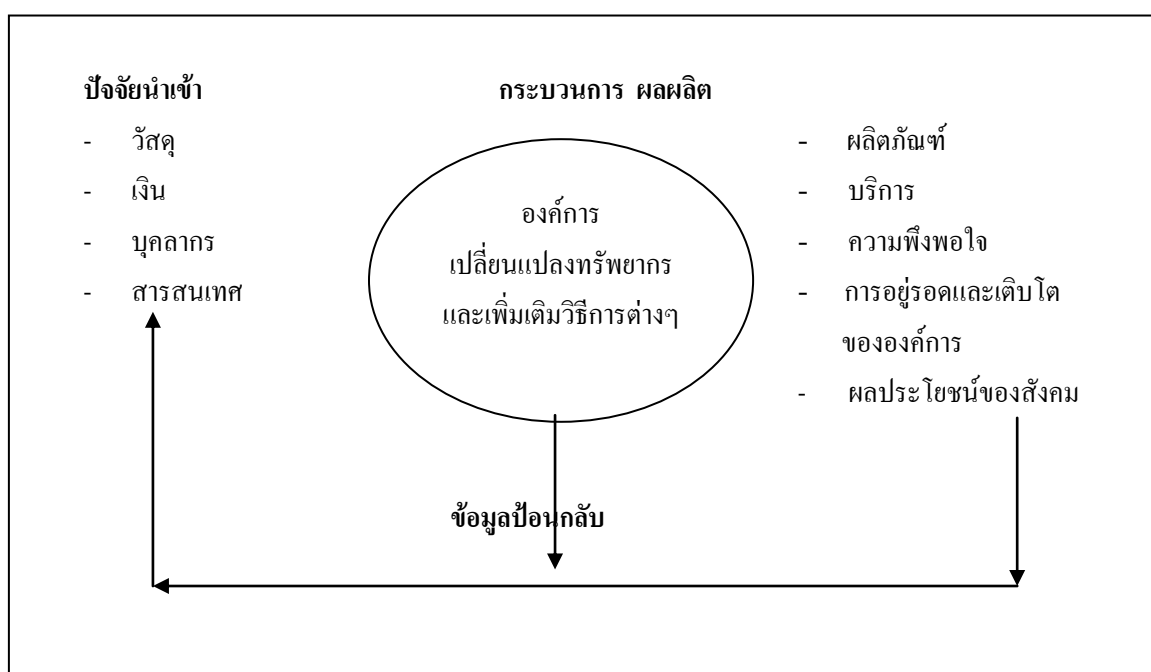

ที่มา : เกสท์ และ โรเซนส์เวียค (Kast and Rosenzweig, 1985 อ้างถึงใน นนชัย สานติบุตร, 2550 : 61)

สรุป ระบบ และการพัฒนารูปแบบหมายถึงการพัฒนาสิ่งที่มีความเกี่ยวเนื่องสัมพันธ์กัน ซึ่งองค์ประกอบของสิ่ง ๆ หนึ่งที่ต้องทำงานคล้อยตามกัน และมีผลกระทบซึ่งกันและกัน โดยแต่ละองค์ประกอบมีเป้าหมายในการทำงานเพื่อการพัฒนาแบบที่ประกอบด้วย ตัวป้อนเข้า (Input) กระบวนการ (Process) ผลลัพธ์ (Output) ผลย้อนกลับ (Feedback) และควรเพิ่มเติมสิ่งแวดล้อม (Environment) ด้วย ซึ่งเป็นแนวคิดในการสังเคราะห์รูปแบบการจัดการศึกษาเพื่อพัฒนากีฬาเทคนิสนักกีฬาในประเทศไทยที่ประกอบด้วย ผู้เรียนและนักกีฬาเทคนิสนักกีฬา ผลสำเร็จทางการศึกษาของผู้เรียน และสิ่งแวดล้อม

หลักการการจัดการ (Principle of Management)

การจัดการ เป็นศาสตร์ที่เกี่ยวข้องกับ ทฤษฎี หลักการ กระบวนการ และปัจจัย ที่ช่วยให้มนุษย์สามารถดำเนินงานของหน่วยงาน องค์กร สังคมและประเทศชาติอย่างมีระบบระเบียบ (นพพงษ์ บุญจิตราดุลย์, 2551 : 3) ซึ่งการจัดการมีความหมายคือ

การบริหาร (Administration) ใช้เป็นคำกลางในการบริหารกิจการที่เป็นสาธารณะ ประโยชน์ หรือการบริหารราชการแผ่นดิน เช่น รัฐประศาสนศาสตร์ เป็นศาสตร์ที่เกี่ยวกับการบริหารงานด้านการปกครองประเทศ (Public Administration) การบริหารการศึกษา (Educational Administration)

การจัดการ (Management) มักจะใช้ในการบริหารธุรกิจเอกชน ดังนั้นคำว่า ผู้บริหาร หรือผู้จัดการ จึงใช้เรียกผู้ดำรงตำแหน่งในระดับสูงของกิจการที่เป็นภาครัฐและภาคเอกชน

การบริหาร หมายถึง กิจกรรมต่างๆ ที่บุคคลตั้งแต่สองคนขึ้นไป ร่วมมือกันดำเนินการ เพื่อให้บรรลุวัตถุประสงค์อย่างหนึ่งอย่างใดหรือหลายอย่างที่กลุ่มบุคคลร่วมกันกำหนด โดยใช้กระบวนการอย่างมีระเบียบและใช้ทรัพยากร ตลอดจนเทคนิคต่างๆ อย่างเหมาะสม

การบริหาร ในฐานะที่เป็นศาสตร์ หมายถึง หลักการ ทฤษฎี กระบวนการ เทคนิค ตลอดจนปัจจัยต่างๆ ที่ใช้ในการดำเนินงานในองค์กร เพื่อให้บรรลุวัตถุประสงค์ตามที่ได้กำหนด เป็นนโยบายไว้

กูลิก และเออวิก (Luther H. Gulick and Lyndall Urwick, 1937 อ้างถึงใน นพพงษ์ บุญจิตราดุลย์, 2551: 9) ทั้งสองร่วมงานกันทำหน้าที่เป็นบรรณาธิการหนังสือ Paper on the Science of Administration จากคำถามที่ว่า “What is the work of the chief executive? What does he do?” ซึ่งเป็นกระบวนการทางการบริหารองค์กร 7 ประการคือ 1) การวางแผน (Planning) 2) การจัดรูปโครงสร้าง (Organization) 3) การบริหารงานบุคคลของหน่วยงาน (Staffing) 4) การวินิจฉัยสั่งการ (Directing) 5) การประสานงาน (Coordinating) 6) การเสนอรายงานให้ผู้บริหารทราบ (Reporting) 7) การจัดงบประมาณ (Budgeting) เรียกโดยย่อว่า “POSDCoRB” ซึ่งเป็นที่รู้จักกันเป็นอย่างดีในศาสตร์สาขาบริหารการศึกษา ประกอบด้วย

การวางแผน (Planning) หมายถึง การวางแผนหรือวางโครงการอย่างกว้าง ๆ ว่ามีงานอะไรบ้างที่ต้องปฏิบัติตามลำดับ พร้อมด้วย การวางแผนวิธีปฏิบัติ ระบุวัตถุประสงค์ของการปฏิบัติงานนั้น ๆ ก่อนลงมือปฏิบัติ

การจัดรูปโครงสร้าง (Organization) หมายถึง การจัดรูปโครงสร้างหรือเค้าโครงของการบริหาร โดยกำหนดอำนาจหน้าที่ของหน่วยงานย่อยหรือของตำแหน่งต่างๆ ของหน่วยงานให้ชัดเจน พร้อมด้วย การกำหนดลักษณะและวิธีการติดต่อประสานสัมพันธ์กัน ตามลำดับชั้นแห่งอำนาจหน้าที่สูงต่ำลดหลั่นกันไป

การบริหารงานบุคคลของหน่วยงาน (Staffing) หมายถึง การบริหารงานบุคคลของหน่วยงาน ตั้งแต่การแสวงหา การบรรจุ แต่งตั้ง การฝึกอบรมและพัฒนา การบำรุงขวัญ การเลื่อนขั้นลดชั้น ตลอดจนการพิจารณาให้พ้นจากตำแหน่งงานรวมทั้งการธำรงรักษาสภาพการทำงานที่ดีให้มีอยู่ตลอดไป

การวินิจฉัยสั่งการ (Directing) หมายถึง การวินิจฉัยสั่งการ หลังจากได้วิเคราะห์และพิจารณารายงานโดยรอบคอบแล้ว รวมทั้งการติดตามและให้มีการปฏิบัติงานตามคำสั่งนั้นๆ ในฐานะผู้บริหารหรือผู้บังคับบัญชาของหน่วยงาน

การประสานงาน (Coordinating) หมายถึง การประสานงานหรือการสื่อสารสัมพันธ์ระหว่างหน่วยงานย่อยหรือตำแหน่งต่าง ๆ ภายในองค์การให้เข้ากันได้ เพื่อให้งานเดินและเกิดประสิทธิภาพ ไม่มีการทำงานซ้ำซ้อนหรือขัดแย้งกัน ทำให้ทุกหน่วยงานทำงานประสานกลมกลืนกัน เพื่อให้บรรลุวัตถุประสงค์หลักขององค์การร่วมกัน

การเสนอรายงานให้ผู้บริหารทราบ (Reporting) หมายถึง การเสนอรายงานให้ผู้บริหารที่รับผิดชอบต่างๆ ทราบความเคลื่อนไหวความเป็นไปเป็นระยะ ๆ ทั้งผู้บังคับบัญชาและผู้ใต้บังคับบัญชาได้ทราบความก้าวหน้าของงานของตนอยู่เสมอ การเสนอรายงานจำเป็นต้องมีการบันทึกไว้เป็นหลักฐาน มีการวิจัย การประเมินผล และมีการตรวจสอบเป็นระยะๆ เพื่อการปรับปรุงได้ทันที หรือเพื่อการพัฒนาในอนาคต

การจัดทำงบประมาณ (Budgeting) หมายถึง การจัดทำงบประมาณการเงิน การวางแผน หรือโครงการ การใช้จ่ายเงิน การทำบัญชี และการควบคุมดูแลการใช้จ่ายเงินอย่างรอบคอบและรัดกุม

ปี ค.ศ. 2000 เป็นต้นมาการบริหารจัดการ มีนักวิชาการหลายท่านได้กำหนดหน้าที่การบริหารจัดการไว้ที่เด่น ๆ คือ

ดูบริน (Dubrin, 2009 : 7) กล่าวว่า หน้าที่การบริหารประกอบด้วย 1) การวางแผน (Planning) 2) การจัดองค์การและการจัดบุคลากร (Organizing and Staffing) 3) การนำ (Leading) 4) การควบคุม (Controlling)

สรุปว่าการบริหารจัดการ หมายถึง กิจกรรมต่างๆ ที่บุคคลตั้งแต่สองคนขึ้นไป ร่วมมือกันดำเนินการ เพื่อให้บรรลุวัตถุประสงค์ โดยใช้กระบวนการอย่างมีระเบียบและใช้ทรัพยากร และเทคนิคต่างๆ เพื่อให้ได้ประสิทธิผลมากที่สุด แต่เดิม มักจะประกอบด้วย การวางแผน การจัดองค์การ การสั่งการ และการควบคุม แต่ในปัจจุบันได้เปลี่ยนจากการสั่งการ (Directing) เป็นการนำ (Leading) ทำให้รูปแบบการบริหารจัดการเปลี่ยนแปลงไป ในสมัยเดิมผู้บริหารเป็นผู้ที่มีอำนาจสูงมีหน้าที่สั่งการ แต่ในปัจจุบันผู้บริหารหรือผู้จัดการเป็นผู้นำขององค์กร ต้องร่วมมือกับบุคลากรในองค์กร ในการดำเนินงานต่าง ๆ ให้บรรลุวัตถุประสงค์ ขององค์กร ซึ่งเกี่ยวข้องกับ การบริหารจัดการรูปแบบการจัดการศึกษาเป็นส่วนที่จะทำให้รูปแบบสามารถดำเนินไปได้อย่างดี

2. แนวคิดเกี่ยวกับการจัดการศึกษา

พระราชบัญญัติการศึกษาแห่งชาติ พ.ศ. 2542 ได้ให้ความหมายของการศึกษาใน มาตรา 4 คือ การศึกษา หมายความว่า ถึง กระบวนการเรียนรู้เพื่อความเจริญงอกงามของบุคคลและสังคม โดยการถ่ายทอดความรู้ การฝึก การอบรม การสืบสานทางวัฒนธรรม การสร้างองค์ความรู้ อันเกิดจากการจัดสภาพแวดล้อม ทางสังคม การเรียนรู้และปัจจัยเกื้อหนุนให้บุคคลเรียนรู้อย่างต่อเนื่องตลอดชีวิต (สำนักงานคณะกรรมการการศึกษาแห่งชาติ, 2542 : 2)

ในหมวด 1 ว่าด้วยบททั่วไป ความมุ่งหมายและหลักการ ตามมาตรา 6 ระบุว่าการจัดการศึกษาต้องเป็นไปเพื่อพัฒนาคนไทยให้เป็นมนุษย์ที่สมบูรณ์ทั้งร่างกาย จิตใจ สติปัญญา ความรู้ และคุณธรรม มีจริยธรรมและวัฒนธรรมในการดำรงชีวิต สามารถอยู่ร่วมกับผู้อื่นได้อย่างมีความสุข

ในมาตรา 7 ระบุ ในกระบวนการเรียนรู้ต้องมุ่งปลูกฝังจิตสำนึกที่ถูกต้องเกี่ยวกับการเมืองการปกครองในระบอบประชาธิปไตยอันมีพระมหากษัตริย์ทรงเป็นประมุข รู้จักรักษาและส่งเสริมสิทธิ หน้าที่ เสรีภาพ ความเคารพกฎหมาย ความเสมอภาค และศักดิ์ศรีความเป็นมนุษย์ มีความภาคภูมิใจในความเป็นไทย รู้จักรักษาผลประโยชน์ส่วนรวมและของประเทศชาติ รวมทั้งส่งเสริมศาสนา ศิลปวัฒนธรรมของชาติ การกีฬา ภูมิปัญญาท้องถิ่น ภูมิปัญญาไทย และความรู้อันเป็นสากล ตลอดจนอนุรักษ์ทรัพยากรธรรมชาติและสิ่งแวดล้อม มีความสามารถในการประกอบ

อาชีพ รู้จักพึ่งตนเอง มีความริเริ่มสร้างสรรค์ ใฝ่รู้ และเรียนรู้ด้วยตนเองอย่างต่อเนื่อง (สำนักงานคณะกรรมการการศึกษาแห่งชาติ, 2542 : 5)

ในหมวด 2 ว่าด้วยสิทธิและหน้าที่ทางการศึกษา ในมาตรา 10 ระบุการจัดการศึกษา ต้องจัดให้บุคคลมีสิทธิและโอกาสเสมอกันในการรับการศึกษาไม่น้อยกว่าสิบสองปีที่รัฐต้องจัดให้อย่างทั่วถึงและมีคุณภาพ โดยไม่เก็บค่าเล่าเรียน

วรรค 4 ว่าด้วย การจัดการศึกษาสำหรับบุคคลซึ่งมีความสามารถพิเศษ ต้องจัดด้วยรูปแบบที่เหมาะสมโดยคำนึงถึงความสามารถของบุคคลนั้น (สำนักงานคณะกรรมการการศึกษาแห่งชาติ, 2542: 7)

ในหมวด 3 ว่าด้วยระบบการศึกษา ในมาตรา 15 ระบุว่าการจัดการศึกษามีสามรูปแบบ คือ การศึกษาในระบบ การศึกษานอกระบบ และการศึกษาตามอัธยาศัย

1. การศึกษาในระบบ เป็นการศึกษาที่กำหนดจุดมุ่งหมาย วิธีการศึกษา หลักสูตร ระยะเวลาของการศึกษา การวัดและประเมินผล ซึ่งเป็นเงื่อนไขของการสำเร็จการศึกษาที่แน่นอน
2. การศึกษานอกระบบ เป็นการศึกษาที่มีความยืดหยุ่นในการกำหนดจุดมุ่งหมาย รูปแบบวิธีการจัดการศึกษา ระยะเวลาของการศึกษา การวัดและประเมินผล ซึ่งเป็นเงื่อนไขสำคัญของการสำเร็จการศึกษาและเป็นความต้องการของบุคคลแต่ละกลุ่ม
3. การศึกษาตามอัธยาศัย เป็นการศึกษาที่ให้ผู้เรียนได้เรียนรู้ด้วยตนเองตามความสนใจ ศักยภาพ ความพร้อม และโอกาส โดยศึกษาจากบุคคล ประสบการณ์ สังคม สภาพแวดล้อม สื่อ หรือแหล่งความรู้อื่น ๆ

สถานศึกษาอาจจัดการศึกษาในรูปแบบใดรูปแบบหนึ่งหรือทั้งสามรูปแบบก็ได้ และนอกจากนี้ยัง ให้มีการเทียบโอนผลการเรียนที่ผู้เรียนสะสมไว้ในระหว่างรูปแบบเดียวกันหรือต่างรูปแบบได้ ไม่ว่าจะเป็นผลการเรียนจากสถานศึกษาเดียวกันหรือไม่ก็ตาม รวมทั้งจากการเรียนรู้ นอกระบบ ตามอัธยาศัย การฝึกอาชีพ หรือจากประสบการณ์การทำงาน (สำนักงานคณะกรรมการการศึกษาแห่งชาติ, 2542 : 9)

สรุปว่าการจัดการศึกษานั้น ได้มีการตราขึ้นเป็นพระราชบัญญัติการศึกษาแห่งชาติ พ.ศ. 2542 เพื่อกำหนดให้หน่วยงานต่างๆ ได้เข้าใจความหมาย และจัดการศึกษาแก่เด็กและเยาวชน ให้เป็นไปตามพระราชบัญญัติ ซึ่งตามสิทธิและหน้าที่นั้น ได้กำหนดให้รัฐต้องเป็นผู้จัด และการจัด

การศึกษาสำหรับบุคคลซึ่งมีความสามารถพิเศษ ต้องจัดด้วยรูปแบบที่เหมาะสมตามความสามารถของบุคคล และจัดได้ใน 3 รูปแบบ คือ การศึกษาในระบบ การศึกษานอกระบบ และการศึกษาตามอัธยาศัย อันเป็นการช่วยให้การจัดการศึกษาซึ่งเป็นพื้นฐานที่จำเป็นสำหรับคนทุกคนในประเทศ อันเป็นทักษะสำหรับการดำรงชีวิตในสังคม ประเทศชาติ ดังนั้นสำหรับนักกีฬาอาชีพจึงควรมีการจัดการศึกษาให้เหมาะสมด้วย เป็นกรอบในการกำหนดรูปแบบการศึกษาตามมาตรฐานการศึกษาที่กำหนดไว้

จากการประกาศใช้พระราชบัญญัติการศึกษาแห่งชาติ พ.ศ. 2542 และแก้ไขเพิ่มเติม (ฉบับที่ 2) พ.ศ. 2545 นั้น ในพระราชบัญญัติกำหนดให้มีการปฏิรูปการศึกษา ซึ่งส่งผลให้มีการเปลี่ยนแปลงการศึกษาของประเทศไทยทั้งระบบ ทั้งนี้เป็นไปเพื่อพัฒนาผู้เรียนให้มีคุณภาพ โดยกำหนดบทบาทบัญญัติไว้ในหมวดต่างๆ ทั้งในเรื่องของความมุ่งหมายและหลักการ สิทธิและหน้าที่ทางการศึกษา ระบบการศึกษา การบริหารและการจัดการศึกษา มาตรฐานและการประกันคุณภาพการศึกษา ครู อาจารย์ และบุคลากรทางการศึกษา ทรัพยากรและการลงทุนเพื่อการศึกษา และเทคโนโลยีเพื่อการศึกษา

การปฏิรูปการศึกษาของไทย

ความเป็นมาและสาเหตุของการปฏิรูปการศึกษาของไทย โดยทั่วไปการจัดการศึกษาของแต่ละประเทศในยุคใดสมัยใดก็ตาม ย่อมต้องมุ่งตอบสนองกำลังคน ความต้องการของประเทศ และสอดคล้องกับการเปลี่ยนแปลงของสังคม ประเทศชาติ สำหรับประเทศไทยก็เช่นกัน ในรัชสมัยพระบาทสมเด็จพระจุลจอมเกล้าเจ้าอยู่หัวได้มีการปฏิรูปการศึกษาเกิดขึ้นโดยทรงปฏิรูปโครงสร้างการศึกษาไทย เปลี่ยนแปลงระบบจากเวียง วัง คลัง นา มาจัดตั้งเป็นกระทรวงธรรมการ ทรงปฏิรูประบบและการจัดการศึกษาจากเดิมที่มีวัดเป็นศูนย์กลางของการศึกษาเล่าเรียน มาเป็นการเรียนการสอนในระบบโรงเรียน อีกทั้งทรงขยายโอกาสทางการศึกษาไปสู่ลูกหลานของราษฎรสามัญชนให้ได้ศึกษาเล่าเรียนด้วย นับได้ว่าเป็นการพัฒนาประเทศชาติทั้งด้านการศึกษา เศรษฐกิจ และสังคมอย่างยิ่งใหญ่ (กมลมนัสขัท บัณฑิตยานนท์ และวิภาวรรณ วงษ์สุวรรณ คงเฝ้า (บรรณาธิการ) , 2553: 95)

หลังจากการปฏิรูปการศึกษาตั้งแต่สมัยรัชกาลที่ 5 เป็นต้นมา ได้มีความพยายามที่จะปฏิรูปการศึกษาอีกหลายครั้ง แต่ไม่ประสบผลสำเร็จเท่าที่ควร

ปัจจุบันการศึกษาในระบบโรงเรียน ได้เข้ามามีส่วนสำคัญในการพัฒนาประเทศอย่างต่อเนื่อง โดยมีกระทรวงศึกษาธิการเป็นหน่วยงานหลักในการจัดการศึกษาให้คนไทยได้รับการศึกษาอย่างทั่วถึง เสมอภาค และเท่าเทียม กัน เพื่อพัฒนาศักยภาพทรัพยากรบุคคลให้มีความรู้

ความสามารถ มีคุณธรรม จริยธรรม สอดคล้องกับความต้องการพัฒนาประเทศและบริบทของสังคมโลก ครั้นมาถึงยุคปัจจุบันท่ามกลางกระแสโลกาภิวัตน์ได้เกิดการเปลี่ยนแปลงใหญ่ทั่วโลก ทำให้ประเทศต่างๆ ต้องปรับเปลี่ยนสังคมเพื่อรองรับการเปลี่ยนแปลงที่เกิดขึ้น ประเทศใดที่มีขีดความสามารถในการบริหารและเปลี่ยนแปลงได้ดีก็ย่อมได้รับผลกระทบน้อย ตรงกันข้ามกับประเทศที่ไม่สามารถปรับเปลี่ยนได้ทันเหตุการณ์ย่อมได้รับผลกระทบอย่างมากจนเกิดวิกฤตการณ์ขึ้นได้ ดังเช่นที่ประเทศไทยได้ประสบภาวะวิกฤตทั้งด้านการเมืองที่ยังคงแบ่งสีแบ่งฝ่าย มีการซื้อสิทธิ์ขายเสียง ปัญหาความไม่สงบในสามจังหวัดชายแดนภาคใต้ เช่น การก่อ ความไม่สงบ ฯลฯ ด้านเศรษฐกิจ มีปัญหาภาวะวิกฤตเศรษฐกิจ ความยากจน ว่างงาน การขาดดุล การแข่งขันและกีดกันทางการค้าในระดับสากล ฯลฯ ด้านสังคม มีปัญหาเรื่องสถาบันครอบครัวแตกแยก ยาเสพติด วิกฤตทางศีลธรรม อาชญากรรม มลภาวะและสภาพแวดล้อมเป็นพิษ ฯลฯ และ ด้านการศึกษา ที่ได้จัดต่อเนื่องมายาวนานนั้นมีคุณภาพด้อยลง ทำให้ประเทศไทยไม่มีศักยภาพในการแข่งขันกับนานาชาติในระดับโลก จึงส่งผลให้เกิดกระแสแห่งการปฏิรูปสังคมไทยขึ้น โดยที่มีการปฏิรูปการศึกษาเป็นปัจจัยสำคัญที่จะนำไปสู่ความสำเร็จในการแก้ไขปัญหาวิกฤตต่างๆ ที่เกิดขึ้น และนำไปสู่การพัฒนาประเทศชาติอย่างยั่งยืนถาวรต่อไป

สำนักงานปฏิรูปการศึกษา (2545 อ้างถึงในกมลมนัสชท์ บัณฑิตยานนท์ และวิภาวรรณ วงษ์สุวรรณ คงเผ่า (บรรณาธิการ), 2553: 96) ได้ให้นิยาม การปฏิรูปการศึกษา สาเหตุที่ต้องมีการปฏิรูปการศึกษา และเป้าหมายของการปฏิรูปการศึกษา ไว้ดังนี้

การปฏิรูปการศึกษา หมายถึง การเปลี่ยนแปลง โครงสร้าง รูปแบบ กระบวนการจัดการเรียนการสอน การบริหารจัดการเรียนการสอน การบริหารจัดการและระบบสนับสนุนต่างๆ ไม่ว่าด้านงบประมาณ อุปกรณ์เครื่องมือหรือเทคโนโลยี ที่สำคัญคือ การเปลี่ยนวิธีคิดใหม่ให้สอดคล้องกับสังคมใหม่

สาเหตุที่ต้องปฏิรูปการศึกษาก็เพราะสถานการณ์ที่โลกเปลี่ยนแปลงไปอย่างรวดเร็ว และระบบการจัดการศึกษาของไทยไม่สามารถปรับตัวได้ทันจึงจำเป็นต้องเร่งรัดปฏิรูปการศึกษา

เป้าหมายของการปฏิรูปการศึกษา คือ พัฒนาให้เด็กเยาวชนและคนไทยเป็นคนดี มีคุณธรรม เป็นคนเก่ง คิดดี ทำงานได้ดี มีคุณภาพ มีความเป็นไทย สามารถปรับตัวได้เหมาะสมกับสถานการณ์โลกและสังคมที่เปลี่ยนแปลง คุณภาพของคนไทยเช่นนี้จะเป็นทรัพยากรสำคัญสำหรับการอยู่รอด และการพัฒนาของประเทศไทยในกระแสสังคมยุคใหม่ที่ต้องใช้ความรู้เป็นเครื่องมือสำคัญของการประกอบอาชีพและการดำรงชีวิต

การที่จะให้เกิดการปฏิรูปการศึกษาดังเป้าหมายจะต้องมีการ

1. ปรับวิธีคิดในการจัดการศึกษา
2. ปรับระบบและโครงสร้างการจัดการศึกษา

3. ปรับปรุงคุณภาพครู ผู้บริหาร และบุคลากรทางการศึกษา
4. จัดให้มีอุปกรณ์ และเทคโนโลยีการศึกษาที่เหมาะสมเพียงพอ

สำนักงานปฏิรูปการศึกษา องค์การมหาชน (เจพะเกิจ) ได้จัดทำเอกสาร เกี่ยวกับ “ปฏิรูปการศึกษา ตามพระราชบัญญัติการศึกษาแห่งชาติ พ.ศ. 2542” ซึ่งในเอกสารดังกล่าวนี้ แสดงให้เห็นถึงว่า พระราชบัญญัติการศึกษาแห่งชาติให้ความสำคัญกับการปฏิรูป 5 ด้าน ดังนี้ (สำนักงานปฏิรูปการศึกษา, 2543 อ้างถึงใน กมลมนัสขันธ์ บัณฑิตยานนท์ และวิภาวรรณ วงษ์สุวรรณ คงเผ่า (บรรณาธิการ), 2553: 97)

1. ปฏิรูประบบการศึกษาให้สอดคล้องซึ่งกันและกันทั้งระบบ ไม่ว่าจะเป็นการศึกษาในระบบ การศึกษานอกระบบ และการศึกษาตามอัธยาศัย
2. ปฏิรูปการเรียนรู้ โดยให้ความสำคัญแก่หลักสูตร ผู้เรียน เนื้อหาสาระ วิธีการเรียน การสอน แหล่งการเรียนรู้ และกระบวนการเรียนรู้ในชุมชน
3. ปฏิรูประบบการบริหารและการจัดการศึกษาทั้งของหน่วยงานรัฐ องค์กรปกครองส่วนท้องถิ่น และเอกชน โดยเน้นการกระจายอำนาจ
4. ปฏิรูปครู คณาจารย์ และบุคลากรทางการศึกษา โดยถือว่าเป็นผู้ประกอบวิชาชีพชั้นสูง เน้นมาตรฐานและจรรยาบรรณของวิชาชีพ และการพัฒนาตนเองอย่างต่อเนื่อง
5. ปฏิรูประบบทรัพยากรและการลงทุนเพื่อการศึกษา เพื่อระดมทรัพยากรจากแหล่งต่างๆ มาใช้เพื่อการจัดการศึกษา จัดสรรทรัพยากรให้ถึงผู้เรียนอย่างเสมอภาคและเป็นระบบ มีระบบบริหารทรัพยากรที่มีความคล่องตัวอย่างมีประสิทธิภาพ ตรวจสอบได้

สำนักงานคณะกรรมการการศึกษาแห่งชาติ สำนักนายกรัฐมนตรี (2545 อ้างถึงในกมลมนัสขันธ์ บัณฑิตยานนท์ และวิภาวรรณ วงษ์สุวรรณ คงเผ่า (บรรณาธิการ) , 2553 : 97) ได้ระบุสาระสำคัญของการปฏิรูปการศึกษาตามพระราชบัญญัติการศึกษาแห่งชาติ พ.ศ. 2542 ไว้ดังนี้

1. เน้นการให้การศึกษาแก่ปวงชน (Education For ALL) ทั้งเด็ก เยาวชน วัยทำงาน และวัยสูงอายุ รูปแบบการศึกษาจึงต้องหลากหลายและเหมาะสม
2. เน้นการให้ทุกภาคส่วนในประเทศ ร่วมมือร่วมใจกันในการจัดการศึกษา (ALL For Education) ผู้ให้ศึกษามีทั้งรัฐ เอกชน องค์กรปกครองส่วนท้องถิ่น และสถาบันต่างๆ เช่น ครอบครัว สถาบันศาสนา สถานประกอบการ โรงงาน ฯลฯ
3. ให้มีเอกภาพในการจัดการศึกษา ได้แก่
 - 3.1 หลอมรวมกระทรวงศึกษาธิการ ทบวงมหาวิทยาลัย และสำนักงานคณะกรรมการการศึกษาแห่งชาติเป็นกระทรวงใหม่ คือ กระทรวงการศึกษา ศาสนา และวัฒนธรรม (ตั้งแต่วันที่ 20 สิงหาคม 2545)

- 3.2 รวมการศึกษาระดับอนุบาล ประถมศึกษา และมัธยมศึกษา เป็นการศึกษาขั้นพื้นฐาน (Basic Education) ภายใต้การกำกับดูแลของคณะกรรมการการศึกษาขั้นพื้นฐาน
- 3.3 รวมอุดมศึกษาเข้ามาอยู่ภายใต้การกำกับดูแลของคณะกรรมการอุดมศึกษา
- 3.4 ให้มีสภาการศึกษา ศาสนา และวัฒนธรรม มีหน้าที่กำหนดแผนและนโยบายการศึกษาของชาติ
4. กระจายอำนาจความรับผิดชอบในการบริหารการศึกษาไปสู่เขตพื้นที่การศึกษา และสถานศึกษา ได้แก่
- 4.1 กำหนดให้มีระบบเขตพื้นที่การศึกษา
- 4.2 กำหนดรูปแบบการบริหารสถานศึกษา
5. ให้มีผู้แทนของประชาชนเข้ามาเป็นคณะกรรมการเขตพื้นที่การศึกษา และคณะกรรมการสถานศึกษา
6. ปฏิรูปหลักสูตรการศึกษาขั้นพื้นฐาน
7. ปฏิรูประบบอาชีวศึกษา
8. ปฏิรูประบบครู ผู้บริหารการศึกษา และผู้บริหารสถานศึกษา
9. ปฏิรูปการเรียนรู้
- กระทรวงศึกษาธิการได้กำหนดแนวทางในการปฏิรูปการศึกษา โดยได้กำหนดมาตรการปฏิรูปการศึกษาไว้ 4 ด้าน ได้แก่
1. การปฏิรูปโรงเรียนและสถานศึกษา
 2. การปฏิรูปครูและบุคลากรทางการศึกษา
 3. การปฏิรูปหลักสูตรและกระบวนการเรียนการสอน
 4. การปฏิรูประบบการบริหารการศึกษา
- ในการปฏิรูปในระบอบนี้ เป็นการดำเนินการก่อนที่จะมีการประกาศใช้พระราชบัญญัติการศึกษาแห่งชาติ พ.ศ. 2542 นับได้ว่าเป็นความพยายามในการที่จะปรับเปลี่ยนการจัดการศึกษาของชาติที่มีความสำคัญครั้งหนึ่งทีเดียว โดยที่มีการเปลี่ยนแปลงที่ดีในระดับหนึ่งเกิดขึ้นจากการปฏิรูปการศึกษาในครั้งนี้
- แนวทางการปฏิรูปการศึกษาของกระทรวงศึกษาธิการ พ.ศ. 2539-2550
- การปฏิรูปการศึกษาของกระทรวงศึกษาธิการ หมายถึง การปรับปรุงการดำเนินงานของกระทรวงศึกษาธิการ โดยการเลือกสรรเปลี่ยนแปลง และเพิ่มเติมแนวทางการดำเนินงานที่มีอยู่เดิมด้วยความคาดหมายว่าจะสามารถแก้ไขปัญหาและอุปสรรคที่มีอยู่เดิมให้เบาบางลงหรือหมดไป และสามารถพัฒนาคุณภาพการศึกษาให้บรรลุถึงจุดมุ่งหมายความเป็นเลิศทางการศึกษาในปี พ.ศ. 2550 ดังนี้

จุดมุ่งหมายสูงสุด เพื่อให้ประชาชนไทย มีศักยภาพในการพัฒนาตนเองให้มีคุณภาพชีวิตที่ดี และพัฒนาประเทศชาติให้สามารถอยู่ในสังคมโลกอย่างมีความสุข

จุดมุ่งหมายของการปฏิรูปการศึกษา เพื่อสร้างบุคคลแห่งการเรียนรู้ องค์กรแห่งการเรียนรู้ และสังคมแห่งการเรียนรู้ให้เกิดขึ้น โดยผู้ที่ผ่านการศึกษาแต่ละคนจะมีความสามารถและคุณลักษณะพื้นฐานที่สำคัญดังต่อไปนี้ เป็นผู้มีสุขภาพพลานามัยดี ทั้งทางด้านร่างกายและจิตใจ เป็นผู้มีความสามารถในการคิด เป็นผู้ใฝ่รู้และสามารถแสวงหาความรู้ เป็นผู้มีความสามารถในทางวิชาการและวิชาชีพ เป็นผู้มีความรับผิดชอบ ซื่อสัตย์ไม่เห็นแก่ตัว เสียสละและอดทน ร่วมมือกับผู้อื่นได้ มีความเป็นประชาธิปไตย มีความรักชาติ ศาสนา พระมหากษัตริย์ ทั้งนี้อยู่บนพื้นฐานทางวัฒนธรรมไทย และความเหมาะสมของการศึกษาแต่ละระดับ

สรุปการปฏิรูปการศึกษาปี 2550 นี้มุ่งเน้นที่จะพัฒนาคน ให้เป็นบุคคลแห่งการเรียนรู้ รูปแบบการเรียนรู้จึงจำเป็นต้องมีการเปลี่ยนแปลงไปด้วยเป้าหมายที่ต้องการให้ประสบความสำเร็จในการจัดการศึกษาคือ 1. เรื่องของคุณภาพ โดยพัฒนาคุณภาพผู้เรียน ครู แหล่งเรียนรู้ และการสร้างสิ่งแวดล้อมแห่งการเรียนรู้ 2. โอกาส ในการทำให้คนไทยทุกประเภท ทั้งผู้พิการด้อยโอกาส และคนชายขอบเข้าถึงแหล่งเรียนรู้อย่างมีคุณภาพและ 3. การมีส่วนร่วมของทุกภาคส่วน (กมล มนต์ขันธ์ บัณฑิตยานนท์ และวิภาวรรณ วงษ์สุวรรณ คงเฝ้า (บรรณาธิการ) , 2553 : 102) ซึ่งมีส่วนสำคัญให้เกิดความตื่นตัวในการกำหนดรูปแบบการจัดการศึกษารูปแบบใหม่ที่ควรส่งเสริมในประเทศไทย

การจัดการศึกษาในโรงเรียนกีฬา

โรงเรียนกีฬาจัดตั้งขึ้นตามพระราชบัญญัติ สถาบันการพลศึกษา พ.ศ. 2548 ซึ่งในมาตรา 3 ระบุว่า “ให้โรงเรียนกีฬาที่ได้จัดตั้งขึ้นตามประกาศกระทรวงศึกษาธิการเป็นส่วนราชการที่เรียกชื่ออย่างอื่นที่มีฐานะเทียบเท่าคณะตามพระราชบัญญัตินี้” (พระราชบัญญัติ สถาบันการพลศึกษา พ.ศ. 2548 : 9) ทำให้สถานะของโรงเรียนกีฬา สังกัดสถาบันการพลศึกษา กระทรวงท่องเที่ยวและกีฬา เป็นโรงเรียนที่จัดการเรียนการสอนเพื่อสนับสนุนนักเรียนที่มีความสามารถพิเศษทางกีฬา โดยมีวัตถุประสงค์ในการจัดตั้งโรงเรียนกีฬา 3 ประการคือ (กรมพลศึกษา, 2539 อ้างถึงในบุญบา แสงวรรณธีระ, 2537 : 3)

1. จัดการศึกษาตามหลักสูตรการศึกษาขั้นพื้นฐาน พ.ศ. 2544 และการศึกษาให้กับนักเรียนและเยาวชนที่มีความถนัดและความสามารถพิเศษทางการกีฬา ให้มีโอกาสได้รับการส่งเสริม และพัฒนาความสามารถทางการกีฬาถึงขีดสูงสุดไปพร้อมกับการพัฒนา ทางด้านอารมณ์ สังคม และสติปัญญา

2. เตรียมและผลิตนักกีฬาให้มีความสามารถ และมีคุณภาพเข้าร่วมการแข่งขันกีฬาระดับชาติ และระดับนานาชาติ
3. ศึกษาค้นคว้า วิเคราะห์ และวิจัย เพื่อพัฒนาการกีฬาและนักกีฬาของชาติ

สรุปโรงเรียนกีฬาจัดตั้งขึ้นเพื่อเป็นทางเลือกให้ นักเรียน ได้สามารถเลือกเรียน และเลือกเล่นกีฬาได้ตาม ความถนัดความสนใจ โรงเรียนกีฬาสังกัดสถาบันการพลศึกษากระจายอยู่ในภูมิภาค ต่าง ๆ ของประเทศ จำนวน 11 โรงเรียน และโรงเรียนกีฬาของเทศบาลเมือง และจังหวัดอีกหลายจังหวัด รวมทั้งกรุงเทพมหานคร แต่จากการดำเนินงานทำให้การฝึกฝนและสร้างนักกีฬายังมีประสิทธิภาพไม่เป็นไปตามเป้าหมายเท่าที่ควร ดังนั้นจึงควรนำเสนอรูปแบบใหม่ที่น่าสนใจ หรือสามารถใช้ได้ ในโรงเรียนกีฬาต่อไป

การจัดการศึกษาในโรงเรียนนานาชาติ (International School)

การศึกษาของไทยได้มีการเปลี่ยนแปลงในการเป็นนานาชาติมากขึ้น ด้วยเหตุผลที่สำคัญ คือการพัฒนาเศรษฐกิจ ทำให้โรงเรียนนานาชาติได้รับการตั้งขึ้นเพื่อสนองเจตนารมณ์ของรัฐบาล แต่ในทางตรงข้าม กลับสร้างความดีใจแก่ผู้ประกอบการที่มี ฐานะทาง เศรษฐกิจ ตั้งแต่ “ระดับกลาง” ไม่ถึง “ระดับสูง” เพราะมีเหตุผลที่สำคัญคือไม่ต้องส่งลูกหลานของตนเองออกไป “เผชิญ” กับบริบทแห่งความแตกต่างของวัฒนธรรมของโรงเรียนนานาชาติในประเทศไทย (ธงชัย สมบูรณ์. มหาวิทยาลัยรามคำแหง, 2554 : Online)

โรงเรียนนานาชาติหรือโรงเรียนที่ใช้ภาษาอังกฤษ เป็นสื่อในการ สอนในชั้นเรียนจะมี 2 ประเภทคือ

1. โรงเรียนนานาชาติ โรงเรียนประเภทนี้จะใช้หลักสูตรการเรียนการสอนตามแบบแผนของประเทศสหรัฐอเมริกาหรือประเทศอังกฤษ แต่บางโรงเรียนก็สามารถจัดการเรียนการสอนตามแบบฉบับของประเทศตนเองได้เช่น Thai- Japanese Association School เป็นต้น โรงเรียนนานาชาติต้องมีนักเรียนต่างชาติมากกว่าร้อยละ 50 ของนักเรียนทั้งหมด
2. โรงเรียนสองภาษา โรงเรียนประเภทนี้จะมีการเรียนการสอนทั้งภาษาอังกฤษและภาษาไทย และจะมีรูปแบบหลักสูตร 2 ประเภทคือ Mini - English Program และ English Program ความแตกต่างของโรงเรียนนี้อยู่ที่ค่าธรรมเนียมการเรียนและจำนวนวิชาที่สอนเป็นภาษาอังกฤษ

หลักสูตรของโรงเรียนนานาชาติในประเทศไทย

โรงเรียนนานาชาติในประเทศไทยจะจัดการเรียนการสอนที่สอนเป็นภาษาประจำชาตินั้นๆ แล้วยังได้อิงหลักสูตรแบบใดแบบหนึ่ง ดังนี้

1. หลักสูตรแบบอเมริกัน เป็นโรงเรียนที่เตรียมความพร้อมให้แก่นักเรียนในการสอบ SATs (Standard Assessment Tests) ซึ่งการสอนโรงเรียนประเภทนี้จะเป็นการเตรียมความพร้อมให้แก่เด็กเพื่อเข้าเรียนต่อในมหาวิทยาลัยของประเทศสหรัฐอเมริกา

2. หลักสูตรแบบอังกฤษ มี UK Department for Education and Skills (DFES) เป็นผู้กำหนดหลักสูตร นักเรียนจะเรียน 6 - 8 วิชาในระดับ 10 และ 11 เพื่อสอบให้ได้ O Level หรือที่เรียกว่า GCSE (The General Certificate of Secondary Education) ส่วนในระดับชั้น 12 และ 13 ต้องเรียนอีก 3 วิชา เพื่อสอบในระดับ A Level แต่อย่างไรก็ดีบางโรงเรียนก็นำระบบการสอบของ IGCSE (International General Certificate of Secondary Education) ซึ่งควบคุมโดย The Cambridge Examination Board มาใช้

3. หลักสูตร International Baccalaureate Program ได้แก่หลักสูตร Early Years และ Middle Years ของหลักสูตรนี้จะนำไปสู่หลักสูตร IB Diploma ขึ้นต่อไป นักเรียนจะเรียนรายวิชาทั้งสิ้น 6 วิชา (รวมทั้งภาษาต่างประเทศหนึ่งภาษา เช่น ภาษาไทย) คณิตศาสตร์ และสังคม นอกจากนี้ก็มีการเขียน Essay อีกด้วย (ธงชัย สมบูรณ์ มหาวิทยาลัยรามคำแหง, 2554 : Online)

สรุปโรงเรียนนานาชาติก็เป็นการจัดการศึกษารูปแบบหนึ่งที่จัดขึ้นในประเทศไทย และกลับได้รับความนิยมของผู้ปกครองที่อยู่ในชนชั้นกลาง และชั้นสูง ที่จะส่งบุตร หลานเข้าเรียนในโรงเรียนนานาชาติที่มีค่าใช้จ่ายค่อนข้างสูง แต่ก็เป็นที่น่าสนใจที่เด็กโรงเรียนนานาชาติจะเรียนวันละไม่กี่ชั่วโมงแต่มีความสามารถในหลาย ๆ ด้านมากกว่านักเรียนไทยที่เรียนกันตั้งแต่เช้าจนค่ำ ซึ่งเป็นข้อที่น่าคิดสำหรับการสังเคราะห์รูปแบบการจัดการศึกษาให้มีความทันสมัย และอาจก้าวไปถึงความเป็นนานาชาติ ก็จะส่งผลดียิ่งขึ้น

การจัดการศึกษาในโฮมสคูล (Home School)

เป็นแนวคิดและรูปแบบการศึกษาทางเลือกที่ให้สิทธิพ่อแม่ จัดการศึกษาให้ลูกได้ด้วยตนเองอย่างถูกต้องตามกฎหมาย โฮมสคูลเกิดขึ้นครั้งแรกในประเทศตะวันตก จนแพร่หลายและมีแนวโน้มเพิ่มขึ้นในหลายประเทศ โดยมีการประมาณการว่า ในปัจจุบันจะมีเด็ก ที่เรียนอยู่กับบ้านทั่วโลกราว 2-3 ล้านคน โดยเฉพาะในประเทศสหรัฐอเมริกามีจำนวนมากถึง 1.23 ล้านคน และคาด

ว่าในปี 2008 คืออีก 8 ปี นับจากนี้จะมีเด็กอเมริกันที่เรียนอยู่กับบ้านเป็นจำนวนถึง 6.87 ล้านคน ที่เดียว (บ้านมุสลิม. โฮมสคูล (Home School), 2554 : Online)

อะไรคือสาเหตุที่ทำให้โฮมสคูลเป็นที่นิยมในหมู่พ่อแม่

คำตอบก็คือ พ่อแม่เริ่มไม่มั่นใจในระบบการศึกษาในโรงเรียน โดยเป็นห่วงว่าครูจะสอนลูกได้ไม่ดี โรงเรียนไม่มีคุณภาพหรือไม่มีความสามารถที่จะพัฒนาศักยภาพของลูกได้ มีหน้าข่าวสารพัดปัญหาทางสังคม ที่นับวันจะทวีความรุนแรงขึ้น ทั้ง ปัญหายาเสพติด การทำร้ายร่างกาย แม้แต่อาชญากรรมในเด็กด้วยกันเอง ในประเทศอเมริกามีข้อมูลที่น่าตกใจมากมายเกี่ยวกับเด็กอเมริกัน เช่น มีเด็กพกปืนไปโรงเรียนวันหนึ่งๆ ร่วมแสนคน มีทารกซึ่งคลอดจากแม่วัยรุ่นที่อยู่ในวัยเรียนปีหนึ่งถึงห้าแสนคน นี่เป็นปัญหาซึ่งใครเป็นพ่อแม่ ต้องคำนึงถึงความปลอดภัยของลูกในบ้านเราก็มี ข้อมูลที่น่าตกใจมากมายไม่แพ้กัน ที่เห็นและเป็นข่าวกันครึกโครมก็คือ เรื่องของยาบ้าและการพนัน แทบไม่น่าเชื่อแม่แต่เด็กประถม ศึกษาปีที่ 4 ก็เล่นพนันบอลเป็นแล้ว ปัญหาเหล่านี้คือ สาเหตุที่ทำให้พ่อแม่ที่วิตกกังวลและกลัวลงของใหม่ เป็นทางเลือกคือการจัดการศึกษาในระบบโฮมสคูลให้กับลูก (บ้านมุสลิม. โฮมสคูล (Home School), 2554 : Online)

ข้อได้เปรียบของการจัดการศึกษาระบบ Home School

พ่อแม่ผู้ปกครองมีเวลาอยู่กับลูกเต็มที่ ความผูกพันความอบอุ่นระหว่างพ่อแม่ลูกย่อมแน่นแฟ้นยิ่งขึ้น พ่อแม่ผู้ปกครองมีโอกาส "เลือก" และ "ปรับ" แนวทางการจัดหลักสูตร และการสอนให้เหมาะกับแบบแผนชีวิต ความเชื่อตลอดจนความต้องการ และคำนึงถึงความพร้อมของลูกได้อย่างยืดหยุ่นแทนการส่งลูกไปรับการศึกษาแบบ "เหมาโหล" ที่บังคับให้ลูกต้องเรียนทุกอย่างเหมือน ๆ กัน และต้องเรียนไปพร้อม ๆ กับเด็กอื่น ๆ ในขณะที่ลูกอาจไม่สนใจหรือไม่พร้อมที่จะเรียนเรื่องนั้นๆ เด็กได้รับการปฏิบัติในฐานะเพื่อนมนุษย์ที่มีชีวิตจิตใจและสิทธิเสรีภาพของตนเอง ไม่มีพ่อแม่ คนใดจะ "ติตรา" ลูกว่าเป็น "เด็กเรียนช้า" หรือ "เด็กมีปัญหา" ดูเหมือนว่าในโรงเรียนระบบโฮมสคูล การเรียนรู้สามารถเกิดขึ้นได้ต่อเนื่องตลอดเวลาโดยไม่มี "เปิดเทอม" หรือ "ปิดเทอม" ที่ชัดเจน การเรียนรู้อย่างสนุกสนานต่อเนื่องจะค่อย ๆ ปลูกฝังจิตวิญญาณ แห่งการเรียนรู้อยู่เสมอเช่นกัน และในชีวิตจริงการเรียนรู้และการพัฒนาตนเองก็ไม่มีเปิดเทอมหรือปิดเทอมเช่นกัน การเรียนรู้จากประสบการณ์ตรง และลงมือปฏิบัติจริง ทำได้ง่ายขึ้นในบรรยากาศของครอบครัว ที่สามารถจัดกิจกรรมเสริมการเรียนรู้ทั้งในบ้านนอกบ้านได้มากมาย แทนที่จะให้เด็กเรียนแต่จาก "หนังสือ" และ "คำบรรยาย" เท่านั้น (บ้านมุสลิม. โฮมสคูล (Home School). 2554 : Online)

การจัดการศึกษาโดยครอบครัว หรือโฮมสคูล (Home School) ทศนา แสงศักดิ์ ได้เขียนเป็นบทความในวารสารวิชาการว่าเป็นแนวคิดการจัดการศึกษาทางเลือก (Alternative Education) คือสถาบันครอบครัว เป็น โครงสร้างพื้นฐานทางสังคมที่ก่อให้เกิดกระบวนการสร้างพฤติกรรมและวัฒนธรรม ซึ่งประสบการณ์ภายในครอบครัว นับว่า มีส่วนสำคัญในการสร้างค่านิยม ทศนคติ ความเชื่อ พฤติกรรม และบุคลิกภาพ ซึ่งส่งผลต่อการพัฒนาโดยส่วนรวม การอบรมเลี้ยงดูมีส่วนสำคัญต่อการพัฒนาบุคลิกภาพและการสร้างความเชื่อมั่น เด็กแต่ละคนมีพื้นฐานที่แตกต่างกัน แม้ว่าจะเกิดจากพ่อแม่คนเดียวกัน ดังนั้นการเลี้ยงดูเด็กจึงต้องสอดคล้องกับธรรมชาติของเด็ก วิธีการเลี้ยงดูที่ได้ผลดีกับเด็กคนหนึ่งอาจได้ผลตรง กันข้ามเมื่อนำไปใช้กับเด็กอีกคนหนึ่ง มีงานวิจัยหลายเล่มที่ยืนยันว่า การมีส่วนร่วมของพ่อแม่ในการ จัดการศึกษาของลูกมีส่วนสัมพันธ์โดยตรงกับความสำเร็จของลูกมากกว่าคุณภาพของโรงเรียน

การมีส่วนร่วมของครอบครัวในการจัดการศึกษา สามารถทำได้ 3 รูปแบบคือ

1. การมีส่วนร่วมในเรื่องต่าง ๆ ที่เกี่ยวข้องกับกระบวนการเรียนการสอน
 2. การทำข้อตกลงร่วมกันระหว่างครอบครัวกับโรงเรียน
 3. การมีส่วนร่วมโดยครอบครัว โดยการจัดการศึกษาเอง โดยเด็กไม่ต้องไปโรงเรียน
- พ่อแม่เป็นครูผู้สอน หรือที่เรียกว่าการจัดการศึกษาโดยครอบครัว ซึ่งเป็นการจัดการศึกษาโดยครอบครัวเต็มรูปแบบ นับตั้งแต่กระบวนการจัดการเรียนการสอน เนื้อหาหลักสูตร การจัดกิจกรรม และการวัดผลและประเมินผล (ทศนา แสงศักดิ์, 2545 : 17)

ซึ่งการจัดการศึกษาโดยครอบครัว หรือ โฮมสคูล (Home School) มีจุดเด่น จุดด้อย จากการศึกษาของ อมรวิชัย นาคทรพรพ (2542 อ้างถึงใน ทศนา แสงศักดิ์, 2545 : 18) ดังนี้

จุดเด่น

1. พ่อแม่ มีเวลาอยู่กับลูกเต็มที่ ความผูกพัน ความอบอุ่นระหว่างพ่อแม่ ย่อมแน่นแฟ้นยิ่งขึ้น
2. พ่อแม่มีโอกาสเลือกและปรับแนวทางการจัดหลักสูตรและการสอน ให้เหมาะกับแบบแผนชีวิต ความเชื่อตลอดจนความต้องการและความพร้อมของเด็ก ได้อย่างยืดหยุ่น
3. เด็กได้รับการปฏิบัติในฐานะเพื่อนมนุษย์ที่มีชีวิต จิตใจ และสิทธิเสรีภาพของตนเอง
4. การเรียนรู้ สามารถเกิดขึ้นได้ต่อเนื่องตลอดเวลา โดยไม่มีเปิดเทอมหรือปิดเทอม

5. เด็กมีโอกาสเรียนรู้จากประสบการณ์ตรง แทนที่จะเรียนแต่หนังสือและฟังคำ

บรรยาย

จุดด้อย

1. เป็นการปิดกั้นเด็กจากประสบการณ์ทางสังคม
2. เป็นการแยกเด็กออกจากกลุ่มชนชั้นทางสังคม
3. เป็นการจำกัดโอกาสที่เด็กจะได้รับสัมผัสกิจกรรมเรียนรู้และสื่อการเรียนรู้อย่างกว้างขวาง ตามที่มีในหลักสูตรปกติทั่วไป
4. ผู้สอนอาจไม่มีคุณสมบัติเหมาะสมที่จะเป็นครู
5. การประเมินผลตามมาตรฐานการศึกษาเป็นไปด้วยความลำบาก
6. ขาดอุปกรณ์เครื่องมือ สื่อการเรียนการสอน โดยเฉพาะสาขาวิทยาศาสตร์และสายงานอาชีพ

โฮมสคูล จึงเป็นรูปแบบการจัดการศึกษาที่มีอิทธิพลอย่างมากในปัจจุบัน แต่สำหรับประเทศไทยการจัดการศึกษาแบบโฮมสคูลอาจมีความเหมาะสมสำหรับเด็กเล็กมากกว่าการจัดโฮมสคูลในชั้นมัธยมศึกษา เนื่องจากเด็กระดับชั้นมัธยมศึกษาจำเป็นจะต้องเรียนรู้และมีสังคมที่ต้องไปประสบเพื่อเป็นการสร้างประสบการณ์ใหม่ที่มากกว่า ดังนั้นการจัดการศึกษาแบบโฮมสคูลจึงไม่เหมาะสมนักสำหรับนักเรียนระดับมัธยมศึกษาตอนต้น และระดับมัธยมศึกษาตอนปลาย

สรุปการจัดการศึกษามีมากมายหลายรูปแบบ แต่ละรูปแบบก็มีจุดเด่น และจุดด้อยที่แตกต่างกันไป ตามลักษณะและความเหมาะสมของสภาพแวดล้อมและความต้องการของผู้เรียน ดังนั้นระบบและรูปแบบการจัดการศึกษาจึงมีความสำคัญกับผู้เรียนเป็นอย่างมาก

แนวคิดเกี่ยวกับ โรงเรียนกีฬาเทนนิสชนิดที่จัดการศึกษาควบคู่กับการฝึกซ้อมกีฬาเทนนิส (Tennis Academy) มีดังนี้

1. โรงเรียนกีฬาเทนนิสในประเทศสเปน ตัวอย่าง เช่น CIT (Centre International de Tennis) Barcelona – Spain เป็นโรงเรียนที่จัดให้มีการฝึกซ้อมกีฬาเทนนิสรวม 6 ชั่วโมง โดยแบ่งเป็นการฝึกซ้อมเทนนิส 4 ชั่วโมง (On Court) และฝึกสมรรถภาพทางกาย 2 ชั่วโมง ซึ่งในการฝึกซ้อมกีฬาเทนนิสมุ่งส่งเสริมใน 3 ด้านที่สำคัญคือ การฝึกซ้อม ด้านเทคนิค การฝึกสมรรถภาพทางกาย และที่สำคัญต้องส่งเสริมการเข้าร่วมการแข่งขันของเด็กเพื่อเป็นการสร้างประสบการณ์ในกีฬาเทนนิสด้วย

โรงเรียนกีฬาเทนนิส (CIT) นี้ถือเป็นการผนวกระหว่างการฝึกซ้อมกีฬาเทนนิส และ การเรียนเนื้อหาทางวิชาการ (Combined Training and Academic Studies) โดยจัดให้มีการเรียนการสอนวิชาการในเวลารว่างจากการแข่งขัน และการฝึกซ้อมกีฬาเทนนิส โดยในหลักสูตรจะ มีการเรียนภาษาอังกฤษ และภาษาสเปน เป็นภาษาต่างประเทศ

นอกจากนี้แล้ว โรงเรียน กีฬาเทนนิส (CIT) มีผู้ร่วมจัดการศึกษาแบบทางไกล คือ โรงเรียนระดับมัธยมศึกษา และมหาวิทยาลัยในประเทศสหรัฐอเมริกา “American International-The Athlete’s Learning Center” High School Course the American High School and University Syllabus Certified by the University of Nebraska – Lincoln (USA) โดยมีจุดมุ่งหมายเพื่อเป็นการเตรียมความพร้อมเด็กสำหรับสอบ English Language Certificates / SAT-I / SAT-II / GED และ TOEFL โดยจัดให้เด็กได้มีโอกาสเรียนเนื้อหาทางวิชาการใน วันจันทร์ – ศุกร์ วันละ 4 ชั่วโมง และ มีการจัดให้มีการ ทดสอบแบบ Online Tested / Projects และ Written Evaluation เพื่อประเมินผล การเรียนรู้ (CIT, 2553: Online)

2. สถาบันเทนนิสในประเทศฝรั่งเศส ได้แก่ ISP Tennis Academy (ISP Tennis Academy) Sophia Country Club, Sophia Antipolis, France สถาบันเทนนิสแห่งนี้ เป็นโรงเรียนที่มีการพัฒนาทักษะกีฬาเทนนิสและ มีการจัดการเรียนรู้ ควบคู่ไปด้วยกัน โดยมีคำขวัญและปรัชญา การดำเนินการ คือ

คำขวัญ คือ “All the Way in Sports, in Education, in Life”

ปรัชญา คือ “Excellence in Sport, Excellence in Education”

“Successfully Combine Sports and Education at Highest Level”

เป้าหมาย คือ “To Give a Choice to Students Athletes after Graduation” ให้ผู้เรียนสามารถเป็น

1. นักกีฬาอาชีพ (WTA and ATP Tours)
2. ได้รับทุนเรียนจากประเทศ สหรัฐอเมริกา

สรุปโรงเรียนนี้มีคณาจารย์ และปรัชญา ที่จะส่งเสริมให้เด็กได้มีชีวิตที่ดีจากการเล่นกีฬา และการเรียน โดยมีเป้าหมายให้สามารถเข้าสู่การแข่งขันของสมาคมเทนนิสอาชีพชาย – หญิง ได้ หรือได้รับทุนการศึกษาเป็นนักกีฬาเทนนิสในมหาวิทยาลัยของสหรัฐอเมริกา

ตารางเวลาการฝึกซ้อมกีฬาเทนนิส และการเรียนรู้	ทางด้านวิชาการ มีดังนี้
เวลา 6.45	– 7.15 น. ตื่นนอน
เวลา 7.15	– 8.00 น. อาหารเช้า

เวลา 8.00	– 13.00 น.	การเรียนการสอน
เวลา	13.00 – 14.00 น.	อาหารกลางวัน
เวลา 14.00	– 16.00 น.	ฝึกซ้อมเทนนิส
เวลา	16.00 – 18.00 น.	ฝึกสมรรถภาพทางกาย
เวลา 18	.00 – 19.00 น.	เวลาว่าง
เวลา 19	.00 – 20.00 น.	อาหารค่ำ
เวลา 20.00	– 21.30 น.	คืนคว่ำอิสระ
เวลา 22.	00 น.	เข้านอน

ทางโรงเรียนกำหนดให้มีชั่วโมงในการเรียนสัปดาห์ละ 20 ชั่วโมง และมีชั่วโมง
สำหรับทำทำงานในเวลาค่าอีกสัปดาห์ละ 6 ชั่วโมง

ตารางที่ 1 แสดงการจัดวิชาเรียนสำหรับผู้เรียนระดับ (Grade) 5 – 12 ของโรงเรียน

ระดับชั้น	วิชาที่ 1	วิชาที่ 2	วิชาที่ 3	วิชาที่ 4	วิชาที่ 5	วิชาที่ 6
5th – 6th Grade	English	Mathematics	Science	Social studies / History	French	Elective
7th Grade	Language Arts (English)	Comprehensive Math	Life Science	World Cultures	Two Electives	
8 th Grade	Multicultural Literature	Pre-Algebra	Earth Science	American History	Two Electives	
9 th Grade	World History	Composition and Grammar	Algebra 1	Physical Science	Two Electives	
10 th Grade	Geometry	Biology	Modern European History	World Literature	Two Electives	
11 th Grade	American Literature	American History	Anatomy	Algebra 2	Two Electives	
12 th Grade	Chemistry	Pre-Calculus	British Literature	American Government	Two Electives	

วิชาเลือก (Elective courses) ประกอบด้วย

Health (9 – 10 G) Journalism (10 – 12 G) Geography (all grades)

Life Management (7 – 9 G) Environmental Science (11 – 12 G)

วิชาเลือกภาษา (Language Electives)

Spanish 1 – 4 Spanish Literature

English as a Foreign Language 1 – 4 (ISP Tennis Academy, 2553 : Online)

3. โรงเรียนกีฬาเทนนิสในประเทศสหรัฐอเมริกา IMG (International Management Groups) Florida, USA

สถาบันเทนนิส IMG Academies

Nick Bollenttieri เป็นผู้บุกเบิกในการสร้างมโนทัศน์ (Concept) ของศูนย์ฝึกกีฬาเทนนิสในรูปแบบโรงเรียน กิน-นอน โดยให้มีการจัดการศึกษาให้กับเด็กนักกีฬาในปี ค.ศ. 1978 (Tennis Boarding School that Combined Athletic Training and Academic Education into one Integrated Curriculum) ปัจจุบันสถาบันเทนนิส IMG Academies มีสถาบันจัดการศึกษาในศูนย์ฝึกนักกีฬาหลากหลาย ซึ่งจะขอเป็นส่วนที่เกี่ยวข้องคือ มหาวิทยาลัยไมอามี (Language School and University Course) ที่มีการจัดการศึกษาระดับอุดมศึกษา และมีโรงเรียนที่สอนเทนนิส เช่น The Pendleton school at IMG Academic ที่มีการจัดการศึกษาระดับปฐมวัยถึงระดับมัธยมศึกษา (K – 12)

โรงเรียน The Pendleton school at IMG Academic เป็นโรงเรียนเอกชน (Private School) ที่เข้าร่วมอยู่ในสถาบันเทนนิส IMG Academic ตั้งแต่ปี ค.ศ. 1999 เพื่อให้ให้นักกีฬาที่อยู่ในศูนย์ฝึกนี้ได้เล่นกีฬาและเรียน ทางวิชาการควบคู่ไปด้วยกัน โดยโรงเรียน มีพันธกิจในการจัดระบบสหศึกษาตั้งแต่ระดับปฐมวัยถึงระดับมัธยมศึกษาตอนปลาย และเตรียมอุดมศึกษา โดยมีแนวทางทั้งแบบดั้งเดิม และแบบใหม่ เพื่อความเป็นเลิศทางการศึกษา โดยมีมาตรฐานวิชาการพร้อมด้วยการเตรียมหลักสูตรเพิ่มเติมด้านการศึกษาอันยอดเยี่ยม โดยสภาพแวดล้อมที่ส่งเสริมให้ผู้เรียนไปถึงเป้าหมายทางการศึกษา การกีฬา สังคม และความเป็นผู้นำสำหรับผู้เรียนทุกคนที่จะพบแนวทางความสำเร็จในชีวิต มีการดูแลคาดหวังให้มีความรับผิดชอบ สามารถต่อสู้เพื่อพัฒนาจนเกิดลักษณะที่แข็งแกร่ง เป็นที่ยอมรับในชุมชนของโรงเรียน

ปรัชญา ของโรงเรียนมุ่งจัดการศึกษาให้นักเรียนสามารถคิดอย่างอิสระและเห็นคุณค่าในความเป็นมนุษย์ ศิลปะ และวิทยาศาสตร์ ผู้สำเร็จการศึกษามีความเชื่อมั่นและภาคภูมิใจใน

ทักษะการเป็นนักกีฬาชั้นเลิศ และมีศักยภาพในการเข้าเรียนต่อใน มหาวิทยาลัยตามที่ผู้เรียน ต้องการ เราเชื่อว่าการศึกษาของเยาวชนควรครบถ้วนด้วยวัฒนธรรม กีฬา และประสบการณ์ เกี่ยวกับชุมชน ซึ่งทำให้เขามีความรับผิดชอบที่จะอุทิศตนต่อสังคม การเตรียมพร้อมอย่างดีให้ผู้จบ การศึกษาได้ก้าวไปเผชิญ โลกอย่างเชื่อมั่น แข่งขันกับเพื่อนได้อย่างมีประสิทธิภาพทั้งเชิงวิชาการ กีฬา สังคม และในระดับอาชีพ(IMG Academy, 2553 : Online)

ในการศึกษาจบหลักสูตรมัธยมศึกษาตอนปลาย ผู้เรียนต้องผ่าน 19 หน่วยกิต และ ผ่านวิชาศิลปะ (Art) วิชาสุขภาพ (Health) หรือ วิชาพลศึกษา (Physical Education) และวิชาอื่นๆ ดังนี้คือ

1. วิชาภาษาอังกฤษ (English) 4 ปี 4 หน่วยกิต
2. วิชาประวัติศาสตร์ (History) 4 ปี 4 หน่วยกิต โดยต้องผ่านวิชาประวัติศาสตร์ อเมริกา (U.S. History)
3. วิชาคณิตศาสตร์ (Mathematics) 3 ปี 3 หน่วยกิต
4. วิชาวิทยาศาสตร์ (Science) 3 ปี 3 หน่วยกิต
5. วิชาภาษาต่างประเทศ (Foreign Languages) 2 ปี 2 หน่วยกิต
6. วิชาเลือก (Other Academic Elective) 3 หน่วยกิต
7. วิชาศิลปะ (Art) 1 หน่วยกิต (Theatre, Dance, Music and Visual Art)
8. วิชาพลศึกษา (Physical Education) 2 ปี 2 หน่วยกิต
9. ชั่วโมงการบริการชุมชน เป็นทางเลือก (Community Service Hours: Optional)

เพื่อให้ผู้เรียนเป็นไปตามเป้าหมาย ของการเป็นนักเรียน และนักกีฬา “The Total Student-Athlete” โดยในการฝึกกีฬาเทนนิส นักเรียนต้องได้รับการ ฝึกฝนในเรื่องของ เทคนิค (Technically) แทคติก (Tactically) สมรรถภาพทางกาย (Physically) และจิตใจ (Mentally) โดยใน โรงเรียนมีผู้เรียนทั้งหมด 539 คน มีอัตราส่วนระหว่างผู้เรียนต่อครู 12 : 1 มีอัตราค่าเล่าเรียนระดับ มัธยมศึกษาตอนต้น (Middle School) จำนวน 15,580 ดอลลาร์ต่อปี และระดับมัธยมศึกษาตอน ปลาย (Upper School) จำนวน 16,455 ดอลลาร์ต่อปี ซึ่งอัตรานี้ไม่รวมค่าใช้จ่ายในการฝึกซ้อม กีฬาเทนนิส และค่าใช้จ่ายส่วนตัว

ตัวอย่างตารางการเรียน คือ

ระดับมัธยมศึกษาตอนปลาย

เวลา 6.00 – 7.00 น. อาหารเช้า

เวลา 7.00 – 10.00 น. ฟีทซ้อม (Training/Competition/Match Strategy/Mental Conditioning)

เวลา 10.00 – 11.00 น. ฟีทสมรรถภาพทางกาย (Physical Conditioning)

เวลา 11.30 – 13.00 น. อาหารกลางวัน

เวลาบ่าย การเรียนการสอน

ระดับมัธยมศึกษาตอนต้น

เวลาเช้า การเรียนการสอน

เวลา 11.30 – 13.30 น. อาหารกลางวัน

เวลา 13.30 – 16.30 น. ฟีทซ้อม (Training/Competition/Match Strategy/Mental Conditioning)

เวลา 16.30 – 17.30 น. ฟีทสมรรถภาพทางกาย (Physical Conditioning)

(IMG Academy, 2553 : Online)

4. แนวคิดโรงเรียนกีฬาฟุตบอลของประเทศไนจีเรีย

เป็นโรงเรียนระดับมัธยมศึกษา ซึ่งมีจุดมุ่งหมายที่จะให้ นักเรียนได้รับการศึกษาและมีการฝึกซ้อมกีฬาฟุตบอล ควบคู่กันโดยจัด สำหรับเด็กที่มีความสามารถพิเศษทางกีฬาฟุตบอลอยู่แล้ว ให้ได้รับการดูแลอย่างดี เพื่อให้เด็กที่มีทักษะทางกีฬาฟุตบอลอยู่แล้วได้รับการสอนเกี่ยวกับการเล่นฟุตบอล เหมือนกับ นักฟุตบอลอาชีพ พร้อมกับการที่เด็กเหล่านี้จะต้องมีวิชาความรู้ทางวิชาการอื่น ๆ ดัดตัวไปด้วย โดยมีเป้าหมายว่าจะมีแววมองจากสโมสรฟุตบอลอาชีพต่าง ๆ จากทั่วโลกมาดึงตัวเด็กเหล่านี้ไป เล่นฟุตบอล โดยมีสัญญาค่าตอบแทนที่สูงเพียงพอที่จะทำให้มีความเป็นอยู่อย่างสุขสบายไปตลอดชีวิต

ลักษณะของการดำเนินงานของโรงเรียน ของประเทศไนจีเรีย จะมี รัฐบาลไนจีเรีย สนับสนุนเงินประมาณ 140 ล้านบาท ในการปรับปรุงสถานที่ ซึ่งสถานที่ดังกล่าวเคยเป็นโรงเรียนเก่าแห่งหนึ่งเพื่อให้เป็นศูนย์การเรียนและ ศูนย์ฝึกฟุตบอล โดยสามารถรับเด็กได้ จำนวน 120 คน ซึ่งในช่วง 3 ปี จะต้องใช้เงินสนับสนุนอีกประมาณ 400 ล้านบาท ซึ่งได้จากงบประมาณและจากผู้สนับสนุน เพื่อทำความฝันให้เป็นความจริง เด็กจะมีอยู่ 3 กลุ่ม คือ กลุ่มอายุ 11-12 ปี, อายุ 13-14 ปี และอายุ 15-16 ปี และนอกจากนี้ ยังคัดเลือกเด็กให้เป็นลักษณะตัวสำรองโดยเด็กที่เป็นตัวสำรองจะฝึกซ้อมอยู่ภายนอกโรงเรียนโดยอยู่กับทีมอื่น ๆ ซึ่งจะมีผู้ฝึกสอนที่จะมี รูปแบบการฝึกซ้อมที่เหมือนกันกับทางโรงเรียน เพื่อที่จะมีการเรียกตัวเสริมทีมได้ทันที

สำหรับการเรียนการสอนวิชาความรู้ภาคปกติ เขาจะใช้หลักสูตรรูปแบบของประเทศอังกฤษ เด็ก ๆ ซึ่งเป็นนักกีฬาฟุตบอลจะมีการเรียนการสอนในเวลาและจะมีการให้การบ้านด้วย ถ้าหากเด็กไม่มีความตั้งใจเรียน อาจไม่ได้รับอนุญาตให้ไปฝึกซ้อมฟุตบอล โดยการเรียนรู้ในชั้นเรียนอาจไม่หนัก มากเกินไป แต่ต้องการให้เด็กมีวินัย มีความเป็นผู้ใหญ่ที่รับผิดชอบงานต่างๆ เพื่อให้เด็ก ๆ เหล่านี้ สามารถออกไปผจญต่อชีวิตในสังคม โลกในศตวรรษที่ 21 ได้ โดยหวังว่าเขาจะสามารถสร้างเด็กนักกีฬาฟุตบอลชั้นเลิศสำหรับสโมสรฟุตบอลชั้นนำของโลกได้

รายได้ส่วนหนึ่งของโรงเรียน อาจจะมาจกค่าตัวของนักกีฬาฟุตบอลที่มีแววมองมา รับเอาเด็กนักกีฬาฟุตบอลเหล่านี้ไป ดังตัวอย่างสำหรับค่าตัวการ โอนย้าย นักกีฬาฟุตบอลระดับซูเปอร์สตาร์ เช่น มิเชล เอสเชียนผู้เล่นในตำแหน่ง มิดฟิลด์ชาวกาน่าไปสู่อิม เชลซี ด้วยค่าตัวมูลค่า 45 ล้านเหรียญสหรัฐหรือประมาณ 1,800 ล้านบาท ทำให้เกิดเป็นมูลค่าที่นับว่าสูงมาก ของนักกีฬาฟุตบอลชาวแอฟริกันในตลาดฟุตบอลของโลก ดังนั้น ผู้ที่เกี่ยวข้องจึงคาดหวังว่านัก กีฬาฟุตบอลในโครงการนี้จะประสบความสำเร็จบ้างไม่มากก็น้อย ดังนั้นทางโรงเรียนก็ควร จะได้รับเงินบางส่วนจากสโมสรฟุตบอลดัง ๆ ทั้งหลายที่จะได้เด็กนักกีฬาฟุตบอลที่ดีฝีมือดีเหล่านี้ไป ซึ่งจะ เป็นไปตามกฎเกณฑ์และระเบียบซึ่ง FIFA ได้กำหนดหลักการอยู่แล้ว ดังนั้นเงินเหล่านี้ก็จะคืนกลับไปสู่การบริหารจัดการของทางโรงเรียนต่อไปเพื่อ ให้สามารถเป็นต้นทุนในการ ผลิตนักกีฬาฟุตบอลฝีเท้าดีรุ่นต่อไปในอนาคต (ไพศาล จันทรพิทักษ์, 2553 : Online)

สรุป ได้ว่ารูปแบบโรงเรียนกีฬาในต่างประเทศมีหลายประเทศที่ส่งเสริมนักกีฬา เทนนิสอาชีพเพราะการได้มีนักกีฬาเทนนิสอาชีพอยู่ในอันดับต้นๆ ของโลกนับว่าเป็นการ ประชาสัมพันธ์ ชื่อเสียงให้กับ ประเทศได้เป็นอย่างดี ตัวอย่าง ประเทศไทยเคยมีราคร ศรีชาพันธ์ เท่ากับว่าได้เป็นทูตทางวัฒนธรรมที่ทำให้นานาประเทศได้รู้จัก ประเทศไทยดีขึ้น ในหลายประเทศ อาจจัดตั้งเป็นศูนย์การฝึกกีฬาเทนนิส (Tennis Academy) เพียงอย่างเดียว โดยจัดเป็นค่ายฝึกนักกีฬา เทนนิสในช่วงที่นักกีฬาหมดจากฤดูกาลแข่งขัน หรือปิดภาคเรียน แต่หากต้องการให้เกิดความ เหมาะสม จึงควรมีการผนวกการจัดการศึกษาเพื่อให้เป็นศูนย์การเรียน เป็นการศึกษาตลอดชีวิต ร่วมกับการจัดการฝึกซ้อมกีฬาเทนนิสด้วย เป็นแนวคิดหลักที่สำคัญในการนำเสนอรูปแบบการจัด การศึกษาเพื่อพัฒนากีฬาเทนนิสในประเทศไทย

3. แนวคิดเกี่ยวกับ กีฬาเทนนิสกับความเป็นเอกลักษณ์เฉพาะชนิดกีฬา

กีฬาเทนนิสเป็นกีฬาที่มีวิวัฒนาการมาช้านานจากในอดีตที่เริ่มเล่นกันมาในประเทศ อังกฤษและฝรั่งเศสจนกระทั่งแพร่หลายในประเทศต่าง ๆ ทั่วโลกกีฬาเทนนิสเป็นกีฬาที่น่า

หลงไหล ทั้งในตัวของผู้เล่นที่เป็นนักกีฬา ซึ่งส่วนใหญ่จะฝึกหัดมาตั้งแต่เป็นเด็กเยาวชนผู้ชมที่ได้ชมวิธีการดี วิธีเล่นลูกต่าง ๆ อันเป็นลีลาการเล่นที่มีความสวยงาม ดังนั้น ในหลาย ๆ ประเทศกีฬาเทนนิส จะได้รับการ บรรจุนำให้เป็นกิจกรรมพลศึกษา ในชั้นเรียนสำหรับเด็กนักเรียน รวมทั้งในประเทศไทยด้วย กีฬาเทนนิส จะมีเอกลักษณ์ที่แตกต่างจากกีฬาชนิดอื่น ๆ ที่เป็นจุดเริ่มต้นในการศึกษาและมีลักษณะที่เฉพาะเจาะจงด้วยกัน 4 ประการคือ

1 . การมีองค์กรกีฬาเทนนิส ที่มีอิทธิพลเหนือสมาคมกีฬาเทนนิสของประเทศต่าง ๆ (Supra Non-Government Organization) นั่นคือจะมีสหพันธ์เทนนิสนานาชาติ (ITF) ที่นับเป็น

องค์กรกีฬาเทนนิสระดับนานาชาติที่มีอิทธิพลในการกำกับ สั่งการ หรือสนับสนุนการดำเนินกิจกรรมทางกีฬาเทนนิสได้ในทุกๆ ประเทศที่ได้ร่วมเป็นสมาชิก ซึ่งสหพันธ์เทนนิสนานาชาติ โดย เดฟ มิลเลย์ (Dave Miley, 2009 : Online) กล่าวในหัวข้อ “About the ITF” โดยมีสาระสำคัญคือ สหพันธ์เทนนิสนานาชาติเป็นองค์กรที่พัฒนากีฬาเทนนิสทั่วโลก และทำให้กีฬาเทนนิสประสบความสำเร็จโดยไม่แบ่งแยกสีผิว เชื้อชาติ สัญชาติ หรือเผ่าพันธุ์ที่กำเนิด อายุ เพศ หรือศาสนา

2. การที่ กีฬาเทนนิสเป็นกีฬาอาชีพ (Professional Sport) มีการทำงานเป็นอาชีพ เพื่อให้ให้นักกีฬาอาชีพมีหน้าที่ มีระเบียบวินัย มีจรรยาบรรณของอาชีพดังที่ ดนัย อุดมโชคได้กล่าวไว้ในหนังสือ “ไม่สู้ได้ไง” ถึงการเป็นนักกีฬาเทนนิสอาชีพจำเป็นต้องมีองค์ประกอบต่างๆ ได้แก่ **ความรัก** ในกีฬาประเภทนี้ เพราะในการเป็นนักกีฬาเทนนิสอาชีพจำเป็นต้องฟันฝ่าอุปสรรคอย่างมากมาย และอาจเป็นปัจจัยที่จะทำให้ผู้เล่นย่อท้อและเลิกเล่นได้ ดังนั้นจึงมีความจำเป็นอย่างยิ่งที่นักกีฬาเทนนิสจะต้องมีจิตใจที่แน่วแน่ในความรัก และชอบกีฬาชนิดนี้อย่างจริงจัง **ครอบครัว** ต้องมีครอบครัวที่เข้าใจ และให้การสนับสนุน ดังนั้น บิดา-มารดาจะต้องเป็นผู้ที่สนับสนุนในระยะเริ่มต้นทั้งการหัดเล่น การให้กำลังใจ การสนับสนุนด้านการเงิน และพี่น้องที่เป็นกำลังใจเป็นอย่างดี **บุคลากรที่ดี** คำว่าบุคลากรหมายถึง โค้ช ฟีลด์ซ้อม ซึ่งมีความสำคัญมากในการที่จะทำให้มีโอกาสในการพัฒนาฝีมือได้อย่างถูกต้อง และคู่สนใจกับการฝึกซ้อมที่ไม่เบื่อ **ผู้สนับสนุนที่ดี** จะมีส่วนช่วยให้นักกีฬามีโอกาสในการออกหาประสบการณ์ซึ่งมีความสำคัญมากสำหรับนักกีฬาเทนนิสที่จะมี การพัฒนาฝีมือให้ดีขึ้น ซึ่งจะต้องออกไปแข่งขันหาประสบการณ์ในต่างประเทศ ดังนั้นจำเป็นต้องมีผู้สนับสนุนที่ดี และสิ่งสุดท้ายที่นักกีฬาเทนนิสอาชีพที่ดีควรจะมีก็คือ การมีระเบียบวินัยต่อตัวเอง ซึ่งดนัย อุดมโชค กล่าวว่า

“เมื่อก่อนผมเป็นคนที่ไม่ระเบียบเอาเสียเลย อยากทำอะไรก็ทำเวลาไม่ยอมซ้อมก็ตีเล่นบ้าง ตีทิ้งบ้าง ซึ่งเมื่อก่อนผมคิดว่าไม่เห็นจะเป็นอะไรตามประสาเด็กๆ แต่พอผมโตขึ้นผมถึงได้

รู้ว่า ... ผมเสียเวลาอันมีค่าไปกับเรื่องแบบนั้นเยอะมาก มองย้อนกลับไปถ้าผมตั้งใจซ้อมในตอนนั้นก็คงมีโอกาสที่จะประสบความสำเร็จได้เร็วกว่านี้”

และ คณบดี อุดมโชค ยังกล่าวไว้อีกตอนหนึ่งว่า “ผมคิดว่าในเมื่อเรายึดกีฬาเทนนิสเป็นอาชีพแล้ว เราก็ควรเอาจริงเอาจังกับมันเหมือนกับเมื่อเรารักสิ่งใดแล้ว เราก็ต้องซื่อสัตย์กับสิ่งนั้น”

3 . การเป็นกีฬาที่สามารถเรียนรู้ได้ตลอดชีวิต (Life Long Learning Sport) กีฬาเทนนิสเป็นกีฬาที่มีทักษะที่ต้องได้รับการเรียนรู้และฝึกฝน ดังนั้นจึงต้องจัดให้มีการเรียนการสอนและการฝึกหัดอย่างจริงจัง จึงจะสามารถเล่นได้อย่างคล่องแคล่ว ซึ่งนักกีฬาเทนนิสจะเริ่มต้นการฝึกหัดกับสถาบันสอนกีฬาเทนนิส ศูนย์สอนกีฬาเทนนิส รวมไปถึงมีการจัดการเรียนการสอนในระดับที่เป็นอาชีพ นอกจากนักกีฬาแล้ว ผู้จัดการแข่งขันก็มีการดำเนินการเป็นอาชีพ ผู้ฝึกสอนก็มีสถาบันฝึกอบรมเป็นระดับๆ อย่างมืออาชีพ กรรมการผู้ตัดสินก็จัดให้มีการสอบจัดระดับขีดความสามารถในการตัดสินอย่างเป็นระบบเป็นอาชีพ ดังนั้นจึงมองได้ว่ากีฬาเทนนิสเป็นกีฬาที่เรียนรู้ได้ตลอดชีวิต

4. การเป็นกีฬาที่มีความเป็นนานาชาติ (World Wide Sport) กีฬาเทนนิสเป็นกีฬานักกีฬาจะต้องมีการเดินทางไปแข่งขันในที่ต่างๆ นักกีฬาที่เป็นนักกีฬาเทนนิสอาชีพจำเป็นต้องเดินทางเข้าร่วมการแข่งขันเทนนิสไปตามประเทศต่างๆ เพื่อทำการแข่งขันเป็นรายสัปดาห์เพื่อทำการสะสมคะแนนเข้าสู่อันดับนักเทนนิสอาชีพ

สรุปได้ว่ากีฬาเทนนิสแตกต่างจากกีฬาชนิดอื่นๆ ที่สำคัญนับว่าเป็นกีฬาที่มีเอกลักษณ์เฉพาะซึ่งต้องยอมรับประเด็นที่สำคัญอันเป็นข้อจำกัดเฉพาะของกีฬาซึ่งมีความแตกต่างจากกีฬาชนิดอื่นๆ อยู่ 4 ประการ คือ การเป็นองค์กรที่มีอิทธิพลเหนือสมาคมกีฬาเทนนิสของประเทศต่างๆ (Supra Non-Government Organization) การที่กีฬาเทนนิสเป็นกีฬาอาชีพ (Professional Sport) กีฬาเทนนิสเป็นกีฬาที่สามารถจัดการเรียนรู้ได้ตลอดชีวิต (Life Long Learning Sport) และการเป็นกีฬาที่มีความเป็นนานาชาติ (World Wide Sport) อันเป็นส่วนที่ต้องนำมาเป็นพื้นฐานในการสังเคราะห์รูปแบบที่จะต้องมีความเฉพาะเจาะจงให้เหมาะสมกับเอกลักษณ์ของชนิดกีฬานั้นๆ ด้วยอาทิเช่น การพัฒนาทักษะและประสบการณ์ในกีฬาเทนนิสต้องออกทำการแข่งขันทั้งในและต่างประเทศ เพื่อเสริมประสบการณ์การแข่งขันที่สำคัญ ระบบการจัดอันดับมือ (Ranking) ในการแข่งขัน เป็นต้น

4. แนวคิดเกี่ยวกับการพัฒนากีฬาเพื่ออาชีพ

ความหมายของอาชีพ

อาชีพ (Occupation or Profession) (ปัญญาไทย. 2551 : Online) หมายถึง การทำมาหากิน การทำธุรกิจ ตามความชอบหรือความถนัด โดยได้ค่าตอบแทนเป็นค่าจ้าง หรือเงินเดือน สำหรับในภาษาอังกฤษคำว่า Profession มาจากคำกริยาที่ว่า “to profess” มาจากคำภาษาลาติน ระหว่างคำว่า pro กับคำว่า fateri แปลว่า ขอมรับหรือรับว่าเป็นของตน (ศัพท์นี้เดิมใช้ในทางศาสนา เป็นการประกาศว่าตนมีศรัทธาในศาสนาหรือประกาศปฏิญาณตน) พระเจ้าวรวงศ์เธอ กรมหมื่นนคราชพงศประพันธ์ ทรงแปลคำศัพท์ “Profession” ว่าเป็นคำที่มาจากคำว่า “อาชีพ-ปฏิญาณ” (อาชีพ+ คำปฏิญาณ) เพราะสภาพอันแท้จริงแห่งวิชาชีพ คือการปฏิญาณตนต่อสิ่งศักดิ์สิทธิ์ว่า จะประกอบอาชีพตามธรรมเนียมซึ่งมีวางไว้เป็นบรรทัดฐาน อาชีพปฏิญาณ ในขั้นต้น ได้แก่ วิถีอาชีพของนักบวชซึ่งต้องเคร่งครัดในระเบียบวินัยที่บังคับไว้และต่อมาคือ นักกฎหมาย แพทย์ เกษตรกร ฯลฯ ซึ่งจัดองค์กรควบคุมกันเอง มีวินัย และจริยธรรมขององค์กรที่เคร่งครัด

“วิชาชีพ” หรือ Profession หมายถึง งานที่ตนได้ปฏิญาณว่าจะอุทิศตัวทำไปตลอดชีวิต เป็นงานที่ต้องได้รับการยอมรับสรรเสริญ เป็นงานที่มีขนบธรรมเนียมและจรรยาของหมู่คณะ โดยเฉพาะ ได้รับค่าตอบแทนในลักษณะค่าธรรมเนียม (Fee) หรือ ค่ายกครู มิใช่ค่าจ้าง (Wage)

ดังนั้นอาจจะกล่าวได้ว่า ปัจจัยสำคัญที่ทำให้การจัดการงานกีฬาอาชีพประสบผลสำเร็จ ประกอบด้วย

1. วัฒนธรรมการดูกีฬาของคนไทย คนไทยยังไม่นิยมดูกีฬาเท่าที่ควร วัฒนธรรมการดูกีฬา หมายถึง การดูกีฬาเพื่อกีฬา ดูกีฬาอย่างเข้าใจ และรักการกีฬา หากมีจิตสำนึกในเรื่องนี้จะทำให้ทั้งผู้ดูและผู้เล่นกีฬา มีความผูกพันกัน ผู้ดูจะมีนักกีฬาหรือทีมกีฬาที่ตนชื่นชมเป็นพิเศษและจะติดตามดูการแข่งขัน โดยตลอด ซึ่งจะทำให้การแข่งขันกีฬาในทุกๆ นัดมีผู้ชมกีฬาเข้าดูเป็นจำนวนมากอย่างสม่ำเสมอ

2. การเผยแพร่ข่าวสารของสื่อสารมวลชน ในประเด็นนี้จะมีความเกี่ยวข้องกับผู้อุปถัมภ์ (Sponsor) หรือผู้ให้โฆษณาในกีฬานั้นๆ ปัจจุบันกีฬาอาชีพที่มีผลจากการเผยแพร่ประชาสัมพันธ์ในทางวิทยุ และโทรทัศน์ เช่น กีฬาอล์ฟ จะได้รับความสนใจจากผู้ชมมากขึ้นเป็นลำดับ

3. การเผยแพร่ด้วยวารสาร หนังสือ ตำราเกี่ยวกับการกีฬา การเผยแพร่ด้วยวิธีนี้จะมีผลในระยะยาว และเป็นการปูพื้นฐานที่ทำให้ประชาชนเข้าใจและรักการเล่นกีฬาหรือชอบดูกีฬา

4. การจัดการแข่งขันกีฬาอาชีพต้องจัดโดยมืออาชีพ หรือบริษัทที่รับจัดการด้านนี้โดยตรง

5. การจัดการกีฬาอาชีพควรเน้นที่การชื่นชมต่อการเล่นกีฬาหรือดูกีฬามากกว่าการเล่นเพื่อการพนัน

กีฬาเพื่อการอาชีพ จึงหมายถึง กีฬาที่เล่นเป็นอาชีพ เป็นกีฬาที่ได้รับความนิยมแพร่หลายทั้งผู้ชมและผู้เล่น นักกีฬามักจะมีความสามารถสูง มีการจัดระบบการแข่งขันที่มีมาตรฐาน มีองค์กรกีฬาอาชีพ มีพระราชบัญญัติกีฬาอาชีพ และผู้ที่เกี่ยวข้องได้รับเงินค่าตอบแทนเป็นรายได้หลักในการประกอบอาชีพ

สรุปการพัฒนากีฬาเพื่อการอาชีพควรมีองค์ประกอบที่สำคัญได้แก่

1. มีองค์ความรู้เฉพาะของตน เป็นทักษะเฉพาะตัว
2. มีความเป็นอิสระในการประกอบวิชาชีพ
3. มีกฎหมายรองรับการประกอบวิชาชีพ และมีการขึ้นทะเบียนสมาชิก
4. มีจรรยาบรรณ ที่ตราขึ้นเพื่อผู้ประกอบการวิชาชีพดำรงตนให้อยู่ในกรอบของจรรยาบรรณ
5. มีจิตสำนึกที่จะให้บริการ โดยเป็นคนของประชาชน

ความหมายของวิชาชีพ

ตามพจนานุกรมของราชบัณฑิตยสถาน (2525 อ้างถึงใน สัญญา ภัทรราชย์ และกำแหง จาตุรจินดา, 2552: Online) คำว่า “วิชาชีพ” (Profession หรือ Professional) มีรากศัพท์มาจากภาษาละติน ซึ่งใช้คำว่า “Professare” คำว่าวิชาชีพเป็นนัยที่บ่งบอกถึงความน่าเชื่อถือ ภูมิปัญญา ประสบการณ์และความมีคุณค่า ส่วนความหมายตามที่กำหนดในราชบัณฑิตยสถาน “อาชีพ” หมายถึง อาชีพประเภทใดประเภทหนึ่งที่มีอำนาจและสถานภาพทางสังคม เช่น อาชีพทางการแพทย์ กฎหมาย ศาสนา วิศวกรรมและสาขาวิชาชีพที่เปิดสอนในระดับอุดมศึกษา การประกอบวิชาชีพต้องใช้ทักษะในระดับสูงซึ่งได้จากการศึกษาหรือการฝึกอบรม การรับรองความเป็นวิชาชีพของอาชีพใด ๆ นั้น อาศัยการประเมินจากเกณฑ์ที่กำหนดความเป็นวิชาชีพ ซึ่งได้มีผู้กำหนดเกณฑ์ไว้ในลักษณะที่มีความสอดคล้องกัน ดังนี้

สัญญา ภัทรราชย์ และกำแหง จาตุรจินดา (2552 : Online) ได้กล่าวไว้ว่า วิชาชีพ หมายถึง อาชีพที่ต้องอาศัยความรู้ความชำนาญ ตรงกับคำในภาษาอังกฤษว่า “Profession” คำว่า ‘วิชาชีพ’ จึงต่างจาก อาชีพ ตรงที่ต้องการมีการศึกษาเพิ่มเติมเป็นพิเศษจนมีความรู้ความชำนาญในระดับสูง

ดังนั้นบุคคล สามัญทั่วไปที่ประกอบอาชีพปกติจึงไม่นับว่าเป็นวิชาชีพ คำว่า “วิชาชีพ” มีความหมายคือ “วิชา” เพื่อเลี้ยงชีพ ซึ่งอาจใช้เกณฑ์พิจารณาซึ่งแบ่งได้เป็น 2 ระดับคือ

1. เกณฑ์ในระดับมหภาค
 - 1.1 การประกอบอาชีพเต็มเวลา
 - 1.2 การจัดแผนงานการศึกษาโดยสมาคมวิชาชีพ
 - 1.3 การจัดตั้งสมาคมวิชาชีพและการออกกฎหมายรับรองสถานภาพของวิชาชีพ
 - 1.4 การมีจรรยาบรรณหรือจริยธรรมในวิชาชีพ
 - 1.5 การมีองค์ความรู้ที่เป็นระบบ
 - 1.6 การเป็นที่ยอมรับของสังคม
 - 1.7 การมีความรอบรู้ในวิชาชีพ
 - 1.8 การให้บริการตามมาตรฐานวิชาชีพ
 - 1.9 การมีความเป็นอิสระในวิชาชีพ
2. เกณฑ์ในระดับจุลภาคหรือระดับบุคคล
 - 2.1 การได้รับการศึกษาตรงตามสาขาที่ประกอบวิชาชีพ
 - 2.2 การมีผู้คอยสนับสนุนในการประกอบวิชาชีพ
 - 2.3 การมีการวางแผนล่วงหน้าที่จะประกอบวิชาชีพ
 - 2.4 การมีความตั้งใจอย่างแน่วแน่ที่จะเข้าสู่ตลาดของวิชาชีพ
 - 2.5 การมีความกระตือรือร้นในวิชาชีพ
 - 2.6 การประพฤติปฏิบัติตามจริยธรรมของวิชาชีพ
 - 2.7 การมีความจงรักภักดีและความผูกพันต่อวิชาชีพ
 - 2.8 การมองเห็นอนาคตในการประกอบวิชาชีพ
 - 2.9 การมีความเจริญก้าวหน้าในวิชาชีพของตน

จากเกณฑ์วิชาชีพในระดับมหภาคแสดงให้เห็นว่ากีฬาเทนนิสเป็นกีฬาอาชีพในระดับองค์กรระหว่างประเทศที่มีการประกอบอาชีพแบบเต็มเวลา มีการจัดการศึกษาในเรื่องกีฬาเทนนิส โดยเฉพาะ มีการจัดตั้งสมาคมและมีการรับรองสถานภาพของนักกีฬาระดับเยาวชน ระดับอาชีพ มีจรรยาบรรณ มีองค์ความรู้ที่เป็นระบบ เป็นที่ยอมรับของแวดวงนักกีฬาเทนนิส และมีความเป็นอิสระ ส่วนระดับบุคคลก็จะต้องมีการวางแผนล่วงหน้า มีการจัดการศึกษา และมีผู้คอยสนับสนุน โดยต้องมีความตั้งใจอย่างแน่วแน่ที่จะเข้าสู่ระบบกีฬาเทนนิส และเป็นอาชีพที่มีความเจริญก้าวหน้า

อิบราฮิม และคอร์ดส (Ibrahim and Cordes, 1999 อ้างถึงใน สัญญา ภัทราชัย และ กำแหง จาตุรจินดา, 2552 : Online) ได้กล่าวว่า การเริ่มต้นของวิชาชีพ (Becoming a Professional) มีเกณฑ์ 5 ประการสำหรับการเป็นระดับวิชาชีพ ซึ่งได้เสนอแนะไว้ดังนี้

1. ต้องมีองค์ความรู้ที่เป็นระบบ
2. หน้าที่ของผู้ที่เป็นวิชาชีพอยู่กับองค์ความรู้
3. ต้องได้รับการยอมรับจากสังคมที่ทำงานอยู่
4. ต้องมีจริยธรรม
5. วัฒนธรรมของวิชาชีพขึ้นอยู่กับค่านิยมและประเพณี

เกณฑ์เหล่านี้สาขาวิชาจะมีกระบวนการที่สลับซับซ้อน โดยต้องมีการประยุกต์ความรู้ในหลายสาขาวิชาเพื่อสร้างองค์ความรู้ที่เป็นระบบ ซึ่งจะพบได้ในหนังสือวารสารการวิจัย หรือ วรรณกรรมที่มีชื่อเสียง ผู้ที่ต้องการเข้ามาทำงานในด้านนี้ต้องมีการเตรียมพร้อมทางด้านความรู้เป็นพิเศษ และจะต้องมีการจดทะเบียนองค์กรวิชาชีพ เพื่อให้ได้รับใบอนุญาตหรือประกาศนียบัตรทั้งที่เป็นองค์กรวิชาชีพหรือองค์กรของรัฐ

สรุป วิชาชีพมีเกณฑ์ ซึ่งวัดความเป็นวิชาชีพ ที่สามารถสรุปได้ว่าอาชีพใดที่จัดได้ว่าเป็นวิชาชีพจะต้องเป็นไปตามเกณฑ์วัดดังนี้

1. มีองค์ความรู้ มีทักษะเฉพาะของตน
2. มีความเป็นอิสระในการประกอบวิชาชีพ
3. มีกฎหมายรองรับการประกอบวิชาชีพ มีการขึ้นทะเบียนสมาชิก
4. มีจรรยาบรรณ เพื่อผู้ประกอบวิชาชีพจะปฏิบัติตนให้อยู่ในกรอบของจรรยาบรรณ
5. มีจิตสำนึกในการให้บริการ และเป็นคนของประชาชน

จะเห็นได้ว่าวิชาชีพ และอาชีพมีความคล้ายคลึงกันมีสิ่งที่วิชาชีพมีเพิ่มเติมคือ องค์กร ที่ควบคุมดูแลวิชาชีพ ไม่ว่าจะเป็นแพทย์สภาที่ดูแล อาชีพแพทย์ คุรุสภาที่ดูแล อาชีพครู เป็นต้น ดังนั้นในการสร้างรูปแบบจำเป็นอย่างยิ่งที่ต้องคำนึงถึงลักษณะสำคัญของวิชาชีพนั้นๆ ด้วย

กีฬาเพื่อการอาชีพ

วีระ มนัสวานิช (2534 : 2) กล่าวว่า การเล่นกีฬาเพื่อการอาชีพ (Professional Sport) การเล่นกีฬาในระดับนี้ถือเป็นจุดสุดยอดของการเล่นกีฬาเพราะเป็นการเชื่อมต่อของการเล่นกีฬาเพื่อการแข่งขัน การพัฒนากีฬาของสถาบันและของชาติ นอกจากส่งเสริมให้นักเรียน เยาวชน นิสิต นักศึกษา และประชาชนได้ออกกำลังกาย เล่นกีฬา รวมถึงการจัดให้มีการแข่งขันอย่างต่อเนื่องและ

เป็นระบบอย่างจริงจังแล้ว ยังเป็นแนวทางให้บุคคลเหล่านั้น มีความพยายามในการพัฒนาทักษะความรู้ ความสามารถ และได้ทดสอบความสามารถของตนเองอย่างสม่ำเสมอด้วยการแข่งขันกีฬาสมัครเล่น เพื่อเป็นแนวทางไปสู่กีฬาเพื่อการอาชีพต่อไป นอกจากนี้มุ่งเน้นพัฒนาผู้เล่นแล้วยังต้องพัฒนาบุคลากร หรือองค์กรที่เกี่ยวข้อง เช่น ผู้ฝึกสอน ผู้ตัดสิน ศูนย์วิทยาศาสตร์การกีฬา เวชศาสตร์การกีฬา และด้านอื่นๆ เพื่อให้แผนพัฒนาการเล่นกีฬาเพื่อการอาชีพเป็นจริง และสามารถเป็นกีฬาอาชีพได้อย่างจริงจัง

จูฮา ดิงศกัทธิย์ (2540 : 11) กล่าวว่า การพัฒนากีฬาเพื่อการอาชีพ ควรใช้หลักการตลาดการกีฬา (Sport Marketing) มาประยุกต์ใช้โดยอาศัยหลักการที่ว่ากิจกรรมกีฬาต่าง ๆ ที่จัดขึ้นจะต้องตรงกับความต้องการและความพอใจของผู้ดู ผู้บริโภค ตลอดจนผู้ให้การสนับสนุนต่าง ๆ และการกีฬาจะพัฒนาเป็นกีฬาอาชีพได้สิ่งสำคัญที่สุดก็คือ จะต้องมีการสนับสนุนจากผู้ดูแล โดยจะต้องคำนึงถึงเสมอว่า กีฬานั้น ๆ นอกจากจะต้องเป็นธุรกิจบันเทิงแล้วยังต้องคำนึงถึงความพอใจของลูกค้า ดังสมการต่อไปนี้

$$\begin{aligned} \text{ความพอใจ} &= \text{สินค้าต้องมีคุณภาพ} - \text{เงินที่เสียไปเพื่อเข้าชม} \\ (\text{Consumer Satisfaction} &= \text{Production Benefits} - \text{Cost Incurred}) \end{aligned}$$

ดังนั้นในการพัฒนากีฬาเพื่อการอาชีพสิ่งสำคัญที่จะต้องพิจารณาก็คือ คุณภาพของกีฬานั้น ๆ จะต้องดีเพื่อจะได้รับการสนับสนุนจากผู้ดูและสปอนเซอร์ โดยคุณภาพของกีฬาจะดีได้ต้องขึ้นอยู่กับระดับความสามารถของนักกีฬา ผู้ฝึกสอน ผู้จัดการทีม ผู้บริหารของทีม และผู้บริหารของสมาคมกีฬานั้นๆ ด้วยเมื่อกีฬาของเรามีคุณภาพดีแล้ว เราสามารถจัดให้เป็นธุรกิจบันเทิงได้และเราสามารถจะนำการตลาดแบบผสม (Marketing Mix) ซึ่งประกอบด้วย ผลิตภัณฑ์ (Product) สถานที่ (Place) ราคา (Price) และการส่งเสริม (Promotion) มาใช้กับกิจกรรมกีฬาต่างๆ ซึ่งจะทำให้การพัฒนากีฬาเพื่อการอาชีพบรรลุวัตถุประสงค์ได้เป็นอย่างดี และสิ่งหนึ่งที่จะขาดไม่ได้เลยคือ กีฬาเพื่ออาชีพจะต้องพัฒนาต่อมาจากกีฬาเพื่อความเป็นเลิศ

แผนภาพที่ 3 การดำเนินการแข่งขันกีฬาจากขั้นพื้นฐานไปสู่กีฬาเพื่อการอาชีพ

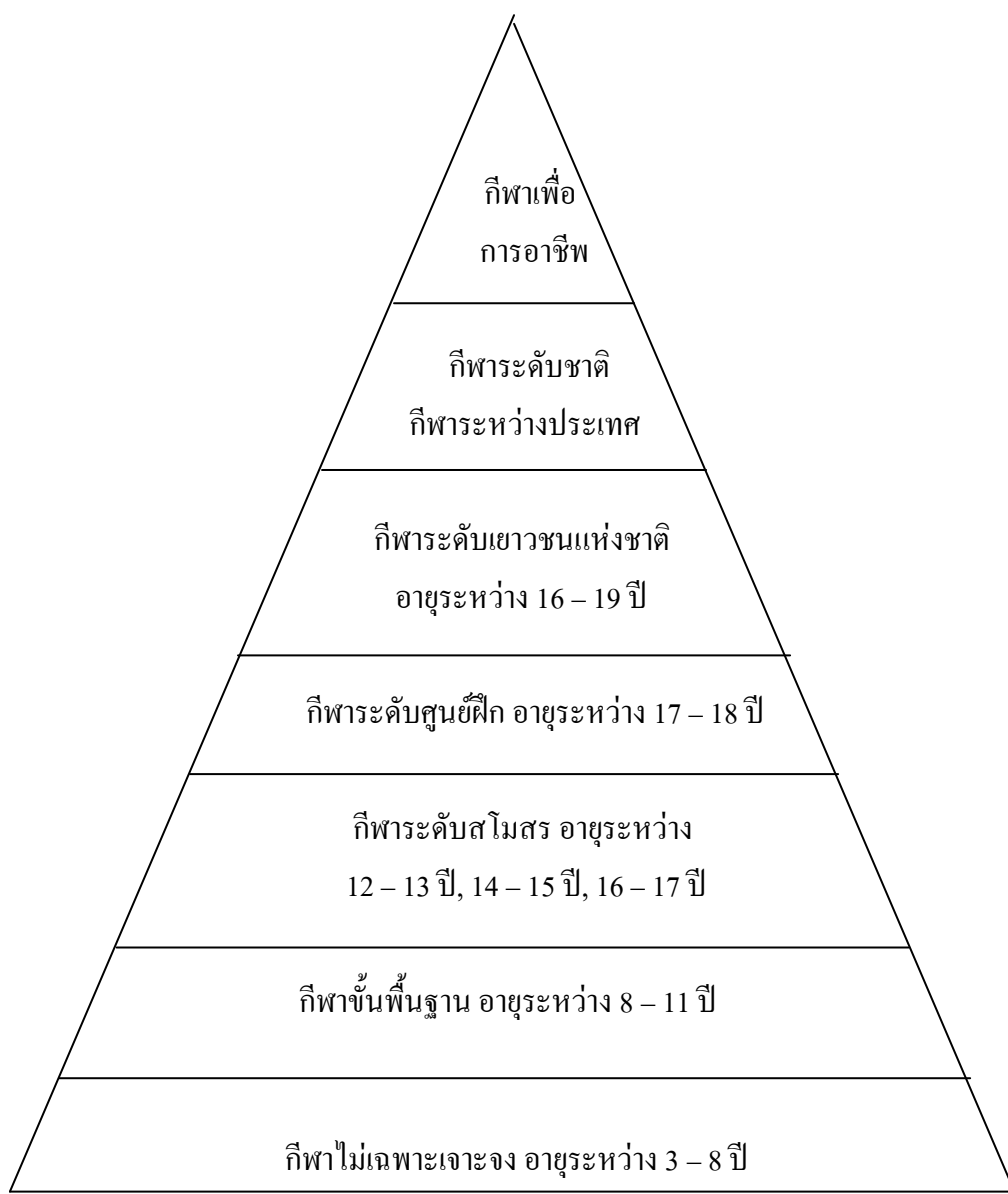

ที่มา : จุฑา ดิงศภักดิ์, 2540.

รังสรรค์ ชนะพรพันธ์ (2544 อ้างถึงใน นนชัย สานติบุตร, 2550 : 76) กล่าวถึงความ เป็นอาชีพของกีฬาฟุตบอลว่า ฟุตบอลได้พัฒนาขึ้นมาเป็นกีฬาสากลพร้อมๆ กับการแปรเปลี่ยนจาก กีฬาสมัครเล่นไปเป็นกีฬาอาชีพ กระบวนการสากลยานุวัตร (Internationalization) ของฟุตบอลมิ ได้มาก่อนกระบวนการพาณิชย์ยานุวัตร (Commercialization) แต่ว่า กระบวนการทั้งสองก่อเกิด ความคู่กันไป จะเห็นได้ว่าฟุตบอลอาชีพในประเทศอังกฤษมีอายุประมาณ 100 ปีแล้ว แต่มี ชื่อนำสังเกตก็คือ กระบวนการทั้งสองเกี่ยวพันซึ่งกันและกัน กล่าวอีกนัยหนึ่งก็คือ กระบวนการ สากลยานุวัตรช่วยบุกเบิกตลาดให้แก่วัฒนธรรมกีฬาฟุตบอล ซึ่งเกื้อกูลต่อกระบวนการแปร

การแข่งขันฟุตบอลให้เป็นสินค้า ในขณะที่เดียวกันกระบวนการพาณิชย์านุวัตรก็สร้างแรงผลักดันให้กีฬาฟุตบอลมีความเป็นสากลมากขึ้นอีกทอดหนึ่ง

ไม่ใช่เพียงแต่กีฬาฟุตบอลกีฬาเดียวเท่านั้นที่เป็นกีฬาอาชีพ ทุกกีฬาล้วนเป็นอาชีพได้ ทั้งนี้ขึ้นอยู่กับว่าประเทศใดที่จะสนับสนุนและส่งเสริมในกีฬาแต่ละชนิดมากน้อยเพียงใด ปัจจุบันประเทศต่างๆ ได้มีการส่งเสริมให้ประชาชนของตนมีความเป็นเลิศทางด้านกีฬา โดยมีรัฐบาลเป็นแกนหลัก และมีผู้ให้การสนับสนุนในด้านต่างๆ ซึ่งกลุ่มประเทศทางตะวันตก คือยุโรป และกลุ่มประเทศในทวีปอเมริกา นับได้ว่าประสบความสำเร็จด้านกีฬาในระดับสูง ส่วนทวีปเอเชีย ระดับความสำเร็จทางด้านกีฬานั้น แม้ว่าจะยังด้อยกว่าในทวีปอื่น ๆ แต่ก็นับได้ว่ามีการพัฒนาอย่างต่อเนื่อง ซึ่งจะเห็นได้จากการแข่งขันรายการใหญ่ ๆ เช่น การแข่งขันกีฬาโอลิมปิก หรือการแข่งขันกีฬาฟุตบอลโลก จะมีประเทศในทวีปเอเชียเข้าไปสร้างชื่ออยู่เสมอ ๆ ซึ่งเป็นเครื่องยืนยันได้ถึงความสำเร็จก้าวหน้าทางการกีฬาในภูมิภาคเอเชีย

ศุภพร มาพึ่งพงศ์ (2546 อ้างถึงใน นนชัย สานติบุตร, 2550 : 53) กล่าวถึงภาพรวมของกีฬาอาชีพตามข้อเท็จจริงว่า “กีฬาอาชีพและนักกีฬาอาชีพ ” ในประเทศไทย ถึงแม้ว่าคนส่วนใหญ่ยังมีความสับสนในความหมายทั้งสองคำก็ตาม แต่โดยทั่วไปแล้วกีฬาได้เกิดขึ้นมาเป็นเวลานานแล้ว หากแต่ถ้าไม่ได้มีการบริหารจัดการให้เป็นระบบ ด้วยความที่ไม่มีการจัดการให้เป็นระบบ จึงทำให้สภาพกีฬาอาชีพในประเทศเป็นไปอย่างกระจัดกระจาย ต่างคนต่างทำ กีฬาชนิดใดที่มีคนให้ความสนใจมากก็จะมีคนเข้าไปดำเนินการและลงทุน เช่น กีฬามวย ซึ่งโดยธรรมชาติของตัวมันเองถือว่าเป็นกีฬาอาชีพเพราะผู้ที่เข้าไปเกี่ยวข้องไม่ว่าจะเป็นนักกีฬา ผู้ฝึกสอน ผู้จัดการ หรือผู้จัดการแข่งขัน จะมีรายได้เป็นค่าตอบแทนจากการแข่งขันทุกครั้ง ตรงกันข้ามกับกีฬาชนิดใดที่ไม่มีผู้คนให้ความสนใจ ก็จะไม่มีการสนับสนุน และกีฬาอาชีพชนิดนั้นก็จะมีไปด้วย โดยทั่วไปแล้ว ผู้คนยังเข้าใจผิดคิดว่ากีฬาอาชีพ คือตัวนักกีฬาอาชีพที่เข้าแข่งขันและชนะเลิศมีรายได้พร้อมกับเงินรางวัลด้วยความเข้าใจผิดดังกล่าวจึงทำให้ผู้ที่เข้ามาเกี่ยวข้องกับวงการกีฬามีจำนวนค่อนข้างน้อย ซึ่งมีส่วนทำให้วงการกีฬาอาชีพพัฒนาไปอย่างล่าช้าอีกด้วย ตามข้อเท็จจริงแล้ว กีฬาอาชีพ จะหมายรวมถึงตัวนักกีฬาและผู้ที่มีส่วนเกี่ยวข้องกับกีฬาทั้งหมด ไม่ว่าจะเป็นทั้งทางตรงและทางอ้อม ดังเช่น กีฬามวยที่กล่าวมาแล้วข้างต้น

สรุป ได้ว่าการพัฒนากีฬาเพื่อการค้าอาชีพ มีสาระที่สำคัญคือ

1. การพัฒนากีฬาเพื่อการค้าอาชีพจะต้องมีเกณฑ์ชี้วัด ความเป็นวิชาชีพ
2. การพัฒนากีฬาเพื่อการค้าอาชีพจะต้องมีระบบการพัฒนาต่อมาจากกีฬาเพื่อความ

เป็นเลิศ

3. การพัฒนากีฬาเพื่อการอาชีพเป็นกระบวนการสากลยานุวัตร (Internationalization) และกระบวนการพาณิชย์ยานุวัตร (Commercialization) ที่เกี่ยวเนื่องซึ่งกันและกัน
4. การพัฒนากีฬาเพื่อการอาชีพใช้หลักการตลาดกีฬา (Sport Marketing) มาประยุกต์ใช้
5. การพัฒนากีฬาเพื่อการอาชีพจะเกี่ยวข้องกับนักกีฬา และผู้เกี่ยวข้องกับกีฬาเพื่อการอาชีพทั้งทางตรงและทางอ้อม

การศึกษาตัวบ่งชี้การพัฒนากีฬาของไทย : การพัฒนากีฬาเพื่อการอาชีพ

การกีฬาแห่งประเทศไทย ได้จัดทำรายงานผลการศึกษาศึกษาตัวบ่งชี้การพัฒนากีฬาของไทย: สภาพการพัฒนากีฬาเพื่อการอาชีพ (กระทรวงการท่องเที่ยวและกีฬา, 2542 : 2) ซึ่งรายงานนี้มีความสำคัญเป็นหัวใจของการวางแผนพัฒนากีฬาของไทยให้ก้าวไปสู่มาตรฐานสากลในอนาคต ตัวบ่งชี้จะเป็นประโยชน์สำหรับประเมินสถานภาพของการกีฬาแห่งชาติว่ามีระดับการพัฒนาเป็นอย่างไร ซึ่งผลจากการประเมินจะเป็นข้อมูลสำหรับผู้บริหารและผู้ที่เกี่ยวข้องใช้เป็นข้อมูลในการตัดสินใจกำหนดนโยบาย วางแผนดำเนินการ ติดตาม และกำกับดูแลให้การดำเนินงาน สามารถบรรลุเป้าหมายที่ได้วางไว้ และสามารถปรับปรุงแก้ไขข้อบกพร่องต่าง ๆ ได้ทันเหตุการณ์

การกีฬาแห่งประเทศไทย ได้ทำการศึกษาตัวบ่งชี้ในการพัฒนากีฬาของไทยมาโดยตลอด นับตั้งแต่มีการอนุมัติแผนการพัฒนากีฬาแห่งชาติ ฉบับที่ 1 (พ.ศ.2531 – 2539) โดยในครั้งนั้นได้แบ่งตัวบ่งชี้ออกเป็น 8 ด้านคือ

1. ตัวบ่งชี้ด้านบุคลากรทางการกีฬา
2. ตัวบ่งชี้ด้านสถานที่และวัสดุอุปกรณ์
3. ตัวบ่งชี้ด้านการบริหาร องค์กรเพื่อพัฒนากีฬา
4. ตัวบ่งชี้ด้านการกีฬาขั้นพื้นฐาน
5. ตัวบ่งชี้ด้านการกีฬาเพื่อสุขภาพ
6. ตัวบ่งชี้ด้านการกีฬาเพื่อการแข่งขัน
7. ตัวบ่งชี้ด้านโภชนาการกับการกีฬา
8. ตัวบ่งชี้ด้านการกีฬาเพื่อการอาชีพ

และในปีพ.ศ. 2540 การกีฬาแห่งประเทศไทยได้ทำการศึกษาตัวบ่งชี้ด้านกีฬาอาชีพ โดยยึดแผนพัฒนากีฬาแห่งชาติฉบับที่ 2 (พ.ศ. 2540 -2544) ซึ่งมีแผนงานหลัก 6 แผน เป็นหลักในการกำหนดกรอบแนวความคิดการพัฒนาตัวบ่งชี้ คือ

1. การพัฒนากีฬาขั้นพื้นฐาน
2. การพัฒนากีฬาเพื่อมวลชน
3. การพัฒนากีฬาเพื่อความเป็นเลิศ
4. การพัฒนากีฬาเพื่อการอาชีพ
5. การพัฒนาวิทยาศาสตร์และเทคโนโลยีการกีฬา
6. การพัฒนาการบริหารการกีฬา

ซึ่งในการศึกษาตัวบ่งชี้การพัฒนากีฬาในครั้งนี้ได้ทำการศึกษาตัวบ่งชี้การพัฒนากีฬาเพื่อการอาชีพพบว่าประกอบด้วย ตัวบ่งชี้หลัก 10 ด้าน และมีลักษณะสำคัญ 43 รายการ ดังนี้

1. ด้านระดับความสามารถของนักกีฬา มีลักษณะสำคัญ 5 รายการประกอบด้วย
 - 1.1 ความสามารถระดับโลก
 - 1.2 ความสามารถระดับโอลิมปิกเกมส์
 - 1.3 ความสามารถระดับเอเชียนเกมส์
 - 1.4 ความสามารถระดับซีเกมส์
 - 1.5 ความสามารถระดับประเทศไทย
2. ด้านความนิยม มีลักษณะสำคัญ 2 รายการ ประกอบด้วย
 - 2.1 ด้านความนิยมของผู้ดู
 - 2.2 ด้านความนิยมของผู้เล่น
3. ด้านองค์กรกีฬา มีลักษณะสำคัญ 6 รายการ ประกอบด้วย
 - 3.1 สมาคมกีฬาอาชีพ
 - 3.2 สโมสรสมาชิก
 - 3.3 สถาบันฝึกนักกีฬาอาชีพ
 - 3.4 สถาบันผลิตผู้ตัดสินอาชีพ
 - 3.5 สถาบันผู้ฝึกสอนอาชีพ
 - 3.6 สถาบันผลิตผู้บริหารกีฬาอาชีพ

4. ด้านบุคลากร มีลักษณะสำคัญ 10 รายการ ประกอบด้วย
 - 4.1 นักกีฬาอาชีพ
 - 4.2 นักกีฬาทีมชาติ
 - 4.3 ผู้ฝึกสอนอาชีพ
 - 4.4 ผู้ฝึกสอนทีมชาติ
 - 4.5 ผู้ตัดสินอาชีพ
 - 4.6 ผู้ตัดสินทีมชาติ
 - 4.7 ผู้จัดการองค์กรทีมชาติ
 - 4.8 ผู้จัดการองค์กรอาชีพ
 - 4.9 ผู้บริหารของทีมอาชีพ
 - 4.10 ผู้บริหารของทีมทีมชาติ
5. ด้านรายได้ มีลักษณะสำคัญ 7 ประการ ประกอบด้วย
 - 5.1 รายได้ของนักกีฬา
 - 5.2 รายได้ของผู้ฝึกสอน
 - 5.3 รายได้ของผู้ตัดสิน
 - 5.4 รายได้ของผู้จัดการองค์กร
 - 5.5 รายได้ของผู้บริหารทีม
 - 5.6 รายได้ของสโมสรกีฬาอาชีพ
 - 5.7 รายได้ขององค์กรอาชีพ
6. ด้านสถานที่ที่มีลักษณะสำคัญ 3 ประการ ประกอบด้วย
 - 6.1 สนามแข่งขัน
 - 6.2 สนามฝึกซ้อมของสโมสรสมาชิก
 - 6.3 ที่ทำการขององค์กรอาชีพ
7. ด้านกฎหมายกีฬา มีลักษณะสำคัญ 4 ประการ ประกอบด้วย
 - 7.1 พระราชบัญญัติกีฬาอาชีพ
 - 7.2 ระเบียบข้อบังคับ
 - 7.3 มติคณะรัฐมนตรีหรือกฎกระทรวงว่าด้วยกีฬาอาชีพ
 - 7.4 การจดทะเบียนสมาคมกีฬาอาชีพและบุคลากรอาชีพ

8. ด้านการจัดการแข่งขัน มีลักษณะสำคัญ 2 ประการ ประกอบด้วย
 - 8.1 การจัดการแข่งขันระดับอาชีพ
 - 8.2 การจัดการแข่งขันระดับกึ่งอาชีพ
9. ด้านสื่อและการประชาสัมพันธ์ มีลักษณะสำคัญ 2 รายการ ประกอบด้วย
 - 9.1 สื่อต่าง ๆ
 - 9.2 การเผยแพร่ การแข่งขันผ่านสื่อประชาสัมพันธ์
10. ด้านสวัสดิการแก่นักกีฬาอาชีพ มีลักษณะสำคัญ 2 รายการ ประกอบด้วย
 - 10.1 กองทุนสวัสดิการ
 - 10.2 กองทุนสงเคราะห์เมื่อทุพพลภาพ

สรุปจากการศึกษาตัวบ่งชี้การพัฒนากีฬาของไทย : การพัฒนากีฬาเพื่อการอาชีพ มีองค์ประกอบตัวบ่งชี้หลัก 10 ด้าน คือ 1) ด้านระดับความสามารถของนักกีฬา 2) ด้านความนิยม 3) ด้านองค์กรกีฬา 4) ด้านบุคลากรกีฬา 5) ด้านรายได้ 6) ด้านสถานกีฬา 7) ด้านกฎหมายกีฬา 8) ด้านการจัดการแข่งขัน 9) ด้านสื่อและการประชาสัมพันธ์ 10) ด้านสวัสดิการแก่นักกีฬาอาชีพ อันมีความเกี่ยวข้องกับการพัฒนากีฬาเทนนิสอาชีพเพราะกีฬาอาชีพย่อมจะมีแนวทางบ่งชี้ที่ใกล้เคียงกัน หรือมีส่วนที่สัมพันธ์กันจึงเป็นที่มาของพัฒนากีฬาเทนนิสอาชีพในประเทศไทย

5. แนวคิดเกี่ยวกับแผนพัฒนากีฬาแห่งชาติ ฉบับที่ 4 (พ.ศ. 2550 – 2554)

แผนพัฒนากีฬาแห่งชาติ ฉบับที่ 4 (พ.ศ. 2550 – 2554) ได้กำหนดเป็นยุทธศาสตร์ในการพัฒนากีฬาชาติ จำนวน 6 ยุทธศาสตร์ประกอบด้วย (กระทรวงท่องเที่ยวและกีฬา, 2550 : 16)

- ยุทธศาสตร์ที่ 1 การพัฒนากีฬาขั้นพื้นฐาน
 - ยุทธศาสตร์ที่ 2 การพัฒนากีฬาเพื่อมวลชน
 - ยุทธศาสตร์ที่ 3 การพัฒนากีฬาเพื่อความเป็นเลิศ
 - ยุทธศาสตร์ที่ 4 การพัฒนากีฬาเพื่อการอาชีพ
 - ยุทธศาสตร์ที่ 5 การพัฒนาวิทยาศาสตร์และเทคโนโลยีการกีฬา
 - ยุทธศาสตร์ที่ 6 การพัฒนาการบริหารการกีฬา
- ในส่วนยุทธศาสตร์ที่ 4 การพัฒนากีฬาเพื่อการอาชีพ ประกอบด้วย

ยุทธศาสตร์ที่ 4 การพัฒนาการกีฬาเพื่อการอาชีพ

วัตถุประสงค์

1. เพื่อส่งเสริมและพัฒนากีฬาสากลที่มีศักยภาพและกีฬาไทยบางชนิดให้เป็นกีฬาอาชีพที่มีมาตรฐาน
2. พัฒนานักกีฬา บุคลากรกีฬา อย่างครบวงจร และส่งเสริมให้มีการรวมกลุ่มเป็นสมาชิกขององค์กรสโมสรกีฬาอาชีพทั้งในส่วนกลางและภูมิภาค โดยสนับสนุนให้มีการจัดตั้งสถาบันผลิตนักกีฬาและบุคลากรกีฬาอาชีพมากขึ้น
3. เพื่อพัฒนาการจัดการแข่งขันกีฬาอาชีพให้เป็นระบบและมีมาตรฐานสากลโดยมีกฎระเบียบ ข้อบังคับ ที่เกี่ยวข้องกับการประกอบอาชีพทางการกีฬาที่เหมาะสมและทันสมัย
4. เพื่อพัฒนาปัจจัยพื้นฐานด้านสถานที่และสิ่งอำนวยความสะดวกเพื่อการฝึกซ้อมและแข่งขันตามมาตรฐานสากลและให้มีการศึกษาเรียนรู้และนำวิทยาศาสตร์และเทคโนโลยีทางการกีฬามาประยุกต์ใช้ในการพัฒนานักกีฬาอาชีพ
5. เพื่อพัฒนาระบบบริหารแบบมืออาชีพ โดยสนับสนุนให้มีการจัดตั้งกองทุนส่งเสริม และสวัสดิการกีฬาอาชีพเพื่อการคุ้มครองและรักษาสิทธิ์ หรือผลประโยชน์ รวมทั้งสร้างแรงจูงใจให้องค์กรเอกชนร่วมส่งเสริมกีฬาอาชีพ

วัตถุประสงค์ ข้อที่ 1 เพื่อส่งเสริมและพัฒนากีฬาสากลที่มีศักยภาพและกีฬาไทยบางชนิด

ให้เป็นกีฬาอาชีพอย่างมีมาตรฐาน

ผลผลิต

มีกีฬาสากลและกีฬาไทยที่มีศักยภาพได้รับการพัฒนาเพื่อนำร่องสู่กีฬาอาชีพรวม 11 ชนิดกีฬา แต่ละชนิดกีฬาต้องมีมาตรฐานสอดคล้องกับกีฬาอาชีพในระดับนานาชาติ

ตัวชี้วัด

กีฬาสากลและกีฬาไทยที่มีศักยภาพได้รับการพัฒนาเป็นกีฬาอาชีพได้อย่างยั่งยืน โดยพิจารณาจาก

1. จำนวนรายได้ของนักกีฬาอาชีพและบุคลากรทางการกีฬาอาชีพ
2. จำนวนรายการแข่งขันกีฬาอาชีพ ประเภทบุคคล 7 ชนิดกีฬา และประเภททีม 4 ชนิดกีฬา

3. มีจำนวนนักกีฬาและบุคลากรทางการกีฬาอาชีพเพิ่มขึ้นอย่างน้อยร้อยละ 2 ต่อปี

มาตรการ

การพัฒนาชนิดกีฬาอาชีพ มีแนวทางปฏิบัติ ดังนี้

1. ส่งเสริม สนับสนุน ให้มีการพัฒนาชนิดกีฬาอาชีพ ที่สอดคล้องและได้มาตรฐานของสหพันธ์กีฬาอาชีพที่กำหนด
2. กำหนดให้มีกฎหมายเกี่ยวกับกีฬาอาชีพให้เป็นแนวทางในการบริหารจัดการและพัฒนากีฬาอาชีพ
3. เผยแพร่ประชาสัมพันธ์กีฬาอาชีพผ่านสื่อทุกรูปแบบอย่างกว้างขวางต่อเนื่อง เพื่อสร้างกระแสความนิยม
4. ส่งเสริม สนับสนุน ให้มีการจัดตั้งองค์กรกีฬาอาชีพที่ดำเนินงานสอดคล้องกับสหพันธ์กีฬานานาชาติที่มีคุณภาพและประสิทธิภาพเพิ่มมากขึ้น

หน่วยงานที่รับผิดชอบ

กก. / มท. / สมาคมกีฬา / โอลิมปิก / รัฐวิสาหกิจ / สถาบันการศึกษา / อปท. / เอกชน

ฯลฯ

วัตถุประสงค์ข้อที่ 2 พัฒนานักกีฬา บุคลากรกีฬา อย่างครบวงจร และส่งเสริมให้มีการรวมกลุ่มเป็นสมาชิกขององค์กร สโมสรกีฬาอาชีพ ทั้งในส่วนกลางและภูมิภาค โดยสนับสนุนให้มีการจัดตั้งสถาบันผลิตนักกีฬาและบุคลากรกีฬาอาชีพ

ผลผลิต

1. มีระบบข้อมูลสารสนเทศที่เกี่ยวข้องกับนักกีฬา บุคลากรกีฬา และองค์กรเครือข่ายกีฬาเพื่อการวิเคราะห์และวางแผน
2. มีการขยายฐานผู้เล่นกีฬาและนักกีฬาอาชีพ ทั้งประเภทบุคคลและทีม ทั้ง 11 ชนิดกีฬา
3. นักกีฬามีขีดความสามารถเพิ่มขึ้น โดยนำวิทยาศาสตร์และเทคโนโลยีการกีฬามาประยุกต์ใช้
4. มีบุคลากรทางการกีฬาอาชีพที่มีมาตรฐานและเพียงพอต่อการพัฒนากีฬาเพื่อการอาชีพ

ตัวชี้วัด

1. ระบบข้อมูลสารสนเทศที่เกี่ยวข้องกับนักกีฬา บุคลากรกีฬา และองค์กรเครือข่ายกีฬามีความครบถ้วน สมบูรณ์ทุกชนิดกีฬา
 2. จำนวนบุคลากรกีฬาอาชีพและนักกีฬาอาชีพเพิ่มขึ้น ร้อยละ 2 ต่อปี
 3. นักกีฬาอาชีพมีผลงานหรือระดับความสามารถ (Ranking) ดีขึ้น
 4. จำนวนบุคลากรกีฬาอาชีพที่ได้รับการพัฒนาให้มีมาตรฐานมีความเพียงพอต่อการพัฒนากีฬาเพื่อการอาชีพ โดยมีสัดส่วนที่เหมาะสมกับรายการแข่งขันและจำนวนนักกีฬา
- มาตรการ

การพัฒนานักกีฬาและบุคลากรกีฬาอาชีพ มีแนวทางปฏิบัติ ดังนี้

1. จัดทำระบบข้อมูลสารสนเทศที่เกี่ยวข้องกับนักกีฬา บุคลากรกีฬา และองค์กรเครือข่ายกีฬา
2. จัดกิจกรรมและส่งเสริมกิจกรรมกีฬาทุกรูปแบบให้ประชาชนมีส่วนร่วมมากที่สุด
3. สร้างและพัฒนาักกีฬาให้เป็นไปตามมาตรฐานขององค์กรกีฬาอาชีพที่กำหนด
4. นำวิทยาศาสตร์และเทคโนโลยีการกีฬามาประยุกต์ใช้ในการพัฒนานักกีฬา
5. สนับสนุนการส่งนักกีฬาเพื่อเข้าร่วมการแข่งขันเพื่อจัดลำดับ/ชิงชนะเลิศในรายการต่าง ๆ อย่างต่อเนื่อง
6. สนับสนุนการเก็บตัวฝึกซ้อมของนักกีฬา โดยจัดหาผู้เชี่ยวชาญมาดูแลการฝึกซ้อมของนักกีฬาอย่างต่อเนื่อง
7. ส่งเสริมให้หน่วยงานที่เกี่ยวข้องจัดทำแผนพัฒนากีฬาอาชีพอย่างต่อเนื่อง
8. สนับสนุนการจัดตั้งสถาบันผลิตนักกีฬา และบุคลากรกีฬาอาชีพ

หน่วยงานที่รับผิดชอบ

กก. / มท. / สมาคมกีฬา / โอลิมปิก / รัฐวิสาหกิจ / สถาบันการศึกษา / อปท. / เอกชน ฯลฯ

วัตถุประสงค์ข้อที่ 3 เพื่อพัฒนาการจัดการแข่งขันกีฬาอาชีพให้เป็นระบบและมี

มาตรฐานสากลโดยมีกฎ ระเบียบ ข้อบังคับ ที่เกี่ยวข้องกับการประกอบอาชีพทางการกีฬาที่เหมาะสมและทันสมัย

ผลผลิต

มีระบบการจัดการแข่งขันที่ได้มาตรฐานและเป็นระบบ

ตัวชี้วัด

1. สามารถจัดการแข่งขันกีฬาอาชีพได้อย่างเป็นระบบ และมีมาตรฐานเป็นที่ยอมรับในระดับสากล

2. มีคู่มือและเกณฑ์มาตรฐานในการจัดการแข่งขันกีฬาอาชีพทุกชนิดกีฬา

มาตรการ

การพัฒนาการแข่งขันกีฬาอาชีพ มีแนวทางปฏิบัติ ดังนี้

1. ส่งเสริม สนับสนุน และประสานงานเพื่อการจัดการแข่งขันกีฬาอาชีพอย่างเป็นระบบ ตั้งแต่ระดับภูมิภาคถึงระดับชาติและเชื่อมโยงถึงระดับนานาชาติ

2. จัดระบบธุรกิจและสิทธิประโยชน์กีฬาอาชีพ โดยการจัดตั้งคณะกรรมการจัดการแข่งขันแบบมืออาชีพโดยเฉพาะเพื่อการสร้างงาน สร้างรายได้ แบบระบบธุรกิจ

3. กำหนดขั้นตอนในการทำงานและจัดทำคู่มือและเกณฑ์มาตรฐานในการจัดการแข่งขันกีฬาอาชีพทุกชนิดกีฬา

หน่วยงานที่รับผิดชอบ

กก. / มท. / สมาคมกีฬา / โอลิมปิก / รัฐวิสาหกิจ / สถาบันการศึกษา / อปท. / เอกชน

ฯลฯ

วัตถุประสงค์ข้อที่ 4 เพื่อพัฒนาปัจจัยพื้นฐานด้านสถานที่และสิ่งอำนวยความสะดวก

เพื่อการฝึกซ้อมและแข่งขันตามมาตรฐานสากลและให้มีการศึกษา

เรียนรู้ และนำวิทยาศาสตร์และเทคโนโลยีทางการกีฬามาประยุกต์ใช้ในการ

พัฒนากีฬาอาชีพ

ผลผลิต

มีความพร้อมด้านสถานที่ อุปกรณ์กีฬา และสิ่งอำนวยความสะดวกเพื่อรองรับการ

ฝึกซ้อมและแข่งขันกีฬาอาชีพตามมาตรฐานที่กำหนด

ตัวชี้วัด

มีสถานที่ อุปกรณ์กีฬา และสิ่งอำนวยความสะดวกที่มีมาตรฐานสามารถรองรับการ

จัดการแข่งขันกีฬาอาชีพได้อย่างมีประสิทธิภาพ

มาตรการ

การพัฒนาสถานที่อุปกรณ์ และสิ่งอำนวยความสะดวกด้านกีฬาอาชีพ มีแนวทางปฏิบัติดังนี้

1. ส่งเสริม สนับสนุน และประสานงาน เพื่อการพัฒนาสนามกีฬา อุปกรณ์กีฬา และสิ่งอำนวยความสะดวก เพื่อรองรับการแข่งขันกีฬาอาชีพอย่างต่อเนื่อง เป็นระบบ และมีประสิทธิภาพ
2. ปรับปรุง พัฒนา สนามกีฬา อุปกรณ์กีฬา และสิ่งอำนวยความสะดวก เพิ่มเติมให้เพียงพอต่อการจัดการแข่งขันกีฬาอาชีพ
3. สนับสนุนให้มีการใช้ประโยชน์จากสนามกีฬา อุปกรณ์ และสิ่งอำนวยความสะดวกของกีฬาอาชีพแบบบูรณาการ

หน่วยงานที่รับผิดชอบ

กก. / มท. / สมาคมกีฬา / โอลิมปิก / รัฐวิสาหกิจ / สถาบันการศึกษา / อปท. / เอกชน

ฯลฯ

วัตถุประสงค์ข้อที่ 5 เพื่อพัฒนาระบบบริหารแบบมืออาชีพ โดยสนับสนุนให้มีการจัดตั้ง

กองทุนส่งเสริมและสวัสดิการกีฬาอาชีพ เพื่อการคุ้มครองและรักษาสิทธิ หรือผลประโยชน์รวมทั้งสร้างแรงจูงใจให้องค์กรเอกชนร่วมส่งเสริมกีฬาอาชีพ

ผลผลิต

องค์กรกีฬาอาชีพมีระบบบริหารจัดการที่มีประสิทธิภาพและมีการเชื่อมโยงอย่างเป็น

ระบบ

ตัวชี้วัด

1. มีระบบการวางแผน ด้านกีฬาอาชีพ ระบบสวัสดิการและการติดตามประเมินผล รวมทั้งมีการขยายเครือข่ายขององค์กรกีฬาอาชีพมากขึ้น
2. จำนวนผู้ชมกีฬาอาชีพเพิ่มมากขึ้น
3. จำนวนรายได้จากการสนับสนุนการดำเนินงานด้านการพัฒนากีฬาเพื่อการอาชีพ จากภาคเอกชนเพิ่มขึ้น

มาตรการ

พัฒนาระบบบริหารจัดการกีฬาอาชีพ มีแนวทางปฏิบัติดังนี้

1. วางระบบการบริหารจัดการองค์กรเครือข่ายกีฬาอาชีพ ที่สามารถเชื่อมโยงให้ครอบคลุมกระบวนการพัฒนากีฬาอาชีพในทุก ๆ ด้าน
2. กำหนดระเบียบข้อบังคับให้สมาคม ชมรม ผู้ประกอบการ นักกีฬา ผู้ฝึกสอน และผู้ตัดสิน กีฬาอาชีพเข้ารับการจดทะเบียนอย่างถูกต้อง รวมทั้งให้มีการกำหนดกฎหมายคุ้มครองสิทธิประโยชน์ของนักกีฬาและบุคลากรกีฬาอาชีพต่าง ๆ อย่างทั่วถึง
3. ระดมทรัพยากรจากภาครัฐและเอกชน ในการจัดตั้งกองทุนเพื่อพัฒนากีฬาอาชีพ และกองทุนสวัสดิการแก่นักกีฬาและบุคลากรกีฬาอาชีพทั้งในส่วนกลางและภูมิภาค
4. ส่งเสริม สนับสนุน การจัดตั้งชมรม สมาคม หรือสโมสร ของผู้ชมกีฬาอาชีพที่มีการแข่งขันอย่างต่อเนื่อง
5. ส่งเสริมให้เอกชนสนับสนุนกีฬาเพื่อการอาชีพ โดยการผลักดันมาตรการทางภาษี เพื่อเพิ่มแรงจูงใจภาคเอกชน

หน่วยงานที่รับผิดชอบ

กก. / มท. / สมาคมกีฬา / โอลิมปิก / รัฐวิสาหกิจ / สถาบันการศึกษา / อปท. / เอกชน
ฯลฯ

หมายเหตุ ตัวอย่าง

กก. กระทรวงการท่องเที่ยวและกีฬา

มท . กระทรวงมหาดไทย

สมาคมกีฬา สมาคมกีฬาที่ได้ขึ้นทะเบียน และอยู่ภายใต้การควบคุมของ
การกีฬาแห่งประเทศไทย

โอลิมปิก คณะกรรมการโอลิมปิกแห่งประเทศไทยในพระบรม

ราชูปถัมภ์

รัฐวิสาหกิจ รัฐวิสาหกิจตามนโยบายของรัฐบาลในการให้รัฐวิสาหกิจ

สนับสนุนสมาคมกีฬา “หนึ่งสมาคมกีฬา หนึ่งรัฐวิสาหกิจ”

สถาบันการศึกษา สถาบันของรัฐบาลและเอกชนที่จัดการศึกษามีหน้าที่

ที่จะต้องสนับสนุน

อปท. องค์กรปกครองส่วนท้องถิ่น

เอกชน บริษัท ห้างร้าน ที่จะสนับสนุนฯ

สรุป แผนพัฒนาการกีฬาแห่งชาติ ฉบับที่ 4 ในยุทธศาสตร์ที่ 4 การพัฒนากีฬาเพื่อการอาชีพ มีวัตถุประสงค์ที่จะส่งเสริมและพัฒนากีฬาสากลที่มีศักยภาพ ให้เป็นอาชีพอย่างมีมาตรฐาน พัฒนานักกีฬา และบุคลากรอย่างครบวงจร ทั้งส่วนกลางและภูมิภาค โดยสนับสนุนให้มีการจัดตั้ง

สถาบันผลิตนักกีฬาและบุคลากรอาชีพ พัฒนาการจัดการแข่งขันกีฬาอาชีพให้เป็นระบบ พัฒนาปัจจัยพื้นฐานด้านสถานที่และสิ่งอำนวยความสะดวกเพื่อการฝึกซ้อมและแข่งขันให้มีมาตรฐาน และพัฒนาระบบบริหารแบบมืออาชีพ เป็นแนวทาง และนโยบายของการพัฒนากีฬาเทนนิส ซึ่งเป็นกีฬาที่ได้รับการส่งเสริมให้เป็นกีฬาอาชีพของประเทศไทย

6. แนวคิดเกี่ยวกับการพัฒนากีฬาเทนนิสอาชีพ

ปัจจัยในการพัฒนากีฬาเทนนิสอาชีพของประเทศไทย จากแนวคิดเกี่ยวกับตัวบ่งชี้การพัฒนากีฬาอาชีพ ได้แก่ปัจจัยความสำเร็จกีฬาอาชีพของ จูฮา ดิงศภักดิ์ (2540) นนชัย ศานติบุตร (2550), Miguel Crespo, Dave Miley and Frank Couraud (ITF) (2001) และศิริชัย ศิริภายะ (2551) ได้ประเมินปัจจัยในการพัฒนากีฬาเทนนิสอาชีพในประเทศไทยประกอบด้วย

1. ปัจจัยด้านความสามารถของนักกีฬา (Physical Ability)
2. ปัจจัยด้านการจัดการแข่งขันในประเทศ (Competition Factor)
3. ปัจจัยด้านสนามกีฬาเทนนิส (Facility Factor)
4. ปัจจัยด้านความเป็นเอกลักษณ์ของประเทศ (Local Factor)
5. ปัจจัยด้านความนิยมกีฬาเทนนิสของผู้ชม (Fans Factor)

การพัฒนานักกีฬาเทนนิส

ในการประชุมสัมมนาเชิงปฏิบัติการผู้ฝึกสอนกีฬาเทนนิสของสหพันธ์เทนนิสนานาชาติ (ITF) ครั้งที่ 12 ที่จัดขึ้นในประเทศไทย (12th International Tennis Federation (ITF) Worldwide Coaches Workshop, Bangkok Thailand, October – November 2001) ได้มีการจัดทำ Proceeding ในเรื่อง การพัฒนานักกีฬาเทนนิส โดย Miguel Crespo, Dave Miley and Frank Couraud (ITF) (2001) ได้สรุปไว้ใน Proceeding โดยมีความเห็นสอดคล้องกัน กล่าวคือ ประเทศที่ต้องการพัฒนานักกีฬาเทนนิสเข้าสู่ระดับอาชีพไว้ในเรื่อง “An Overall Vision of Player Development” โดยกล่าวถึงความสำคัญของการพัฒนานักกีฬาจะมีปัจจัยในการสร้างโปรแกรมการพัฒนานักกีฬาโดยลักษณะของโปรแกรมในการพัฒนานักกีฬาเทนนิส และโดยการช่วยเหลือจากสหพันธ์เทนนิสนานาชาติ (ITF) มีดังนี้

1. วิสัยทัศน์ในการพัฒนานักกีฬาเทนนิส

1.1 ความสำคัญในการพัฒนานักกีฬาเทนนิสคือ สมาคมกีฬาแห่งชาติควรมีการสนับสนุนนักกีฬาผู้เกี่ยวข้อง ให้มีโอกาสในการเล่นและพัฒนาทักษะ ขณะเดียวกันที่เก่งที่ต้องการ

ความสำเร็จต้องมีปัจจัยที่สำคัญคือ มีความฉลาด (Talent) มีโอกาส (Opportunity) และต้องการทำงานหนัก ดังนั้นจึงเป็นการยากสำหรับนักกีฬาเทนนิสที่เก่งและเฉพาเจาะจงที่ต้องการจะประสบความสำเร็จจะต้องมีโปรแกรมการพัฒนานักกีฬาเทนนิสที่โปรแกรมจะเริ่มเมื่อเด็กยังเล็ก ๆ มีอายุน้อย

การจัดการระบบการพัฒนานักกีฬาเทนนิสเป็นกุญแจสำคัญของสมาคมกีฬาแห่งชาติ และยิ่งไปกว่านั้น นักกีฬาเทนนิสที่มีความสามารถมากๆ อันเป็นผลจากโปรแกรมการพัฒนานักกีฬาเทนนิสเป็นการประชาสัมพันธ์ที่ดีสำหรับสมาคมกีฬาแห่งชาตินั้นๆ

1.2 ปัจจัยสำคัญในการสร้างโปรแกรมการพัฒนานักกีฬาเทนนิสจะต้องมีพันธกิจและเป้าหมาย มีความสำคัญที่จะสร้างปรัชญา และวัตถุประสงค์ของโปรแกรมการพัฒนานักกีฬาเทนนิสซึ่งปัจจัยสำคัญประกอบด้วย “มีการกระตุ้นและพัฒนาความสำเร็จของนักกีฬาเทนนิสของประเทศในวงการแข่งขันระดับโลก ” เป้าหมายหลายประการของโปรแกรมการพัฒนานักกีฬาเทนนิส ได้แก่

- 1.2.1 ดึงดูดเยาวชนให้เล่นกีฬาเทนนิสและเล่นกีฬาอื่น
- 1.2.2 ช่วยให้เยาวชนไปถึงศักยภาพที่สูงที่สุดของตนเอง
- 1.2.3 ช่วยให้นักกีฬาเทนนิสที่เก่ง และประสบความสำเร็จ หรือมีผลงานที่ยิ่งใหญ่ในการแข่งขันระดับนานาชาติ

2. การประเมินผลของกีฬาเทนนิสในประเทศ

เพื่อเป็นการ ตรวจสอบ และ ประเมินว่าประเทศนั้นๆ มีการพัฒนานักกีฬาเทนนิสที่ดีมากน้อยเพียงใด ขอให้พิจารณาจากปัจจัยการประเมินดังนี้

- 2.1 เทนนิสเป็นกีฬาที่มีความนิยมในชาติเป็นอย่างไร
 - 2.1.1 กีฬาเทนนิสในประเทศเมื่อเปรียบเทียบกับกีฬานชนิดอื่นๆ
 - 2.1.2 จำนวนนักเรียนในโรงเรียนที่เล่นกีฬาเทนนิส
 - 2.1.3 จำนวนนักศึกษาที่เล่นกีฬาเทนนิสในมหาวิทยาลัย
- 2.2 เทนนิสเป็นกีฬานานาชาติเพียงใด
 - 2.2.1 แนวทางการพัฒนาและแนวโน้มของกีฬาเทนนิสที่แพร่หลายทั่วโลก
 - 2.2.2 นักกีฬาเทนนิสระดับเยาวชนเป็นนักกีฬาอาชีพ หรือนักกีฬาที่มีความสามารถ (Talent) สามารถเข้าสู่ระบบเทนนิสอาชีพได้ง่ายกว่าในอดีตที่ผ่านมา

2.2.3 การพัฒนาที่แพร่หลาย การพัฒนามีผลและความพยายามที่เข้มแข็งที่พบว่า ในหลาย ๆ ประเทศมีนักกีฬาที่มีคุณภาพสูง ทำให้ยากที่จะมีประเทศใดมีอำนาจเหนือเกมกีฬา เทนนิสของประเทศนั้นได้

2.3 นักกีฬาเทนนิส

2.3.1 จำนวนนักกีฬาเทนนิสในการแข่งขันเทนนิสอาชีพทั้งหญิง และชาย

2.3.2 จำนวนนักกีฬาเทนนิสทั้งหมดในประเทศ

2.3.3 การเปรียบเทียบระหว่างนักกีฬาเทนนิสทีมชาติกับประเทศอื่นๆ

2.3.4 การคัดเลือกนักกีฬาเทนนิสที่มีพรสวรรค์ (Gifted) และ โปรแกรมในการ คัดเลือกตัวนักกีฬาเทนนิส

2.4 ผู้ฝึกสอน

2.4.1 จำนวนผู้ฝึกสอนในประเทศ

2.4.2 สถานภาพการศึกษาของผู้ฝึกสอน

2.5 สนามกีฬาเทนนิส

2.5.1 จำนวนสนามกีฬาเทนนิส/สโมสรเทนนิส (สาธารณะ – ส่วนบุคคล)

2.5.2 จำนวนสนามเทนนิสในร่ม

2.6 การพัฒนานักกีฬาเทนนิส และระบบการฝึกซ้อม

2.6.1 ระบบการฝึกซ้อมของสโมสรกีฬาเทนนิส

2.6.2 ระบบการฝึกซ้อมระดับท้องถิ่น และระดับประเทศ (ระบบสนับสนุน)

2.6.3 ระบบการฝึกซ้อมของมหาวิทยาลัย

2.6.4 ระบบการฝึกซ้อมของเอกชน

2.7 การแข่งขัน และระบบการจัดอันดับมีือนักกีฬาเทนนิส

2.7.1 การแข่งขันระหว่างสโมสรประเภททีม

2.7.2 การแข่งขันระดับชาติ ระดับภูมิภาค และระดับเยาวชนในประเทศ

2.7.3 การแข่งขันระดับมหาวิทยาลัย

2.7.4 การแข่งขันระดับนานาชาติ (ระดับเยาวชนนานาชาติ / ระดับอาชีพ)

2.7.5 ระบบการจัดอันดับมีือนักกีฬาเทนนิสภายในประเทศ

2.8 ด้านการบริหาร

2.8.1 การบริหารสมาคม / ภูมิภาค /ท้องถิ่น

2.8.2 การตลาดในการพัฒนานักกีฬาเทนนิส (ITF, 2001 : 13)

สรุปว่าสหพันธ์เทนนิสนานาชาติ ซึ่งเป็นองค์กรหลักก็ได้ให้ความเห็นที่สอดคล้องกับการพัฒนากีฬาเทนนิสของประเทศไทยในการสนับสนุนโดยใช้ตัวชี้วัดต่างๆ ในการเป็นตัวกำหนดให้พัฒนากีฬาเทนนิสอาชีพ คือ การสร้าง โปรแกรมในการพัฒนานักกีฬาเทนนิส การทำให้นักกีฬาเทนนิสเป็นที่นิยมแพร่หลาย การหานักกีฬาที่มีศักยภาพ การพัฒนาผู้ฝึกสอนระดับต่าง ๆ สนามกีฬาเทนนิส การพัฒนานักกีฬา และระบบการฝึกซ้อมนักกีฬา การจัดการแข่งขัน การจัดอันดับนักกีฬา และการบริหารลอนเทนนิสสมาคมฯ

นอกจากนี้ ITF ได้กำหนดตัวชี้วัดในการพัฒนานักกีฬาเทนนิสไปสู่อันดับเทนนิสโลก ตามหนทางในการก้าวสู่นักกีฬาเทนนิสระดับอาชีพของนักกีฬาเทนนิสระดับเยาวชน (Career Path) คือ

ขั้นที่ 1 เป็นนักกีฬาเทนนิสระดับเยาวชนอันดับ 1-2 ของประเทศ (Top 2)

ขั้นที่ 2 เป็นนักกีฬาเทนนิสระดับเยาวชนรุ่นอายุไม่เกิน 14 ปี อันดับ 1 – 30 ระดับภูมิภาค (Top 30)

ขั้นที่ 3 เป็นนักกีฬาเทนนิสระดับเยาวชนรุ่นอายุไม่เกิน 16 ปี อันดับ 1 – 30 ระดับภูมิภาค (Top 30)

ขั้นที่ 4 เป็นนักกีฬาเทนนิสระดับเยาวชนรุ่นอายุไม่เกิน 18 ปี อันดับ 1 – 30 ระดับโลก (Top 30, ITF Junior World Ranking Circuit)

ขั้นที่ 5 เป็นนักกีฬาเทนนิสอาชีพ นักกีฬาเทนนิสมหาวิทยาลัยอย่าง เช่น ประเทศสหรัฐอเมริกา หรือนักกีฬาเทนนิสสโมสรในฝรั่งเศส หรือเยอรมัน (Professional / US College / Club Tennis (France, Germany)) (Miguel Crespo and Dave Miley, 1998 : 277)

นักกีฬาเทนนิสควรก้าวไปตามลำดับขั้นที่กำหนด และก้าวสู่ขั้นที่สูงขึ้น เพื่อสร้างประสบการณ์ให้กับตนเอง

สรุปการนำเสนอของ เดฟ มิลเลย์ (Dave Miley, 1998) ได้เสนอแนะให้ประเทศต่าง ๆ ในการพัฒนากีฬาเทนนิสสู่ระดับโลกโดยการสนับสนุน (Push) และการชักจูง (Pull) ให้กีฬาเทนนิสแพร่หลายอย่างกว้างขวาง และมีนักกีฬาเทนนิสที่พัฒนาสู่ระดับโลก โดยส่วนแรก การสนับสนุนเด็ก เยาวชนให้หันมาสนใจเล่นกีฬาเทนนิสและพัฒนาไปสู่ระดับอาชีพนั้นจะต้องมีการสนับสนุน (Push) จากการสร้างนักกีฬาเทนนิสระดับเยาวชนให้เพิ่มจำนวนให้มากขึ้น จัดโปรแกรมกีฬาเทนนิสในสโมสรเทนนิสให้มีความน่าสนใจแก่สมาชิกของสโมสร ซึ่งส่งผลให้เทนนิสเป็นกีฬาของครอบครัวที่เล่นกันทั้งครอบครัวในสโมสรเทนนิสต่างๆ และการพัฒนาเจ้าหน้าที่สนับสนุนกีฬาเทนนิสให้มีศักยภาพซึ่งมีส่วนสำคัญในการสนับสนุนการพัฒนากีฬาเทนนิส ส่วนที่ 2 การ ชักจูง (Pull) โดยการจรรายการแข่งขันเทนนิสที่น่าสนใจเป็นตัวชี้้นำแก่

เยาวชนในการที่จะมีช่องทางในการพัฒนาทักษะกีฬาเทนนิสให้ก้าวสู่ระดับโลกได้ การมีรายการโทรทัศน์เพื่อให้เกิดความนิยมแพร่หลายในสังคม ความสำเร็จของนักเทนนิสในท้องถิ่น เช่น นพวรรณ เลิศชีวกานต์ นักเทนนิสระดับเยาวชนของไทย ซึ่งประสบความสำเร็จในการแข่งขันเทนนิสระดับเยาวชนจนได้รับรางวัลชนะเลิศในการแข่งขันเทนนิสเยาวชนวิมเบิลดันในปี 2552 ที่ทำให้เด็ก และเยาวชนไทยอีกหลายคนมองเห็นแนวทางในการพัฒนากีฬาเทนนิส และภาพลักษณ์ของนักกีฬาเทนนิสภายในประเทศ (Image of Tennis) ที่ช่วยทำให้กีฬาเทนนิสมีความสง่างาม เป็นกีฬาที่ทุกคนอยากที่จะเล่น หรือส่งลูกหลานมาฝึกหัดเพื่อการพัฒนาศักยภาพของตนต่อไป ซึ่งมีหลักการสำคัญ 5 ประการคือ องค์กร และการวางแผนในการพัฒนานักกีฬา พัฒนาผู้ฝึกสอน และพัฒนาผู้บริหารกีฬาเทนนิส องค์กรประกอบที่สนับสนุนให้การดำเนินงานเป็นไปได้อย่างดี การจัดการแข่งขันที่เหมาะสม และโอกาสที่นักกีฬาเทนนิสจะได้เข้าแข่งขันในรายการที่จัดขึ้น การพัฒนาผู้ฝึกสอน ให้มีศักยภาพ และประสิทธิภาพ และความมุ่งมั่นในการทำงานสู่ความสำเร็จ และความศรัทธา ซึ่งปัจจัยเหล่านี้ต่างเป็นองค์ประกอบที่สำคัญในการพัฒนากีฬาเทนนิสจากเด็กเยาวชน ไปสู่นักกีฬาเทนนิสอาชีพระดับโลกต่อไป

7. แนวคิดเกี่ยวกับการพัฒนากีฬาเทนนิสในประเทศต่าง ๆ

การพัฒนากีฬาเทนนิสทั้งการเผยแพร่กีฬาเทนนิส การจัดการสอนกีฬาเทนนิสแก่เยาวชน และการจัดการแข่งขันเทนนิสที่มีมาตรฐานสากล มีหน่วยงานในการดูแลการจัดการแข่งขันคือ สมาคมเทนนิสของประเทศต่างๆ สหพันธ์เทนนิสนานาชาติ (ITF) สมาคมเทนนิสอาชีพชาย (ATP) และสมาคมเทนนิสอาชีพหญิง (WTA) นอกจากนี้ยังมีหน่วยงานระดับสากลที่จัดการแข่งขันเทนนิสอีกหนึ่งองค์กร คือ คณะกรรมการโอลิมปิกสากล (International Olympic Committee, IOC) แต่การดำเนินงานของคณะกรรมการโอลิมปิกสากลจัดเฉพาะการแข่งขันกีฬาโอลิมปิก โดยการจัดการจะใช้ตัวแทนจากสหพันธ์เทนนิสนานาชาติ (ITF) ในการดำเนินการทั้งสิ้น ดังนั้นจึงขอไม่กล่าวถึงรายละเอียด โดยสรุปแล้วองค์กรที่จัดการแข่งขันกีฬาเทนนิสจึงประกอบด้วยหน่วยงานหลักที่เกี่ยวข้องประกอบด้วย

7.1 ลอนเทนนิสสมาคมแห่งประเทศไทยในพระบรมราชูปถัมภ์ (Lawn Tennis Association of Thailand under Patronage, LTAT) เป็นหน่วยงานที่กำกับดูแลกีฬาเทนนิสในประเทศไทย มีนโยบายในการพัฒนากีฬาเทนนิสของคณะกรรมการสมาคมฯ ชุด ปี พ.ศ. 2551 - 2553 คือ (ลอนเทนนิสสมาคมฯ, 2551 : Online)

สมาคมฯ จะให้การสนับสนุนการดำเนินงาน ของสโมสรสมาชิก และจะสนับสนุนให้มีความร่วมมือระหว่างสโมสรสมาชิก และสมาคมฯ ในการบริหาร และพัฒนาวงการเทนนิสของไทย ให้บรรลุวัตถุประสงค์

สมาคมฯ จะประสานงาน และเปิดโอกาสให้ภาคเอกชน เข้ามีส่วนร่วมกัน ในการพัฒนาการกีฬาเทนนิสไทย ในทุกด้าน นอกเหนือไปจากการสนับสนุนด้านงบประมาณจากหน่วยงานที่เกี่ยวข้อง เช่น การกีฬาแห่งประเทศไทย คณะกรรมการ โอลิมปิกแห่งประเทศไทย

สมาคมฯ จะผลักดันให้ประเทศไทย เป็นเวทีการแข่งขันเทนนิสระดับนานาชาติ ให้มากขึ้นเพื่อกระตุ้นให้เกิดการพัฒนามาตรฐานกีฬาเทนนิส ของไทยสูงขึ้น

สมาคมฯ จะผลักดัน และสนับสนุนให้มีการจัดสร้าง สนามฝึกซ้อม และสนามแข่งขัน ที่ได้มาตรฐานตลอดจนสิ่งอำนวยความสะดวกต่างๆ เกี่ยวกับกีฬาเทนนิสให้เพียงพอกับความ ต้องการมากยิ่งขึ้น

สมาคมฯ จะสนับสนุนให้มีการพัฒนาขีดความสามารถของผู้ฝึกสอนเทนนิสไทย ให้ได้มาตรฐานและมีจำนวนมากเพียงพอที่จะพัฒนากีฬาเทนนิสของชาติให้สูงขึ้น รวมทั้งสนับสนุนให้มีการจ้างผู้ฝึกสอนเทนนิสจากต่างประเทศที่ได้รับการยอมรับมาพัฒนาผู้ฝึกสอนและนักกีฬาเทนนิสของไทยให้มีความสามารถมากขึ้น

สมาคมฯ จะส่งเสริมสนับสนุนให้มีการพัฒนา ระดับความสามารถของผู้ตัดสินไทย ให้ได้มาตรฐานนานาชาติ ในจำนวนที่มากขึ้นกว่าปัจจุบัน เพื่อสนับสนุนภารกิจ ในการพัฒนากีฬาเทนนิสของไทยให้มีระดับสูงขึ้น

สมาคมฯ จะส่งเสริมสนับสนุนนักกีฬาเทนนิสอาชีพ และนักกีฬาทีมชาติไทย ให้ประสบความสำเร็จในการแข่งขันเทนนิสระดับนานาชาติให้มากที่สุด

สมาคมฯ จะส่งเสริมให้มีการก่อสร้าง และพัฒนาปรับปรุงสนามเทนนิส ให้มีมาตรฐาน และจำนวนที่เพียงพอ ทั่วภูมิภาคของประเทศ

สมาคมฯ จะส่งเสริมสนับสนุนการเล่น และการแข่งขันกีฬาเทนนิสของประชาชน ทั่วไป และของเยาวชนทุกระดับทั่วภูมิภาค โดยที่สมาคมฯ จะให้มีภาคเอกชน สโมสร หรือหน่วยงานต่างๆ ในระดับจังหวัดเข้ามามีส่วนร่วมในการจัดการแข่งขันนอกเหนือจากสมาคมฯ จัดการแข่งขันเอง

สมาคมฯ จะสนับสนุนให้กีฬาเทนนิสเป็นกลไกหนึ่งในการแก้ไขปัญหาสังคม (ซึ่งเป็นผลกระทบจากปัญหาเศรษฐกิจ) ที่กำลังเกิดขึ้นในหมู่นักเรียน เยาวชน โดยจะส่งเสริมให้มีการเล่นกีฬาเทนนิสในระดับโรงเรียน ตามจังหวัดต่างๆ รวมทั้งจะส่งเสริมให้มีการจัดการแข่งขันในระดับโรงเรียนให้มากขึ้น เพื่อค้นหาดาวรุ่งจากทั่วประเทศ สวมเข้าโครงการพัฒนาเยาวชนที่สมาคมฯ กำลังดำเนินการอยู่ในปัจจุบัน เพื่อเป็นกำลังสำคัญของนักกีฬาทีมชาติในอนาคต

7.2 สหพันธ์เทนนิสนานาชาติ (International Tennis Federation, ITF) เป็นองค์กรที่ดำเนินการเกี่ยวกับกีฬาเทนนิส และมีอิทธิพลในการกำกับดูแล พัฒนากีฬาเทนนิส ดังนี้

7.2.1 เป็นองค์กรที่จัดการแข่งขัน หรือดูแลการจัดการแข่งขันเทนนิสที่เกิดขึ้นทั่วโลก ทั้งในประเภทเยาวชน บุคคลทั่วไป สูงอายุ และ Wheelchair Tennis

7.2.2 มีหน้าที่รับผิดชอบเกี่ยวกับการบังคับใช้กฎเกณฑ์ในการแข่งขันเทนนิส รวมไปถึง การระบุรายละเอียดเกี่ยวกับสนามแข่งขันและอุปกรณ์ที่ใช้ในการแข่งขันเพื่อมาตรฐาน

7.2.3 ดำเนินการส่งเสริมสนับสนุนการเล่นและการแข่งขันเทนนิสไปยังประชาชนทั่วไป ให้มากที่สุดโดยผ่านทาง Worldwide Development Programmed ของสหพันธ์เทนนิสนานาชาติ (ITF)

7.2.4 รับผิดชอบ และรวบรวมการวางแผนปฏิทิน การจัดการการแข่งขันเทนนิสทุกประเภททั้งเยาวชน บุคคลทั่วไป สูงอายุ และ Wheelchair Tennis ในรอบ 1 ปี

นอกจากนี้สหพันธ์เทนนิสนานาชาติยังต้องให้การรับรองการจัดการแข่งขันเทนนิสที่สำคัญ 4 รายการคือรายการเทนนิส Grand Slam ที่ประกอบด้วย รายการเทนนิสออสเตรเลีย โอเพ่น (Australia Open) ยูเอสโอเพ่น (U.S. Open) วิมเบิลดัน (Wimbledon) เฟรนช์โอเพ่น (French Open) และรายการอื่นๆ อีกบางรายการ

สหพันธ์เทนนิสนานาชาติ (ITF) ยังมีอิทธิพลอย่างมากมายในการสนับสนุน และส่งเสริมกีฬาเทนนิสไปยังประเทศต่าง ๆ อันเป็นหน้าที่สำคัญของคณะกรรมการสหพันธ์เทนนิสนานาชาติ เช่น การบริจาคน้ำมันเทนนิส และอุปกรณ์อื่นๆ แก่ประเทศต่าง ๆ การระดมทุนสนับสนุนประเทศต่าง ๆ ที่ต้องการพัฒนากีฬาเทนนิสโดยผ่านทางสมาคมเทนนิสของประเทศนั้น ๆ การให้ทุนสนับสนุนนักกีฬาเทนนิสระดับเยาวชนที่มีความสามารถดี และการจัดอบรมผู้ฝึกสอนตามภูมิภาคของประเทศต่าง ๆ เป็นต้น

7.3. สมาคมเทนนิสอาชีพชาย (Association Tennis Professional, ATP) เป็นองค์กรที่มีหน้าที่บริหารการจัดการ วางแผนปฏิทินการแข่งขัน การจัดอันดับนักเทนนิสอาชีพชายทั่วโลก

วางกฎระเบียบการจัดการแข่งขัน ส่งเสริมการประชาสัมพันธ์นักกีฬาและจัดการแข่งขันเทนนิสอาชีพชาย (The 2009 ATP Official Rulebook) (ATP, 2009 : 9)

ATP จัดการแข่งขันเป็น 4 ประเภท ประกอบด้วย

1. Grand Slams ประกอบด้วย รายการเทนนิสออสเตรเลียนโอเพ่น(Australia Open) ยูเอสโอเพ่น (U.S. Open) วิมเบิลดัน (Wimbledon) เฟรนช์ โอเพ่น (French Open)

2. ATP World Tour Tournaments

2.1 Barclays ATP World Tour Finals (Singles & Doubles)
(นักเทนนิส 8 อันดับที่ดีที่สุดมาทำการแข่งขันกัน)

2.2 ARAG World Team Championship

2.3 ATP World Tour Masters 1000

2.4 ATP World Tour 500

2.5 ATP World Tour 250

3. ATP Challenger Tour Tournament

4. Futures Tournament

7.4. สมาคมเทนนิสอาชีพหญิง (Women Tennis Association, WTA) เป็นองค์กรที่มีหน้าที่บริหารการจัดการ วางแผนปฏิทินการแข่งขัน การจัดอันดับนักเทนนิสอาชีพหญิงทั่วโลก วางกฎระเบียบการจัดการแข่งขัน ส่งเสริมการประชาสัมพันธ์นักกีฬาและจัดการแข่งขันเทนนิสอาชีพหญิง (The Sony Ericsson WTA Tour 2009 Official Rulebook) (WTA, 2009: 113)

WTA จัดการแข่งขันเป็น 5 ประเภท ประกอบด้วย

1. Grand Slams ประกอบด้วย รายการเทนนิสออสเตรเลียนโอเพ่น (Australia Open) ยูเอสโอเพ่น (U.S. Open) วิมเบิลดัน (Wimbledon) เฟรนช์ โอเพ่น (French Open)

2. WTA Tour Championships

3. WTA Tour Tournaments

3.1 Premier Mandatory

3.2 Premier 5

3.3 Premier \$700

3.4 International

4. Futures Tournament

สำหรับการจัดการแข่งขันเทนนิสรายการ Futures Tournament ให้จัดการแข่งขันโดย สหพันธ์เทนนิสนานาชาติ (ITF) หรือสมาคมเทนนิสของประเทศที่ต้องการจะจัดการแข่งขัน

สรุป ไม่ว่าจะเป็น ITF Circuit, ATP Tour หรือ WTA Tour ต่างก็จัดตั้งและมี วัตถุประสงค์ขึ้นมาเพื่อให้เป็นองค์กรระดับโลกที่สนับสนุน ควบคุมดูแลกีฬาเทนนิส การจัดการแข่งขันเทนนิสอาชีพชาย และหญิงให้มีมาตรฐานเป็นที่น่าสนใจ อยู่ในกระแสของความนิยมของคนทั่วไป นักกีฬาเทนนิสที่เข้าแข่งขันจะต้องปฏิบัติตาม กฎ กติกาของการแข่งขันอย่างเคร่งครัด ต้องมีการให้สัมภาษณ์กับผู้สื่อข่าวหลังการแข่งขันเพื่อชักจูงให้นักข่าวได้จัดทำข่าวการแข่งขันเป็นการส่งเสริมสนับสนุนให้การจัดการแข่งขันเป็นที่สนใจของผู้ชม และแฟนกีฬาเทนนิส มีการถ่ายทอดโทรทัศน์เพื่อเพิ่มกระแสความนิยม และเป็นการส่งเสริมการโฆษณาให้มีผลทางการค้าอีกทางหนึ่ง ทำให้บริษัททางการค้าหันมาสนับสนุนการแข่งขัน และมีเงินรางวัลเพิ่มขึ้นเป็นอาชีพไม่เพียงแต่เฉพาะนักกีฬา แต่ยังมีผลไปถึงกรรมการตัดสิน กรรมการจัดการแข่งขัน ผู้ฝึกสอนนักกีฬานักกายภาพเพื่อดูแลนักกีฬา และบุคลากร ผู้ทำหน้าที่อื่น ๆ อีกด้วย ดังนั้นการที่นักกีฬาเทนนิสระดับเยาวชนจะพัฒนาไปสู่การเป็นนักกีฬาเทนนิสอาชีพ จำเป็นอย่างยิ่งที่จะต้องรู้จักกับระบบของสหพันธ์เทนนิสนานาชาติ ระบบของสมาคมเทนนิสอาชีพชาย หรือหญิงสำหรับนักกีฬาเทนนิสระดับเยาวชนชาย-หญิง

7.5. การพัฒนากีฬาเทนนิสอาชีพในประเทศไทย

การพัฒนากีฬาเทนนิสในประเทศไทย โดยการสนับสนุนการจัดการแข่งขันเทนนิสอาชีพ ในประเทศไทยมีทั้งหมด 8 รายการประกอบด้วยรายการ SAT - ITF Men Future 1 – 3 จำนวน 3 ครั้ง SAT - ITF Women Future 1 – 3 จำนวน 3 ครั้งรวม 6 ครั้ง โดยการรับรองของสหพันธ์เทนนิสนานาชาติ (ITF) และสนับสนุนโดยรัฐบาล (การกีฬาแห่งประเทศไทย)ซึ่งเป็นไปตามนโยบายการพัฒนากีฬาอาชีพตามแผนการพัฒนากีฬาชาติ ฉบับที่ 4 (พ.ศ. 2550-2554) ส่วนรายการแข่งขันระดับ อาชีพ (Professional) อีก 2 รายการ ประกอบด้วย PTT Thailand Open จัดการแข่งขันโดย บริษัท พี อี ซีเทโร จำกัด และรับรองโดยสมาคมเทนนิสอาชีพชาย (Association Tennis Professional, ATP) และ รายการ PTT Pattaya Open จัดการแข่งขันโดย บริษัท Pentangle รับรองโดย สมาคมเทนนิสอาชีพหญิง (WTA)

และในปี 2553 ลอนเทนนิสสมาคมแห่งประเทศไทยฯ มีแผนงานที่จะขอเพิ่มการจัดการแข่งขันเทนนิสอาชีพ ในประเทศไทยเป็น 12 รายการประกอบด้วยรายการ Men Future 1 – 6 จำนวน 6 ครั้ง Women Future 1 – 6 จำนวน 6 ครั้ง เพื่อเป็นการเปิดโอกาสในนักกีฬาเทนนิสระดับเยาวชนของไทยได้มีโอกาสเก็บคะแนนสะสมเพื่อเข้าสู่ระดับโลก ในกีฬาเทนนิสอาชีพมากขึ้น

ดังนั้นเส้นทางการเป็นนักกีฬาเทนนิสอาชีพของเยาวชนไทยจึงอาจสรุปได้ว่า เริ่มต้นจากเยาวชนในโรงเรียนใช้เวลาว่างในการเรียนเทนนิส ฝึกหัดเล่นกีฬาเทนนิส จนถึงระยะหนึ่งเริ่มเข้าสู่การแข่งขัน และพัฒนาความสามารถของตนเองจนไปสู่ระดับต่างๆ ที่ตั้งไว้ใน ตาราง ซึ่งชี้ให้เห็นว่าเส้นทางการพัฒนากีฬาเทนนิสอาชีพมีแนวทางที่จำเป็นต้องเริ่มตั้งแต่ในวัยเรียน และต้องพัฒนาอย่างต่อเนื่องไป (ดังปรากฏในแผนภาพที่ 4)

แผนภาพที่ 4 เส้นทางการพัฒนากีฬาเทนนิสของเยาวชนไทย

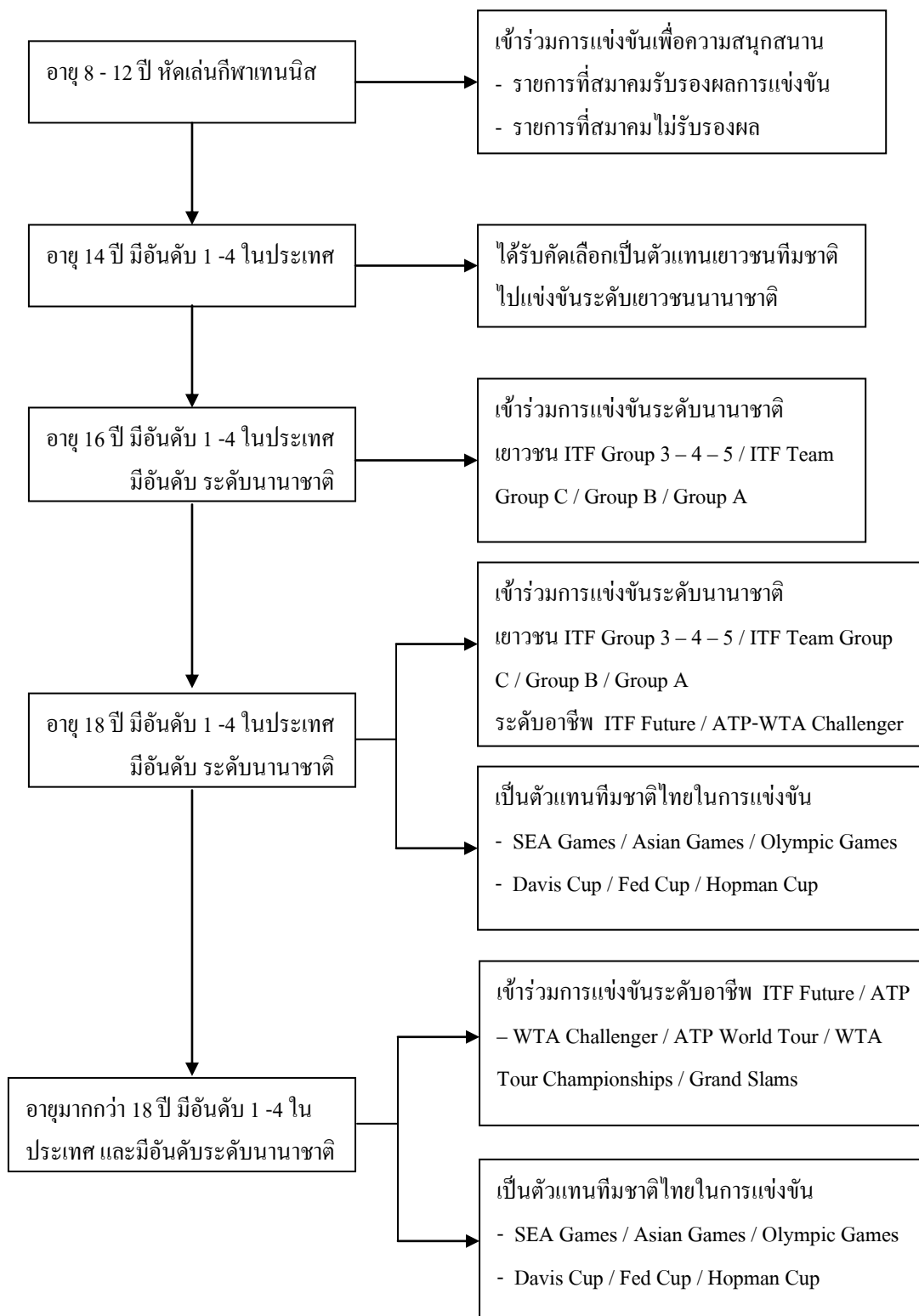

ที่มา : สังกะระห์จากรายการแข่งขันเทนนิสของสหพันธ์เทนนิสนานาชาติ (ITF) สมาคมเทนนิสอาชีพชาย (ATP) และสมาคมเทนนิสอาชีพหญิง (WTA) (2553)

สรุปนักกีฬาเทนนิสจะเป็นนักกีฬาเทนนิสอาชีพได้ จำเป็นอย่างยิ่งที่จะเริ่มต้นจากการเป็นนักกีฬาเทนนิสระดับเยาวชนในโรงเรียน ฝึกหัด ชอบ และรักในกีฬาเทนนิสอย่างจริงจัง และจึงพัฒนาเป็นตัวแทนนักกีฬาเทนนิสระดับเยาวชนภายในประเทศแล้วจึงก้าวเข้าสู่เยาวชนระดับภูมิภาค แล้วจึงก้าวเข้าสู่ระดับเยาวชนโลก ดังจะปรากฏในงานวิจัยที่แสดงว่ามีอันดับ 1 – 30 ในระดับเยาวชนโลกจึงจะก้าวเข้าสู่มีอันดับ 1 – 100 อันดับโลกในระดับทั่วไปได้ ซึ่งแต่ละประเทศก็มีแนวทางในการคัดเลือกค่านักกีฬาเทนนิสระดับเยาวชน หรือมีแนวทางในการสนับสนุนส่งเสริมนักกีฬาเทนนิสระดับเยาวชนกันเพื่อให้ก้าวสู่ความเป็นนักกีฬาเทนนิสระดับโลกชั้นแนวหน้าต่อไป

7.6. การพัฒนาเทนนิสในประเทศญี่ปุ่น

สมาคมเทนนิสแห่งประเทศไทย (Japan Tennis Association, JTA) เริ่มจากการเล่นการฝึกหัดจากสโมสรเทนนิสที่กระจายทั่วประเทศ ทั้งสนามเทนนิสของอำเภอ จังหวัด และเอกชนทั่วไป JTA จะสนับสนุนการจัดการแข่งขันในระดับเยาวชนเพื่อเป็นการคัดเลือกนักกีฬาเยาวชนฝีมือดี เข้าสู่ระบบการสนับสนุนให้เป็นตัวแทนประเทศระดับเยาวชนให้เดินทางไปแข่งขันนอกประเทศ นอกจากนี้ในระบบโรงเรียนก็ได้มีการจัดการแข่งขันโดยแบ่งเป็นกลุ่มโรงเรียน (Zone) เพื่อเป็นการคัดเลือกทีมที่มีความสามารถ เป็นนักกีฬาในระดับมัธยมศึกษาตอนปลายอีก และในระดับมหาวิทยาลัยก็มีจัดการแข่งขันเป็นกลุ่ม (Zone) เช่นเดียวกัน เมื่อนักกีฬาเข้าสู่ระดับประชาชนทั่วไป (มีอายุเกิน 18 ปี) ก็เป็นหน้าที่ของตัวนักกีฬาเองที่จะเข้าสู่ระบบเทนนิสอาชีพด้วยตนเอง แต่หากเป็นนักกีฬาเทนนิสที่มีศักยภาพสูงก็จะมีบริษัทเข้ามาสนับสนุนงบประมาณในการฝึกซ้อม ในการแข่งขัน ในการไปเข้าค่ายฝึกซ้อมในต่างประเทศ และรวมถึงการเข้าร่วมการแข่งขันระหว่างประเทศ

สรุปแนวทางในการพัฒนานักกีฬาเทนนิสเยาวชนในประเทศญี่ปุ่นทั้งหมดเริ่มต้นและพัฒนาในโรงเรียน โดยมีสมาคมเทนนิสของประเทศเป็นผู้สนับสนุนดังนั้นโรงเรียนที่มีนักกีฬาเทนนิสที่มีความสามารถสูงก็จะเป็นโรงเรียนที่นักกีฬาเทนนิสระดับเยาวชนต้องการเข้าไปเรียนและฝึกซ้อมกีฬาเทนนิสด้วย

7.7. การพัฒนาเทนนิสในประเทศสหรัฐอเมริกา

นักกีฬาเทนนิสของประเทศสหรัฐอเมริกาเกือบทั้งหมดมาจากค่ายฝึกกีฬาเทนนิส (Tennis School / Tennis Academy) ทั้งสิ้น เพราะค่ายฝึกกีฬาเทนนิสของเอกชนในประเทศสหรัฐอเมริกา มีความเป็นมาตรฐาน ได้รับความนิยมนไปทั่วโลก นักกีฬาเทนนิสระดับเยาวชนของ

ประเทศสหรัฐอเมริกา เมื่อก้าวสู่ตำแหน่งแชมป์ ก็มักจะหาการสนับสนุนจากบริษัททางการค้าต่างๆ เพื่อเข้าสู่ค่ายฝึกกีฬาเทนนิสตั้งแต่เยาวชน เพราะในค่ายฝึกกีฬาเทนนิสจะมีการจัดโปรแกรมการเรียน โดยมีรถของค่ายฝึกกีฬาเทนนิสนำนักเรียนไปส่งที่โรงเรียนในตอนเช้า และรับกลับเข้าค่ายฝึกกีฬาเทนนิสในตอนบ่าย เพื่อทำฝึกซ้อมกีฬาเทนนิส มีช่วงรับประทานอาหารเย็น และเวลาทำการบ้านเป็นตารางประจำ ส่วนในวันเสาร์ และวันอาทิตย์ก็มีโปรแกรมแข่งขันจัดพานักกีฬาระดับเยาวชนไปแข่งขันตามที่ต่างๆ อย่างเป็นระบบ โดยมีผู้ฝึกสอนควบคุมดูแลการฝึกซ้อม และติดตามไปดูข้อบกพร่องจากการแข่งขัน และยังมีบุคลากรอื่นๆ ที่ช่วยสนับสนุนอย่างเป็นระบบ โดยนักกีฬาเทนนิสจะต้องเสียค่าใช้จ่ายในการอยู่ค่ายฝึกเทนนิสนี้เป็นรายสัปดาห์ รายเดือน หรือรายปี ซึ่งนักกีฬาเทนนิสในอันดับโลกส่วนหนึ่งจะผ่านค่ายฝึกกีฬาเทนนิสในประเทศสหรัฐอเมริกา

สหรัฐอเมริกานับเป็นต้นตำรับแห่งการจัดการศึกษาเพื่อความเสมอภาค การจัดตั้งเทนนิสอคาเดมี่ (Academy) จึงเป็นการจัดการศึกษาและการจัดการฝึกซ้อมกีฬาเทนนิสสำหรับนักกีฬาเทนนิสระดับเยาวชนทุกคน ไม่เพียงแต่นักกีฬาเทนนิสระดับเยาวชนของสหรัฐอเมริกาเท่านั้น

สรุปหน่วยงานต่างๆ ที่มีทั้งในระดับประเทศ และระดับสากลต่างมีวัตถุประสงค์อย่างเดียวกันในการที่จะสนับสนุน ผลักดันให้กีฬาเทนนิสเป็นที่แพร่หลายไปทั่วถึง (World Wide) ก็ด้วยการทำงานประสานกันอย่างเช่น ITF มีหน้าที่สนับสนุนเยาวชน และนักกีฬาหน้าใหม่ที่ต้องการจะเข้าสู่การแข่งขันเทนนิสอาชีพ ตัวอย่างเช่น Andy Roddick นักกีฬาเทนนิสอาชีพอันดับ 5 ของโลกจากประเทศสหรัฐอเมริกา ก็ยังคงเคยเป็นนักกีฬาเทนนิสระดับเยาวชนที่มาทำการแข่งขันเทนนิสระดับเยาวชนนานาชาติที่จัดขึ้นในประเทศไทย และในครั้งนั้นนักกีฬาผู้นี้ก็พ่ายแพ้ในการแข่งขันในรอบที่ 2 และร้องไห้เสียใจที่ห้องพักนักกีฬาในประเทศไทยเมื่อ 7 – 8 ปีก่อน แต่ในปัจจุบันเขาเป็นนักกีฬาอาชีพติดอันดับสูงของโลก มีเงินรางวัลจากการแข่งขันและค่าตัวจากการโฆษณาสินค้าเป็นจำนวนมหาศาล จะเห็นได้ว่า เส้นทางในการพัฒนานักกีฬา (Career Path) ของประเทศสหรัฐอเมริกา มีแนวทางที่น่าสนใจ หรือแนวทางของประเทศจีนในการพัฒนานักกีฬาเทนนิสที่เริ่มจากการที่เป็นประเทศเจ้าภาพกีฬาโอลิมปิกในปี ค.ศ. 2008 ทำให้ต้องเร่งปฏิวัติตนเองส่งเสริมกีฬาเทนนิสโดยการสนับสนุนของสหพันธ์เทนนิสนานาชาติ (ITF) ในปี ค.ศ. 2000 ทำให้ในปัจจุบันกีฬาเทนนิสของประเทศจีนเข้าสู่ระดับแนวหน้าของเอเชียและอาจไปถึงระดับโลกในอนาคตอันใกล้

สมาคมเทนนิสอาชีพชาย (ATP) และสมาคมเทนนิสอาชีพหญิง (WTA) ต่างมีวิวัฒนาการมาอย่างค่อยเป็นค่อยไป โดยอาศัยเทคนิค และการบริหารยุคใหม่ที่ทำให้มีการพัฒนาอย่างก้าวกระโดด แต่อย่างไรก็ตามก็นับได้ว่าเป็นหน่วยงานที่จะสนับสนุนและทำให้เกมกีฬาเทนนิสมีสีสัน มีความตื่นเต็นสนุกสนาน เพื่อสร้างความศรัทธาจากผู้ชม ที่ติดตามกีฬาเทนนิสอยู่ทั่วโลก อันเป็นสิ่งที่น่าสนใจศึกษา

8. งานวิจัยที่เกี่ยวข้อง

งานวิจัยในประเทศ

ชาญวิทย์ ผลชีวิน (2532) ได้ทำการวิจัยเรื่อง การศึกษาสภาพปัญหาในการจัดดำเนินการของทีมฟุตบอลทีมชาติไทย ตามการรับรู้ของบุคคลที่เกี่ยวข้อง โดยการส่งแบบสอบถามไปยังกลุ่มตัวอย่างประชากร 3 กลุ่ม คือ ผู้บริหาร และผู้เกี่ยวข้องกับกีฬาฟุตบอล ผู้ฝึกสอนฟุตบอลทีมชาติไทยและนักฟุตบอลทีมชาติไทย จำนวนทั้งหมด 160 คน ผลการวิจัยพบว่า

1. ผู้บริหารและผู้เกี่ยวข้องกับกีฬาฟุตบอล ผู้ฝึกสอนฟุตบอลทีมชาติไทยและนักกีฬาฟุตบอลทีมชาติไทย มีความคิดเห็นเกี่ยวกับสภาพปัญหาในการจัดดำเนินการฟุตบอลทีมชาติไทยมีสภาพอยู่ในระดับน้อย และไม่แตกต่างกันอย่างมีนัยสำคัญที่ระดับ .05

2. ผู้บริหารและผู้เกี่ยวข้องกับกีฬาฟุตบอล ผู้ฝึกสอนฟุตบอลทีมชาติไทย และนักกีฬาฟุตบอลทีมชาติไทย มีความคิดเห็นเกี่ยวกับสภาพปัญหาในการจัดดำเนินการฟุตบอลทีมชาติไทยมีสภาพอยู่ในระดับมาก และผู้บริหารและผู้ที่เกี่ยวข้องกับกีฬาฟุตบอลกับนักฟุตบอลทีมชาติไทยมีความเห็นแตกต่างกันอย่างมีนัยสำคัญที่ระดับ .05

จุฑา ดิงศภัทย์ (2540) ได้ทำการศึกษาตัวบ่งชี้ในการพัฒนากีฬาของไทย : การพัฒนากีฬาเพื่อการอาชีพ โดยมีวัตถุประสงค์เพื่อศึกษาตัวบ่งชี้ในการพัฒนากีฬาของไทยด้านการกีฬาเพื่อการอาชีพ วิธีดำเนินการวิจัย แบ่งเป็น 3 ขั้นตอน ขั้นที่ 1 ศึกษาวิเคราะห์เอกสารงานวิจัยและสังเคราะห์เป็นกรอบโครงสร้างตัวบ่งชี้ และลักษณะสำคัญ ขั้นที่ 2 ตรวจสอบความตรงตามเนื้อหาโครงสร้างของตัวบ่งชี้ จากผู้เชี่ยวชาญด้านเนื้อหาและระเบียบวิธีวิจัย กระทำโดยการสำรวจความคิดเห็นของผู้เชี่ยวชาญจากหน่วยงานที่เกี่ยวข้องกับการกีฬาเพื่อการอาชีพจำนวน 30 คน และขั้นที่ 3 ตรวจสอบตัวบ่งชี้ และลักษณะสำคัญจากการจัดประชุมสัมมนาผู้เชี่ยวชาญ ซึ่งดำเนินงานเกี่ยวข้องกับการกีฬาตามสภาพการณ์จริง จำนวน 100 คน

ผลการวิจัยพบว่า ตัวบ่งชี้การพัฒนากีฬาเพื่ออาชีพ ประกอบด้วย 10 ด้าน และมีลักษณะสำคัญ 43 รายการ ดังนี้

1. ด้านระดับความสามารถของนักกีฬา มีลักษณะสำคัญ 5 รายการ
2. ด้านความนิยม มีลักษณะสำคัญ 2 รายการ
3. ด้านองค์กรกีฬา มีลักษณะสำคัญ 6 รายการ
4. ด้านบุคลากร มีลักษณะสำคัญ 10 รายการ
5. ด้านรายได้ มีลักษณะสำคัญ 7 รายการ
6. ด้านสถานกีฬา มีลักษณะสำคัญ 3 รายการ
7. ด้านกฎหมายกีฬา มีลักษณะสำคัญ 4 รายการ
8. ด้านการจัดการแข่งขัน มีลักษณะสำคัญ 2 รายการ
9. ด้านสื่อและการประชาสัมพันธ์ มีลักษณะสำคัญ 2 รายการ
10. ด้านสวัสดิการแก่นักกีฬาอาชีพ มีลักษณะสำคัญ 2 รายการ

สรุป ตัวบ่งชี้การพัฒนากีฬาอาชีพมี 10 ด้าน 43 ลักษณะสำคัญ เมื่อได้จัดกลุ่มแล้ว ก็มีความสอดคล้องกับปัจจัยในการพัฒนากีฬาเทนนิสอาชีพของประเทศไทย (ศิริชัย ศิริกายะ, 2551) ได้แก่ปัจจัยดังต่อไปนี้

1. ปัจจัยด้านความสามารถของนักกีฬา (Physical Ability)
2. ปัจจัยด้านการจัดการแข่งขันเทนนิสในประเทศ (Competition Tournament)
3. ปัจจัยด้านสนามเทนนิส (Facility)
4. ปัจจัยด้านความเป็นเอกลักษณ์เฉพาะของประเทศ (Local Characteristic)
5. ปัจจัยด้านความนิยมกีฬาเทนนิสได้แก่ ผู้ชมกีฬาเทนนิส (Fans)

ซึ่งจะมีส่วนที่แตกต่างกันก็คือ ความเป็น เอกลักษณ์เฉพาะของประเทศ (Local Characteristic) เนื่องจากกีฬาเทนนิสมีความเป็นมาที่ยาวนาน และมีธรรมเนียมที่เป็นลักษณะเฉพาะเจาะจงที่สำคัญ ซึ่งไม่ควรมองข้ามเพราะเป็นเอกลักษณ์ที่แตกต่างกันของกีฬานิกิตต่างๆ

เยี่ยมศรี สีแดง (2540) ได้ทำการศึกษาสภาพและปัญหาการดำเนินงานของสมาคมซอฟท์บอลสมัครเล่นแห่งประเทศไทย โดยมีวัตถุประสงค์เพื่อศึกษาสภาพและปัญหาการดำเนินงานของสมาคมซอฟท์บอลสมัครเล่นแห่งประเทศไทย และเพื่อเปรียบเทียบสภาพและปัญหาการดำเนินงานของสมาคมซอฟท์บอลสมัครเล่นแห่งประเทศไทย ตามการรับรู้ของคณะกรรมการบริหารสมาคม ผู้ควบคุมทีม และนักกีฬาซอฟท์บอลทีมชาติ ตั้งแต่ปี พ.ศ. 2536 –

2539 โดยส่งแบบสอบถามสำรวจและการสัมภาษณ์คณะกรรมการบริหารสมาคมซอฟต์บอล ตำแหน่ง อุปนายก รองเลขาธิการ เภรัญญิก ประชาสัมพันธ์ นายทะเบียน ฝ่ายเทคนิค ฝ่ายจัดการแข่งขัน ปฏิคม กรรมการกลาง 2 คน จำนวน 10 ฉบับ ได้รับกลับคืนมา 10 ฉบับ คิดเป็นร้อยละ 100 และส่งแบบสอบถามไปให้คณะกรรมการบริหารสมาคม จำนวน 26 คน ได้รับกลับคืนมา 22 ชุด คิดเป็นร้อยละ 84.61 ผู้ควบคุมทีม จำนวน 10 คน ได้รับกลับคืนมา 10 ชุด คิดเป็นร้อยละ 100 และนักกีฬาซอฟต์บอลทีมชาติ จำนวน 130 คน ได้รับกลับคืนมา 113 ชุด คิดเป็นร้อยละ 86.92 นำข้อมูลมาวิเคราะห์หาค่าร้อยละ ค่าเฉลี่ย ส่วนเบี่ยงเบนมาตรฐาน และวิเคราะห์ความแปรปรวนทางเดียว (One-Way Analysis of Variance) และทดสอบความแตกต่างรายคู่โดยใช้วิธีของเชฟเฟ้ (Scheffe') ผลการวิจัยพบว่า

1. สภาพการดำเนินงานโดยรวมของสมาคมซอฟต์บอลสมัครเล่นแห่งประเทศไทย มีการดำเนินงานอยู่ในระดับพอใช้ และสภาพการดำเนินงานในแต่ละด้านอยู่ในระดับพอใช้ 6 ด้าน คือ ด้านการวางแผน ด้านการจัดองค์การ ด้านการจัดบุคลากร ด้านงบประมาณ ด้านสถานที่ วัสดุ อุปกรณ์ และด้านการประสานงาน อยู่ในระดับดี 2 ด้าน คือ ด้านการอำนวยความสะดวก และด้านรายงานผล

2. ปัญหาการดำเนินงานโดยรวมของสมาคมซอฟต์บอลสมัครเล่นแห่งประเทศไทย มีปัญหาอยู่ในระดับมาก และปัญหาการดำเนินงานในแต่ละด้านอยู่ในระดับมาก 7 ด้าน คือ ด้าน การวางแผน ด้านการจัดบุคลากร ด้านงบประมาณ ด้านสถานที่ วัสดุอุปกรณ์ ด้านอำนวยความสะดวก ด้านการประสานงาน และด้านการรายงานผล มีเพียงด้านเดียวที่มีปัญหาการดำเนินงานอยู่ในระดับน้อยคือด้านการจัดองค์การ

สิทธิ รัตนราชย์ (2540) ได้ทำการวิจัยเรื่อง การศึกษาฟุตบอลอาชีพในประเทศไทย ผลการวิจัยพบว่า

1. วัตถุประสงค์ของการจัดการแข่งขันฟุตบอลไทยแลนด์ลีก พ.ศ. 2593 บรรลุตามวัตถุประสงค์ในระดับมาก

2. สภาพการจัดและดำเนินการแข่งขัน มีการติดตามประชาสัมพันธ์ทางหนังสือพิมพ์ ร้อยละ 95.42 ด้านสนามอุปกรณ์และเครื่องอำนวยความสะดวกในการแข่งขันและฝึกซ้อมมีสนามแข่งขันจำนวนไม่เพียงพอ ร้อยละ 92.95 และสภาพของสนามฝึกซ้อมที่ไม่ได้มาตรฐานร้อยละ 68.94 ด้านบุคลากร ผู้ตัดสินไม่สามารถควบคุมการเล่นและดำเนินการแข่งขันได้เท่าที่ควร ร้อยละ 93.13 ด้านงบประมาณและสวัสดิการ มีงบประมาณไม่เพียงพอในการจัดและดำเนินการแข่งขัน ร้อยละ 83.10

3. ปัญหาในการจัดและดำเนินการแข่งขันฟุตบอลไทยแลนด์ลีก พ.ศ. 2539 ด้านการดำเนินการแข่งขัน ด้านสนาม อุปกรณ์และเครื่องอำนวยความสะดวกในการแข่งขัน และด้านงบประมาณและสวัสดิการ มีปัญหาในระดับมาก แต่ด้านสนามอุปกรณ์และเครื่องอำนวยความสะดวกในการฝึกซ้อม ด้านบุคลากรมีปัญหาในระดับน้อย

วิสุทธิ์ ทิพย์พงษ์ (2544) ได้ทำการศึกษาเรื่องการศึกษาสภาพและปัญหาการพัฒนา กีฬามวยไทยเพื่อการอาชีพ โดยมีวัตถุประสงค์เพื่อศึกษาสภาพและปัญหาการพัฒนา กีฬามวยไทยเพื่อการอาชีพ ตามการรับรู้ของบุคลากรในวงการมวย ซึ่งเป็นกลุ่มตัวอย่างในการวิจัยครั้งนี้ ได้แก่ นายสนามมวย ผู้จัดการรายการแข่งขันมวย ผู้จัดการนักมวย หัวหน้าค่ายมวย นักมวย ผู้ฝึกสอน ผู้ตัดสิน และผู้สื่อข่าวกีฬา ในเขตกรุงเทพมหานคร และเขตปริมณฑล รวม 150 คน ดำเนินการวิจัย โดยการศึกษาข้อมูลจากเอกสาร และแบบสัมภาษณ์ และส่งแบบสอบถามจำนวน 150 ชุด ให้กลุ่ม ตัวอย่างตอบ ได้รับแบบสอบถามกลับคืนมา 145 ชุด คิดเป็นร้อยละ 96.67 หลังจากนั้นนำข้อมูลที่ได้ทั้งหมดมาทำการวิเคราะห์ ด้วยวิธีการทางสถิติ โดยการแจกแจงความถี่ หาค่าร้อยละ ค่าเฉลี่ย และส่วนเบี่ยงเบนมาตรฐาน นำเสนอผลการวิเคราะห์ข้อมูลในรูปตาราง และความเรียง ผลการวิจัย พบว่า

1. สภาพปัจจุบันของการพัฒนา กีฬามวยไทยเพื่อการอาชีพ มีนักมวยไทยเป็นแชมป์เปี้ยนโลกหลายคน นักมวยที่เป็นผู้เยาว์ได้รับความนิยมนอกจากคนดูมากกว่านักมวยผู้ใหญ่ มีจำนวนองค์กรกีฬาที่จะพัฒนาและสนับสนุนมวยไทยน้อย ค่ายมวยส่วนใหญ่ยังไม่ขึ้นทะเบียน นักมวยมีรายได้ไม่เพียงพอ ยังมีสนามมวยไม่ครบทุกจังหวัด ปัจจุบันมีพระราชบัญญัติกีฬามวย พ.ศ. 2542 บุคคลในวงการมวยขาดความรู้ความเข้าใจเกี่ยวกับพระราชบัญญัติกีฬามวย พ.ศ. 2542 ในกรุงเทพมหานครมีการจัดแข่งขันกีฬามวยไทยทุกวัน การเผยแพร่และการประชาสัมพันธ์กีฬามวยไทยยังมีน้อย และสวัสดิการส่วนใหญ่ของนักมวยได้มาจากหน่วยงานภาคเอกชน

2. ปัญหาการพัฒนา กีฬามวยไทยเพื่อการอาชีพ พบว่ามีปัญหาอยู่ในระดับมากทุกด้าน และเมื่อพิจารณาปัญหาของทุกด้านเป็นรายข้อ สามารถเรียงลำดับปัญหาข้อที่มีค่าเฉลี่ยมากที่สุด และรองลงมาตามลำดับรวม 4 ลำดับ ได้แก่ นักมวยที่ไม่อยู่ในเครือผู้จัดการแข่งขันมวย แม้จะมีอันดับความสามารถสูงก็ไม่มีโอกาสได้ชิงแชมป์เปี้ยน (ค่าเฉลี่ยเท่ากับ 3.75) ไม่มีการให้แชมป์เปี้ยน 2 สนามมวยมาตรฐานพิสูจน์ความสามารถ (ค่าเฉลี่ยเท่ากับ 3.60) นักมวยที่ทุพพลภาพยังขาดการให้การสงเคราะห์ (ค่าเฉลี่ยเท่ากับ 3.53) และยังไม่มีการให้ความรู้ความเข้าใจที่ดีแก่บุคคลากรในวงการมวยเกี่ยวกับกองทุนกีฬามวย (ค่าเฉลี่ยเท่ากับ 3.52)

สรุป กีฬามวยเป็นกีฬาที่มีปัญหามากมายหลายด้าน อันได้แก่ความสามารถของ นักกีฬา การจัดการแข่งขันยังไม่กว้างขวาง และสวัสดิการของนักกีฬาที่ยังไม่ดีพอ จึงทำให้การพัฒนากีฬามวยไปสู่กีฬาอาชีพยังมีอุปสรรคอยู่มาก

เบญจพล เบญจพลากร (2545) ได้ทำการศึกษาสภาพตัวบ่งชี้ในการพัฒนากีฬา แบดมินตัน ไปสู่การเป็นกีฬาเพื่อการอาชีพ โดยมีวัตถุประสงค์ เพื่อศึกษาสภาพตัวบ่งชี้ในการ พัฒนากีฬาแบดมินตัน ไปสู่การเป็นกีฬาเพื่อการอาชีพ กลุ่มตัวอย่างในการวิจัยได้แก่ กรรมการ สมาคมแบดมินตันแห่งประเทศไทยฯ นายกส โสมรสสมาชิก ผู้จัดการทีมกีฬาแบดมินตัน รวม 32 คน ดำเนินการวิจัยโดยการศึกษาข้อมูลจากเอกสาร การสัมภาษณ์ และส่งแบบสำรวจ จำนวน 232 ชุด ไปยังกลุ่มตัวอย่าง ได้รับแบบสำรวจกลับคืนมาจำนวน 220 ชุด คิดเป็นร้อยละ 94.82 วิเคราะห์ข้อมูลด้วยวิธีการทางสถิติโดยการแจกแจงความถี่ หาค่าร้อยละ นำเสนอผลการวิเคราะห์ ในรูปตารางและความเรียง

ผลการวิจัยพบว่า นักกีฬาแบดมินตันไทยได้รับการจัดอันดับเป็นนักกีฬาแบดมินตัน อันดับโลก 34 คน จาก 32 ประเภทรายการ มีผู้นิยมดูกีฬาแบดมินตันจากสื่อต่าง ๆ ประมาณ 2,354,600 คน และผู้นิยมเล่นกีฬาแบดมินตันทั่วประเทศ ประมาณ 1,500,000 คน มีองค์กรกีฬาที่ ควบคุม ดำเนินการและสนับสนุนกีฬาแบดมินตัน 10 องค์กร สโมสรสมาชิกจำนวน 106 สโมสร ศูนย์แบดมินตันเยาวชนจำนวน 6 ศูนย์ บุคลากรทางกีฬาแบดมินตัน มีจำนวนทั้งสิ้น 3,171 คน นักกีฬาแบดมินตันทีมชาติไทย มีรายได้เฉลี่ย 450 บาทต่อวัน ผู้ฝึกสอนมีรายได้ตั้งแต่ 7,000 – 20,000 บาทต่อเดือน ผู้ตัดสินกีฬาแบดมินตันมีรายได้จากการตัดสิน 300 – 400 บาท ต่อ 4 ชั่วโมง สนามแข่งขันกีฬาแบดมินตันมีจำนวนน้อยและไม่ครอบคลุมทุกจังหวัด ปัจจุบันยังไม่มิกฎหมาย กีฬาแบดมินตันโดยตรง มีการจัดการแข่งขันกีฬาแบดมินตันทั้งภายในประเทศและต่างประเทศ รวม 48 รายการ กีฬาแบดมินตันมีสื่อประชาสัมพันธ์ 4 ชนิด มีการเผยแพร่การแข่งขันในปี พ.ศ. 2545 รวมทั้งสิ้น 6 รายการ และนักกีฬาแบดมินตันได้รับสวัสดิการในด้านต่างๆ จากทั้งภาครัฐและ ภาคเอกชน

สำนักวิชาวิทยาศาสตร์ จุฬาลงกรณ์มหาวิทยาลัย (2547) ศึกษาแนวทางการพัฒนากีฬา ไปสู่ความเป็นเลิศเพื่อการอาชีพ ได้สรุปแนวทางการพัฒนากีฬาฟุตบอลสู่อาชีพ ดังนี้

1. สร้างกระแสให้ประชาชนทั่วประเทศให้หันมาสนใจนิยมชมและเชียร์กีฬาฟุตบอล ให้มากที่สุดตลอดจนสร้างแฟนคลับ (Fan Club) หรือแฟนบอลประจำท้องถิ่นในแต่ละทีมอย่างจริงจัง

2. ต้องมีการพัฒนานักกีฬาอย่างต่อเนื่องตั้งแต่ระดับเยาวชน เยาวชน จนกระทั่งระดับชาติจัดให้มีการแข่งขันในทุกระดับเพื่อการพัฒนาอย่างต่อเนื่องตลอดจนสร้างลีกในระดับเยาวชน
3. นักกีฬาตลอดจนสโมสรต้องมีความรับผิดชอบ หรือมีความเป็นมืออาชีพมากยิ่งขึ้น
4. สร้างวัฒนธรรมกีฬาอาชีพ
5. ควรปรับปรุงโครงสร้างองค์กรฟุตบอลอาชีพให้มีความชัดเจน และมีความเป็นสากล
6. ต้องมีการจัดดำเนินงานให้มีความพร้อมในรูปแบบของสโมสรในทุกด้าน
7. รัฐบาลต้องสร้าง หรือกำหนดให้มีองค์กรกีฬา หรือหน่วยงานที่ดูแลกีฬาอาชีพ ตลอดจนต้องสร้างศูนย์ที่ดูแลกีฬาอาชีพทุกชนิดกีฬา โดยเฉพาะอย่างยิ่งกีฬาฟุตบอลที่เป็นกีฬานำร่อง
8. การจัดการแข่งขันต้องมีความเป็นมาตรฐาน มีความเป็นสากล และมีการจัดการแข่งขันอย่างต่อเนื่องไม่ซ้ำกัน ตลอดจนต้องมีการจัดการแข่งขันรายการหลักให้ทั่วทุกภูมิภาคของประเทศไทย
9. ต้องมีการตรวจสอบมาตรฐานสนามที่จัดการแข่งขันให้ได้มาตรฐานอย่างสม่ำเสมอและมีการกระจายสนามที่ใช้แข่งขันออกไปในทุกสนามมาตรฐาน และออกไปสู่ภูมิภาคต่าง ๆ
10. มีการกำหนดรายได้ขั้นต่ำของนักกีฬาฟุตบอลอาชีพ มีการจดทะเบียนนักเตะอาชีพ
11. มีกฎหมายกีฬาฟุตบอลเพื่อการอาชีพ ทุกสโมสรต้องมีการจดทะเบียนเป็นสโมสรเข้าร่วมแข่งขันฟุตบอลอาชีพ และมีกฎข้อตกลงเรื่องการย้ายทีม การเซ็นสัญญา การเป็นนักเตะของสโมสร และการยืมตัวที่ชัดเจน
12. ฝ่ายจัดการแข่งขันต้องมีการประสานงานกับสื่อมวลชนทุกแขนงในทุกครั้งที่มีการจัดการแข่งขันเพื่อช่วยในเรื่องการประชาสัมพันธ์ หรือดึงผู้ชมให้มากขึ้น ตลอดจนภาครัฐและเอกชนควรให้การสนับสนุนในเรื่องของการโฆษณา ประชาสัมพันธ์ และเผยแพร่
13. ควรมีข้อกำหนดในเรื่องการประกันสังคม และสวัสดิการที่ชัดเจนให้กับนักกีฬาอาชีพอย่างเป็นทางการ จัดหาอาชีพ หรือมีสวัสดิการให้กับนักกีฬาหลังจากเลิกเล่นฟุตบอลอาชีพแล้ว

สรุปแนวทางการพัฒนากีฬาไปสู่ความเป็นเลิศเพื่อการอาชีพ มีข้อเสนอแนะที่สอดคล้องกับ องค์ประกอบในการพัฒนากีฬาเทนนิสอาชีพ ที่มีปัจจัยที่ประกอบด้วย ปัจจัยด้านความสามารถของนักกีฬา (Elite) ปัจจัยด้านการจัดการแข่งขันเทนนิสในประเทศ (Competition Tournament) ปัจจัยด้านสนามเทนนิส (Facility) ปัจจัยด้านความเป็นเอกลักษณ์เฉพาะของประเทศ (Local Characteristic) และปัจจัยด้านความนิยมกีฬาเทนนิสได้แก่ ผู้ชมกีฬาเทนนิส (Fans)

สุพิตร สมาชิกโต ชัย นิมากร มนตรี ไชยพันธ์ และนนชัย ศานติบุตร (2547) ได้ทำการวิจัยเรื่อง แนวทางการพัฒนานักกีฬาอาชีพภายใต้การสนับสนุนและส่งเสริมของภาครัฐและภาคเอกชนอย่างเป็นระบบ : กรณีศึกษากีฬาเทนนิสอาชีพและกีฬาฟุตบอลอาชีพ เพื่อศึกษาสภาพปัญหาและอุปสรรคในการพัฒนานักเทนนิสและนักฟุตบอลเพื่อไปสู่การเป็นนักกีฬาอาชีพ กลุ่มตัวอย่างที่ใช้ในการวิจัยเป็นบุคคลที่เกี่ยวข้องกับการส่งเสริม สนับสนุนและพัฒนาเทนนิสและกีฬาฟุตบอล ได้แก่ ผู้ฝึกสอน ผู้จัดการทีม นักกีฬา ผู้ปกครอง ผู้บริหารสมาคมกีฬา สื่อมวลชน ผู้ให้การสนับสนุน ผู้ตัดสิน และผู้ทรงคุณวุฒิที่มีบทบาทเกี่ยวข้องกับการพัฒนากีฬาของประเทศได้แก่ คณะกรรมการโอลิมปิกแห่งประเทศไทยในพระบรมราชูปถัมภ์ คณะกรรมการการกีฬา วุฒิสภา และสภาผู้แทนราษฎร นายกสมาคมกีฬาจังหวัด ผู้บริหารจากสำนักงานพัฒนาการกีฬาและนันทนาการ กระทรวงท่องเที่ยวและกีฬา จำนวน 80 คน ซึ่งได้มาโดยการสุ่มตัวอย่างแบบง่าย เครื่องมือที่ใช้ คือ แบบสัมภาษณ์ซึ่งพัฒนาโดยนักวิจัย โดยรวบรวมแนวความคิดจากผู้ทรงคุณวุฒิภายหลังการรับฟังการบรรยาย การสัมมนา โดยผ่านกระบวนการสัมภาษณ์แบบมีโครงสร้าง (Structured-Interview Technique) และตรวจสอบความตรงเชิงเนื้อหาของแบบสัมภาษณ์ก่อนนำไปวิจัย

ผลการวิจัยพบว่า สภาพปัญหาอุปสรรคในการพัฒนานักเทนนิสและนักฟุตบอลเพื่อไปสู่การเป็นนักกีฬาอาชีพนั้น จะไปเกี่ยวข้องกับด้านบุคลากร ซึ่งได้แก่ ผู้ฝึกสอน ผู้ปกครอง นักกีฬา นักวิทยาศาสตร์การกีฬา ผู้ชม สื่อมวลชน ครูพลศึกษา ด้านงบประมาณ ซึ่งจะเป็นรายได้ผู้ให้การสนับสนุน ด้านวัสดุอุปกรณ์และสนามกีฬา ตลอดจนด้านการบริหารจัดการ ซึ่งจะเกี่ยวข้องกับโครงสร้างขององค์กรกีฬา การบริหารจัดการภายในองค์กร และการจัดการแข่งขัน สำหรับการกำหนดแนวทางในการพัฒนานักเทนนิสและนักฟุตบอลอาชีพภายใต้การสนับสนุนและส่งเสริมของภาครัฐและภาคเอกชนอย่างเป็นระบบนั้นพบว่า จะต้องมีการพัฒนาเป็น 3 ระดับ คือการพัฒนาในระดับเยาวชนไปสู่ระดับท้องถิ่น การพัฒนาในระดับท้องถิ่นไปสู่ระดับชาติ และการพัฒนาในระดับชาติไปสู่ระดับอาชีพ ซึ่งการพัฒนาในแต่ละระดับจะต้องมีการบูรณาการกันอย่างต่อเนื่อง จากข้อค้นพบดังกล่าวนี้ นักวิจัยได้ให้ข้อเสนอแนะไว้ว่า แนวทางในการพัฒนานักเทนนิสและนักฟุตบอลอาชีพอย่างเป็นระบบนั้น ภาครัฐจะต้องเป็นศูนย์กลางในการให้การ

สนับสนุนในระยะต้น โดยมีภาคเอกชนเป็นเครือข่าย ทั้งนี้หากรัฐบาลจะมีความเข้าใจอย่างถ่องแท้ว่า ความเป็นกีฬอาชีพของนักเทนนิสและนักฟุตบอลไทยนั้น จะสามารถเป็นสินค้าส่งออกที่จะเข้าสู่ตลาดโลกได้อย่างไม่ยากเย็นนัก ซึ่งองค์กรต่าง ๆ ได้แก่สำนักงานส่งเสริมวิสาหกิจขนาดกลางและขนาดย่อม และศูนย์เพิ่มผลผลิตอุตสาหกรรมจะเข้ามามีส่วนผลักดัน ทำให้การดำเนินการตามภารกิจของกระทรวงอุตสาหกรรม มีความชัดเจน และบังเกิดผลอย่างเป็นรูปธรรมมากขึ้น ซึ่งผลที่ได้ตามมา คือ การมีรายได้เข้าสู่ประเทศ และเป็นการประชาสัมพันธ์คล้ายกับ โครงการหนึ่งตำบลหนึ่งผลิตภัณฑ์ที่เผยแพร่ไปทั่วโลก ก็เป็นผลพลอยได้ที่มีเงินเข้าสู่ประเทศได้อีกทางหนึ่งด้วย

จึงสรุปได้ว่า การพัฒนากีฬาชนิดต่าง ๆ ต้องมีการพัฒนาเป็น 3 ระดับคือ การพัฒนาระดับเยาวชนไปสู่ระดับท้องถิ่น การพัฒนาระดับท้องถิ่นไปสู่ระดับชาติ และการพัฒนาระดับชาติไปสู่ระดับอาชีพ โดยมีภาครัฐให้การสนับสนุนในขั้นต้น และภาคเอกชนเป็นเครือข่าย ซึ่งสอดคล้องกับการพัฒนานักกีฬาเทนนิสในประเทศญี่ปุ่น นักกีฬาเทนนิสในระดับเยาวชนของประเทศญี่ปุ่นจะมีสมาคมเทนนิสแห่งประเทศไทยญี่ปุ่น (Japan Tennis Association, JTA) เป็นผู้ให้การสนับสนุนนักกีฬาเทนนิสระดับเยาวชนจนมีอายุ 18 ปี เมื่อพ้นจากอายุ 18 ปีแล้วเป็นหน้าที่ของนักกีฬาจะต้องหาการสนับสนุนจากบริษัทเอกชน หรือสถาบันทางการศึกษา (มหาวิทยาลัย) ในการสนับสนุนต่อไป ดังนั้นนักกีฬาเทนนิสญี่ปุ่นที่เล่นในระดับอาชีพจึงมักเริ่มจากการเล่นในระดับมหาวิทยาลัย และมีการพัฒนาจนเป็นนักกีฬาเทนนิสอาชีพต่อไป

รัชชัช นาคะบุตร (2551 : Online) ได้เล่าประสบการณ์และแนวทางในการพัฒนากีฬาเทนนิสระดับจังหวัด ของจังหวัดเพชรบูรณ์ซึ่งสรุปได้ว่า แนวทางในการพัฒนากีฬาเทนนิสระดับจังหวัดมีแนวทางที่สำคัญ 12 ประการคือ

1. ต้องจัดทำระเบียบของชมรมเทนนิสให้เป็นที่ยอมรับของสมาชิกทุกคน และควรมีการจัดตั้งคณะกรรมการที่เป็นรูปแบบที่ชัดเจน
2. ต้องมีการจัดแบ่งหน้าที่ และบทบาทอย่างเหมาะสมทั้งในส่วนของ การสอนแก่เพื่อนสมาชิกชมรม และเยาวชนที่เป็นลูก-หลานของสมาชิกชมรม การจัดการแข่งขันภายในสมาชิกชมรม และการแข่งขันแบบอื่นๆ เช่น การจัดแข่งขันแบบโอเพ่น และการส่งตัวแทนเข้าร่วมอบรม ให้ได้รับความรู้เกี่ยวกับกีฬาเทนนิสใหม่ๆ หากมีหน่วยงานอื่นจัดขึ้น เช่น ลอนเทนนิสสมาคมฯ การกีฬาแห่งประเทศไทย และนำความรู้ที่ได้กลับมาจัดการอบรมแก่เพื่อนสมาชิกชมรมต่อไป เป็นประจำสม่ำเสมอ
3. การมีส่วนร่วมของสมาชิกชมรมในการชำระค่าสมาชิกชมรม การปฏิบัติตามระเบียบของชมรม การแบ่งปันสนามเทนนิสกันเล่น

4. การสนับสนุนจากหน่วยงานราชการเพื่อเป็นงบประมาณในการจัดสอนเทนนิสให้กับประชาชนที่สนใจโดยไม่เก็บค่าใช้จ่ายเป็นการช่วยเพิ่มสมาชิกในชมรมต่อไป

5. สมาคมกีฬาจังหวัดควรให้ความสนใจและสนับสนุนชมรมกีฬา

6. ควรจัดให้มีการเรียนการสอนกีฬาเทนนิสในโรงเรียนระดับประถมศึกษา และมัธยมศึกษา

7. สถาบันการศึกษาระดับอุดมศึกษาควรเป็นผู้นำด้านกีฬาเทนนิส เพราะสถาบันการศึกษาในระดับอุดมศึกษาควรจะมีความพร้อม สามารถจัดการอบรม และฝึกหัดนักศึกษาได้เป็นอย่างดีในการสร้างบุคลากรทางกีฬาเทนนิส

8. จังหวัดควรลงมาเป็นผู้จัดการแข่งขันกีฬาเทนนิสรายการใหญ่ปีละ 1 ครั้งเพื่อเป็นการกระตุ้นนักกีฬาเทนนิสในจังหวัดให้เกิดความตื่นตัว

9. ควรเผยแพร่ข่าวสาร ความรู้ต่างๆ เพื่อเป็นการประชาสัมพันธ์

10. ควรมีการบันทึกภาพไว้เป็นองค์ความรู้และประโยชน์ในการศึกษาต่อไป

11. ลอนเทนนิสสมาคมฯ ควรสนับสนุนในการส่งผู้เชี่ยวชาญในการออกไปให้ความรู้แก่ชมรมกีฬาเทนนิสต่างๆ

12. ผู้บริหารควรเป็นตัวอย่างในการนำเยาวชนให้รักที่จะเล่นกีฬา

ถนอมวงศ์ กฤษณ์เพชร และคณะ (2552) ได้ทำการวิจัยเรื่อง การศึกษาปัจจัยความสำเร็จของชนิดกีฬาที่เป็นความหวังของประเทศไทย โดยมีวัตถุประสงค์เพื่อศึกษาวิเคราะห์ปัจจัยความสำเร็จของชนิดกีฬาที่เป็นความหวังของประเทศไทย โดยการประยุกต์ใช้วิทยาศาสตร์การกีฬาสำหรับชนิดกีฬาที่เป็นความหวังของประเทศไทย 10 ชนิดกีฬา ประกอบด้วย เทนนิส ฟุตบอล กอล์ฟ ยกน้ำหนัก มวยสากลสมัครเล่น ตะกร้อ สุนัขเกอร์ โบว์ลิ่ง เบสบอล และแข่งรถยนต์ และรถจักรยานยนต์ โดยการตอบแบบสอบถามเพื่อหาค่าความสอดคล้องและการสนทนากลุ่มจากผู้ทรงคุณวุฒิและผู้เชี่ยวชาญจากสมาคมกีฬาทั้ง 10 สมาคมกีฬาเพื่อการยืนยันคำตอบและให้ข้อเสนอแนะเพิ่มเติม

ผลการวิจัยพบว่า ปัจจัยความสำเร็จของนักกีฬาไทยในเวทีการแข่งขันระดับนานาชาติ ประกอบด้วยองค์ประกอบ 6 ด้าน คือ ระบบการบริหารจัดการสมาคมกีฬา ระบบการค้นหาและคัดเลือกนักกีฬาที่มีศักยภาพ วิทยาศาสตร์การกีฬา ระบบการฝึกซ้อมและการโค้ช ระบบการวิเคราะห์ผลงานนักกีฬาและการแข่งขัน โดยแต่ละองค์ประกอบใน 6 ด้านที่เป็นปัจจัยความสำเร็จของนักกีฬาไทยมีความสำคัญไม่เท่ากันในแต่ละสมาคมกีฬา ซึ่งในส่วนของปัจจัยความสำเร็จของกีฬาเทนนิส ศิลปชัย สุวรรณชาติ (คณะผู้วิจัย) ได้ทำการสรุป และพบว่า การจัดอันดับความสำคัญ

ของปัจจัยความสำเร็จในกีฬาเทนนิสที่มีผลต่อการสร้างนักกีฬาให้ประสบความสำเร็จในระดับนานาชาติ เรียงตามลำดับดังนี้

- อันดับที่ 1 ระบบการค้นหาคัดเลือกนักกีฬาที่มีศักยภาพ
- อันดับที่ 2 ระบบการบริหารจัดการของสมาคม
- อันดับที่ 3 วิทยาศาสตร์การกีฬา
- อันดับที่ 4 ระบบการฝึกซ้อม และผู้ฝึกสอน
- อันดับที่ 5 การวิเคราะห์ผลงานของนักกีฬา
- อันดับที่ 6 การแข่งขัน

นอกจากนี้ในการศึกษาปัจจัยความสำเร็จครั้งนี้ นอกจากจะต้องรู้ถึงปัจจัยที่สำคัญที่จะมีผลต่อความสำเร็จของนักกีฬาทีมชาติไทยแล้ว ยังได้ทราบถึงปัญหาที่สำคัญที่พบในวงการกีฬาไทยคือปัญหาการขาดระบบการบริหารจัดการที่มีประสิทธิภาพ ทำให้การนำวิทยาศาสตร์การกีฬามาประยุกต์ใช้อย่างไม่มีประสิทธิภาพและไม่มีประสิทธิผล เป็นผลทำให้นักกีฬาไทยยังไม่ประสบความสำเร็จในการแข่งขันกีฬาระดับนานาชาติเท่าที่ควร

สรุปว่าการพัฒนากีฬาเพื่อการอาชีพ ควรเริ่มต้นตั้งแต่เด็ก ในระดับเยาวชน และระดับเยาวชนจึงจะสามารถพัฒนาไปสู่การอาชีพได้ และแนวโน้มในประเทศไทยก็ได้มีการพัฒนากีฬาเพื่อการอาชีพดีขึ้น ชัดเจนมากขึ้นตามลำดับ จึงต้องมองไปข้างหน้าและวางแผนเตรียมรับมือกับสภาพการณ์ต่าง ๆ ที่เกิดขึ้นดังเช่น กีฬาฟุตบอลอาชีพที่ได้จัดการแข่งขันที่มีมาตรฐานมากขึ้นในประเทศไทย

งานวิจัยต่างประเทศ

คิคุลิส (Kikulis, 1992 อ้างถึงในนนชัย สานติบุตร, 2550 : 78) ได้ทำการวิจัยเรื่อง “การเปลี่ยนแปลงด้านกลยุทธ์ในการจัดรูปแบบองค์กรกีฬาระดับชาติ ” วัตถุประสงค์ของการวิจัยครั้งนี้เป็นการทำความเข้าใจลักษณะหรือการเปลี่ยนแปลงด้านกลยุทธ์ในการจัดรูปแบบขององค์กรกีฬาระดับชาติ เพื่อให้บรรลุวัตถุประสงค์นี้จึงแบ่งการศึกษาครั้งนี้เป็น 3 ส่วนที่เป็นอิสระต่อกัน แต่มีส่วนเกี่ยวข้องกันด้วยในส่วนแรกเป็นการศึกษาทบทวนเอกสารที่เกี่ยวข้องทั้งหมดที่เกี่ยวข้องกับโครงสร้างขององค์กรกีฬาสมัครเล่นในแคนาดา ซึ่งทำให้ได้ข้อสารสนเทศที่แสดงให้เห็นถึงรูปแบบโครงสร้าง 3 รูปแบบคือ แบบโต๊ะอาหาร แบบห้องพัก และแบบสำนักงานบริหาร ซึ่งใช้เป็นเครื่องมือในการชี้แนะการวิเคราะห์รูปแบบของการเปลี่ยนแปลงที่มีอยู่ในองค์กรกีฬาระดับชาติกลุ่มหนึ่ง

ส่วนที่สองเป็นการวิเคราะห์การเปลี่ยนแปลงที่มีอยู่ในรูปแบบองค์กรในองค์กรกีฬา ระดับชาติ 36 แห่งที่มีส่วนเกี่ยวข้องกับแผนงานโครงการระยะ 4 ปี (Quadrennial Planning Program) ระหว่างปี 1984 -1988 จากรูปแบบโครงสร้าง 3 รูปแบบดังกล่าว แต่ละรูปแบบถูกกำหนดรูปแบบสำหรับอ้างอิงถึง 3 ประการคือ ความชำนาญเฉพาะด้าน ความเป็นมาตรฐาน และการตัดสินใจ มีการกำหนดเค้าโครงร่างของรูปแบบต่างๆ เพื่อใช้เป็นพื้นฐานในการประเมินความหลากหลายของรูปแบบขององค์กรกีฬาแห่งชาติที่มีการเปลี่ยนแปลงไปตามรูปแบบของการเปลี่ยนแปลง 5 แบบคือ แบบเฉื่อย แบบเข้ามารวมกัน แบบกำหนดจุดมุ่งหมายไปสู่รูปแบบสำนักงานบริหาร

ส่วนที่สาม เป็นการศึกษาการเปลี่ยนแปลงในด้านโครงสร้างการตัดสินใจสำหรับองค์กรกีฬาแห่งชาติ 36 แห่งการวิเคราะห์การตัดสินใจพบว่ามีมิติต่างๆ คือการทำให้เป็นรูปแบบเส้นทางการตัดสินใจระดับต่างๆ ขององค์กรกีฬาแห่งชาติ รูปแบบสำนักงานบริหารมีลักษณะของความตั้งใจในการตัดสินใจนั้นคือ นำโดยมืออาชีพและช่วยเหลือโดยอาสาสมัคร โครงสร้างการตัดสินใจและการเปลี่ยนแปลงด้านการตัดสินใจ แต่เมื่อพิจารณาการเปลี่ยนแปลงที่สำคัญๆ แล้ว แสดงให้เห็นว่า ความตั้งใจของการตัดสินใจจากอาสาสมัครสู่มืออาชีพไม่ได้เกิดขึ้นในช่วงของการเปลี่ยนแปลงในระยะเวลา 4 ปีแต่อย่างใด

เซ็ง (Cheng, 1993 อ้างถึงในเบญจพล เบญจพลกร, 2545 : 40) ได้ทำวิจัยเรื่อง การประเมินสมรรถนะในการจัดการกีฬา สำหรับประเทศสาธารณรัฐจีน (ไต้หวัน) วัตถุประสงค์ของการวิจัยครั้งนี้เป็นการกำหนดสมรรถนะต่าง ๆ ที่จำเป็นสำหรับการจัดการองค์กรกีฬาให้ได้ผลดี และถ่ายทอดทักษะและความรู้ที่จำเป็นต้องมีในการเป็นผู้นำและการจัดการกีฬาสู่หลักสูตรการศึกษาของไต้หวัน กลุ่มตัวอย่างในการวิจัยเป็นผู้จัดการกีฬาในไต้หวัน รวม 334 คน เครื่องมือที่ใช้ คือ แบบสำรวจผู้ปฏิบัติงานการจัดการกีฬาผลการวิจัยสรุปดังต่อไปนี้

1. สมรรถนะทางวิชาชีพสำหรับผู้จัดการกีฬาในไต้หวันเรียงลำดับจากสูงลงมาต่ำ มีดังนี้ ความรู้เกี่ยวกับกีฬา มนุษยสัมพันธ์ การพูดต่อสาธารณชน การจัดการด้านบุคคล การเขียน การจัดการด้านการเงิน สมรรถภาพส่วนบุคคล การจัดการด้านเวลา และอื่น ๆ

2. การศึกษาสำหรับผู้จัดการกีฬาในไต้หวัน ที่เป็นด้านสำคัญ 10 อันดับแรก คือ การบริหารการกีฬา การวางแผนและการจัดการร้านสิ่งอำนวยความสะดวก การใช้ประโยชน์จากคอมพิวเตอร์ การบาดเจ็บจากการกีฬา การจัดการด้านบุคคล การจัดการ การจัดโปรแกรมสำหรับนันทนาการและกีฬาเยาวชน การสื่อสารระหว่างบุคคล การตัดสินใจกีฬา และการสอนกิจกรรมกีฬา

3. มีความแตกต่างกันอย่างมีนัยสำคัญระหว่างผู้อำนวยการกีฬาตัวแทนการกีฬาองค์กรควบคุมระดับชาติและการกีฬาอาชีพ ในแง่ของการจัดการกีฬาในด้านที่ศึกษามา องค์กรที่ทำหน้าที่เป็นสถานที่ฝึกงานสำหรับนักศึกษาปริญญาโท จำนวนชั่วโมงรวมสำหรับการฝึกงาน หัวหน้าหลักของผู้จัดการกีฬา และการรับรองวุฒิสำหรับผู้จัดการกีฬา

พิตเตอร์ (Pitter, 1993 อ้างถึงในนนชัย สานติบุตร, 2550 : 79) ได้ทำการศึกษาเรื่อง “รัฐกับการพัฒนากีฬาในอัลเบอร์ตา : ความขัดแย้ง การรวมกัน และการเปลี่ยนแปลง ” (The State And Sport Development in Alberta: Conflict, Corporatism And Change) การศึกษาครั้งนี้เป็นการศึกษาปัจจัยต่างๆ ที่ทำให้รัฐบาลของอัลเบอร์ตาจัดตั้งสภากีฬาแห่งอัลเบอร์ตาขึ้น และอภิปรายถึงผลกระทบบางประการที่มีต่อการพัฒนากีฬาในอัลเบอร์ตา ข้อมูลในการศึกษาครั้งนี้ได้มาจากการสัมภาษณ์ จากเอกสารราชการ จดหมาย กฎหมายข้อบังคับของรัฐบาล และสิ่งตีพิมพ์ทางวิชาการที่เกี่ยวข้องกับนโยบายและ/หรือการพัฒนากีฬาในอัลเบอร์ตา

ผลการศึกษาครั้งนี้ชี้ให้เห็นว่า บุคคลที่เป็นตัวหลัก ปัจจัยต่างๆ ด้านองค์กร และลักษณะทางสังคมและการเมืองของอัลเบอร์ตา มีอิทธิพลต่อเหตุการณ์ต่างๆ ที่นำไปสู่การจัดตั้งสภากีฬาแห่งอัลเบอร์ตา บุคคลต่างๆ ที่สนใจในการส่งเสริมการกีฬาในอัลเบอร์ตา ได้หาทางที่จะจัดตั้งสถาบันที่จะดูแลการพัฒนากีฬาในอัลเบอร์ตา โดยการช่วยเหลือจากรัฐบาลมณฑลในปี 1967 รัฐบาลอัลเบอร์ตา ซึ่งมีพรรคสังคมนิยมเป็นเสียงข้างมาก ได้ให้การอุดหนุนการอภิปรายหลายต่อหลายครั้ง จนนำไปสู่การจัดตั้งองค์กรกีฬาแห่ง อัลเบอร์ตาในปี ค.ศ. 1970 โดยเป็นองค์กรแห่งแรก ที่ดำเนินงานให้การสนับสนุนกลุ่มกีฬาต่างๆ ทั้งทั้งมณฑล ระหว่างทศวรรษ 1970 พรรคอนุรักษนิยมและความเจริญเติบโตทางเศรษฐกิจที่ลดลงอย่างรวดเร็วของอัลเบอร์ตา เป็นผู้ร่วมกันทำให้มีการจัดตั้งสภากีฬาแห่งอัลเบอร์ตา

โอซาวา และคณะ (Ozawa et al., 2004 อ้างถึงในนนชัย สานติบุตร 2550 : 80) ได้ศึกษาแนวทางการตลาดและการดำเนินการด้านการเงินของสโมสรฟุตบอลอาชีพในอังกฤษ ซึ่งสรุปผลได้ว่า กีฬาฟุตบอลของประเทศอังกฤษเป็นอุตสาหกรรมที่มีขนาดใหญ่และอยู่ในระดับสูง แต่การดำเนินการด้านการจัดการในระดับสโมสรจะ ยึดติดอยู่กับสิ่งเดิม ๆ ถึงแม้ว่าจะเป็นเช่นนั้นก็ยังมีการศึกษาค้นหาระบบการจัดการเพื่อให้เหมาะสมให้กับสโมสรและอุตสาหกรรมกีฬาฟุตบอลให้ได้มากที่สุด ในการวิจัยครั้งนี้ คณะผู้วิจัยได้สำรวจผลประโยชน์ทางการเงินซึ่งเป็นปัจจัยด้วยประการหนึ่ง พบว่าจำนวนสโมสรฟุตบอลอาชีพ และการพัฒนาด้านการตลาดในประเทศอังกฤษมีเพิ่มมากขึ้น จากการศึกษาด้านการตลาดมีจำนวน 26 สโมสร (28 เปอร์เซนต์ ของจำนวนประชากร) การเล่นในพรีเมียร์ลีก มีจำนวน 6 สโมสร และเนชั่นไวด์ลีกมี จำนวน 20 สโมสรที่ไม่

ประสบความสำเร็จด้านการเงินมีแนวทางการตลาดที่ดี อย่างไรก็ตาม ข้อเสนอแนะ พฤติกรรมด้านการตลาดเป็นเครื่องมือที่จำเป็นอย่างยิ่ง แต่ก็ยังไม่เพียงพอ สรุปได้ว่า สโมสรจะต้องมีความรอบคอบในการคำนวณด้านการตลาด เพื่อนำไปสู่การพัฒนาด้านการตลาดอย่างเต็มตัว

สรุป งานวิจัยทั้งในประเทศและต่างประเทศจะเห็นได้ว่าการศึกษเกี่ยวกับการพัฒนากีฬานิตต่าง ๆ จากกีฬาขั้นพื้นฐานไปสู่ความเป็นเลิศ และการใช้การบริหารจัดการที่ดีเพื่อนำไปสู่การพัฒนากีฬาอาชีพต่อไป ซึ่งกีฬาแต่ละชนิดต่างก็มีคุณลักษณะเฉพาะตัวที่แตกต่างกัน ดังนั้นการที่จะจัดรูปแบบการศึกษาให้สอดคล้องกับลักษณะของกีฬานั้น ๆ จำเป็นอย่างยิ่งที่ผู้วิจัยจะต้องมีความเข้าใจอย่างลึกซึ้งในลักษณะของชนิดกีฬานั้น ๆ ก่อนที่จะนำไปวางแผนการจัดการศึกษาได้ อย่างเหมาะสมต่อไป

กรอบแนวคิดในการวิจัย

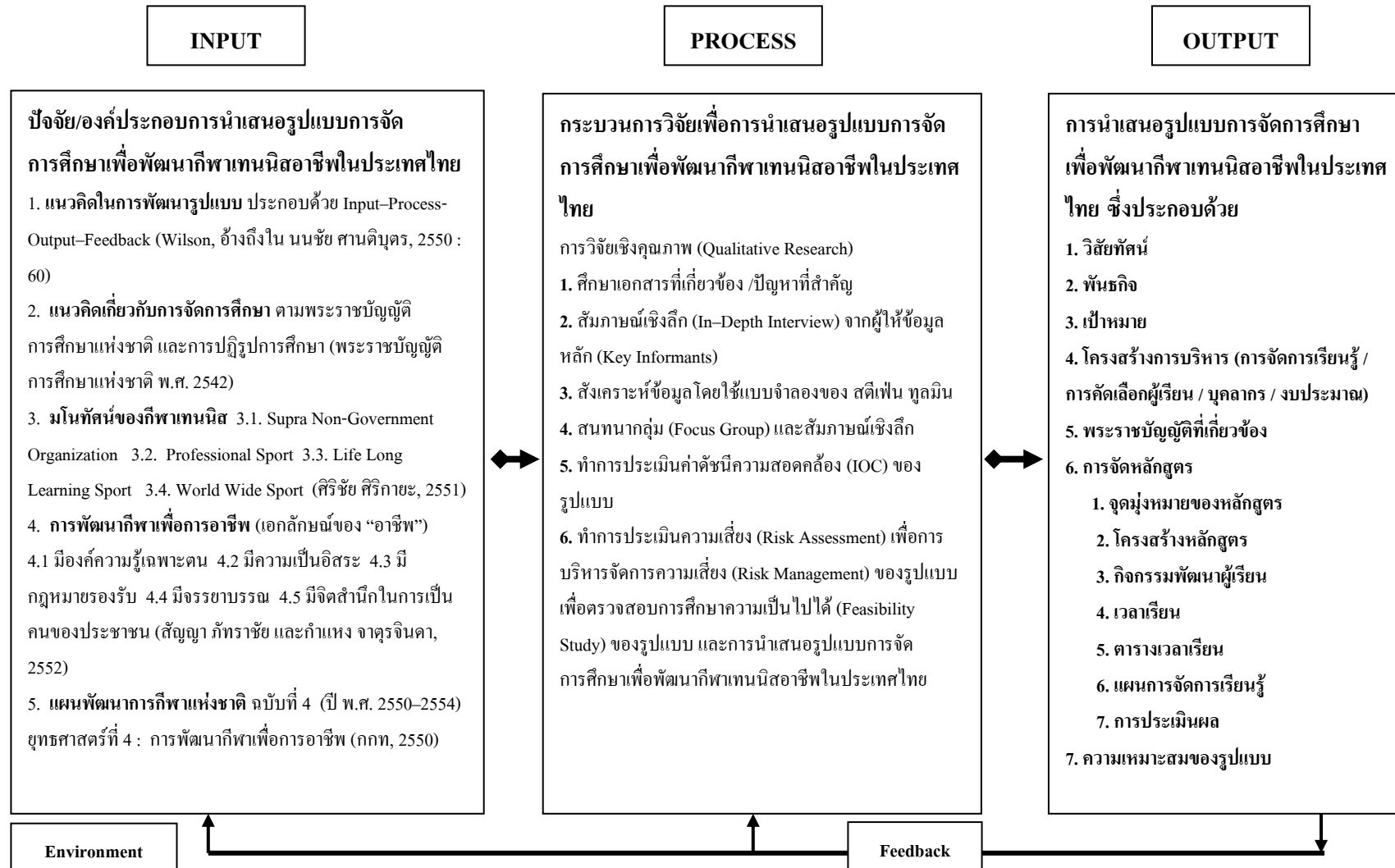

บทที่ 3

วิธีดำเนินการวิจัย

การวิจัยเรื่องการนำเสนอรูปแบบการจัดการศึกษาเพื่อพัฒนากีฬาเทนนีสอาชีพรใน ประเทศไทย เป็นการวิจัยเชิงคุณภาพ (Qualitative Research) ซึ่งมีขั้นตอน และรายละเอียดในการ ดำเนินการวิจัยดังนี้

แหล่งข้อมูลและการเก็บข้อมูล

ผู้วิจัยศึกษาถึงความเป็นมา ปัญหาการศึกษาของนักกีฬาเทนนีส ระดับเยาวชนใน ปัจจุบัน โดยการสืบเสาะจากอดีตนักกีฬาเทนนีสที่มีปัญหาด้านการศึกษาที่ผ่านมา ที่จะต้องเรียน พร้อมกับฝึกซ้อม และแข่งขันกีฬาเทนนีส แล้วจึงเข้าสนามวิจัย (Setting) โดยผู้วิจัยมีความรู้พื้นฐาน เกี่ยวกับกีฬาเทนนีสมาตั้งแต่ครั้งเป็นนักกีฬาเทนนีสระดับเยาวชน และได้ประสบกับปัญหาใน การศึกษา จึงนำปัญหามาเป็นประเด็นในการสัมภาษณ์เชิงลึก (In-Depth Interview) กับ ผู้ทรงคุณวุฒิที่เป็นอดีตนักกีฬาเทนนีสที่เคยพยายามเล่นเทนนิสอาชีพร และนักกีฬาเทนนีสอาชีพร ผู้จัดการแข่งขันเทนนิส และการแข่งขันกีฬาเทนนีสอาชีพรในประเทศไทย ผู้ฝึกสอนกีฬาเทนนีส บุคคลที่เกี่ยวข้องกับกีฬาเทนนีส เช่นบุคคลในลอนเทนนิสสมาคมฯ การกีฬาแห่งประเทศไทย ผู้ทรงคุณวุฒิในกีฬาเทนนีส และนักการศึกษาเพื่อตรวจสอบข้อเสนอแนะ และความคิดเห็นของ ผู้ให้ข้อมูลหลัก (Key Informants) โดยใช้เวลาในการเก็บข้อมูลสัมภาษณ์เป็นเวลา 1 ปีเศษ เริ่มจาก การสัมภาษณ์ในเดือนพฤษภาคม 2553 จนถึงเดือนสิงหาคม 2554 จากการสัมภาษณ์เชิงลึกกับผู้ให้ ข้อมูลหลัก (Key Informants) ดังนี้

1. อาจารย์ธนากร ศรีชาพันธ์ อายุ 43 ปี ปัจจุบันเป็นอาจารย์มหาวิทยาลัยขอนแก่น อดีตนักกีฬาเทนนีสทีมชาติไทย เป็นผู้อยู่เบื้องหลังการก้าวสู่นักกีฬาเทนนีสอาชีพรของ ภราดร ศรีชา พันธุ์ โดยการสัมภาษณ์เชิงลึก และทำการประเมินค่าความเสี่ยง (Risk Assessment) เพื่อการบริหาร จัดการความเสี่ยง (Risk Management) ของรูปแบบ ทำให้ได้แนวทางการเรียนและการฝึกซ้อมกีฬา เทนนีสในอดีตที่ผ่านมาของนักกีฬาเทนนีสไทย และเสนอแนวทางการจัดการศึกษาที่ปรับให้เข้า กับสภาพสังคมปัจจุบัน ด้วยความรู้จักมาก่อนจึงทำให้ง่ายในการขอสัมภาษณ์แต่กว่าจะจัดเวลา สัมภาษณ์ได้ก็ใช้เวลาอยู่ 3 วันจึงได้มีโอกาสสัมภาษณ์
2. คุณสุธาสินี ศิริกาเย อายุ 57 ปี ปัจจุบันเป็นผู้ฝึกสอนเทนนิสอิสระ อดีตนักกีฬา เทนนีสทีมชาติไทย ผู้พิชิตเหรียญทองประวัติศาสตร์ในกีฬาเอเชียนเกมส์ ครั้งที่ 7 ปี 2521 อดีต

นักกีฬาเทนนิสอาชีพหญิง และผู้ฝึกสอนเทนนิสทีมชาติไทยหลายสมัย โดยการสัมภาษณ์เชิงลึก เชิญร่วมสนทนากลุ่ม (Focus Group) และทำการประเมินค่าความเสี่ยง (Risk Assessment) เพื่อการบริหารจัดการความเสี่ยง (Risk Management) ของรูปแบบ ทำให้ได้รูปแบบการจัดการศึกษาที่น่าจะนำไปใช้ได้กับสังคมปัจจุบัน การปรับแนวทางการศึกษาให้เข้ากับการฝึกซ้อมกีฬาเทนนิสที่เหมาะสม ด้วยความรู้จักมาก่อนทำให้ได้ข้อมูลสัมภาษณ์หลายครั้งและสะดวกในการขอสัมภาษณ์

3. คุณวิทยา สำเร็จ อายุ 47 ปี อดีตนักกีฬาเทนนิสทีมชาติไทย และผู้ฝึกสอนเทนนิสทีมชาติไทยชุดปัจจุบัน โดยการสัมภาษณ์เชิงลึก ทำให้ได้ข้อมูลการฝึกซ้อมของนักกีฬาเทนนิสทีมชาติไทยในสภาพปัจจุบัน ด้วยความรู้จักมาก่อนทำให้การขอสัมภาษณ์สะดวกแต่กว่าจะสามารถจัดเวลาให้ได้ ต้องเดินทางไปที่ลอนเทนนิสสมาคมฯ หลายครั้งจึงจะมีโอกาสสัมภาษณ์

4. คุณแพมมารีน ธนสุกาญจน์ อายุ 34 ปี นักกีฬาเทนนิสอาชีพหญิง ที่ยังคงเป็นนักกีฬาอาชีพอยู่ เคยเป็นนักกีฬาเทนนิสระดับเยาวชนที่ได้รับรางวัลที่ 2 ในการแข่งขันเทนนิสจูเนียร์วิมเบิลดัน ปัจจุบันอยู่ในอันดับโลกที่ (WTA) 117 (มิถุนายน 2554) และเคยมีอันดับโลก (WTA) ดีที่สุด 19 (พฤษภาคม 2545) โดยการสัมภาษณ์เชิงลึก และประเมินค่าความสอดคล้อง (IOC) ของรูปแบบ ทำให้ได้แนวทางการตัดสินใจเลือกเป็นนักกีฬาเทนนิสอาชีพ ช่วงอายุที่ตัดสินใจ และได้เน้นย้ำถึงรูปแบบที่นำจัดการศึกษาสำหรับนักกีฬาเทนนิสระดับเยาวชนเพื่อให้เป็นช่องทางเลือกที่เหมาะสมยิ่งขึ้น ด้วยความรู้จักมาก่อนทำให้การขอสัมภาษณ์ได้ไม่ยาก แต่ต้องทำการนัดหมาย และรอก่อนช่วงเวลาทีกลับจากต่างประเทศจึงจะสามารถติดต่อขอสัมภาษณ์ได้

5. คุณคณัย อุดมโชค อายุ 30 ปี นักกีฬาเทนนิสทีมชาติไทย และนักกีฬาเทนนิสอาชีพ ATP มืออันดับ 77 (มกราคม 2550) โดยการสัมภาษณ์เชิงลึก ทำให้ได้ปัญหาการเรียนของนักกีฬาเทนนิสระดับเยาวชนในอดีต รูปแบบการฝึกซ้อมกีฬาเทนนิสในอดีต และแนวทางที่เสนอแนะสำหรับการจัดการศึกษาที่ควรจัดให้ในปัจจุบัน การได้สัมภาษณ์เป็นการบังเอิญจากการจัดการแข่งขันเทนนิสกีฬามหาวิทยาลัยแห่งประเทศไทย และคณัย อุดมโชคได้เดินทางมาพบนักกีฬาเทนนิสรุ่นน้องที่สนามเทนนิสจุฬาฯ จึงได้ขอสัมภาษณ์

6. คุณสุชานันท์ วัชรประเสริฐ อายุ 28 ปี นักกีฬาเทนนิสทีมชาติไทย และพยายามเล่นกีฬาเทนนิสอาชีพ WTA มืออันดับ 172 (สิงหาคม 2547) โดยการสัมภาษณ์เชิงลึก ทำให้ได้ปัญหาการศึกษาของนักกีฬาเทนนิสในอดีต รูปแบบการฝึกซ้อมกีฬาเทนนิสในอดีต และแนวทางที่เสนอแนะสำหรับการจัดการศึกษาที่ควรจัดให้ในปัจจุบัน การได้สัมภาษณ์จากการแนะนำจากคุณสุธาสินี ศิริกาษาทำให้ได้สัมภาษณ์โดยสะดวก

7. คุณกิตติพงษ์ วชรรมโนวงศ์ อายุ 21 ปี นักกีฬาเทนนิสทีมชาติไทย และพยายามเล่นกีฬาเทนนิสอาชีพ ATP มืออันดับ 457 (มีนาคม 2553) โดยการสัมภาษณ์เชิงลึก ทำให้ได้ปัญหา

การศึกษาของนักกีฬาเทนนิสในอดีต รูปแบบการฝึกซ้อมกีฬาเทนนิสในอดีต และแนวทางที่เสนอแนะสำหรับการจัดการศึกษาที่ควรจัดให้ในปัจจุบัน การได้สัมภาษณ์จากการแนะนำจากคุณสุธาณี ศิริกาชะทำให้ได้สัมภาษณ์โดยสะดวก

8. คุณเสถียร มนต์คงธรรม อายุ 59 ปี อดีตอุปนายกลอนเทนนิสสมาคมฯ อดีตกรรมการลอนเทนนิสสมาคมฯ หลายสมัย บรรณาธิการอาวุโส นิตยสาร Game Set Match อดีตบรรณาธิการนิตยสารเทนนิส นิตยสารสำหรับผู้ชื่นชอบกีฬาเทนนิสเล่มแรกในประเทศไทย นักพากย์รายการเคเบิลโทรทัศน์ ผู้จัดการแข่งขันเทนนิสหลายรายการในประเทศไทย โดยการสัมภาษณ์เชิงลึก เชิญร่วมสนทนากลุ่ม (Focus Group) และทำการประเมินค่าความเสี่ยง (Risk Assessment) เพื่อการบริหารจัดการความเสี่ยง (Risk Management) ของรูปแบบ ทำให้ได้ปัญหาของการจัดการศึกษาที่พบในฐานะผู้จัดการแข่งขันกีฬาเทนนิสระดับเยาวชน ปัญหาของโรงเรียนกีฬาที่พบจากนักกีฬาเทนนิสระดับเยาวชนที่เข้าร่วมการแข่งขันเทนนิสในรายการที่จัด และได้นำเสนอแนวทางการจัดการศึกษาที่ควรจะเป็นในสภาพสังคมปัจจุบัน โดยการขอสัมภาษณ์หลังจากการจัดการแข่งขันเทนนิสเสร็จสิ้น ซึ่งได้รับข้อมูลอย่างดีเนื่องจากได้รู้จักกันมาก่อน

9. คุณคนัย จุลชาติ อายุ 78 ปี อดีตอุปนายก / อดีตปลัด ลอนเทนนิสสมาคมแห่งประเทศไทย ในพระบรมราชูปถัมภ์ โดยการสัมภาษณ์เชิงลึก ทำให้ได้ประวัติการฝึกซ้อมนักกีฬาเทนนิสระดับเยาวชนในอดีต โดยการขอสัมภาษณ์จากการประสานงานทางโทรศัพท์ก่อนที่จะเดินทางไปพบที่บริษัทของท่าน ซึ่งไม่ยากในการขอสัมภาษณ์ด้วยความสะดวกเนื่องจากได้รู้จักกันมาก่อน

10. คุณไทยท努 วรรณสุข อายุ 46 ปี รองเลขาธิการลอนเทนนิสสมาคมแห่งประเทศไทยฯ กรรมการจัดการแข่งขันเทนนิสระดับเยาวชนหลายรายการ เป็นบิดาของนักกีฬาเทนนิสอาชีพ หนึ่งนัดดา วรรณสุข WTA มืออันดับ 528 (ธันวาคม 2549) โดยการสัมภาษณ์เชิงลึก เชิญร่วมสนทนากลุ่ม (Focus Group) เป็นการยืนยันแนวทางการฝึกซ้อมกีฬาเทนนิสของนักกีฬาเทนนิสระดับเยาวชนในปัจจุบันของลอนเทนนิสสมาคมฯ โดยขอสัมภาษณ์จากการประสานงานทางโทรศัพท์ก่อนที่จะเดินทางไปพบที่ลอนเทนนิสสมาคมฯ ซึ่งไม่ยากในการขอสัมภาษณ์ จากการแนะนำของคุณเสถียร มนต์คงธรรม

11. นายมนตรี ไชยพันธ์ อายุ 52 ปี รองผู้ว่าการกีฬาแห่งประเทศไทย ฝ่ายบริหาร ในฐานะหน่วยงานที่กำกับดูแลการกีฬาของประเทศ โดยการสัมภาษณ์เชิงลึก ทำให้ได้นโยบายของการกีฬาแห่งประเทศไทยในการส่งเสริม และการแก้ปัญหาหน้ากีฬาทีมชาติในการฝึกซ้อม และการศึกษา โดยการขอสัมภาษณ์จากการประสานงานทางโทรศัพท์ก่อนที่จะเดินทางไปพบที่การกีฬาแห่งประเทศไทย ซึ่งก็ได้สัมภาษณ์ด้วยความสะดวก เนื่องจากได้รู้จักกันมาก่อน

12. คุณนนชัย ศานติบุตร อายุ 57 ปี ผู้อำนวยการสำนักผู้ว่าราชการกีฬาแห่งประเทศไทย ทำงานวิจัยเกี่ยวกับกีฬาฟุตบอลอาชีพ โดยการสัมภาษณ์เชิงลึก เชิญร่วมสนทนากลุ่ม (Focus Group) ทำให้ได้แนวทางในการฝึกซ้อมกีฬาเทนนิส โดยการขอสัมภาษณ์จากการประสานงานทางโทรศัพท์ก่อนที่จะเดินทางไปพบที่กีฬาแห่งประเทศไทย ซึ่งไม่ยากในการขอสัมภาษณ์อย่างสะดวกด้วยความรู้จักมาก่อน

13. ดร. ไหวพจน์ จันทร์เสม อายุ 44 ปี คณบดี คณะวิทยาศาสตร์การกีฬาและสุขภาพ สถาบันการพลศึกษา โดยการสัมภาษณ์เชิงลึก ทำให้ได้แนวคิดเรื่องโรงเรียนกีฬา และปัญหาของโรงเรียนกีฬา โดยการขอสัมภาษณ์จากการประสานงานทางโทรศัพท์ก่อนที่จะเดินทางไปพบที่สถาบันการพลศึกษา ซึ่งไม่ยากในการขอสัมภาษณ์

14. คุณพิศณุ นิลกลัด อายุ 58 ปี นักพากย์กีฬา อ่านข่าวและสะกดข่าว สถานีโทรทัศน์สี กองทัพบก ช่อง 7 ๗ ประธานบริษัท สปอร์ตทิวส์ จำกัด โดยการสัมภาษณ์เชิงลึก ทำให้ได้แนวคิดเรื่องกีฬาอาชีพในประเทศไทย โดยการขอสัมภาษณ์จากการประสานงานกับเลขาส่วนตัวเพื่อนัดหมายเวลา ก่อนที่จะเดินทางไปพบที่บริษัทของท่าน ซึ่งไม่ยากในการขอสัมภาษณ์ด้วยความรู้จักมาก่อน

15. อ. อาจารย์ ดร. จุฑา ดิงศภัทย์ อายุ 57 ปี หัวหน้าแขนงวิชาการจัดการกีฬา คณะวิทยาศาสตร์การกีฬา นักพากย์กีฬา สถานีโทรทัศน์สี กองทัพบก ช่อง 7 โดยการสัมภาษณ์เชิงลึก เชิญร่วมสนทนากลุ่ม (Focus Group) และทำการประเมินค่าความเสี่ยง (Risk Assessment) เพื่อการบริหารจัดการความเสี่ยง (Risk Management) ของรูปแบบ ทำให้ได้รูปแบบการจัดการศึกษาเพื่อนักกีฬาเทนนิส โดยการนัดหมายและขอสัมภาษณ์ที่คณะวิทยาศาสตร์การกีฬา

16. ผู้ช่วยศาสตราจารย์ ดร. ศิลปชัย สุวรรณชาติ อายุ 70 ปี อาจารย์พิเศษ คณะวิทยาศาสตร์การกีฬา จุฬาลงกรณ์มหาวิทยาลัย อดีตคณบดีสำนักวิชาวิทยาศาสตร์การกีฬา จุฬาลงกรณ์มหาวิทยาลัย โดยการสัมภาษณ์เชิงลึก ทำให้ได้ข้อมูลเกี่ยวกับช่วงอายุในการพัฒนา นักกีฬาเทนนิสระดับเยาวชน โดยการนัดหมายและขอสัมภาษณ์ที่คณะวิทยาศาสตร์การกีฬา อย่างสะดวกด้วยความรู้จักมาก่อน

17. รองศาสตราจารย์ ดร. เกียรติวรรณ อมาตยกุล อายุ 59 ปี สังกัดสาขาวิชาการศึกษานอกระบบ โรงเรียน ภาควิชา นโยบาย การจัดการ และความเป็นผู้นำทางการศึกษา คณะครุศาสตร์ จุฬาลงกรณ์มหาวิทยาลัย อดีตนักกีฬาเทนนิสระดับเยาวชนประเทศไทย อดีตผู้ฝึกสอนนักกีฬาเทนนิสทีมหญิงจุฬาลงกรณ์มหาวิทยาลัย ผ่านการอบรม USPTA ผู้ฝึกสอนเทนนิสขั้นสูง โดยการสัมภาษณ์เชิงลึก เชิญร่วมสนทนากลุ่ม (Focus Group) และทำการประเมินค่าความเสี่ยง (Risk Assessment) เพื่อการบริหารจัดการความเสี่ยง (Risk Management) ของรูปแบบ ทำให้ได้ความ

แตกต่างระหว่างรูปแบบการศึกษาในอดีตกับปัจจุบัน แนวทางการฝึกซ้อมกีฬาเทนนิสในอดีต โดย การนัดหมายและขอสัมภาษณ์ที่คณะครุศาสตร์ อย่างสะดวกด้วยความรู้จักมาก่อน

18. รองศาสตราจารย์ ดร. พงษ์ศิริ ศิริบรรณพิทักษ์ อายุ 62 ปี (ปัจจุบัน ศาสตราจารย์) ประธานสาขาวิชาบริหารการศึกษา อดีตคณบดีคณะครุศาสตร์ กรรมการสภามหาวิทยาลัย สภา จุฬาลงกรณ์มหาวิทยาลัย โดยการสัมภาษณ์เชิงลึก ทำให้ได้รูปแบบการจัดการศึกษาสำหรับนักกีฬา ที่เป็นกลุ่มผู้มีความสามารถพิเศษ โดยการนัดหมายและขอสัมภาษณ์ที่คณะครุศาสตร์ อย่างสะดวก

19. รองศาสตราจารย์ ดร. สมพงษ์ จิตระดับ อายุ 57 ปี ผู้อำนวยการศูนย์ติดตามและ วิเคราะห์ปัญหาการศึกษาไทย ผู้เชี่ยวชาญด้านการศึกษา สำนักงานคณะกรรมการเศรษฐกิจและ สังคมแห่งชาติในการจัดทำแผนพัฒนาเศรษฐกิจและสังคมแห่งชาติ ฉบับที่ 8 ทำให้ได้รูปแบบการ จัดการศึกษาสำหรับนักกีฬาที่เป็นกลุ่มผู้มีความสามารถพิเศษ และปัญหาของรูปแบบการจัด การศึกษา โดยการนัดหมายและขอสัมภาษณ์ที่คณะครุศาสตร์ อย่างสะดวก

ผู้ให้ข้อมูลหลักทั้ง 19 ท่านถือเป็นผู้ทรงคุณวุฒิที่ได้คัดเลือกตามความเหมาะสม ว่า สามารถเป็นผู้ให้ข้อมูลหลักได้ ท่านที่สำคัญและให้คำแนะนำประกอบการกำหนดแนวทางต่างๆ ที่ สำคัญคือท่านอาจารย์ที่ปรึกษา ร่วม คือ ร. องศาสตราจารย์ ดร. ศิริชัย ศิริกาเย ที่เป็นอดีตนักกีฬา เทนนิส อดีตเลขาธิการลอนเทนนิสสมาคมฯ อดีตกรรมการสหพันธ์เทนนิสแห่งเอเชีย จึงมีความรู้ มากพอที่จะเป็นผู้ให้ข้อมูลหลักเช่นเดียวกัน ในการเข้าปรึกษาจึงได้ขออนุญาตอาจารย์บัณฑิตเทป เพื่อนำมาปรับใช้ในงานวิจัยด้วย นอกจากนี้ยังมีผู้ที่มีความรู้เหมาะสมซึ่งในขั้นแรกได้ทำจดหมาย ขออนุญาตสัมภาษณ์เตรียมไว้สำหรับไปขอการสัมภาษณ์ แต่ทราบว่าป่วยอาการไม่ดีจึงไม่ได้เข้า สัมภาษณ์จนกระทั่งถึงแก่กรรมคือ นาวาตรีจำเริญ วิมลนิตย์ แต่นอกนั้นก็เป็นผู้ให้ข้อมูลหลักที่ดี ที่สุดที่มีอยู่ในประเทศไทย ซึ่งต้องใช้ความรู้จักกันมาก่อนจึงขออนุญาตเข้าสัมภาษณ์ได้ตามเวลาที่ ท่านผู้ทรงคุณวุฒิสะดวก ส่วนนักกีฬาเทนนิสใหม่ๆ ก็ได้รับความช่วยเหลือจากคุณสุธาสิณี ศิริกาเย ที่ช่วยแนะนำผู้วิจัยและขอเวลาเพื่อสัมภาษณ์ซึ่งส่วนใหญ่เมื่อเสร็จสิ้นจากการฝึกซ้อม หรือแข่งขัน ก็ให้เวลาในการสัมภาษณ์อย่างดี ซึ่งได้เล่าให้ฟังถึงความลำบากในการวิ่งไปโรงเรียน วิ่งไปฝึกซ้อม กีฬาเทนนิสของทุกๆ คนอันเป็นแนวทางผลักดันให้ผู้วิจัยอยากหาแนวทางช่วยเหลือให้มากที่สุด เท่าที่จะทำได้เพื่อให้ให้นักกีฬาเทนนิสได้มีโอกาสเรียนหนังสือต่อไป

การจัดระเบียบข้อมูลและการวิเคราะห์ข้อมูล

ขั้นที่ 1 ศึกษาจากปัญหาที่พบในนักกีฬาเทนนิสระดับเยาวชนที่เคยประสบและวิเคราะห์จากสภาพการศึกษาของนักกีฬาเทนนิสระดับเยาวชนในอดีตและปัจจุบันเป็นข้อมูลให้ผู้วิจัยได้นำมาพิจารณา

ขั้นที่ 2 สัมภาษณ์เชิงลึก (In-Depth Interview) จากผู้ให้ข้อมูลหลัก (Key Informants) ที่ละคน โดยการสัมภาษณ์มีขั้นตอนคือผู้วิจัยต้องติดต่อโดยนำจดหมายขออนุญาตสัมภาษณ์ไปพบพร้อมด้วยเอกสารงานวิจัยไปส่งให้ก่อน หรือโทรศัพท์ประสานงานก่อน แล้วจึงนัดเวลาสัมภาษณ์ต่อไป ในการสัมภาษณ์ผู้วิจัยได้ขออนุญาตบันทึกเทปเพื่อความสะดวกในการสัมภาษณ์และติดตามเรื่องได้ตามเหตุการณ์ จากนั้นผู้วิจัยจึงนำมาถอดเทป และสรุปวิเคราะห์ขั้นต้น (Preliminary Analysis)

ขั้นที่ 3 ทำการจัดแบ่งแยกข้อมูลจากการสัมภาษณ์เชิงลึก และการนำเสนอข้อมูลโดยใช้แบบจำลองของสตีเฟน ทูลมิน (Stephen Toulmin) ในการตีความรูปแบบ (Model) โดยแบ่งแยกข้อมูลเป็น 6 ส่วนคือ 1. ข้อมูล (Data) 2. ข้อสรุป (Claim) 3. ข้อแสดงเหตุผล (Warrant) 4. ข้อสนับสนุน (Backing) 5. ข้อยกเว้น (Rebuttal) และ 6. ข้อแม้ (Qualifier) (สวนิต ยมาภัย, 2526: 1 และอรวรรณ ปิรันธน์โอวาท, 2546: 198) และสังเคราะห์รูปแบบการจัดการศึกษาจากทฤษฎีการพัฒนาหลักสูตร (กมลมนัสขันธ์ บัณฑิตยานนท์ และวิภาวรรณ วงษ์สุวรรณ คงเผ่า (บรรณาธิการ), 2553: 122) ตามแผนภาพที่ 5 ดังนี้

แผนภาพที่ 5 แบบจำลองของสติเฟิน ทูลมิน (Stephen Toulmin)

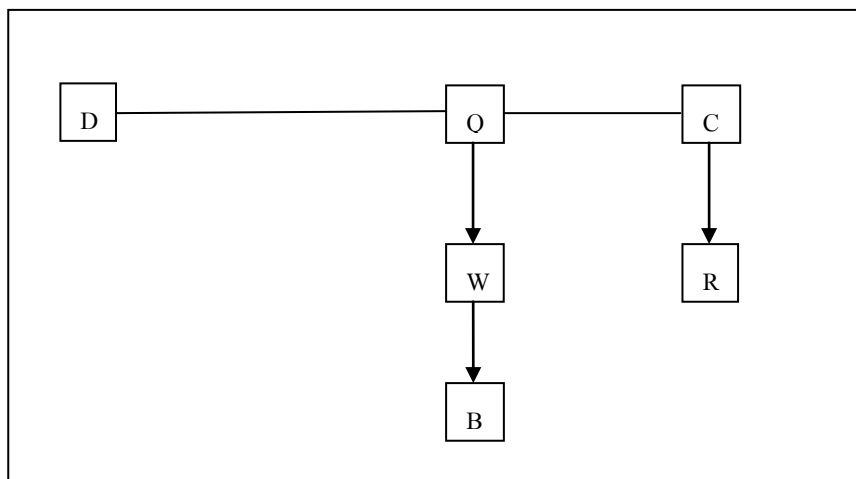

D = Data (ข้อมูล)

C = Claim (ข้อสรุป)

W = Warrants (ข้อสนับสนุน)

B = Backing (ข้อสนับสนุน)

R = Rebuttal (ข้อแย้ง)

Q = Qualifier (ข้อขยายความ)

ที่มา : อรวรรณ ปิลันธน์โอวาท, 2546: 198

ขั้นที่ 4 ทำการสนทนากลุ่ม(Focus Group) และสัมภาษณ์เชิงลึก (In-Depth Interview)

จำนวน 2 รอบ รอบที่ 1 เป็นการสนทนากลุ่ม และสัมภาษณ์เชิงลึกกับผู้ทรงคุณวุฒิในกีฬาเทนนิส และรอบที่ 2 เป็นการสนทนากลุ่ม และสัมภาษณ์เชิงลึก กับครู อาจารย์ในโรงเรียนมัธยมศึกษาที่มีนักกีฬาเทนนิสระดับเยาวชนฝีมือดี อดีตนักกีฬาเทนนิส และผู้ฝึกสอนกีฬาเทนนิส เพื่อรับฟังข้อคิดเห็นเพิ่มเติมในการ พัฒนารูปแบบการจัดการศึกษา ให้มีความเหมาะสมยิ่งขึ้น โดยในการคัดเลือกผู้เข้าร่วมการสนทนากลุ่มใช้ทฤษฎีการตรวจสอบความเที่ยงตรงและความน่าเชื่อถือได้ของข้อมูลแบบสามเส้าหรือไตรแองกูเลชัน (Triangulation) ของลินคอล์นและกوبا (Lincoln and Guba, 1985 : 305 สาลี สุภาภรณ์, 2550 : 163 และวรรณิ แกมเกตุ, 2551 : 201) เพื่อให้ได้มุมมองที่หลากหลายยิ่งขึ้น

ขั้นที่ 5 ทำการประเมินค่าดัชนีความสอดคล้อง (Index of Congruence: IOC) ของ

รูปแบบการจัดการศึกษาเพื่อพัฒนากีฬาเทนนิสอาชีพในประเทศไทยโดยผู้ทรงคุณวุฒิประเมิน

แบบสอบถามความคิดเห็นเกี่ยวกับรูปแบบการจัดการศึกษาเพื่อพัฒนากีฬาเทคนิสาอาชีพในประเทศไทย โดยกำหนดคะแนนไว้ดังนี้ (ศิลป์ชัย สุวรรณธาดา, 2552 : 57)

ถ้าระบุว่า เห็นด้วย ให้คะแนน +1

ถ้าระบุว่า ไม่แน่ใจ ให้คะแนน 0

ถ้าระบุว่า ไม่เห็นด้วย ให้คะแนน -1

นำคำตอบของผู้ทรงคุณวุฒิแต่ละท่านมารวมกันเพื่อหาค่าดัชนีความสอดคล้อง (IOC) โดยใช้สูตรของ รีไวเนลลี และแฮมเบิลตัน (Revinelli and Hambleton อ้างถึงในศิลป์ชัย สุวรรณธาดา, 2552 : 57)

$$IOC = \frac{\sum R}{N}$$

เมื่อ IOC = ดัชนีความสอดคล้อง (IOC)

$\sum R$ = ผลรวมคะแนนความคิดเห็นของผู้ทรงคุณวุฒิ

N = จำนวนผู้ทรงคุณวุฒิ

การกำหนดความสอดคล้องที่ค่าดัชนีความสอดคล้องที่คำนวณได้ตั้งแต่ 0.60 ขึ้นไป หรือร้อยละ 60 ถือว่าอยู่ในเกณฑ์ใช้ได้ ถ้าในข้อใดมีค่าน้อยกว่าอาจตัดทิ้ง หรือปรับปรุงตามข้อเสนอแนะของผู้ทรงคุณวุฒิที่ร่วมกันสนทนากลุ่ม (Revinelli and Hambleton, 1977 อ้างถึงในศิลป์ชัย สุวรรณธาดา, 2552 : 57)

ค่าดัชนีความสอดคล้องระหว่าง 0.80 – 1.00 หมายความว่า มีความตรงระดับดีมาก

ค่าดัชนีความสอดคล้องระหว่าง 0.70 – 0.79 หมายความว่า มีความตรงระดับดี

ค่าดัชนีความสอดคล้องระหว่าง 0.50 – 0.69 หมายความว่า มีความตรงระดับยอมรับได้

ปรับปรุงรูปแบบการจัดการศึกษาเพื่อพัฒนากีฬาเทคนิสาอาชีพในประเทศไทยให้เหมาะสมยิ่งขึ้น

ขั้นที่ 6 ทำการประเมินความเสี่ยง (Risk Assessment) เพื่อประเมินโอกาสที่จะเกิด (Likelihood) และผลกระทบ (Impact) โดยมีค่าคะแนนคือ (มหาวิทยาลัยสยาม, 2554: 6)

6.1 โอกาสในการเกิดเหตุการณ์ต่าง ๆ (Likelihood) จำแนกเป็นค่าคะแนน 5 ระดับ ดังนี้

- เหตุการณ์ที่มีความเป็นไปได้จะเกิดทุกครั้ง (มากที่สุด) เท่ากับ ค่าคะแนน ระดับ 5
 เหตุการณ์ที่มีความเป็นไปได้จะเกิดบ่อย (มาก) เท่ากับ ค่าคะแนน ระดับ 4
 เหตุการณ์ที่มีความเป็นไปได้จะเกิดบางครั้ง (ปานกลาง) เท่ากับ ค่าคะแนน ระดับ 3
 เหตุการณ์ที่มีความเป็นไปได้จะเกิด แต่นานๆ ครั้ง (น้อย) เท่ากับ ค่าคะแนน ระดับ 2
 เหตุการณ์ที่มีความเป็นไปได้จะเกิดยากมาก (น้อยที่สุด) เท่ากับ ค่าคะแนน ระดับ 1

6.2 ระดับผลกระทบของความเสียหาย (Impact) จำแนกเป็นความรุนแรงที่มีค่าคะแนน 5 ระดับ ดังนี้

- ผลกระทบที่จะเกิดขึ้นมีความรุนแรงสูงมาก เท่ากับ ค่าคะแนน ระดับ 5
 ผลกระทบที่จะเกิดขึ้นมีความรุนแรงสูง เท่ากับ ค่าคะแนน ระดับ 4
 ผลกระทบที่จะเกิดขึ้นมีความรุนแรงปานกลาง เท่ากับ ค่าคะแนน ระดับ 3
 ผลกระทบที่จะเกิดขึ้นมีความรุนแรงน้อย เท่ากับ ค่าคะแนน ระดับ 2
 ผลกระทบที่จะเกิดขึ้นมีความรุนแรงน้อยมาก เท่ากับ ค่าคะแนน ระดับ 1

6.3 การวิเคราะห์ระดับความเสี่ยง (Degree of Risk) เพื่อจัดลำดับโดยนำระดับโอกาสความเป็นไปได้ที่เหตุการณ์จะเกิดขึ้น (ข้อ 6.1) คูณกับระดับผลกระทบที่จะเกิดขึ้น (ข้อ 6.2) ผลคูณที่ได้นำมาจัดลำดับความเสี่ยง ดังนี้

- | | |
|---|-------------------------------|
| ค่าผลคูณที่ได้ เท่ากับ หรือมากกว่า 15 คือ | มีความเสี่ยง สูงมาก |
| ค่าผลคูณที่ได้ อยู่ระหว่าง 11 | - 14 คือ มีความเสี่ยง สูง |
| ค่าผลคูณที่ได้ อยู่ระหว่าง 7 | - 10 คือ มีความเสี่ยง ปานกลาง |
| ค่าผลคูณที่ได้ อยู่ระหว่าง 1 | - 6 คือ มีความเสี่ยง น้อย |

ค่าผลคูณที่ได้ นำไปอธิบายโดยใช้หลักการบริหารความเสี่ยงกับรูปแบบที่สังเคราะห์ขึ้น ผลการวิเคราะห์ระดับความเสี่ยง (Degree of Risk) ของรูปแบบเพื่อการบริหารจัดการความเสี่ยง (Risk Management) ของรูปแบบ โดยแบ่งเป็น 4 แนวทาง คือ 1. การยอมรับ (Take Accept) 2. การควบคุม/การลด (Reduction) 3. การยกเลิก (Terminate) และ 4. การโอนย้าย (Transfer) หรือแบ่ง (Share) (มหาวิทยาลัยสยาม, 2554: 6) เป็นการศึกษาความเป็นไปได้ (Feasibility Study) ของรูปแบบการจัดการศึกษาเพื่อพัฒนากีฬาเทคนิสนาฬิกาในประเทศไทย และนำเสนอรูปแบบ

สรุปท้ายการวิจัย

ในการวิจัยครั้งนี้ นับเป็น โอกาสที่ดีในการ ได้สัมภาษณ์เชิง ลึกถึงปัญหาการฝึกซ้อมกีฬา เทนนิส การเรียน และแนวทางที่นักกีฬาเทนนิสแต่ละคนแก้ปัญหาเป็นรายบุคคลให้สามารถก้าวข้ามหัวเลี้ยวหัวต่อของนักกีฬาเทนนิสระดับเยาวชน มีนักกีฬาหลายคนเมื่อถึงเวลาเลิกเรียน พ่อ แม่ ต้องขับรถพาไปยังสนามฝึกซ้อมให้ทันเวลาฝึกซ้อม หรือหลายคน พ่อ แม่ต้องตื่นแต่เช้าเพื่อรีบพาลูกมาส่งที่สนามฝึกซ้อมกีฬาเทนนิส และรีบพาไปส่งเข้าโรงเรียนให้ทันเวลา แอปดโม่งเช้า ซึ่งการใช้วิธีการสัมภาษณ์ในเชิงลึกทำให้สามารถเห็นปัญหาได้ชัดเจนกว่าการใช้แบบสอบถาม ดังนั้นการตัดสินใจเลือกการวิจัยเชิงคุณภาพกับงานวิจัยนี้จึงถือว่าช่วยให้ได้ข้อมูลที่แท้จริง ปัญหาที่พบคือการรอเพื่อสัมภาษณ์เป็นสิ่งที่สำคัญ ผู้วิจัยควรมีเวลาเป็นอิสระสามารถรอหาช่วงเวลาที่เหมาะสมสำหรับการสัมภาษณ์ได้จริงๆ เพราะบางครั้งเวลาที่จะให้ข้อมูลของผู้ให้ข้อมูลหลัก อาจมีสภาพแวดล้อมที่ทำให้ไม่มีสมาธิในการให้สัมภาษณ์ บุคคลที่ให้ข้อมูลหลักได้อย่างดี และสภาพการณ์เหมาะสมคือ ในการสัมภาษณ์คุณเสถียร มนต์คงธรรม โดยผู้วิจัยส่งเอกสารให้อ่านล่วงหน้า 4 วัน ในช่วงของการแข่งขัน ซี ยู จูเนียร์เทนนิสแชมเปียนชิพ ปี 2553 ที่สนามเทนนิสของลอนเทนนิสสมาคมฯ เมืองทองธานี และในตอนเย็นหลังการแข่งขันรอบรองชนะเลิศเสร็จสิ้นแล้ว ผู้ให้ข้อมูลหลักจึงให้สัมภาษณ์โดยใช้ห้องกรรมการจัดการแข่งขันเป็นสถานที่สัมภาษณ์ โดยไม่มีผู้คนมารบกวนเนื่องจากไม่มีนักกีฬาเทนนิส ผู้ปกครอง หรือกรรมการคนอื่นเข้ามาติดต่ออีกแล้ว ทำให้ได้รับข้อมูลและมีการซักถามได้อย่างดี โดยใช้เวลาสัมภาษณ์ประมาณ 2 ชั่วโมงเศษ ส่วนท่านอื่นก็เป็นไปด้วยดีแต่อาจมีจังหวะที่ไม่ราบรื่นเท่ากัน ดังนั้นการวิจัยในครั้งนี้จึงช่วยให้ได้ข้อมูลที่ละเอียดอ่อนและซับซ้อนสำหรับการหาทางแก้ไขด้วย

สรุปขั้นตอนในการวิจัย

ขั้นตอนที่ 1 ศึกษาเอกสารวิชาการที่เกี่ยวข้องกับการจัดการศึกษาเพื่อกีฬาเทนนิส อาชีพทั้งในประเทศ และต่างประเทศ และวิเคราะห์เอกสารเพื่อสรุปเป็นคำถามสำหรับการสัมภาษณ์เชิงลึก จากผู้ให้ข้อมูลหลัก จำนวน 6 กลุ่มคือ กลุ่มอดีตนักกีฬา และนักกีฬาเทนนิสอาชีพ กลุ่มผู้ฝึกสอนกีฬาเทนนิส กลุ่มผู้จัดการแข่งขันกีฬาเทนนิสในประเทศไทย กลุ่มนักการศึกษา กลุ่มบุคคลจากหน่วยงานที่เกี่ยวข้องกับกีฬาเทนนิส และกลุ่มผู้ทรงคุณวุฒิที่มีความรู้เกี่ยวกับกีฬาเทนนิส เพื่อตอบคำถามว่า อดีต และปัจจุบันนักกีฬาเทนนิสอาชีพในประเทศไทย มีปัญหาเกี่ยวกับการศึกษาอะไรบ้าง และรูปแบบการจัดการศึกษาสำหรับนักกีฬาเทนนิสอาชีพในประเทศไทย ควรมีลักษณะอย่างไร

ขั้นที่ 2 สัมภาษณ์เชิงลึกจากผู้ให้ข้อมูลหลักทีละคน โดยการสัมภาษณ์มีขั้นตอนคือ ผู้วิจัยต้องติดต่อโดยนำจดหมายขออนุญาตสัมภาษณ์ไปพบพร้อมด้วยเอกสารงานวิจัยไปส่งให้ก่อน หรือโทรศัพท์ประสานงานก่อน แล้วจึงนัดเวลาสัมภาษณ์ต่อไป ในการสัมภาษณ์ผู้วิจัยได้ขออนุญาตบันทึกเทปเพื่อความสะดวกในการสัมภาษณ์และติดตามเรื่องได้ตามเหตุการณ์ จากนั้นผู้วิจัยจึงนำมาถอดเทป และสรุปวิเคราะห์ขั้นต้น

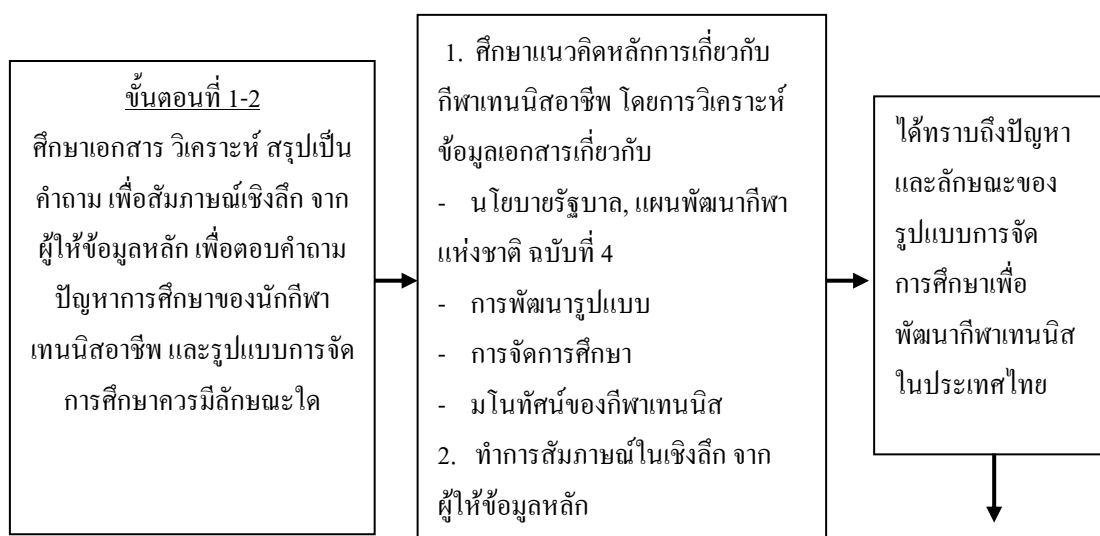

ขั้นที่ 3 ทำการจัดแบ่งแยกข้อมูลจากการสัมภาษณ์เชิงลึก และการนำเสนอข้อมูลโดยใช้แบบจำลองของสติเฟิน ทูลมิน (Stephen Toulmin) ในการตีความรูปแบบ (Model) โดยแบ่งแยกข้อมูลเป็น 6 ส่วนคือ 1. ข้อมูล (Data) 2. ข้อสรุป (Claim) 3. ข้อแสดงเหตุผล (Warrant) 4. ข้อสนับสนุน (Backing) 5. ข้อยกเว้น (Rebuttal) และ 6. ข้อแม้ (Qualifier) (สวานิต ยมาภัย, 2526: 1 และอรวรรณ ปิรันธน์โอวาท, 2546 : 198) และสังเคราะห์รูปแบบการจัดการศึกษาจากทฤษฎีการพัฒนาหลักสูตร (กมลมนัสขันธ์ บัณฑิตยานนท์ และวิภาวรรณ วงษ์สุวรรณ คงเผ่า (บรรณาธิการ), 2553: 122)

ขั้นที่ 4 ทำการสนทนากลุ่ม (Focus Group) และสัมภาษณ์เชิงลึก (In-Depth Interview) จำนวน 2 รอบ รอบที่ 1 เป็นการสนทนากลุ่ม และสัมภาษณ์เชิงลึกกับผู้ทรงคุณวุฒิในกีฬาเทนนิส และรอบที่ 2 เป็นการสนทนากลุ่ม และสัมภาษณ์เชิงลึก กับครู อาจารย์ในโรงเรียนมัธยมศึกษาที่มีนักกีฬาเทนนิสระดับเยาวชนฝีมือดี อดีตนักกีฬาเทนนิส และผู้ฝึกสอนกีฬาเทนนิส เพื่อรับฟังข้อคิดเห็นเพิ่มเติมในการพัฒนารูปแบบการจัดการศึกษาให้มีความเหมาะสมยิ่งขึ้น โดยในการ

คัดเลือกผู้เข้าร่วมการสนทนากลุ่มใช้ทฤษฎีการตรวจสอบความเที่ยงตรงและความน่าเชื่อถือได้ของข้อมูลแบบสามเส้าหรือไตรแองกูเลชัน (Triangulation) ของลินคอล์นและกูบา (Lincoln and Guba, 1985 : 305 สาลี สุภาภรณ์, 2550 : 163 และวรรณิ แกมเกตุ, 2551 : 201) เพื่อให้ได้มุมมองที่หลากหลายยิ่งขึ้น

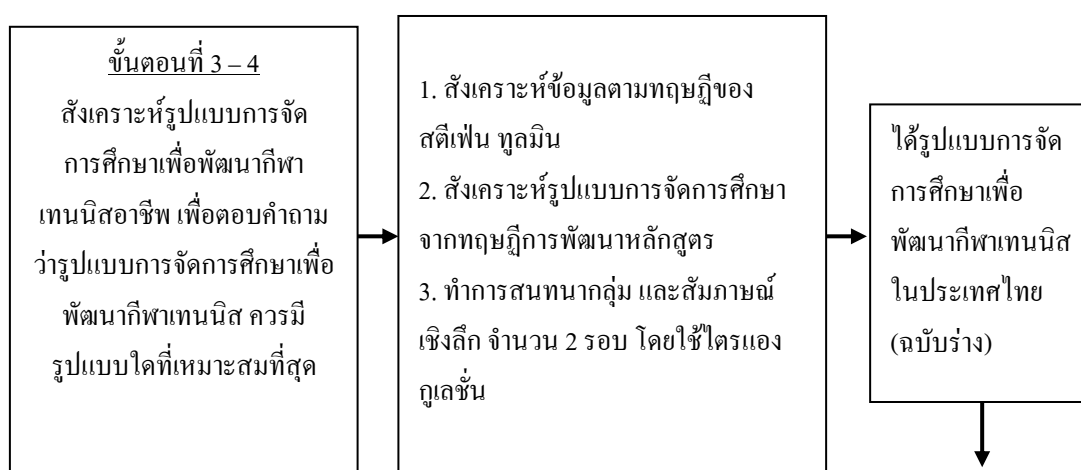

ขั้นที่ 5 ทำการประเมินค่าดัชนีความสอดคล้อง (Index of Congruence: IOC) ของรูปแบบการจัดการศึกษาเพื่อพัฒนากีฬาเทนนิสอาชีพในประเทศไทย โดย ผู้ทรงคุณวุฒิประเมินแบบสอบถามความคิดเห็นเกี่ยวกับรูปแบบการจัดการศึกษาเพื่อพัฒนากีฬาเทนนิสอาชีพในประเทศไทย โดยกำหนดคะแนนไว้ดังนี้

ขั้นที่ 6 ทำการประเมินความเสี่ยง (Risk Assessment) เพื่อประเมินโอกาสที่จะเกิด (Likelihood) และผลกระทบ (Impact) นำค่าผลคูณที่ได้นำไปอธิบายโดยใช้หลักการบริหารความเสี่ยงกับรูปแบบที่สังเคราะห์ขึ้น ผลการวิเคราะห์ระดับความเสี่ยง (Degree of Risk) ของรูปแบบเพื่อการบริหารจัดการความเสี่ยง (Risk Management) ของรูปแบบ โดยแบ่งเป็น 4 แนวทาง คือ 1. การยอมรับ (Take Accept) 2. การควบคุม/การลด (Reduction) 3. การยกเลิก (Terminate) และ 4. การโอนย้าย (Transfer) หรือแบ่ง (Share) (มหาวิทยาลัยสยาม, 2554 : 6) เป็นการศึกษาความเป็นไปได้ (Feasibility Study) ของรูปแบบการจัดการศึกษาเพื่อพัฒนากีฬาเทนนิสอาชีพในประเทศไทย และนำเสนอรูปแบบ (มหาวิทยาลัยสยาม, 2554 : 6)

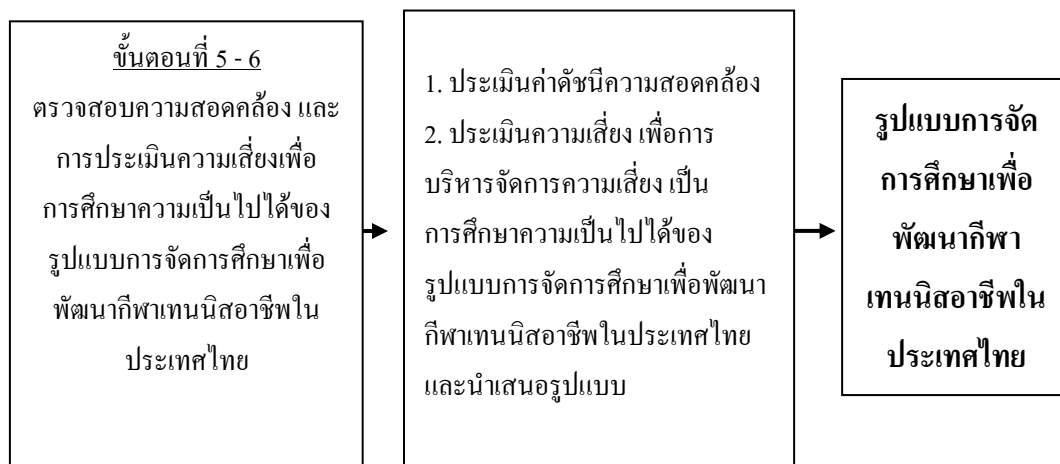

สรุปขั้นตอนในการวิจัย

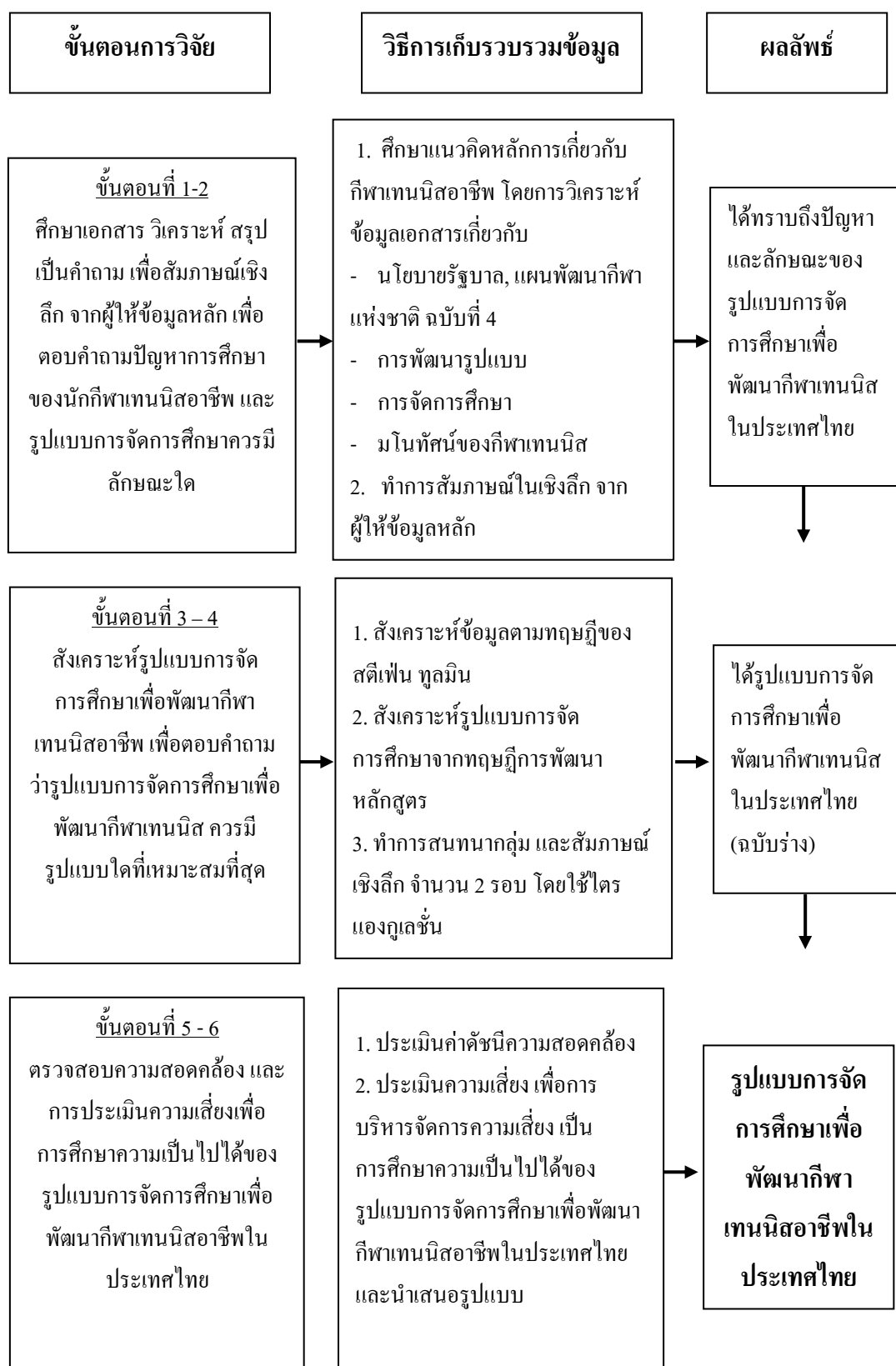

บทที่ 4

ผลการวิเคราะห์ข้อมูล

ผลการวิเคราะห์ข้อมูล เรื่องการนำเสนอรูปแบบการจัดการศึกษาเพื่อพัฒนากีฬาเทนิสอาชีพในประเทศไทย ได้วิเคราะห์ข้อมูลจากการศึกษา จึงได้นำเสนอเงื่อนไขที่ต้องมีก่อน (Postulate) เกี่ยวกับกีฬาเทนิสอาชีพในประเทศไทยจำนวน 7 ประเด็น ซึ่งสังเคราะห์จากการสัมภาษณ์เชิงลึกที่ผู้ให้ข้อมูลหลักได้เสนอแนวทางไว้ และ ใช้แบบจำลองของสตีเฟน ทูลมิน ในการแบ่งแยกข้อมูล และข้อมูลจากการสังเคราะห์แนวคิด ทฤษฎีที่เกี่ยวข้อง จำนวน 7 ประเด็น แล้วจึงนำเสนอรูปแบบการจัดการศึกษาเพื่อพัฒนากีฬาเทนิสอาชีพในประเทศไทย จำนวน 7 ข้อ โดยผู้วิจัยสรุปและสังเคราะห์รูปแบบการจัดการศึกษาจากทฤษฎีการพัฒนาหลักสูตรตามความเห็นของผู้ให้ข้อมูลหลัก คือ

ข้อมูลจากการสัมภาษณ์เชิงลึกและการแบ่งแยกข้อมูล

จากการสัมภาษณ์เชิงลึก และการแบ่งแยกข้อมูลทำให้สามารถสร้างประเด็นที่เกี่ยวข้องกับการจัดการศึกษาเพื่อพัฒนากีฬาเทนิสในประเทศไทยได้ 7 ประเด็นคือ

ประเด็นที่ 1 กีฬาเทนิสเป็นกีฬาอาชีพ

จากแผนพัฒนาการกีฬาแห่งชาติ ฉบับที่ 4 (พ.ศ. 2550 – 2554) ยุทธศาสตร์ที่ 4 การพัฒนา การกีฬาเพื่อการอาชีพ กระทรวงการท่องเที่ยวและกีฬา (2550 : 43) จึงได้กำหนดวัตถุประสงค์ไว้ โดยสรุปสาระที่สำคัญคือ

1. เพื่อส่งเสริมและพัฒนากีฬาสากลที่มีศักยภาพและกีฬาไทยบางชนิดให้เป็นกีฬาอาชีพอย่างมีมาตรฐาน
2. เพื่อพัฒนานักกีฬา และบุคลากรทางการกีฬา อย่างครบวงจร และส่งเสริมให้มีการรวมกลุ่มเป็นสมาชิกขององค์กรสโมสรกีฬาอาชีพทั้งในส่วนกลางและส่วนภูมิภาค โดยสนับสนุนให้มีการจัดตั้งสถาบันผลิตนักกีฬาและบุคลากรกีฬาอาชีพ

จากความหมายของคำว่า “อาชีพ” ของพระเจ้าวรวงศ์เธอกรมหมื่นนราธิปพงศ์ประพันธ์ (ปัญญาไทย, 2551 : Online) อิบราฮิม และคอร์ดส (Ibrahim and Cordes, 1999 อ้างถึง

ใน สัญญา ภัทราชัย และกำแหง จาตุรจินดา , 2552 : Online) , ศุภพร มาพึ่งพงศ์ (2546 อ้างถึงใน นนชัย สานติบุตร, 2550 : 53) สามารถสรุปว่ากีฬาเทนนิสเป็นกีฬาอาชีพ เพราะต้องใช้ทักษะเฉพาะ ของตนในการเล่น และแข่งขันนักกีฬา มีความเป็นอิสระในการประกอบอาชีพ และต้องมีระเบียบ วินัยในตนเองในการฝึกซ้อมและแข่งขันเทนนิส มีการขึ้นทะเบียนสมาชิก คือนักกีฬาเทนนิสอาชีพ ทุกคนจำเป็นต้องขึ้นทะเบียนกับสหพันธ์เทนนิสนานาชาติ (ITF) เพื่อให้มีหมายเลขประจำตัว (IPIN Membership) ในการสมัครเข้าแข่งขัน มีจรรยาบรรณในการแข่งขันและประพฤติตน เป็นคน ของประชาชน ต้องให้สัมภาษณ์หลังการแข่งขัน และแจกจ่ายเซ็นเพื่อเป็นต้นแบบ (Idol) สำหรับ นักกีฬาเทนนิสระดับเยาวชนต่อไป

นอกจากนี้กีฬาเทนนิสยังมีความเป็นกระบวนการสากลยานุวัตร (Internationalization) เนื่องจากว่าเทนนิสมีการแข่งขันไปทั่วโลก ในทุกๆ ภูมิภาค และทุกๆ ทวีป ในเวลาเดียวกัน และ เห็นว่านักกีฬาเทนนิสจะมีการแข่งขัน โดยเป็นนักกีฬาที่มาจากชาติต่างๆ ตัวอย่างเช่นการแข่งขัน เทนนิส รายการ Men Future ในประเทศไทย ก็จะมีนักกีฬาจากหลาย ๆ ประเทศเดินทางมาร่วมการ แข่งขันอยู่เสมอ และกีฬาเทนนิสยังเป็นการพาณิชย์ยานุวัตร (Commercialization) ที่มีการ สนับสนุนทางการค้า จากการให้การอุปถัมภ์ (Sponsor) จากบริษัทต่าง ๆ ในการจัดการแข่งขัน เพราะเนื่องมาจากการแข่งขันมีความเป็นสากล (International) ทำให้การ โฆษณามีอิทธิพลทาง การตลาด (Sport Marketing) ที่มีการเผยแพร่ไปทั่วทุกภูมิภาค

และยังมีความเห็นสอดคล้อง กับ พิศณุ นิลกลัด (2554) ว่าคุณเก่งจริง แน่จริง เป็น อาชีพได้ เพราะว่าคุณที่เรียนเก่งมุ่งเข้ามหาวิทยาลัยเพื่ออะไร เพราะคุณรู้ว่าจบจากมหาวิทยาลัยคุณ มีอาชีพ แต่ตอนนี้มันเป็นอาชีพได้รวดเร็วด้วย และรับเงินมหาศาล และสอดคล้องกับ วิทยา สำเร็จ (2554) เทนนิสเป็นกีฬาอาชีพได้ ถ้าเล่นให้เก่งจริงก็สามารถเลี้ยงตัวเองได้ ก็เหมือนเป็นงานชิ้น หนึ่ง ที่สามารถช่วยตนเอง ช่วยครอบครัว

เมื่อมีนักกีฬาเทนนิสอาชีพ ก็มีอาชีพที่เกี่ยวข้องกับกีฬาเทนนิส เช่น อาชีพผู้ตัดสินการ แข่งขันกีฬาเทนนิสซึ่งเป็นอาชีพที่ดี อาชีพผู้ฝึกสอนนักกีฬาเทนนิสตั้งแต่ การฝึกสอนระดับเด็กไป ถึงระดับนักกีฬาเทนนิสอาชีพ และอาชีพการเป็นผู้จัดการแข่งขันกีฬาเทนนิสรายการต่าง ๆ ซึ่งเป็น อาชีพที่เกิดขึ้นและต้องการทักษะ ความชำนาญในการประกอบอาชีพเหล่านี้ รวมทั้งอาชีพเหล่านี้ก็ มีรายได้ที่มั่นคงถาวร

สอดคล้องกับคำกล่าว ของ พิศณุ นิลกลัด (2554) ว่าตอนนี้ที่เห็นอยู่ว่าทำได้ ไม่นับ มวย ก็เป็นกีฬากอล์ฟมากกว่าเทนนิส เพราะว่าทุกวันนี้มีกอล์ฟอาชีพเล็กๆ เยอะมากทีเดียว อายุ

18 – 19 – 20 – 21 และประสบความสำเร็จด้วย ไปแข่งแล้วประสบความสำเร็จกลับมาเป็นล้านบาท
 อย่างนี้พ่อแม่ก็มองว่ามันเป็นอาชีพได้ จริงแล้วเทนนิสมาก่อนกอล์ฟด้วยซ้ำไป แต่ตอนหลัง
 นักกอล์ฟมันมาเป็นจำนวนมาก เป็นกลุ่มใหญ่ นี่เป็นตัวอย่างให้พ่อแม่เห็นว่าเป็นอาชีพได้ เทนนิส
 นี้ก็สามารถทำได้ และสอดคล้องกับ เกียรติวรรณ อมาตยกุล (2554) ว่ากีฬาเทนนิส (ไทย) ได้พัฒนา
 ไปจากอดีตเยอะมาก นักกีฬา (ไทย) มีความสามารถเข้าใกล้อันดับโลกมากขึ้น

สรุปว่ากีฬาเทนนิสนับเป็นหนึ่งในกีฬาสากลที่มีศักยภาพในการพัฒนาเป็นกีฬาอาชีพ
 ได้ ซึ่งมีตัวอย่างของนักกีฬาเทนนิสอาชีพเกิดขึ้นแล้ว ในประเทศไทย เนื่องจากกีฬาเทนนิสเป็น
 กีฬาที่มีลักษณะเด่น คือ กีฬาเทนนิสเป็นกีฬายบุคคล (Individual Sport) ที่ดูไม่ยากในการเล่น แต่
 นักกีฬาจำเป็นต้องเรียน และฝึกหัดทักษะอย่างถูกวิธี จึงจะเล่นเป็น (Skill Sport) เมื่อฝึกหัดจนเล่น
 เป็นแล้วสามารถเล่นได้ยาวนานตลอดชีวิต (Life Long Sport) โดยใช้ผู้เล่นจำนวนน้อย เหมาะที่จะ
 เป็นกีฬาสำหรับครอบครัว (Family Sport) คือ พ่อ แม่ พี่ น้องสามารถเล่นเพื่อออกกำลังกายด้วยกัน
 ได้ และเป็นกีฬาที่ทำรายได้ (Professional Sport) คือสามารถทำรายได้จากการเป็นนักกีฬาอาชีพ
 เป็นครู ผู้ฝึกสอนกีฬาเทนนิส และเป็นผู้ตัดสินกีฬาเทนนิส จึงเห็นได้ว่ากีฬาเทนนิสเป็นกีฬาที่
 ต้องมีครูเป็นผู้สอน นักกีฬาต้องมีการฝึกซ้อม ซึ่งแตกต่างจากกีฬาบางชนิดที่นักกีฬาสามารถหัด
 เล่นได้เองโดยใช้ความเพียรพยายามส่วนตัวก็สามารถเล่นเป็นเองได้

ประเด็นที่ 2 เทนนิสเป็นเกมกีฬาของจิตใจ (Mental Game)

นักกีฬาเทนนิสระดับเยาวชนไทยขาดความพร้อมด้านจิตใจ หลายคนถูกบังคับให้เล่น
 กีฬาเทนนิส โดยการขัดเยียดให้เล่นให้แข่งขันตามความต้องการของผู้ปกครองและตามความ
 ต้องการของผู้ฝึกสอนที่กำหนดให้ ทำให้นักกีฬาไม่สามารถก้าวไปสู่ความเป็นนักกีฬาเทนนิส
 อาชีพได้ ในมุมมองของผู้จัดการแข่งขัน กีฬาเทนนิสที่มีประสบการณ์ในการจัดการแข่งขัน เสถียร
 มนต์คงธรรม (2553) ให้ความเห็นว่าเมื่อนักกีฬาลงทำการแข่งขันในเวลากลางวันตามสภาพอากาศ
 ของประเทศไทย ทำให้นักกีฬาเทนนิสมีสมาธิอยู่กับเกมการแข่งขันสั้นลง สามารถจัดการแข่งขัน
 ให้จบได้เร็วกว่า เพราะเมื่อเด็กเสียคะแนนก็จะเร่งเกมการแข่งขันให้จบไปอย่างรวดเร็ว แต่ในทาง
 ตรงกันข้ามหากจัดการแข่งขันในเวลาเย็นลง นักกีฬาเทนนิสกลับมีสมาธิ และความพยายามที่จะ
 แข่งขัน และต่อสู้ทำให้เกมการแข่งขันยาวนานกว่า ดังนั้นจึงชี้ให้เห็นว่าสภาพอากาศที่ร้อนเกินไป
 ก็ทำให้นักกีฬาเทนนิสขาดสมาธิ ขาดประสิทธิภาพในการแข่งขัน และรวมถึงสมาธิในการ
 ฝึกซ้อมด้วย จะเห็นได้ว่าปัจจัยเหล่านี้เป็นข้อรายละเอียดเพียงเล็กน้อย แต่มีผลถึงประสิทธิภาพของ
 นักกีฬาเป็นอย่างมากในเรื่องของจิตใจ

ซึ่งสอดคล้อง ชนากร ศรีชาพันธ์ (2553) ว่าการที่เด็กเริ่มหัดเล่นเทนนิสตอนอายุ 8 ขวบ มาจากความชอบของเด็กหรือการบังคับของผู้ปกครองซึ่งมันจะส่งผลในระยะยาวต่อเด็กอย่างมาก มันเป็นเรื่องยากหรือไม่ที่ไทยจะต้องปรับระบบตรงนี้ใหม่ทั้งหมด

นักกีฬาเทนนิสระดับเยาวชนไทยยังขาดความเป็นตัวของตัวเองในการที่จะตัดสินใจเลือกอาชีพ ทั้งที่ความรัก ความศรัทธาในสิ่งที่ตนเองรัก จะสังเกตได้ว่าเยาวชนไทยที่เรียนในระดับมัธยมศึกษา ยังไม่สามารถบอกได้ว่าตนเองอยากประกอบอาชีพใด บางคนสำเร็จการศึกษาระดับมหาวิทยาลัยแล้วก็ยังไม่สามารถบอกได้ว่าอยากประกอบอาชีพใด ซึ่งแตกต่างจากสังคมในต่างประเทศที่เด็กจะมีความเป็นตัวของตัวเองสูงตั้งแต่ระดับมัธยมศึกษาตอนปลายแล้ว และสามารถกำหนดอนาคตของตนเองได้

สรุปว่าสภาพอากาศ สภาพสังคมของไทยทำให้เกมกีฬาเทนนิสในประเทศไทยมีความไม่แน่นอน เด็กอาจมีศักยภาพทางการกีฬาสูง แต่สภาพการเลี้ยงดู และสภาพภูมิอากาศไทยจะเข้ามาบั่นทอนทำให้การพัฒนาศักยภาพของนักกีฬาเทนนิสของไทยไม่สามารถพัฒนาได้อย่างที่ควรจะเป็น ดังนั้นความอดทนจึงเป็นเรื่องของจิตใจที่สำคัญในกีฬาเทนนิสนับเป็นสิ่งแรกที่จะต้องมีการพัฒนาทักษะอื่นใด

ประเด็นที่ 3 การเรียนและการเล่น (แข่งขัน) เทนนิสจะต้องควบคู่กันไป

จากพระราชบัญญัติการศึกษาแห่งชาติ พ.ศ. 2542 ได้ให้ความหมายของการศึกษาในมาตรา 4 ว่าการศึกษา หมายถึง กระบวนการเรียนรู้เพื่อความเจริญงอกงามของบุคคลและสังคม โดยการถ่ายทอดความรู้ การฝึก การอบรม การสืบสานทางวัฒนธรรม การสร้างองค์ความรู้อันเกิดจากการจัดสภาพแวดล้อมสังคม การเรียนรู้และปัจจัยเกื้อหนุนให้บุคคลเรียนรู้อย่างต่อเนื่องตลอดชีวิต (สำนักงานคณะกรรมการการศึกษาแห่งชาติ, 2542 : 1)

หมวด 1 บททั่วไป ความมุ่งหมายและหลักการใน มาตรา 6 ระบุว่าการจัดการศึกษาต้องเป็นไปเพื่อพัฒนาคนไทยให้เป็นมนุษย์ที่สมบูรณ์ทั้งร่างกาย จิตใจ สติปัญญา ความรู้ และคุณธรรม มีจริยธรรมและวัฒนธรรมในการดำรงชีวิต สามารถอยู่ร่วมกับผู้อื่นได้อย่างมีความสุข

หมวด 2 สิทธิและหน้าที่ทางการศึกษา มาตรา 10 ระบุว่าการจัดการศึกษาต้องจัดให้บุคคลมีสิทธิและโอกาสเสมอกันในการรับการศึกษาไม่น้อยกว่าสิบสองปีที่รัฐต้องจัดให้อย่างทั่วถึงและมีคุณภาพ โดยไม่เก็บค่าเล่าเรียน

การจัดการศึกษาสำหรับบุคคลซึ่งมีความบกพร่องทางร่างกาย จิตใจ สติปัญญา อารมณ์ สังคม การสื่อสารและการเรียนรู้ หรือมีร่างกายพิการ หรือทุพพลภาพหรือบุคคลซึ่งไม่สามารถพึ่งตนเองได้ หรือไม่มีผู้ดูแลหรือด้อยโอกาส ต้องจัดให้บุคคลดังกล่าวมีสิทธิและโอกาสได้รับการศึกษาเป็นพิเศษ เพื่อให้ได้รับการศึกษาโดยทัดเทียมกับบุคคลอื่น

การศึกษาสำหรับคนพิการในวรรคสอง ให้จัดตั้งแต่แรกเกิดหรือพบความพิการ โดยไม่เสียค่าใช้จ่าย และให้บุคคลดังกล่าวมีสิทธิได้รับสิ่งอำนวยความสะดวก สื่อ บริการและความช่วยเหลืออื่นใดทางการศึกษา ตามหลักเกณฑ์และวิธีการที่กำหนดในกฎกระทรวง

การจัดการศึกษาสำหรับบุคคลซึ่งมีความสามารถพิเศษ ต้องจัดด้วยรูปแบบที่เหมาะสม โดยคำนึงถึงความสามารถของบุคคลนั้น (สำนักงานคณะกรรมการการศึกษาแห่งชาติ, 2542 : 4)

ดังนั้นการจัดการศึกษาจึงเป็นหน้าที่ที่พึงจัดให้โดยการสนับสนุนของรัฐ และในมาตรา 10 วรรค 4 กล่าวถึงการจัดการศึกษาสำหรับบุคคลซึ่งมีความสามารถพิเศษ ต้องจัดด้วยรูปแบบที่เหมาะสม ซึ่งเป็นสิ่งจำเป็นสำหรับเด็กทุกคนจะได้รับการศึกษาในรูปแบบที่เหมาะสมมากยิ่งขึ้น และมาตรา 24 ระบุว่าการจัดกระบวนการเรียนรู้จำเป็นต้องจัดเนื้อหาและกิจกรรมให้สอดคล้องกับความสนใจและความถนัดของผู้เรียน

ที่ผ่านมานักกีฬาเทนนิส ระดับเยาวชนของลอนเทนนิสสมาคมฯ จะต้องเรียนแบบ การศึกษานอกระบบโรงเรียน (กศน.) เท่านั้น ซึ่งทำให้เด็กขาดโอกาสในการเข้าเรียนในโรงเรียน ขาดการกล่อมเกลาวัยธรรมของสังคมโรงเรียนและขาดเพื่อนในวัยเรียนทำให้ขาดโอกาสในการ พัฒนาปฏิสัมพันธ์ทางสังคมที่เหมาะสม

ซึ่งมีคำกล่าวยืนยัน ของ เสถียร มนต์คงธรรม (2553) ว่าโอกาสทางการศึกษา โอกาส ในการใช้ชีวิตทางการศึกษาของสังคมต่างประเทศกับสังคมไทยแตกต่างกัน ซึ่งเรื่องการศึกษาจะ ย้อนกลับมาใหม่ไม่ได้ ในตอนแรกเด็กมีสติปัญญาจากการเรียนรู้ เด็กอยู่ในวัยที่จะต้องเรียนรู้ หาก นำเด็กออกจากโรงเรียนก็อาจจะมีปัญหาติดตามมาอีกมากมาย เพราะเมื่อเด็กออกจากโรงเรียนแล้ว เด็กจะไม่เรียน เด็กจะใช้เวลาผ่านไปโดยเปล่าประโยชน์ วันหนึ่งมี 24 ชั่วโมง นอนก็ชั่วโมง ฝึกล้อเทนนิสได้ก็ชั่วโมง แล้วเวลาที่เหลืออยู่เด็กจะทำอะไร เป็นการทำให้เด็กไม่สามารถพัฒนา ศักยภาพของตนเองได้อย่างเต็มที่ เพราะเด็กจะเลือกกิจกรรมที่ว่างสบาย จนติดเป็นนิสัย ไม่รู้จัก ศึกษาค้นคว้า หรือ แม้กระทั่งการอ่านหนังสือ

สุธาสนิ ศิริกาเย (2553) ให้ความเห็นสอดคล้องว่าระหว่างการเล่นและการเรียน เด็กสามารถเลือกที่จะเรียนด้วย และเล่นด้วยกันได้ คือในช่วงที่ยังมีการเรียนอยู่ ก็ควรคัดเลือกโปรแกรมการแข่งขันเท่าที่จำเป็น ไม่จำเป็นต้องลงแข่งขันทุกครั้ง ทุกรายการตลอดเวลา เราควรพิจารณาคัดเลือกโปรแกรมการแข่งขันที่สำคัญตามความเหมาะสม

ดนัย จุลชาติ (2553) กล่าวสอดคล้องว่า นักกีฬาเทนนิส ระดับเยาวชนควรจะต้องเรียนไปด้วยและเล่นเทนนิสไปด้วย บุคคลสำคัญที่ควบคุมดูแลคือ พ่อแม่ของนักกีฬาเป็นหลัก นักกีฬาส่วนใหญ่ใช้การเรียนเป็นหลัก ไม่ทิ้งการเรียน การมีโครงการข้างฝือกก็เป็นการดีที่ทำให้เด็กได้มีที่เรียน เหมือนมหาวิทยาลัยในต่างประเทศ ก็จะมีการเข้าค่ายฝึกซ้อมในช่วงปิดภาคเรียน

ธนากร ศรีชาพันธ์ (2553) กล่าวเพิ่มเติมว่า การศึกษาในอดีต อยู่ที่การแบ่งเวลาเรียนควบคู่ไปกับการเล่น โดยผมจะเรียนและเล่นคู่กันมาตลอดตั้งแต่ชั้นอนุบาลจนสำเร็จการศึกษาในระดับปริญญาโท

พิศณู นิลกลัด (2554) กล่าวว่าเรียนพอใช้แต่เทนนิสเป็นเลิศ อย่างนี้มันเป็นอาชีพได้

นอกจากนี้ สุธาสนิ ศิริกาเย (2553) กล่าวว่า สำหรับนักเรียนในระดับชั้นมัธยมศึกษา การเรียนไม่ขัดขวางการเป็นนักกีฬาเทนนิสอาชีพ เนื่องจากว่า เด็กนักเรียนที่เรียนในระดับชั้นมัธยมศึกษายังไม่สามารถนับเป็นนักกีฬาเทนนิสอาชีพ (Professional) เพราะตามกติกาของสหพันธ์เทนนิสนานาชาติ (ITF) หากจะเป็นได้ก็นับเป็นนักกีฬาเทนนิสกึ่งอาชีพ (Semi-Professional) เพราะตามกติกาของสหพันธ์เทนนิสนานาชาติ (ITF) ได้จำกัดจำนวนรายการแข่งขันให้เด็กอายุ 14 ปีขึ้นไปจึงจะมีสิทธิ์ลงแข่งขันรายการเทนนิสอาชีพได้ และจะต้องลงทำการแข่งขันได้ปีละไม่เกิน 4 – 6 รายการ

แต่อย่างไรก็ตาม สุธาสนิ ศิริกาเย (2553) และสมพงษ์ จิตระดับ (2553) ให้ความเห็นคล้ายกันว่า สำหรับนักศึกษาในมหาวิทยาลัยตามรูปแบบของสังคมไทย นักศึกษามหาวิทยาลัยของไทย ยังคงขอเงินค่าใช้จ่ายส่วนตัว เช่น ค่าอาหาร ค่าขนมจากพ่อ – แม่อยู่ บางคนพ่อ – แม่ยังต้องไปส่งที่มหาวิทยาลัย ไม่สามารถเดินทางไปเรียน หรือกลับบ้านเอง ซึ่งผิดกับวัฒนธรรมของต่างชาติที่ทำให้นักศึกษาระดับมหาวิทยาลัยในต่างประเทศควมมีวุฒิภาวะที่สูงกว่าเด็กไทย ดังนั้นเด็กไทยจะเริ่มเป็นตัวของตัวเองได้ก็ตอนที่จบจากมหาวิทยาลัยแล้วเป็นส่วนใหญ่

สุธาสนิ ศิริกาเย (2553) กล่าว ได้แย้งว่า ถ้าหากว่า นักกีฬาเทนนิสคนนั้นมีความสามารถโดดเด่นขึ้นมาอย่างจริงจัง นักกีฬาก็สามารถเลือกเล่นเทนนิสเพียงอย่างเดียว โดย

หยุดการเรียนชั่วคราว เอาไว้ก่อนเพราะเป็นโอกาสเป็นช่วงเวลาที่กำลังเกิดทุก ๆ อย่างได้ เช่น ประสบผลสำเร็จจากการแข่งขัน การได้รับรางวัลค่าตอบแทนสูง เป็นต้น นักกีฬาจึงต้องพยายามหาประโยชน์ ในช่วงเวลานี้เต็มที่ ฝีมือพุ่งมาเต็มที่ จึงควรจะต้องเล่นให้เต็มที่ 100 % ซึ่งโอกาสแบบนี้ ไม่ได้เกิดขึ้นกับทุกคน คนเก่งแบบนี้มีน้อยมาก อาจเกิดขึ้นเพียง 1 ในแสนคน หรือ 1 ในล้านคน เท่านั้น เราไม่ควรเอาแบบอย่างของคน 1 คนมาเป็นต้นแบบของคนทั้งหมด ในนักกีฬาเทนนิสมีอันดับ 1 – 100 ของโลก อาจมีเยาวชนที่ฝีมือเด่น เพียง 5 คนและไม่มีโอกาสเรียนหนังสือ แต่อีก 95 คนยังคงอยู่ในระบบการเรียนของโรงเรียนและมหาวิทยาลัย และประสบผลสำเร็จในอาชีพของกีฬาเทนนิสได้

สรุปว่ารูปแบบของสังคมจึงควรให้เด็กได้มีโอกาสได้รับการเรียนควบคู่กับการเล่นกีฬาเทนนิสไปตามลำดับขั้น และเมื่อสำรวจนักกีฬาระดับโลกมีอันดับ 1 – 100 อาจมีเพียงส่วนน้อยที่อายุต่ำกว่า 18 ปี ซึ่งส่วนใหญ่จะมีอายุเกิน 20 ปี ซึ่งหมายความว่านักกีฬาเทนนิสเหล่านั้นผ่านการศึกษาระดับพื้นฐานของชีวิตมาแล้วทั้งสิ้น

ประเด็นที่ 4 นักกีฬาเทนนิสระดับเยาวชนที่ต้องการเล่นกีฬาเทนนิสเป็นอาชีพต้องมีการฝึกซ้อมอย่างเป็นระบบและมีประสิทธิภาพ

ในอดีตการฝึกซ้อม กีฬาเทนนิสจะทำการฝึกซ้อมในตอนเช้าก่อนเวลาเรียน และตอนเย็นหลังเลิกเรียน โดยเฉพาะนักกีฬาที่จัดอยู่ในแนวหน้าของประเทศ เนื่องจากว่านักกีฬาทุกคนต้องมีหน้าที่ในด้านการเรียน เพราะอาชีพของนักกีฬาเทนนิสอาชีพยังไม่แพร่หลาย และเป็นอาชีพที่ไม่มีความแน่นอน

การฝึกซ้อมกีฬาเทนนิสในอดีต คณบดี จุลชาติ (2553) กล่าวว่าในอดีตมีโครงการดาวรุ่ง มุ่งทีมชาติ เป็น โครงการฝึกซ้อมนักเทนนิสที่จัดในวันเสาร์-อาทิตย์ ให้กับนักกีฬาเทนนิสระดับเยาวชน มีกรรมการหลายๆ คนมาช่วยกันสอน เช่น คุณศุภชัย มณีอินทร์ โดยคัดเลือกเด็กนักกีฬาเทนนิสระดับเยาวชนที่มีฝีมือดีในแต่ละรุ่นมาร่วมกันฝึกซ้อม

ไทยทณุ วรรณสุข (2554) กล่าวว่า ปัจจุบันรูปแบบการฝึกซ้อมของลอนเทนนิสสมาคมฯ ที่ใช้อยู่ก็คือการนำเด็กนักกีฬาเทนนิสที่เริ่มเล่นจนอายุประมาณ 11 – 12 ปี หรือเรียนอยู่ต่ำกว่าชั้นประถมศึกษาปีที่ 6 ที่เรียนอยู่ในโรงเรียนตามระบบโรงเรียนและทำการฝึกซ้อมนอกเวลาเรียนเท่านั้น

แต่เมื่อเริ่มเข้าสู่ระดับชั้นมัธยมศึกษา ควรมีการฝึกซ้อมดังนี้

ชั้นมัธยมศึกษาปีที่ 1 – 3 ระดับฝีมือดี (Top) ได้แก่

- (1) มืออันดับ 1 – 5 ให้เรียน กศน. เพื่อจะได้มาฝึกซ้อมเทนนิสได้ทั้งวัน 100%
- (2) มืออันดับ 6 – 10 ให้เรียน 50 % ฝึกซ้อม 50 % โดยควรจัดให้เรียนตอนบ่าย และฝึกซ้อมเทนนิสตอนเช้า

ซึ่งการกำหนดมืออันดับใช้ระบบ Ranking ของลอนเทนนิสสมาคมฯ

ชั้นมัธยมศึกษาปีที่ 4 – 6 ระดับฝีมือดี (Top) ได้แก่

- (1) มืออันดับ 1 – 5 ให้เรียน กศน. เพื่อจะได้มาฝึกซ้อมเทนนิสได้ทั้งวัน 100%
- (2) มืออันดับ 6 – 10 ให้เรียน 50 % ฝึกซ้อม 50 % โดยควรจัดให้เรียนตอนบ่าย และฝึกซ้อมเทนนิสตอนเช้า หรืออาจเรียนในอัตราส่วนกับการฝึกซ้อม เท่ากับ 25 : 75

ดังนั้นจึงกล่าวได้ ว่าให้มีการซ้อมตอนเช้า และเรียนตอนบ่าย โดย ตอนเช้าเป็นการฝึกซ้อม ตอนบ่ายเป็นการเรียน หรือพัก โดยให้บ่ายวัน จันทร์ – พุธ – ศุกร์ มาฝึกเสริมด้วยการ Weight Training และเรียนในตอนบ่ายวันอังคาร – พฤหัสบดี ส่วนวันเสาร์ – อาทิตย์เป็นเวลาวางใจให้พัก

ส่วนระดับอุดมศึกษา หรือจะเล่นระดับอาชีพ (Turn Pro.) ให้ฝึกซ้อมทั้งวัน มีการจัดเรียนเสริมในเวลาวางจากการแข่งขันเท่านั้น ยกเว้นว่านักกีฬาเทนนิสนั้นจะแข่งขันรายการในประเทศเท่านั้นจึงจะสามารถเรียนหนังสือได้ ซึ่งผลการศึกษาอาจสรุปเป็นตารางได้ ดัง ตารางที่ 2 คือ

ตารางที่ 2 แสดงช่วงเวลาการฝึกซ้อมของนักกีฬาเทนนิสระดับเยาวชนไทยในปัจจุบัน

ระดับ	วันธรรมดา (วันจันทร์ – วันศุกร์)			วันเสาร์ – อาทิตย์
	เช้า (9.00 – 12.00)	บ่าย (14.00 – 16.00)	เย็น (17.00 – 19.00)	
มัธยม ต้น	3 Hr. ฝึกซ้อม	ว่าง	อาจเล่นเซต (1 Hr.)	ว่าง
มัธยม ปลาย	3 Hr. ฝึกซ้อม	ว่าง	อาจเล่นเซต (1 – 1 1/2 Hr.)	ว่าง
อุดมศึกษา	3 Hr. ฝึกซ้อม	2 Hr. จ – พ – ศ (Weight Training)	ว่าง	อาจเล่นเซต หรือ พักผ่อน

จากตารางที่ 2 พบว่าเด็กระดับมัธยมศึกษา จะทำการฝึกซ้อมวันละประมาณ 4 ชั่วโมง ในระดับมัธยมศึกษาตอนต้น และฝึกซ้อมวันละประมาณ 4 – 4 1/2 ชั่วโมง ในระดับมัธยมศึกษาตอนปลาย ซึ่งในส่วนของเวลาที่เหลือ ว่างนั้นสามารถจัดกิจกรรมการเรียนรู้จัดหลักสูตรเสริมเพิ่มเติมได้

และจากงานวิจัยเรื่อง การศึกษาปัจจัยความสำเร็จของกีฬาเทนนิส (ศิลปชัย สุวรรณชาติ, 2552 : ก) ได้สรุป และพบว่าการจัดอันดับความสำคัญของปัจจัยความสำเร็จในกีฬาเทนนิสที่มีผลต่อการสร้างนักกีฬาให้ประสบความสำเร็จในระดับนานาชาติ เรียงตามลำดับดังนี้

- อันดับที่ 1 ระบบการค้นหาคัดเลือกนักกีฬาที่มีศักยภาพ
- อันดับที่ 2 ระบบการบริหารจัดการของสมาคม
- อันดับที่ 3 วิทยาศาสตร์การกีฬา
- อันดับที่ 4 ระบบการฝึกซ้อม และผู้ฝึกสอน
- อันดับที่ 5 การวิเคราะห์ผลงานของนักกีฬา
- อันดับที่ 6 การแข่งขัน

ซึ่งเป็นงานวิจัยที่แย้งว่าการจัดอันดับความสำคัญของปัจจัยความสำเร็จจะเห็นว่าการจัดอันดับความสำคัญของปัจจัยความสำเร็จในกีฬาเทนนิสนั้น ระบบการฝึกซ้อม และผู้ฝึกสอน อยู่ในอันดับที่ 4 ดังนั้นจะเห็นว่าการฝึกซ้อมนักกีฬาอย่างมีประสิทธิภาพ จะทำได้เพียง 3 – 5

ชั่วโมงต่อวัน ซึ่งในช่วงเวลาที่ว่างจะเห็นได้ว่าสามารถเพิ่มเติมกิจกรรมการเรียนรู้ทางวิชาการต่างๆ ได้อีกยกเว้นแต่ว่าหากนักกีฬาเทนนิสต้องขาดหายไปจากการฝึกซ้อม เพื่อไปทำการแข่งขัน แต่ก็จะมีชั่วโมงว่างในวันเสาร์ และวันอาทิตย์เพิ่มเติมได้อีก

สอดคล้องกับความเห็น ของ สุธาสิณี ศิริกาเยะ (2553) ที่กล่าวว่าในปัจจุบันการฝึกซ้อมเทนนิสเป็นเวลา 3 – 4 ชั่วโมงต่อวันก็ถือว่ามากพอสำหรับการฝึกซ้อมอย่างมีประสิทธิภาพ ไม่จำเป็นต้องทำการฝึกซ้อมถึงวันละ 8 ชั่วโมงอย่างไม่มีประสิทธิภาพ สำหรับผู้ที่เลือกทั้งเรียนและเล่นไปพร้อมๆ กัน ได้ซึ่งสอดคล้องกับสภาพอากาศของประเทศไทยที่การฝึกซ้อมในเวลากลางวันที่มีอากาศร้อน จะทำให้เด็กขาดสมาธิและทำการฝึกซ้อมไปอย่างไม่มีประสิทธิภาพ

แต่สิ่งที่สำคัญ สุธาสิณี ศิริกาเยะ (2553) มองว่าในการวางแผนการฝึกซ้อม และเข้าร่วมการแข่งขันนับเป็นหัวใจสำคัญคือ บุคคลที่จะวางแผนให้เด็กต้องวางแผนให้เป็นรูปธรรม ไม่เลื่อนลอย เช่นการส่งเด็กไปเข้าแข่งขันในรายการนี้ พอปีต่อไปไม่ส่งแข่งขันแล้วเพราะเด็กไม่ประสบความสำเร็จ เหตุผลดังกล่าวเป็นการวางแผนที่ไม่ต่อเนื่อง สิ่งที่สำคัญที่ผู้วางแผนให้เด็ก (Promoter) คือเจ้าหน้าที่ของสมาคม (ลอนเทนนิสสมาคมฯ) หรือเจ้าหน้าที่โรงเรียน หรือฝ่ายแนะแนวเรื่องกีฬาเทนนิสของโรงเรียนที่จะต้องมองเห็นวิสัยทัศน์ ได้อย่าง ชัดเจนว่าตรงจุดนี้ เกรดนี้ เยาวชน (Junior) รุ่นนี้ จะมีส่วนร่วมมากน้อยเพียงใด จากนั้นก็เพิ่มการมีส่วนร่วมมากขึ้นตามศักยภาพของนักกีฬา ไม่ใช่อย่างในปัจจุบันที่การส่งเด็กไปแข่งขันในรายการเยาวชน Group 4 – 5 ก็ให้แข่งขันไป 3 ปีแล้วก็ยังคงลงแข่งขันในระดับเดิมคือ Group 4 – 5 ต่อไปอีก ซึ่งไม่มีประโยชน์ในแง่ของการพัฒนาการสำหรับเด็ก ฝ่ายวางแผนควรจะต้องมีการปรับเปลี่ยน โปรแกรมการแข่งขันให้ยากขึ้น หรือง่ายลง ตามสภาพกาล และความเหมาะสม เพื่อเป็นการสร้างและพัฒนาเด็ก ให้มีพัฒนาการทั้งทางเชิงกลยุทธ์ในการแข่งขัน (Competitive Strategy) และกลยุทธ์ทางจิตใจ (Mental Strategy)

สอดคล้องกับ ธนากร ศรีชาพันธ์ (2553) กล่าวว่าอาจมีนักกีฬาเทนนิสบางส่วน เพียงกลุ่มหนึ่งที่ทดลอง เอาเวลาของการเรียนทางวิชาการไปเพิ่มให้กับชั่วโมงฝึกซ้อม โดยการฝึกซ้อมทั้งวัน แม้ว่าจะเห็นความเข้มข้นในการฝึกซ้อมมากขึ้น แต่ก็เป็นเรื่องที่ไม่ง่ายในการทำระบบการฝึกซ้อมได้อย่างมีประสิทธิภาพทั้งวัน เพราะต้องเป็นการตัดสินใจร่วมกันของผู้ปกครอง ผู้ฝึกสอน และตัวเด็กนักกีฬา ที่จะเข้าระบบนี้ แต่คุณภาพของเด็ก นักกีฬาเทนนิสที่เข้าสู่ระบบการฝึกซ้อม

อย่างเดียวยังไม่ดีพอ หรือระบบการฝึกซ้อมยังไม่ดีพอ จึงไม่เห็นความแตกต่างด้านความสามารถที่เพิ่มขึ้นเมื่อเปรียบเทียบกับนักกีฬาที่ฝึกซ้อมอย่างเป็นระบบในเวลาที่จำกัด

สรุปว่าการฝึกซ้อมกีฬาเทนนิสในปัจจุบันมีรูปแบบที่เปลี่ยนแปลงไปจากอดีตที่การฝึกซ้อมจะมีเวลาให้นักกีฬาเทนนิสได้มีเวลาว่างไปเรียนหนังสือได้บ้าง ซึ่งในปัจจุบันการฝึกซ้อมกีฬาเทนนิสจะใช้เวลาเต็มวันทำให้นักกีฬาเทนนิสระดับเยาวชนไม่สามารถเข้าเรียนในระบบโรงเรียนได้ แต่สังเกตได้ว่าในเวลาว่างที่ให้นักกีฬาเทนนิสได้พักก็มีมากพอควร และนักกีฬาระดับเยาวชนส่วนใหญ่มักใช้เวลาเหล่านั้นอย่างไม่คุ้มค่า เช่น เล่นโทรศัพท์มือถือหรือเล่นเกม ซึ่งเป็นการใช้เวลาว่างอย่างเปล่าประโยชน์ ซึ่งทำให้การพัฒนาของนักกีฬาระดับเยาวชนไม่มีประสิทธิภาพเท่าที่ควร

ประเด็นที่ 5 ประสพการณ์ การแข่งขันเป็นหัวใจสำคัญของการพัฒนาฝีมือของนักกีฬาเทนนิสระดับเยาวชน

กีฬาเทนนิสมีระบบการจัดการแข่งขันจะเป็นการคัดเลือกนักกีฬาเทนนิสที่มีความสามารถสูงให้อยู่ในระบบต่อไปได้ (ระบบแพ้ คัดออก) กล่าวคือเป็นระบบที่กำหนดให้นักกีฬาเทนนิสที่มีความสามารถยังคงอยู่ในระบบ เพราะนักกีฬาเทนนิสเด็กมีจำนวนเป็น 100 คนในหลายร้อยประเทศ ดังนั้นสหพันธ์เทนนิสนานาชาติ (ITF) จึงได้กำหนดขึ้นเพื่อเป็นตัวชี้วัดแก่นักกีฬาเทนนิสที่เป็นไปตามเกณฑ์เท่านั้นจึงจะสามารถคงอยู่ในระบบต่อไปได้

สอดคล้องกับ ธนากร ศรีชาพันธ์ (2553) ที่กล่าวว่า การแข่งขันเพื่อก้าวไปสู่ นักกีฬาเทนนิสอาชีพ จะใช้ระบบคล้ายสมัยเดิม คือใช้ระบบ Ranking เพียงแต่ปัจจุบันมีโมเดลของรุ่นที่เป็นตัวอย่างให้ดู

นนชัย สานติบุตร (2553) ให้ความเห็นว่า การกีฬาแห่งประเทศไทย มีกลยุทธ์ในการสร้างนักกีฬาอาชีพโดยมีมาตรการดังนี้

1. การส่งเสริมให้นักกีฬาไปแข่งขันต่างประเทศ เพื่อเก็บคะแนน ในการจัดอันดับ (Ranking) ให้ดีขึ้น นักกีฬาเทนนิสระดับเยาวชนเป็น 100 คนที่อยู่ทางฝั่งกีฬาสมัครเล่น จะเข้ามาสู่ นักกีฬาอาชีพได้บ้างสัก 1 – 2 คน

2. ให้ไทยเป็นเจ้าภาพจัดการแข่งขันเทนนิส เพื่อให้ นักกีฬาเทนนิส ได้มีโอกาสเข้าร่วมคัดเลือก (Qualify) หรือเพื่อให้ได้รับโอกาส เป็นนักกีฬาได้สิทธิพิเศษ (Wild Card) ในการแข่งขันรายการนี้

3. ส่งนักกีฬาไปฝึกซ้อม (Training) การเตรียมความพร้อมเพราะกีฬาเทนนิสเป็นเกมที่ต้องเนื่อง การให้ Physical Fitness เป็นรูปแบบในการฝึกซ้อม ส่วนใหญ่นักกีฬาไทย จะมีปัญหาที่ไม่สามารถฝึกซ้อมได้เกิน 3 ชั่วโมง นักเทนนิสระดับเยาวชนไทย (เด็กไทย) เล่นเทคนิค ได้เร็ว ด้าน Physical Fitness เด็กไทยมีสมรรถภาพต่ำ จึงมีแรงน้อยไม่สามารถฝึกเทคนิค ขั้นสูง ที่ต้องอาศัยการมีสมรรถภาพทางกายที่ดีเป็นพื้นฐาน

ในประเทศไทยขาด Academy Camp ที่มีรูปแบบที่ใกล้เคียงกัน การสร้างนักกีฬาเยาวชน ต้องมีทั้งโค้ชเทคนิคกีฬาเทนนิส และ Trainer เพื่อสร้างสมรรถภาพทางกายให้นักกีฬา ในเมืองไทยมีโค้ชด้านเทคนิคเยอะ แต่ขาดโค้ชด้านการสร้างเสริมสมรรถภาพทางกาย ซึ่งในความเป็นจริงโค้ช 1 คนไม่สามารถทำได้ทั้งด้านเทคนิคและสมรรถภาพทางกาย

งานวิจัยแสดงว่าในการประชุมเชิงปฏิบัติการครั้งที่ 12 ของสหพันธ์เทนนิสแห่งเอเชีย (12th ITF Asian Regional Coaches Workshop, Bangkok, Thailand 12 – 17 Oct, 1998) เดฟ มิลเลย์ (Dave Miley, 1998) ได้ระบุถึงหนทางในการก้าวสู่การเป็นนักกีฬาเทนนิสระดับอาชีพของนักกีฬาเทนนิสระดับเยาวชน (Career Path) ไว้ดังนี้

ขั้นที่ 1 เป็นนักกีฬาเทนนิสระดับเยาวชนอันดับ 1-2 ของประเทศ (Top 2)

ขั้นที่ 2 เป็นนักกีฬาเทนนิสระดับเยาวชนรุ่นอายุไม่เกิน 14 ปี อันดับ 1 – 30 ระดับภูมิภาค (Top 30)

ขั้นที่ 3 เป็นนักกีฬาเทนนิสระดับเยาวชนรุ่นอายุไม่เกิน 16 ปี อันดับ 1 – 30 ระดับภูมิภาค (Top 30)

ขั้นที่ 4 เป็นนักกีฬาเทนนิสระดับเยาวชนรุ่นอายุไม่เกิน 18 ปี อันดับ 1 – 30 ระดับโลก (Top 30, ITF Junior World Ranking Circuit)

ขั้นที่ 5 เป็นนักกีฬาเทนนิสอาชีพ นักกีฬาเทนนิสระดับมหาวิทยาลัย ตัวอย่าง เช่น ประเทศสหรัฐอเมริกา หรือนักกีฬาเทนนิสสโมสรในฝรั่งเศส หรือเยอรมัน (Professional / US College / Club Tennis (France, Germany)) (Miguel Crespo and Dave Miley, 1998 : 277)

งานวิจัยระบุ อีกว่านักกีฬาเทนนิสควรก้าวไปตามลำดับขั้นที่กำหนด และก้าวสู่ขั้นที่สูงขึ้น เพื่อสร้างประสบการณ์ให้กับตนเองมากยิ่งขึ้นต่อไป

สรุปว่านักกีฬาเทนนิสต้องมีเป้าหมาย การวางแผนการฝึกซ้อมอย่างดี ซึ่งในปัจจุบัน ลอนเทนนิสสมาคมฯ ขาดผู้ที่ทำหน้าที่กำหนดเป้าหมาย ดังนั้นการพัฒนาประสบการณ์นักกีฬา เทนนิสระดับเยาวชนจึงไม่สามารถทำให้นักกีฬาเทนนิสได้พัฒนาความสามารถให้ เป็นไปตามเกณฑ์ที่กำหนดนี้ได้ จึงออกจากระบบในการพัฒนานี้ไป จึงควรที่จะต้องมีแผนรองรับนักกีฬาที่ไม่สามารถพัฒนาศักยภาพต่อไปได้ (ไปไม่ถึงดวงดาว) การฝึกเป็นผู้ตัดสินกีฬาเทนนิส การฝึกเป็นผู้ฝึกสอนกีฬาเทนนิส การฝึกเป็นผู้บริหาร จัดการแข่งขันเทนนิส ก็เป็นตัวอย่างของอาชีพที่รองรับ สำหรับเด็กที่มีความฝัน และรักในกีฬาเทนนิสได้

ประเด็นที่ 6 จุดอ่อนของโรงเรียนกีฬาในการพัฒนากีฬาเทนนิสในระดับเยาวชน

โรงเรียนกีฬา เป็นโรงเรียนที่จัดการเรียนการสอนเพื่อสนับสนุนนักเรียนที่มี ความสามารถพิเศษทางกีฬา โดยมีวัตถุประสงค์ในการจัดตั้งโรงเรียนกีฬา 3 ประการคือ (โรงเรียนกีฬา กรมพลศึกษา, 2534 อ้างถึงใน บุญบา แสงวรรณชีระ, 2537 : 3)

1. จัดการศึกษาตามหลักสูตรการศึกษาขั้นพื้นฐาน พ.ศ. 2544 และการศึกษาให้กับ นักเรียนและเยาวชนที่มีความถนัดและความสามารถพิเศษทางการกีฬา ให้มีโอกาสดำเนินการ ส่งเสริม และพัฒนาความสามารถทางการกีฬาถึงขีดสูงสุดไปพร้อมกับการพัฒนาการด้านอารมณ์ สังคม และสติปัญญา
2. เตรียมและผลิตนักกีฬาให้มีความสามารถ และมีคุณภาพเข้าร่วมการแข่งขันกีฬา ระดับชาติ และระดับนานาชาติ
3. ศึกษาค้นคว้า วิเคราะห์ และวิจัย เพื่อพัฒนาการกีฬาและนักกีฬาของชาติ

จากการศึกษาการดำเนินงานของโรงเรียนกีฬา พบว่าโรงเรียนกีฬายังมีปัญหาหลายด้าน

สาเหตุที่ทำให้การดำเนินการของโรงเรียนกีฬายังไม่เกิดความคุ้มค่าและคุ้มค่าต่องบประมาณที่ได้รับจากรัฐบาล จากผลการศึกษาเพื่อพัฒนาหลักสูตรการศึกษาขั้นพื้นฐาน พุทธศักราช 2544 สำหรับโรงเรียนกีฬา ในส่วนที่เกี่ยวข้องกับโรงเรียนกีฬาพบว่า 1) การกำหนดหลักสูตรจากส่วนกลางไม่สามารถสะท้อนสภาพความต้องการที่แท้จริงของโรงเรียนกีฬาและท้องถิ่น 2) การจัดหลักสูตรและการเรียนรู้ยังไม่สามารถส่งเสริมให้ผู้เรียนทุกคนมีความเป็นเลิศทางการกีฬาได้ 3) โรงเรียนกีฬาไม่มีหลักสูตรเฉพาะของโรงเรียนกีฬาในการจัดการศึกษารูปแบบพิเศษสำหรับผู้เรียนที่มีความสามารถพิเศษทางการกีฬา การจัดการเรียนรู้อยู่ซ้ำซ้อนกับวิชาสามัญ มีปัญหาในการจัดแบ่งเวลาเรียน 4) การจัดหลักสูตรและการเรียนรู้สำหรับผู้มีความสามารถพิเศษทางการกีฬายังไม่สามารถผลักดันให้ประเทศไทยมีนักกีฬาที่มีความสามารถพิเศษได้ (สำนักงานพัฒนาการกีฬาและนันทนาการ, 2545 อ้างถึงใน จิราวัฒน์ ขจรศิลป์, 2553 : 6)

จากบทความเรื่อง โรงเรียนกีฬา : มีปัญหาอะไรหรือเปล่า (ครองจักร งามมีศรี, 2553) ได้กล่าวถึงปัญหาของโรงเรียนกีฬาที่พอสรุปได้คือ ปัญญาจากตัวครูผู้สอนที่มีศักยภาพไม่เพียงพอ ปัญหาจากการเลือกชนิดและประเภทของกีฬาที่จะสนับสนุนของโรงเรียนกีฬา ปัญหาจากสถานที่ฝึกซ้อมของโรงเรียนกีฬาที่ไม่มาตรฐาน

ซึ่งสอดคล้องกับผู้ที่สัมภาษณ์หลายคนที่กล่าวถึงปัญหาของโรงเรียนกีฬา สุชาลินี ศิริกาเย (2553) เสถียร มนต์คงธรรม (2553) และ สมพงษ์ จิตระดับ (2553) สรุปได้ คือ 1) โรงเรียนกีฬาเลียนแบบมาจากโรงเรียนกีฬาในต่างประเทศแต่การจัดการยังขาดคุณภาพ มีจุดอ่อนที่ผู้ฝึกสอนมีคุณภาพไม่สามารถที่จะพัฒนานักกีฬาให้ไปสู่ความเป็นเลิศได้ เนื่องจากการที่โรงเรียนกีฬาเป็นระบบราชการ ไม่สามารถจ้างผู้ฝึกสอนกีฬาเทนนิสในราคาที่สูงได้ 2) ผู้บริหารโรงเรียนกีฬาขาดวิสัยทัศน์ในการ ส่งเสริมให้นักกีฬาให้เข้าร่วมการแข่งขัน ทำให้นักกีฬาขาดโอกาสในการเดินทางไปแข่งขันกีฬาเพื่อ พัฒนาความ สามารถ 3) โรงเรียนกีฬามีปัญหาในการคัดเลือกนักกีฬาเข้าสู่โรงเรียนทำให้ได้เด็กที่มีความสามารถไม่ถึงขั้นความเป็นเลิศ 4) โรงเรียนกีฬาซึ่งถอดแบบมาจากประเทศจีน เนื่องจากประเทศจีนมีฐานะยากจน จึงมีเด็กจำนวนมากอยากเข้าเพื่อจะได้อยู่ดี กินดีขึ้น ในโรงเรียนกีฬา แต่ในประเทศไทยกลับเป็นตรงข้าม นักกีฬาเทนนิสส่วนใหญ่มีฐานะครอบครัวที่ดีพอสมควรจึงไม่มีความจำเป็นต้องเข้าเรียนในโรงเรียนกีฬา และ 5) โรงเรียนกีฬาจัดหลักสูตรเป็นรูปแบบเดียวกันทั้งหมดหากนักกีฬาเทนนิสต้องการเปลี่ยนอาชีพ ก็ไม่สามารถจัดเพิ่มเติมให้ได้ สิ่งเหล่านี้เป็นปัญหาให้โรงเรียนกีฬาไม่สามารถสนองต่อการพัฒนานักกีฬาเทนนิสไปสู่อาชีพได้

สอดคล้องกับที่ สมพงษ์ จิตระดับ (2553) กล่าวว่า โรงเรียนทางเลือก ซึ่งสถาบันการพลศึกษาก็ควรจะมีมิติอันนี้ คือตอนนี้เรามีโรงเรียนกีฬาอยู่ แต่มันติดขัดอย่างที่เป็นอย่างคือ ช่วงเรียน

จะแข่ง ช่วงไม่แข่งก็ไม่ได้เรียน คือโรงเรียนกีฬามันคล้ายๆ โรงเรียนกีฬาที่เปิดอยู่ ในปัจจุบัน แต่ในอนาคตต่อไปมันควรมีการต่อยอด (Top Up) ก็คือโรงเรียนกีฬาแต่ละแห่งควรมีจุดเด่นเฉพาะของโรงเรียน และควรที่จะเน้นและส่งเสริมเรื่องอะไร ที่เป็นลักษณะเฉพาะ เช่น โรงเรียนกีฬานี้เน้นกีฬาแบดมินตัน โรงเรียนกีฬานี้เน้นกีฬาเทนนิส คือโรงเรียนกีฬาในขณะนี้ เป็นเสือโหล มั่วไปหมด มันไม่รู้ว่าทำอะไร และสุดท้ายก็จะถูกปิด ถ้าทำแบบนี้ มันไม่เชื่อมโยงกับวิชาชีพ มันไม่เชื่อมโยงกับความเป็นสากล

สรุปว่าโรงเรียนกีฬาไม่สามารถตอบสนองความต้องการในการพัฒนาการศึกษา และพัฒนากีฬาเทนนิสให้นักกีฬาเทนนิสระดับเยาวชนไทยได้ โรงเรียนกีฬาควรมีการปรับปรุงรูปแบบ เพื่อให้เกิดความชัดเจนในการพัฒนานักกีฬาอย่างเป็นระบบมากขึ้น

ประเด็นที่ 7 ความต้องการของนักกีฬาเทนนิสในการเรียน

ผู้ให้ข้อมูลหลักได้เสนอรูปแบบในการเรียนมาหลายรูปแบบหลายวิธี ดังข้อมูลคือ

ธนากร ศรีชาพันธ์ (2553) กล่าวว่าจัดแบบ Home School เป็นการจัดการเรียนเฉพาะวิชาหลักที่จำเป็นน่าจะนำโมเดลของฝรั่งเศสหรือสเปน มาปรับใช้จะเหมาะสมสำหรับประเทศไทย

เกียรติวรรณ อมาตยกุล (2553) กล่าวว่าในอดีตการศึกษาไม่หนักเหมือนในปัจจุบัน การจัดการศึกษาในปัจจุบัน ถือว่า หนักมาก คือมีการเรียนด้านวิชาการมาก เด็กต้องเรียนหนักมาก

เสถียร มนต์คงธรรม (2553) กล่าวว่า การจัดการศึกษา มันเป็นสิทธิของแต่ละบุคคลที่จะตัดสินใจ มันเป็นความคิดหรือ Vision ของแต่ละครอบครัวซึ่งแต่ละครอบครัวก็มีความที่ต่างกันออกไป ถ้าสมมุติเด็ก 7.30 น. ถึงโรงเรียน ซ้อมกีฬา 7.30 – 9.00 น. หนึ่งชั่วโมงครึ่ง ก็ถือว่ามากแล้ว เด็กเหล่านี้ก็อาบน้ำสักหนึ่งแล้วก็เข้าเรียนในวิชาที่เรียนได้อย่างภาษา หรือคณิตศาสตร์ ซึ่งต้องใช้เวลาเรียนในช่วงนั้น กลางวัน อากาศร้อนเกินไป อาจเข้าห้อง Fitness แทนและเรียนหนังสือเพิ่มเติม แล้วเด็กควรต้องเรียนรู้วิชาสุขศึกษาให้ตัวเองรู้จักการเลือกรับประทานอาหาร (กินอะไร) รู้จักการพักผ่อนนอนหลับ (พักผ่อนอย่างไร) รู้จักเลือกว่าสารอาหารตัวใดเป็นประโยชน์ต่อร่างกายอย่างไร รู้จักตนเองว่าอาการเจ็บป่วยขั้นพื้นฐานเกิดจากอะไร ป้องกันได้อย่างไร สิ่งพวกนี้เป็นสิ่ง

สำคัญมากแต่ไม่มีวิชาเหล่านี้ให้เด็กได้เรียนรู้ ไม่ให้ความสำคัญ เห็นเป็นวิชา ไม่มีคุณค่า (เป็นวิชากระจอก) แต่สิ่งเหล่านี้เป็นสิ่งที่นักกีฬาจะต้องรู้ มิใช่ต้องคอยให้พ่อแม่ ผู้ปกครอง บอกว่าวันนี้ต้องรับประทานไข่ ต้องดื่มนม ยิ่งในนักกีฬาคงต้องเข้าใจว่าประจำเดือนคืออะไร จะมีประจำเดือนในช่วงเวลาแข่งขันต้องเตรียมตัวอย่างไร แก้ปัญหาอย่างไร ความรู้เหล่านี้อยู่ในวิชาสุขศึกษาหรือวิทยาศาสตร์ ซึ่งเป็นเนื้อหาที่ควรจัดให้กับนักกีฬา คือ วิชาความรู้เหล่านี้หากสามารถทำได้ให้ลงตัวกับเวลา / หลักสูตร (เนื้อหาของหลักสูตร) ก็จะทำให้หลักสูตรสมบูรณ์ในเรื่องใกล้ตัวยิ่งขึ้น

บุคลากร ต้องกำหนดว่าครูต้องมีความรู้ระดับใด มีการกำหนดคุณวุฒิระดับใด ผู้บริหารต้องมี วิสัยทัศน์ (Vision) อย่างมาก ซึ่งที่จริงแล้ว ทำไม่การทำโรงเรียนกีฬาต้องใช้งบประมาณเป็นอย่างมากในการสร้างอาคารเรียน สนามกีฬา และจ้างครู ผู้สอน หากได้ทดลองทำในโรงเรียนสาธิต จะเกิดประโยชน์กับการเรียนการสอนมากกว่า เช่น ทดลองเลือกโรงเรียนสาธิตขึ้นมา 4 แห่งและให้งบประมาณในการจ้างบุคลากรในอัตราจ้างพิเศษเพิ่มเติมซึ่งไม่มีในงบประมาณประจำปี เพื่อให้เกิดความคล่องตัวยิ่งขึ้น แล้วให้เปิดสักหนึ่งห้องเรียนในปีแรก เพื่อรับนักเรียนที่เป็นนักกีฬาระดับมัธยมศึกษาปีที่ 1 และจัดหลักสูตรพิเศษให้นี้ หรืออาจทำเป็น โรงเรียนนานาชาติ (Inter) ซึ่งอาจติดต่อไปยังต่างประเทศได้ดีกว่าการสร้างโรงเรียนกีฬาเพราะต้องหาซื้อที่ดิน เพื่อสร้างอาคาร ออกอัตราบุคลากรใหม่ซึ่งสิ้นเปลืองงบประมาณอย่างมาก สมมุติทดลองเปิดในโรงเรียนสาธิตจุฬาฯ ก็มีผู้แทนจากโรงเรียนสาธิตจุฬาฯ มาหนึ่งคนเพื่อเป็นคนประสานงาน เป็นคนรายงาน ความก้าวหน้า และก็มาประเมินผลร่วมกับอาจารย์ที่รับผิดชอบในโรงเรียน ก็จะใช้งบประมาณอย่างมีประสิทธิภาพไม่สูญเปล่า และไม่ต้องใช้งบประมาณมากเกินไปในในระยะแรก

ลักษณะของโรงเรียน ที่กล่าวมา คือต้องมี สถานที่ เป็น ห้องเรียน สนามกีฬา สนามเทนนิส หรือหากมีนักกีฬาประมาณ 4 – 6 – 8 คนก็สามารถสร้างโปรแกรมนี้ในโรงเรียนต่างๆ ได้ทั่วประเทศ สมมุติไปฝากไว้กับโรงเรียนประจำจังหวัด หรือโรงเรียนเทพศิลา (ที่อยู่ใกล้การกีฬาแห่งประเทศไทย) และมาทำการฝึกซ้อมกีฬาเทนนิสที่ กกท. หัวหมาก โปรแกรมมีครูพี่เลี้ยง 1 คน และนักกีฬาเทนนิสเก็บตัว (นอน) ที่การกีฬาแห่งประเทศไทย เช้าก็ทำการฝึกซ้อมถึงเวลา 9.00 น. นักกีฬาก็ไปเรียนวิชาการที่โรงเรียนเทพศิลา โดยเรียนวิชาเท่าที่จำเป็นตามพื้นฐานหลักสูตร และ

บ่ายก็กลับมาฝึกซ้อมต่อที่ กกท. ก็น่าจะเป็นไปได้ ครูพี่เลี้ยงก็จะทำงานตอนฝึกซ้อม เมื่อถึงเวลาที่นักเรียนไปเรียน ครูพี่เลี้ยงก็ได้พักผ่อน และตอนเย็นก็เริ่มงานฝึกซ้อมกีฬาต่อไป

การจัดการศึกษาของนักเรียนระดับมัธยมศึกษา เด็กต้องเรียนมากกว่าหน่วยกิตพื้นฐานจำนวนมาก ดังนั้นส่วน ที่เกินสามารถเปลี่ยนเป็นวิชาเลือกเสรีได้ เป็นกีฬาเทนนิส 1 – 2 การสร้างกล้ามเนื้อสำหรับนักกีฬาเทนนิส สำหรับพวกที่ไม่ได้เป็นนักกีฬา หรือพัฒนาไปเป็นนักกีฬาเทนนิสอาชีพไม่ได้ ก็อาจเรียน การเป็นผู้ตัดสินเทนนิส การเป็นโค้ช ผู้จัดการสนามเทนนิส และสโมสร เรียนภาษาอังกฤษ ภาษาจีน ไปใช้เป็นผู้ตัดสิน หรือผู้จัดการสนามเทนนิส

สุธาณี ศิริกาเย (2553) กล่าวเสริมว่าระดับมัธยมศึกษาตอนต้น ต้อง จัดให้เป็นแผนของกระทรวงศึกษาธิการ หากสามารถปรับเวลาเรียนสำหรับนักกีฬากลุ่มนี้ได้ โดยช่วงเช้าแทนที่นักเรียนจะเข้าเรียนเวลา 7.30 – 8.00 น. ถ้าสามารถปรับให้เด็กนักเรียนมาเรียนตอน 8.30 – 9.00 น. ได้ก็จะเป็นการดี เพราะในช่วงเวลา 6.00 – 8.00 น. เป็นช่วงที่เด็กสามารถจะฝึกซ้อมทักษะ หรือฝึกซ้อมเทคนิค ที่ไม่หนัก เกินไปได้บ้าง เช่น การฝึกซ้อมเสิร์ฟ เป็น การฝึกทักษะที่ไม่ต้องใช้กำลังมากนัก ฝึกซ้อมเทคนิค แล้วจากนั้นก็ไปเรียนหนังสือ เมื่อเรียนวิชาพื้นฐานที่จำเป็นตามหลักสูตร ในครึ่งวันเช้าจนถึงเวลาประมาณ 13.00 – 13.30 น. และจากนั้นก็เรียนวิชาปฏิบัติ ที่เกี่ยวกับกีฬาเทนนิสสำหรับนักเรียน โดยนักเรียนก็สามารถเรียนจนเลิกเวลาประมาณ 16.00 น. ซึ่งเป็นเวลาเลิกเรียนปกติ เหมือนเพื่อนนักเรียนทั่วไปได้ แต่ในบางวันที่เป็นวิชาเลือกเสรี นักเรียนก็จะเรียนวิชาที่เกี่ยวกับกีฬาเทนนิส แทนการเรียนวิชางานไม้ วิชาวาดรูป

นนชัย สานติบุตร (2553) กล่าวว่า ในการส่งเสริมให้มีการเล่นและการเรียน สิ่งที่ต้องทำคือการทำในลักษณะการร่วมมือ (Partnership) กับโรงเรียนเพื่อขอเปิดเป็นหลักสูตรพิเศษ (Special Program) ในโรงเรียนที่มีความร่วมมือกันไว้ หรืออาจจัดตั้งเป็น Academy เพื่อการเล่นเทนนิส และเป็นโรงเรียน

รูปแบบโรงเรียนในระดับชั้นมัธยมศึกษา นักกีฬาเทนนิสระดับเยาวชนยังถือว่าไม่เป็นนักกีฬาอาชีพ (Professional) แต่ที่อยู่ ณ จุดที่กำลังจะเปลี่ยนแปลงไปเป็นนักกีฬาอาชีพ (Professional) เป็นหัวเลี้ยวหัวต่อ ในส่วนความคิดเห็นของผู้ให้ข้อมูลหลักมองว่า ระบบสากลของ

สหพันธ์ (Federation) จัดโปรแกรมอย่างไร ควรที่จะจัดการเรียนและการเรียนให้สอดคล้องกันไป

พญศรี ศิริบรรณพิทักษ์ (2553) กล่าวว่า รูปแบบการจัดการศึกษาน่าจะจัดเป็น 2 รูปแบบคือ รูปแบบที่ 1 เป็นการจัดตั้งเป็นโรงเรียนเฉพาะทาง (Tennis Academy) และรูปแบบที่ 2 คือเปิดเป็น โปรแกรมพิเศษในโรงเรียนปกติ (Talented Programs) โดยความเห็นนั้นเห็นว่าน่าจะมีได้ทั้ง 2 รูปแบบ เพื่อเป็นการทดลองว่าแบบใดจะได้มีประสิทธิภาพดีกว่ากัน เพราะทั้ง 2 รูปแบบก็จะเป็นการจัดการศึกษาที่ส่งเสริมความสามารถพิเศษเฉพาะด้าน (Talented Programs) ไม่ใช่โปรแกรมพิเศษแบบรวม (Gifted Programs) คือ การส่งเสริมความสามารถพิเศษเฉพาะด้าน เฉพาะทางเพราะว่าทั้ง 2 รูปแบบก็มีข้อดี ข้อเสียแตกต่างกัน

รูปแบบที่ 1 (Tennis Academy) จัดเป็นโรงเรียนเฉพาะทาง มีข้อดีที่ผู้ใดที่ต้องการจะเลือกความเป็นเลิศทางกีฬาเทนนิสก็จะมาเข้าโรงเรียนเฉพาะทางนี้ ซึ่งสะดวก (ง่าย) ในการบริหารจัดการและจะประสบความสำเร็จดีกว่า โดยมีเหตุผลที่ว่าโรงเรียนเฉพาะทางดีกว่า และง่ายในการจัดการ เพราะผู้ที่สมัครเรียนก็จะเข้าใจวัตถุประสงค์ของการเข้าโรงเรียนแบบนี้ คนจัดการก็สามารถจัดการได้ง่ายเพราะรู้ว่าแนวทางของโรงเรียนเฉพาะทางไปทางใด แต่ในระยะแรกของการเริ่มต้น อาจจะมีผู้ตัดสินใจเรียนแบบเฉพาะทางจำนวนไม่มากนัก แต่ในระยะยาว น่าจะมีมากขึ้น และเป็นรูปแบบที่ดีที่สุด

รูปแบบที่ 2 (Talented Programs) เป็น รูปแบบที่น่าทดลองทำ เพราะสามารถทำได้ อย่างกว้างขวางกว่ารูปแบบที่ 1 เพราะจำกัดเฉพาะ โรงเรียนจัดตั้งขึ้นมา ส่วนรูปแบบที่ 2 ทำได้กว้างขวางเพราะทุกโรงเรียนสามารถทำได้ ทุกโรงเรียนควรมี โปรแกรมพิเศษ (Talented Programs) อย่างเช่นที่โรงเรียนสาธิตจุฬาฯ เคยพยายามผลักดันให้มี แต่ว่า มีความยุ่งยากมาก แต่แนวโน้มใหม่โรงเรียนในยุคใหม่ควรต้องพยายามทำอย่างนี้ คือส่งเสริมให้โรงเรียนปกติสามารถทำได้ ไม่ต้องจัดตั้งเป็นโรงเรียนเฉพาะทาง เพราะโรงเรียนปกติควรส่งเสริมให้มีโปรแกรมพิเศษในโรงเรียน โดยโรงเรียนจับมือกับสมาคมทางการกีฬาเทนนิส เพื่อเป็นการช่วยเหลือเฉพาะทาง แต่สิ่งสำคัญคือ จะต้องมีการปรับปรุงหลักสูตรให้มีความยืดหยุ่นสูงกว่าที่เป็นอยู่ วิชาบังคับร่วม (วิชาพื้นฐาน) ให้มีน้อยลง เพราะตอนนี้คิดว่าจัดวิชาบังคับมากเกินไป และไปเปิดวิชาเลือกเพิ่มเติมแทน

โรงเรียนทั้ง 2 รูปแบบนี้ สามารถทำได้ เพราะมี กฎหมายรองรับให้สามารถทำได้ทั้ง 2 รูปแบบโดยโรงเรียนต้องปรับปรุงรูปแบบของโรงเรียนให้มีความยืดหยุ่นยิ่งขึ้น

สุชานันท์ วิรัชประเสริฐ (2554) กล่าวว่า ในต่างประเทศ จะมีโรงเรียนกีฬาอย่างเดียว ในมหาวิทยาลัยก็มีมหาวิทยาลัยทางกีฬา ในประเทศไทยก็ควรจะมีโรงเรียนในลักษณะนี้เช่นกัน

ดนัย อุดมโชค (2554) กล่าวว่า การเป็นนักกีฬาเทนนิสอาชีพ เรื่องเวลาเรียนจะต้องไม่เป็นอุปสรรค การเรียนควรจะ ต้องยืดหยุ่น (Flexible) คือนักกีฬาต้องไปแข่งขันเป็นสัปดาห์ หลังจากกลับจากการแข่งขัน ต้องมีวิธีให้สามารถติดตาม งาน หรือการส่งงานทางอินเทอร์เน็ต (Online) แทนได้ ซึ่งตอนนี้ในประเทศสหรัฐอเมริกาที่ใช้ระบบอินเทอร์เน็ตกันมากในการเรียน

สถาบัน Nick Bollettini เป็นสถาบันที่ส่งเสริมการกีฬา มีกีฬาเทนนิส มีกีฬาอล์ฟ และเกี่ยวกับกีฬาทุกอย่าง โดยมีการเรียนรูปแบบต่างๆ ประกอบด้วย ซึ่ง ทางสถาบันจะติดต่อกับทางโรงเรียน โรงเรียน จะส่งครูเข้ามาสอนในสถาบัน โดยเน้นว่านักกีฬาคนใดชอบอะไร ชอบตรงไหน ก็จะจัดการเรียนการสอนให้แบบนั้น คล้ายกับการ เรียนพิเศษแต่มีประกาศนียบัตร (Certificate) หลังจากเรียนจบ โดยจะต้องสอบ ผ่านเกณฑ์ที่กำหนดไว้ตามระดับประกาศนียบัตรนั้นๆ โดย การเรียนจะจัดให้หลังจากการฝึกซ้อมเสร็จสิ้น ซึ่งในการเรียนของเด็กที่เป็นนักกีฬาเทนนิส ก็มี เป้าหมายของการเป็นนักกีฬาเทนนิสที่แตกต่างกันไปในประเทศสหรัฐอเมริกา หรือ อาจรวมถึง ประเทศไทยเช่นกัน โดยมีเป้าหมายคือ 1) เป็นนักกีฬาเทนนิสอาชีพ 2) เป็นนักกีฬาเทนนิสทีมชาติ และ 3) เป็นนักกีฬาเทนนิสเพื่อเอาทุนเข้าเรียนต่อมหาวิทยาลัย เพราะฉะนั้นอยู่ที่ การเลือกเป้าหมาย หากต้องการเป็นนักกีฬาเทนนิสอาชีพ ก็ต้องเน้นเรื่องกีฬาเทนนิสให้มากที่สุด แต่ถ้าเลือกเป็น นักกีฬาทีมชาติ กับนักกีฬาเทนนิสที่จะเข้ามหาวิทยาลัยก็ต้องเน้นวิชาการ (เป็นวิชาหลัก) มากกว่า

ไวพจน์ จันทร์เสมอ (2554) กล่าวว่า สถานศึกษาแต่ละ แห่งสามารถบริหารจัดการเวลาเรียนที่ไม่เหมือนกันได้ก็จะเป็นสิ่งดี แต่อย่างไรก็ตาม ขึ้นอยู่กับความพร้อมของเด็กนักเรียน ความพร้อมของผู้ปกครอง ในการรับส่งบุตร หลาน หรือนักเรียนก็อาจมีส่วนร่วมในการวางแผนจัดเวลาเรียนได้ซึ่งอาจจะไม่ต้องเข้าเรียนเวลา 8.00 น. ตรงทุกโรงเรียนก็จะช่วยแก้ปัญหาส่วนอื่นๆ เลี่ยงปัญหาารถติดได้ด้วย สถานศึกษาปรับตรงจุดนี้ได้ก็จะเป็นสิ่งที่ดี และสอดคล้องกับประเทศไทยที่มี

สภาพอากาศร้อน ดังนั้นเวลาของการฝึกซ้อมกีฬาควรปรับเป็นช่วงเวลาประมาณ 6.00 -8.00 น. และก็เริ่มเรียนเวลาประมาณ 9.00 น. คือเวลาประมาณ 9 โมงดูไม่เช้า และไม่สายเกินไปนัก จากนั้นให้เรียนถึงเวลาประมาณ 15.00 – 16.00 น. ก็สามารถเรียนได้ 5 – 6 ชั่วโมง ต่อวันแล้ว แต่สิ่งที่น่าสนใจเพิ่มเติมคือ การเรียนเสริมสำหรับนักกีฬาเพราะนักกีฬาต้องเดินทางไปแข่งขัน ซึ่งบางครั้ง ขาดเรียน หรือเรียนอย่างไม่มีสมาธิ ทำให้ประสิทธิภาพในการเรียนจะดีน้อยกว่าเด็กปกติ จึงควรมีการจัดสอนเสริมให้นักกีฬาในเวลาที่ยาว

จุฑา ดิงศภักดิ์ (2554) กล่าวว่า การจัดตั้งเป็น สถาบันกีฬา (Academy) ที่ใน ประเทศสหรัฐอเมริกาจะใช้รูปแบบนี้ คือเล่นเทนนิสในตอนกลางวัน แล้วเย็นๆ ก็มาเรียนหนังสือ หรือเรียกว่าการศึกษาพิเศษ ที่เคยพาเด็กนักเทนนิสระดับเยาวชน ไปเข้าค่ายฝึกเทนนิสก็ได้เห็นรูปแบบนี้ที่รัฐฟลอริดา ในสถาบัน IMG ของ Nick Bollettieri โดยนักกีฬาจะเล่นเทนนิสกันทั้งวันแล้วช่วงเย็นก็ไปเรียน แบบนี้มีข้อดีที่บริหารจัดการได้ง่าย เหมาะสมที่จะนำมาจัดในประเทศไทย

ศิลปชัย สุวรรณธาดา (2554) กล่าวว่า สถาบัน (Academy) ก็จะเป็นลักษณะโรงเรียนเตรียมอุดมศึกษา แต่ โรงเรียนเตรียมอุดมเป็นการเตรียมทางวิชาการ แต่ สถาบัน หรือโรงเรียนที่เสนอเป็นการเตรียมทางกีฬา คือเรารับเด็กที่มีความสามารถสูงในทางกีฬาเทนนิสเข้ามาเรียน สิ่งที่น่าสนใจคือควรรับเด็กตั้งแต่ ชั้นมัธยมศึกษาปีที่ 1 – 6 จะทำให้ครอบคลุมช่วงอายุของพัฒนาการของเด็ก ดังปรากฏในตารางที่ 3 และทำให้มีจำนวนนักกีฬาที่มาก พอที่จะจัดเป็นกลุ่มในการเรียนและการฝึกซ้อม

ตารางที่ 3 แสดงช่วงอายุของพัฒนาการในการฝึกซ้อมกีฬาเทนนิสของเด็ก

	ชาย	หญิง
ช่วงอายุที่เริ่มฝึก	7 – 8 ปี	7 – 8 ปี
ช่วงอายุที่เริ่มฝึกพิเศษ	12 – 14 ปี	11 – 13 ปี
ช่วงอายุที่สมรรถนะสูงสุด	22 – 27 ปี	20 – 25 ปี

ที่มา ชัยสิทธิ์ ภาวิลาส และวรรณิภา แก้วยศ อ้างถึงใน ศิลปชัย สุวรรณธาดา, 2552 : 11

เกียรติวรรณ อมาตยกุล (2553) กล่าวว่า ควรจัดรูปแบบโรงเรียนที่เรียนง่าย มีความสุขในการเรียน ให้เด็กนักเรียนเกิดความภาคภูมิใจในตนเอง ไม่ถูกพวกนักกีฬา

สรุปว่าเพื่อให้เกิดความสอดคล้องกับความต้องการตามพระราชบัญญัติการศึกษา พ.ศ. 2542 จึงควรปรับปรุงรูปแบบการเรียนให้นักกีฬาเทนนิสระดับเยาวชนได้เรียนในระดับชั้นมัธยมศึกษา คือชั้นมัธยมศึกษาปีที่ 1 – 6 ตามศักยภาพที่สามารถทำได้

ข้อมูลจากการสังเคราะห์แนวคิด ทฤษฎี และงานวิจัยที่เกี่ยวข้อง

จากการสังเคราะห์ข้อมูลจากแนวคิด ทฤษฎี และงานวิจัยที่เกี่ยวข้องสามารถจัดเป็นประเด็นที่เกี่ยวข้องกับรูปแบบการจัดการศึกษาดังนี้

1. รูปแบบของโรงเรียน

ในหลายประเทศได้จัดสถาบันเพื่อพัฒนาทักษะกีฬา และจัดการเรียนการสอนควบคู่ไปซึ่งมีลักษณะที่แตกต่างกันไป ตามสภาพและบริบทของแต่ละประเทศดังนี้

ตัวอย่างรูปแบบของโรงเรียนกีฬาที่มีการจัดการศึกษาของต่างประเทศ

โรงเรียนกีฬาเทนนิสชนิดที่จัดการศึกษาควบคู่กับการฝึกซ้อมกีฬา (Tennis Academy) มีดังนี้

1. โรงเรียนกีฬาเทนนิส CIT ของประเทศสเปน (Centre International de Tennis) Barcelona – Spain

เป็นโรงเรียนที่จัดให้มีการฝึกซ้อมกีฬาเทนนิสรวม 6 ชั่วโมง โดยแบ่งเป็นการฝึกซ้อมเทนนิส 4 ชั่วโมง (On Court) และฝึกสมรรถภาพทางกาย 2 ชั่วโมง (Physical Training) ซึ่งในการฝึกซ้อมกีฬาเทนนิสมุ่งส่งเสริมใน 3 ด้านที่สำคัญคือ การฝึกซ้อมเทคนิค (Technical Training) การฝึกสมรรถภาพทางกาย (Fitness Training) และที่สำคัญต้องส่งเสริมการเข้าร่วมการแข่งขันของเด็กเพื่อเป็นการสร้างประสบการณ์ในกีฬาเทนนิสด้วย (Competition)

โรงเรียนกีฬาเทนนิส CIT นี้ถือเป็นการผนวกระหว่างการฝึกซ้อมกีฬาเทนนิส กับการเรียน โดยจัดให้เรียนในเวลาว่างจากการแข่งขัน และการฝึกซ้อมกีฬาเทนนิส มีการเรียนภาษาอังกฤษ และสเปน เป็นภาษาต่างประเทศ

นอกจากนี้แล้ว โรงเรียน กีฬาเทนนิส CIT มีผู้ร่วมจัดการศึกษาแบบทางไกล คือ โรงเรียนระดับมัธยมศึกษา และมหาวิทยาลัยในประเทศ เพื่อเป็นการเตรียมความพร้อม ของเด็ก

สำหรับสอบ English Language Certificates / SAT-I / SAT-II / GED และ TOEFL โดยจัดให้เด็ก
ได้มีโอกาสเรียนวันจันทร์ – ศุกร์ วันละ 4 ชั่วโมง และการทดสอบแบบ Online Tested / Projects
และ Written Evaluation เพื่อการเรียนรู้ (CTI, 2553 : Online.)

2. โรงเรียนกีฬาเทนนิส ISP Tennis Academy ของประเทศฝรั่งเศส (ISP Tennis
Academy) Sophia Country Club, Sophia Antipolis, France

เป็นโรงเรียนพัฒนาทักษะกีฬาเทนนิสและการจัดการเรียนรู้ในประเทศฝรั่งเศสที่มี
คณาจารย์ และปรัชญา ที่จะส่งเสริมให้เด็กได้มีชีวิตที่ดีจากการเล่นกีฬา และการเรียน โดยมี
เป้าหมายให้สามารถเข้าสู่การแข่งขันของสมาคมเทนนิสอาชีพชาย – หญิง ได้ หรือได้รับ
ทุนการศึกษาเป็นนักกีฬาเทนนิสในมหาวิทยาลัยของสหรัฐอเมริกา
ทางโรงเรียนกำหนดให้ชั่วโมงในการเรียนสัปดาห์ละ 20 ชั่วโมง และมีชั่วโมง
สำหรับทำางานในเวลาต่ออีกสัปดาห์ละ 6 ชั่วโมง ซึ่งทางโรงเรียนได้จัดวิชาเรียนสำหรับผู้เรียน
ในโรงเรียนนี้ควบคู่ไปด้วย (ISP Tennis Academy, 2553: Online)

3. โรงเรียนกีฬาเทนนิส IMG ของประเทศสหรัฐอเมริกา (International
Management Groups) Florida, USA

โรงเรียนนี้จะมี Nick Bollenttieri เป็นผู้บุกเบิก โดยมีแนวคิดให้เป็นศูนย์ฝึกกีฬา
เทนนิสแบบกิน-นอน โดยมีการจัดการศึกษาให้กับเด็กนักกีฬาด้วย ปัจจุบันในโรงเรียนกีฬาเทนนิส
IMG มีการจัดการศึกษาในศูนย์ฝึกนักกีฬา อยู่ด้วยเช่น มหาวิทยาลัย Miami จัดการศึกษา
ระดับอุดมศึกษา และมีโรงเรียน Pendleton (at IMG Academic) จัดการศึกษาระดับปฐมวัยถึงระดับ
มัธยมศึกษา (K – 12)

โรงเรียน Pendleton เป็นโรงเรียนเอกชน (Private School) ที่เข้ามาร่วมอยู่ใน เครือ
โรงเรียนกีฬา IMG ตั้งแต่ปี ค.ศ. 1999 เพื่อให้นักกีฬาที่อยู่ในศูนย์ฝึกนี้ได้เล่นกีฬาและเรียนหนังสือ
ไปด้วยกัน โดยมีพันธกิจในการจัดสหศึกษาตั้งแต่ระดับปฐมวัยถึงระดับมัธยมศึกษาตอนปลาย และ
เตรียมอุดมศึกษา โดย มีทั้งแบบดั้งเดิม และแบบใหม่ เพื่อความเป็นเลิศทางการศึกษา มีมาตรฐาน
ทางวิชาการพร้อมด้วยการเตรียมหลักสูตรเพิ่มเติมด้านการศึกษาอันยอดเยี่ยม โดยมี สภาพแวดล้อมที่
เอื้อต่อการส่งเสริมให้ผู้เรียนไปถึงเป้าหมายทางการศึกษา การกีฬา สังคม และความเป็นผู้นำ
สำหรับผู้เรียนทุกคนที่จะพบแนวทางความสำเร็จในชีวิต และคาดหวังให้มีความรับผิดชอบ ในการ

ต่อสู้เพื่อพัฒนาจนเป็นลักษณะที่แข็งแกร่ง เป็นที่ยอมรับในชุมชนของโรงเรียน และโรงเรียนยังมีปรัชญาที่มุ่งจัดการศึกษาให้นักเรียนสามารถคิดอย่างอิสระและเห็นคุณค่าในความเป็นมนุษย์โดยมีพื้นฐานทางด้าน ศิลปะ และวิทยาศาสตร์ ผู้สำเร็จการศึกษาจะมีความเชื่อมั่นและภาคภูมิใจในทักษะการเป็นนักกีฬาชั้นเลิศ และมีศักยภาพในการเข้าเรียนต่อในวิทยาลัยตามที่ผู้เรียนต้องการ เราเชื่อว่าการศึกษายของเยาวชนควรครบถ้วนด้วยวัฒนธรรม กีฬา และประสบการณ์เกี่ยวกับชุมชน ซึ่งทำให้เขามีความรับผิดชอบที่จะอุทิศตนต่อสังคม การเตรียมพร้อมอย่างดีให้ผู้จบการศึกษาได้ก้าวไปเผชิญโลกอย่างเชื่อมั่น แข่งขันกับเพื่อนได้อย่างมีประสิทธิภาพทั้งเชิงวิชาการ กีฬา สังคม และในระดับอาชีพ (IMG Academy, 2553 : Online)

ในการศึกษาจบหลักสูตรมัธยมศึกษาตอนปลาย ผู้เรียนต้องผ่าน การเรียน 19 หน่วยกิต และผ่านวิชาศิลปะ (Art) วิชาสุขภาพ (Health) หรือ วิชาพลศึกษา และวิชาอื่น ๆ ดังนี้คือ

1. วิชาภาษาอังกฤษ (English) 4 ปี 4 หน่วยกิต
2. วิชาประวัติศาสตร์ (History) 4 ปี 4 หน่วยกิต โดยต้องผ่านวิชาประวัติศาสตร์อเมริกา (U.S. History)
3. วิชาคณิตศาสตร์ (Mathematics) 3 ปี 3 หน่วยกิต
4. วิชาวิทยาศาสตร์ (Science) 3 ปี 3 หน่วยกิต
5. วิชาภาษาต่างประเทศ (Foreign Languages) 2 ปี 2 หน่วยกิต
6. วิชาเลือก (Other Academic Elective) 3 หน่วยกิต
7. วิชาศิลปะ (Arts) 1 หน่วยกิต (Theatre, Dance, Music, Visual Art)
8. วิชาพลศึกษา (Physical Education) 2 ปี 2 หน่วยกิต
9. ชั่วโมงการบริการชุมชน เป็นทางเลือก (Community Service Hours: Optional)

เพื่อให้ผู้เรียนพัฒนาเป็นไปตามเป้าหมาย ที่เรียกว่า นักกีฬาชั้นยอด โดยในการฝึกกีฬา เทนนิสต้องฝึกฝนในเรื่องของ เทคนิค (Technically) แทคติก (Tactically) สมรรถภาพ ทางกาย (Physically) และจิตใจ (Mentally) โดยในโรงเรียนมีผู้เรียนทั้งหมด 539 คน มีอัตราส่วนระหว่างผู้เรียนต่อครู 12 : 1 มีอัตราค่าเล่าเรียนระดับมัธยมศึกษาตอนต้น (Middle School) เป็นเงิน15,580 เหรียญสหรัฐฯ และระดับมัธยมศึกษาตอนปลาย (Upper School) เป็นเงิน16,455 เหรียญสหรัฐฯ ซึ่งอัตรานี้ไม่รวมค่าใช้จ่ายในการฝึกซ้อมกีฬาเทนนิส และค่าใช้จ่ายส่วนตัว (IMG Academy, 2553 : Online)

4. โรงเรียนกีฬาฟุตบอลของประเทศไนจีเรีย

เป็นโรงเรียนระดับมัธยมศึกษา ซึ่งมีจุดมุ่งหมายที่จะให้การศึกษและการฝึกซ้อมกีฬาฟุตบอลสำหรับเด็กที่มีความสามารถพิเศษทางกีฬาฟุตบอล ให้ได้รับการดูแลอย่างดี เพื่อให้เด็กที่มีทักษะทางกีฬาฟุตบอลอยู่แล้วได้รับการสอนเกี่ยวกับการเล่นฟุตบอลอย่างนักฟุตบอลอาชีพ พร้อมกับการที่เด็กเหล่านี้จะต้องมีวิชาความรู้ทางวิชาการอื่น ๆ คิดตัวไปด้วย โดยมีเป้าหมายว่าจะมีมุมมองจากสโมสรฟุตบอลอาชีพต่าง ๆ จากทั่วโลกมาดึงตัวเด็กเหล่านี้ไปโดยมีสัญญาค่าตอบแทนที่สูงเพียงพอที่จะทำให้มีความเป็นอยู่อย่างสุขสบายไปตลอดชีวิต

ลักษณะของการดำเนินงานของโรงเรียน รัฐบาล ประเทศไนจีเรียได้สนับสนุนเงินประมาณ 140 ล้านบาท ในการปรับปรุงสถานที่ ที่เป็นโรงเรียนเก่าแห่งหนึ่งเพื่อเป็นศูนย์การเรียนและฝึกฟุตบอล โดยสามารถรับเด็กได้ 120 คน ซึ่งใน 3 ปีจากนี้ไปจะต้องใช้เงินสนับสนุนอีกประมาณ 400 ล้านบาทจากงบประมาณและผู้สนับสนุน เพื่อทำความฝันให้เป็นความจริง เด็กจะมีอยู่ 3 กลุ่ม คือ กลุ่มอายุ 11-12 ปี, อายุ 13-14 ปี และอายุ 15-16 ปี ที่เข้ามาอยู่ในโรงเรียนนี้และเขายังคัดเลือกเด็กให้เป็นลักษณะตัวสำรองโดยเด็กที่เป็นตัวสำรองจะฝึกซ้อมอยู่ภายนอกโรงเรียนโดยอยู่กับทีมอื่น ๆ ซึ่งจะมีผู้ฝึกสอนที่มีสไตล์การฝึกซ้อมที่เหมือนกันกับทางโรงเรียน เพื่อที่จะมีการเรียกตัวเสริมทีมได้ทันที

สำหรับการเรียนการสอน ด้านวิชาการภาคปกติ จะใช้หลักสูตรแบบประเทศอังกฤษ โดยเด็ก ๆ จะมีการเรียนการสอนในเวลาและจะมีการให้การบ้านด้วย ถ้าหากเด็กไม่มีความตั้งใจเรียน อาจไม่ได้รับอนุญาตให้ไปฝึกซ้อมฟุตบอล โดยการเรียนในชั้นเรียนอาจไม่หนักหนานัก แต่ต้องการให้เด็กมีวินัย มีความเป็นผู้ใหญ่ที่รับผิดชอบงานต่างๆ เพื่อไปผจญต่อชีวิตในโลกศตวรรษที่ 21 ได้โดยหวังว่าเขาจะสามารถปั้นเด็กนักกีฬาฟุตบอลชั้นเลิศ ให้กับสโมสรฟุตบอลชั้นนำของโลกได้

รายได้ของโรงเรียนมาจากค่าตัวของนักกีฬาฟุตบอลที่มีแววมองมารับเอาเด็กนักกีฬาฟุตบอลเหล่านี้ไป ดังตัวอย่างสำหรับค่าตัวการโอนย้ายซูเปอร์สตาร์ มิเชล เอสเชียน มิคฟีลด์ ชาวกาน่าไปสู่ทีมเชลซี ด้วยค่าตัวมูลค่า 45 ล้านเหรียญสหรัฐหรือประมาณ 1,800 ล้านบาท ทำให้คุณค่าของนักฟุตบอลอัฟริกันในตลาดฟุตบอลของโลก ผู้ที่เกี่ยวข้องจึงคาดหวังว่านักฟุตบอลในโครงการนี้จะประสบความสำเร็จบ้างไม่มากก็น้อย ดังนั้นทางโรงเรียนก็จะควรได้รับเงินบางส่วนจากสโมสรฟุตบอลต่าง ๆ ทั้งหลายที่จะได้เด็กนักกีฬาฟุตบอลฝีมือดีเหล่านี้ไป ซึ่งคงจะเป็นไปตามกฎเกณฑ์และระเบียบซึ่ง FIFA มีหลักการอยู่แล้ว ดังนั้นเงินเหล่านี้ก็จะคืนกลับไปสู่การบริหาร

จัดการของทางโรงเรียนต่อไป เพื่อผลิตนักกีฬาฟุตบอลฝีเท้าดีรุ่นต่อไปในอนาคต (ไพศาล จันทรพิทักษ์, 2553 : Online)

สรุปว่ารูปแบบโรงเรียน กีฬาในต่างประเทศมีหลายประเทศที่ส่งเสริมนักกีฬาเทนนิสอาชีพ เพราะการได้มีนักกีฬาเทนนิสอาชีพอยู่ในอันดับต้น ๆ ของโลกนับว่าเป็นการประชาสัมพันธ์ประเทศเป็นอย่างดี ดังที่ประเทศไทยเคยมีภราดร ศรีชาพันธุ์ เป็นทูตทางวัฒนธรรมที่ทำให้นานาประเทศได้รู้จัก ในหลายประเทศอาจจัดตั้งเป็นศูนย์การฝึกกีฬาเทนนิส (Tennis Academy) เพียงอย่างเดียว จัดการเป็นค่ายฝึกนักกีฬาเทนนิสในช่วงที่นักกีฬามาหมดจากฤดูกาลแข่งขัน หรือปิดภาคเรียน แต่หากต้องการให้เกิดความเหมาะสม จึงควรผนวกการจัดการศึกษาเพื่อให้เป็นศูนย์การเรียนเป็นการศึกษาตลอดชีวิต ร่วมกับการจัดการฝึกซ้อมกีฬาเทนนิสด้วย

สำหรับประเทศไทยศูนย์ฝึกกีฬาเทนนิส (Tennis Academy) มีอยู่บ้างที่จัดตั้งขึ้นเพื่อฝึกซ้อมกีฬาเทนนิสให้กับเด็ก หลังเวลาเรียน หรือเด็กบางคนก็เลือกเรียนนอกระบบโรงเรียน เพื่อเข้าฝึกซ้อมในสถาบันเหล่านี้ แต่จากการสัมภาษณ์ และสังเคราะห์พบว่าเห็นว่า ควรจัดตั้งเป็นโรงเรียนรวมกันเป็นศูนย์ฝึกกีฬาเทนนิส ใน 2 รูปแบบคือ

1. ตั้งเป็นโรงเรียน กีฬาเทนนิสโดยเฉพาะ (Tennis School) โดยมีจุดเด่นที่โรงเรียนที่จัดตั้งขึ้นเพื่อให้ผู้เรียนที่มีความสนใจสามารถสมัครเข้าศึกษาหรือได้รับการคัดเลือกโดยตรง และทราบวัตถุประสงค์ของโรงเรียนอย่างแน่ชัด ผู้เรียนได้มีโอกาสเรียน และฝึกซ้อมกีฬาเทนนิสไปพร้อม ๆ กันอาจมีข้อเสียที่ต้องลงทุนสูง ซึ่งสามารถจัดตั้งได้เป็นเพียงบางแห่ง อาจจะไม่แพร่หลาย

2. การจัดทำเป็นโปรแกรมพิเศษ (Talent Program) ในโรงเรียนที่มีความพร้อม ที่จะเปิดเป็นทางเลือกแก่ผู้เรียนให้สามารถเลือกเรียน หรือคัดเลือกเข้าโปรแกรมได้ มีจุดเด่นที่สามารถทำให้แพร่หลายได้ในหลายโรงเรียน มีการลงทุนต่ำกว่าแบบแรก อาจเป็นโปรแกรมพิเศษในโรงเรียนสาธิต เพื่อการวิจัยและทดลอง อีกทั้งโรงเรียนสาธิตมีอิสระทางวิชาการที่จะสามารถดำเนินโครงการโปรแกรมพิเศษนี้ได้อย่างมีประสิทธิภาพ หรืออาจเป็น โปรแกรมพิเศษในโรงเรียนนานาชาติก็จะเป็นการเพิ่มประสิทธิภาพ สำหรับผู้เรียนที่เข้าในโปรแกรมนี้จะได้ฝึกฝนการสื่อสารด้านภาษา ได้อย่างดี อาจมีข้อเสียที่จะต้องทำความเข้าใจกับครู อาจารย์ผู้สอนในโรงเรียนให้เข้าใจถึงวัตถุประสงค์ของโปรแกรมนี้ ซึ่งอาจเป็นอุปสรรคในการดำเนินการของโปรแกรมหากมีผู้ที่มีความเห็นขัดแย้ง อย่างไรก็ตามรูปแบบของโรงเรียนจึงนับเป็นการเริ่มต้นการจัดการศึกษาในรูปแบบใหม่ที่สอดคล้องกับความต้องการของผู้เรียนอย่างแท้จริงในสังคมปัจจุบัน

2. วิธีการเรียนรู้ของผู้เรียน

ประการสำคัญต้องเน้นให้ผู้เรียนได้เรียนในรูปแบบที่ง่าย และเน้นให้ผู้เรียนเรียนรู้ด้วยตนเองอย่างมีความสุข เด็กอาจไม่ต้องใช้วิชาพื้นฐานไปในการสอบแข่งขันเหมือนเพื่อนนักเรียนปกติในการสอบคัดเลือกเข้ามหาวิทยาลัย หรือสอบแข่งขัน เพราะนักกีฬาเหล่านี้จะมีคุณสมบัติในการสมัครเข้ารับการคัดเลือกเข้าสู่มหาวิทยาลัยด้วยวิธีพิเศษสำหรับผู้มีความสามารถดีเด่นระดับชาติทางกีฬาอยู่แล้ว ดังนั้นวิธีการเรียนรู้เป็นการเรียนรู้วิชาพื้นฐานตามความจำเป็นในหลักสูตร เรียนรู้วิชาปฏิบัติทางวิชาการ และวิชาปฏิบัติที่เกี่ยวข้องกับกีฬาเทนนิส ส่วนวิชาเลือกอาจเป็นวิชาที่เกี่ยวข้องกับการเป็นนักกีฬาเทนนิสอาชีพ วิชาเฉพาะเพื่อการประกอบอาชีพอิสระที่เกี่ยวข้องกับกีฬาเทนนิส เช่น การเรียนเพื่อเป็นผู้จัดการร้านขายอุปกรณ์กีฬาเทนนิส เมื่อเรียนจบไปแล้วก็สามารถเปิดร้านขายอุปกรณ์กีฬาเทนนิสของตนเองได้ การเรียนเพื่อเป็นช่างภาพกีฬาเทนนิส เป็นนักข่าวที่เขียนข่าวกีฬาเทนนิส เป็นนักเขียนบทความเกี่ยวกับกีฬาเทนนิสเป็นอาชีพอิสระได้ คือเมื่อจบชั้นมัธยมศึกษาตอนปลายก็สามารถประกอบอาชีพของตนเองได้

นอกจากนี้ วิธีการเรียนสมัยใหม่ต้องถูกนำมาใช้ในการจัดการเรียนรู้ การใช้การเรียนแบบ Online ในช่วงที่ผู้เรียนเดินทางไปแข่งขัน สามารถส่งงานที่ได้รับมอบหมายทางระบบอินเทอร์เน็ต (Online) จากต่างที่ นอกโรงเรียนได้ ก็จะช่วยให้การเรียนรู้ไม่ถูกจำกัดอยู่ภายในห้องเรียนเท่านั้น และเมื่อผู้เรียนกลับจากการแข่งขันก็สามารถมาดูบทเรียน หรือทบทวนบทเรียนผ่านทางระบบบันทึกการสอนของครูได้ นอกจากนี้สภาพภูมิอากาศของประเทศไทยที่ร้อนอบอ้าวในเวลากลางวัน การจัดการเรียนรู้วิชาในภาคทฤษฎีไว้ในช่วงเวลาเช้า และวิชาปฏิบัติในช่วงเวลาบ่ายเพื่อให้ผู้เรียนได้เรียนรู้อย่างมีประสิทธิภาพด้วย

3. การจัดหลักสูตรการเรียนรู้

การจัดกลุ่มวิชาในหลักสูตรเพื่อการเรียนรู้ ย่อมต้องมีกลุ่มวิชาที่เพิ่มมากขึ้น ตามความถนัด และความสนใจของผู้เรียน ซึ่งสอดคล้องกับพระราชบัญญัติการศึกษา พ.ศ. 2542 และสามารถแบ่งได้เป็น 4 กลุ่มวิชาดังนี้ คือ

- (1) กลุ่มวิชาพื้นฐานตามหลักสูตรการเรียนรู้ เช่น วิชา ภาษาไทย คณิตศาสตร์ วิทยาศาสตร์พื้นฐาน สังคมศึกษา คุณธรรมจริยธรรม
- (2) กลุ่มวิชาที่เป็นทักษะจำเป็นในการดำรงชีวิต เช่น ภาษาอังกฤษเพื่อการสื่อสาร วิชาทางเทคโนโลยีเพื่อการเรียนรู้ (IT) วิชาทางวิทยาศาสตร์สุขภาพ ประกอบด้วย สุขศึกษาและสุขภาพ โภชนาการ การสร้างเสริมสมรรถภาพทางกาย และจิตวิทยา

(3) กลุ่มวิชาทักษะกีฬาเทนนิส เช่น วิชาทักษะการเล่น การแข่งขัน วิชากลยุทธ์การ
แข่งขันประเภทเดี่ยว ประเภทคู่ วิชากลยุทธ์การแข่งขันบนพื้นสนามชนิดแข็ง (Hard Court) วิชา
กลยุทธ์การแข่งขันบนพื้นสนามชนิดอ่อนนุ่ม (Clay Court) วิชากลยุทธ์การแข่งขันบนพื้นสนาม
ชนิดเร็ว (Grass Court) วิชาการสร้างความแข็งแรงสำหรับกีฬาเทนนิส วิชาการสร้างความเร็ว ความ
คล่องแคล่วว่องไวสำหรับกีฬาเทนนิส

(4) กลุ่มวิชาสำหรับอาชีพอื่นๆ เช่น ภาษาที่ 3 (จีน ฝรั่งเศส เยอรมัน สเปน) สำหรับ
การเดินทางและการติดต่อสื่อสาร วิชาการเป็นผู้ตัดสินกีฬาเทนนิส วิชาการเป็นผู้ฝึกสอนกีฬา
เทนนิส วิชาการเขียนข่าว บทความ และการแปลบทความกีฬาเทนนิส วิชาการจับเอ็นไม้เทนนิส
วิชาการบริหาร จัดการแข่งขันกีฬาเทนนิส วิชาการตลาดกีฬาเทนนิส วิชาการจัดการ และรสนิยม
(Taste) ในกีฬาเทนนิส วิชาการฝึกงานในสโมสรกีฬาเทนนิส วิชาการฝึกงานผู้ตัดสินกีฬาเทนนิส
วิชาการฝึกงานร้านขายอุปกรณ์กีฬาเทนนิส

4. เกณฑ์การจบการศึกษาภาคบังคับ

ตามหลักสูตรแกนกลางการศึกษาขั้นพื้นฐาน พ.ศ. 2551 ซึ่งกำหนดไว้เป็นช่วงชั้นคือ
เกณฑ์การจบระดับมัธยมศึกษาตอนต้น กำหนดไว้ดังนี้ (สำนักงานคณะกรรมการการศึกษาขั้น
พื้นฐาน, 2551 : 10)

1. ผู้เรียนเรียนรายวิชาพื้นฐานและเพิ่มเติมไม่เกิน 81 หน่วยกิต โดยเป็นรายวิชา
พื้นฐาน 63 หน่วยกิต และรายวิชาเพิ่มเติมตามที่สถานศึกษากำหนด
2. ผู้เรียนต้องได้หน่วยกิตรวมตลอดหลักสูตร ไม่น้อยกว่า 77 หน่วยกิต โดยเป็น
รายวิชาพื้นฐาน 63 หน่วยกิต และรายวิชาเพิ่มเติมไม่น้อยกว่า 14 หน่วยกิต
3. ผู้เรียนมีผลการประเมิน การอ่าน คิดวิเคราะห์และเขียน ในระดับผ่านเกณฑ์การ
ประเมินตามที่สถานศึกษากำหนด
4. ผู้เรียนมีผลการประเมินคุณลักษณะอันพึงประสงค์ในระดับผ่านเกณฑ์ การประเมิน
ตามที่สถาน ศึกษา กำหนด
5. ผู้เรียนเข้าร่วมกิจกรรมพัฒนาผู้เรียนและมีผลการประเมินผ่านเกณฑ์การประเมิน
ตามที่สถาน ศึกษา กำหนด

เกณฑ์การจบระดับมัธยมศึกษาตอนปลาย กำหนดไว้ดังนี้

1. ผู้เรียนเรียนรายวิชาพื้นฐานและเพิ่มเติม ไม่น้อยกว่า 81 หน่วยกิต โดยเป็นรายวิชาพื้นฐาน 39 หน่วยกิตและรายวิชาเพิ่มเติมตามที่สถานศึกษากำหนด
2. ผู้เรียนต้องได้หน่วยกิตตลอดหลักสูตร ไม่น้อยกว่า 77 หน่วยกิต โดยเป็นรายวิชาพื้นฐาน 39 หน่วยกิต และรายวิชาเพิ่มเติม ไม่น้อยกว่า 38 หน่วยกิต
3. ผู้เรียนมีผลการประเมิน การอ่าน คิดวิเคราะห์และเขียน ในระดับผ่านเกณฑ์ การประเมินตาม ที่สถานศึกษากำหนด
4. ผู้เรียนมีผลการประเมินคุณลักษณะอัน พึงประสงค์ในระดับผ่านเกณฑ์ การประเมินตามที่สถาน ศึกษาที่กำหนด
5. ผู้เรียนเข้าร่วมกิจกรรมพัฒนาผู้เรียนและมีผลการประเมิน ผ่านเกณฑ์การประเมินตามที่สถาน ศึกษาที่กำหนด

5. โครงสร้าง (กมลมนัสขันธ์ บัณฑิตยานนท์ และวิภาวรรณ วงษ์สุวรรณ คงเผ่า บรรณาธิการ, 2553 : 120)

(1) มี 4 ช่วงชั้น: ป.1 – ป.3, ป.4 – ป.6, ม.1 – ม.3 และ ม.4 – ม.6

(2) สารการเรียนรู้มี 8 กลุ่ม ได้แก่ ภาษาไทย คณิตศาสตร์ วิทยาศาสตร์ สังคมศึกษา ศาสนาและวัฒนธรรม สุขศึกษาและพลศึกษา ศิลปะ การงานอาชีพและเทคโนโลยี และภาษาต่างประเทศ ซึ่งทั้ง 8 กลุ่มนี้ แบ่งตามวัตถุประสงค์เป็น 2 ประเภทใหญ่ๆ ดังปรากฏในตารางที่ 4 คือ

ตารางที่ 4 แสดงแนวคิดของกลุ่มสาระการเรียนรู้ทั้ง 8 กลุ่มสาระ

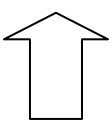
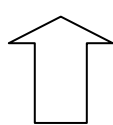
<p>ไทย คณิต วิทย์ สังคม ศาสนาและวัฒนธรรม</p>  <p>สร้างพื้นฐานการคิด แก่วิกฤต ปัญหาชาติ</p>	<p>สุขศึกษาและพลศึกษา ศิลปะ การงานอาชีพ เทคโนโลยี ภาษาต่างประเทศ</p>  <p>สร้างพื้นฐานความเป็นมนุษย์ สร้างศักยภาพการคิด การทำงานอย่างสร้างสรรค์</p>
---	---

ที่มา กมลมนัสขันธ์ บัณฑิตยานนท์ และวิภาวรรณ วงษ์สุวรรณ คงเผ่า บรรณาธิการ,

(3) กิจกรรมพัฒนาผู้เรียน

พัฒนาองค์รวมความเป็นมนุษย์ทุกด้าน ทั้งร่างกาย สติปัญญา อารมณ์ สังคม
แบ่งเป็น 2 ลักษณะ คือ

กิจกรรมแนะแนว : เป็นการส่งเสริม ค้นพบ และพัฒนาศักยภาพของตนตามความ
แตกต่างระหว่างบุคคล

กิจกรรมนักเรียน : นักเรียนปฏิบัติด้วยตนเองอย่างครบวงจร และเน้นการทำงาน
เป็นทีม เช่น ลูกเสือ เนตรนารี ยุวกาชาด และผู้บำเพ็ญประโยชน์

(4) มาตรฐานการเรียนรู้

กำหนดคุณภาพผู้เรียน ด้านความรู้ ทักษะ กระบวนการ คุณธรรม จริยธรรมและ
ค่านิยมของกลุ่ม แบ่งเป็น

4.1 มาตรฐานการเรียนรู้การศึกษาขั้นพื้นฐาน

4.2 มาตรฐานการเรียนรู้ช่วงชั้น

(5) เวลาเรียน

ช่วงชั้นที่ 1-2 (ป.1 – ป.6) ประมาณปีละ 800 - 1,000 ชม. เฉลี่ย 4 - 5 ชม./วัน

ช่วงชั้นที่ 3 (ม.1 – ม.3) ประมาณปีละ 1,000 - 1,200 ชม. เฉลี่ย 5 - 6 ชม./วัน

ช่วงชั้นที่ 4 (ม.4 – ม.6) ปีละไม่น้อยกว่า 1,200 ชม. ไม่น้อยกว่า 6 ชม./วัน

ป.1 – ม.3 (การศึกษาภาคบังคับ) จัดหลักสูตรเป็นรายปี

ม.4 – ม.6 ให้จัดเวลาเรียนเป็น รายภาค ใช้เกณฑ์ 40 ชั่วโมงต่อ

ภาคเรียนมีค่า 1 หน่วยกิต (รายละเอียดปรากฏในตารางที่ 5)

ตารางที่ 5 แสดงการจัดเวลาเรียนตามหลักสูตรแกนกลางการศึกษาขั้นพื้นฐาน

พ.ศ. 2553

กลุ่มสาระการเรียนรู้/ กิจกรรม	เวลาเรียน			
	ระดับมัธยมศึกษาตอนต้น			ระดับมัธยมศึกษาตอนปลาย
	ม. 1	ม. 2	ม. 3	ม. 4 – 6
● กลุ่มสาระการเรียนรู้				
ภาษาไทย	120 (3 นก.)	120 (3 นก.)	120 (3 นก.)	240 (6 นก.)
คณิตศาสตร์	120 (3 นก.)	120 (3 นก.)	120 (3 นก.)	240 (6 นก.)
วิทยาศาสตร์	120 (3 นก.)	120 (3 นก.)	120 (3 นก.)	240 (6 นก.)
สังคมศึกษา ศาสนา และวัฒนธรรม	160 (4 นก.)	160 (4 นก.)	160 (4 นก.)	320 (8 นก.)
○ ประวัติศาสตร์	40 (1 นก.)	40 (1 นก.)	40 (1 นก.)	80 (2 นก.)
○ ศาสนา ศิลปกรรม จริยธรรม				
○ หน้าที่พลเมือง วัฒนธรรม และการดำเนินชีวิตในสังคม	120 (3นก.)	120 (3นก.)	120 (3นก.)	240 (6นก.)
○ ภูมิศาสตร์				
○ เศรษฐศาสตร์				
สุขศึกษาและพลศึกษา	80 (2นก.)	80 (2 นก.)	80 (2 นก.)	120 (3นก.)
ศิลปะ	80 (2นก.)	80 (2 นก.)	80 (2 นก.)	120 (3 นก.)
การงานอาชีพและ เทคโนโลยี	80 (2นก.)	80 (2 นก.)	80 (2 นก.)	120 (3 นก.)
ภาษาต่างประเทศ	120 (3 นก.)	120 (3 นก.)	120 (3 นก.)	240 (6 นก.)
รวมเวลาเรียน (พื้นฐาน)	880 (22 นก.)	880 (22 นก.)	880 (22 นก.)	1,640 (41 นก.)
● รายวิชาเพิ่มเติม	ปีละไม่เกิน 200 ชั่วโมง			ไม่น้อยกว่า 1,600 ชั่วโมง
● กิจกรรมพัฒนาผู้เรียน				
○ กิจกรรมแนะแนว				
○ กิจกรรมนักเรียน				
- ลูกเสือ ยุวกาชาดฯ	120	120	120	360
- ชุมนุม				
○ กิจกรรมเพื่อสังคมและ สาธารณประโยชน์				
รวมเวลากิจกรรมพัฒนาผู้เรียน	120	120	120	360
รวมเวลาเรียนทั้งหมด	ไม่เกิน 1,200 ชั่วโมง/ปี			รวม 3 ปี ไม่น้อยกว่า 3,600 ชั่วโมง

ที่มา กรมสามัญศึกษา บัณฑิตยานนท์ และวิศวกรรม วังษ์สุวรรณ กงเฝ้า บรรณาธิการ,

2553 : 148

สรุปการจัดหลักสูตรการเรียนรู้	จะจัดดังนี้
(1) การจัดการศึกษา ระดับ ม.	1 – 3 ควรเรียน 5 – 6 ชั่วโมง / วัน
(2) การจัดการศึกษา ระดับ ม.	4 – 6 ควรเรียน ไม่น้อยกว่า 6 ชั่วโมง / วัน

ซึ่งจะเห็นว่า เราสามารถจัดแบ่งเวลาเรียนได้ เป็นชั่วโมงทฤษฎี และชั่วโมงปฏิบัติ และนับรวมกันเป็นหน่วยกิต ตามเกณฑ์ที่กำหนดไว้

6. บุคคล และหน่วยงานที่เกี่ยวข้องกับการจัดการเรียนรู้ ประกอบด้วย บุคคล/กลุ่ม/องค์กร ต่อไปนี้

1. นักเรียนต้องมีความเข้าใจในวัตถุประสงค์ของรูปแบบการเรียน และรู้จักค้นคว้าด้วยตนเอง
2. ผู้ปกครองต้องมีความรู้ ความเข้าใจในตัวนักเรียน เข้าใจในวัตถุประสงค์ของโรงเรียนหรือโปรแกรมและต้องผ่านการอบรมความรู้ในการเป็นผู้ปกครองนักกีฬาเทนนิสที่ดี
3. ครู อาจารย์ และบุคลากรภายใน โรงเรียนต้องมีความรู้ และเข้าใจในวัตถุประสงค์ของโรงเรียน หรือโปรแกรมเป็นอย่างดี
4. ผู้บริหาร โรงเรียน หรือโปรแกรม ต้องมีความเข้าใจในวัตถุประสงค์เป็นอย่างดี และสนับสนุนอย่างต่อเนื่อง
5. ลอนเทนนิสสมาคมฯ เป็นผู้สนับสนุน เพื่อการพัฒนาศักยภาพของนักกีฬาเทนนิสอาชีพของไทย
6. การกีฬาแห่งประเทศไทย ให้การสนับสนุน ผลักดัน รองรับในเรื่องของการหาทุนสนับสนุน (Fund) เช่นการนำเงินบริจาคไปลดหย่อนภาษี
7. กระทรวงศึกษาธิการ ที่จะรับรองมาตรฐานหลักสูตรของโรงเรียน หรือโปรแกรม

7. การสนับสนุนด้านงบประมาณ งบประมาณอาจจะมีแหล่งที่มีดังต่อไปนี้

1. รัฐบาลเป็นผู้ให้การสนับสนุน ผ่านทางการกีฬาแห่งประเทศไทย เช่น การนำเงินบริจาคไปลดหย่อนภาษีได้
2. ค่าใช้จ่ายรายหัวสำหรับนักเรียนโรงเรียนเอกชน ประเภทสามัญศึกษา ระดับมัธยมศึกษาตอนต้น 9,013 บาท/คน/ปี และมัธยมศึกษาตอนปลาย 9,906 บาท/คน/ปี (รวมงบประมาณในการลงทุน) (สำนักงานคณะกรรมการการศึกษาเอกชน, 2546 หน้าบทสรุป)

3. ค่าใช้จ่าย รายหัวสำหรับนักเรียน โรงเรียนสาธิตจุฬาลงกรณ์มหาวิทยาลัย ปีการศึกษา 2550 49,306.29 บาท/คน/ปี (รายงานการประชุมคณะกรรมการบริหารนโยบายโรงเรียนสาธิตจุฬาลงกรณ์มหาวิทยาลัย ปี 2550)

อัตราค่าบำรุงการศึกษาที่จัดเก็บจากนักเรียน เช่น โรงเรียนสาธิตจุฬาลงกรณ์มหาวิทยาลัย ฝ่ายมัธยมจะมี ค่าบำรุงการศึกษา ปีการศึกษาละ 12,000 บาท และค่าอาหารปีละ 6,000 บาท รวม 18,000 บาท (ประกาศ จุฬาลงกรณ์มหาวิทยาลัย เรื่อง อัตราและข้อกำหนดเกี่ยวกับการชำระค่าธรรมเนียม และค่าบำรุงต่าง ๆ ของโรงเรียนสาธิตจุฬาลงกรณ์มหาวิทยาลัย พ.ศ. 2551)

สรุปค่าใช้จ่ายในการจัดการเรียนรู้ของกลุ่มโรงเรียนต่าง ๆ

ตารางที่ 6 แสดงค่าใช้จ่ายในการจัดการศึกษาของโรงเรียน

	โรงเรียนสาธิตจุฬาฯ (ประมาณ)	โรงเรียนเอกชน (ประมาณ)
ค่าบำรุงการศึกษา และค่าธรรมเนียมอื่น เพื่อพัฒนาคุณภาพการศึกษา (ต่อปี)	12,000- บาท	15,211 – 15,912- บาท
ค่าใช้จ่ายในการจัดการศึกษารายหัวเฉลี่ย ต่อหัว (ต่อปี)	49,306- บาท	9,013 - 9,906- บาท

จากตารางที่ 6 แสดงถึงการลงทุนเป็นค่าใช้จ่ายในการจัดการศึกษา ของโรงเรียนสาธิตจุฬาฯ ฝ่ายมัธยม และโรงเรียนเอกชนของไทย ซึ่งโรงเรียนเอกชนมีค่าใช้จ่ายอยู่ในเกณฑ์ที่ไม่สูงนัก ส่วนโรงเรียนสาธิตจุฬาฯ ฝ่ายมัธยมมีค่าใช้จ่ายสูงอาจเนื่องมาจากค่าจ้างครู อาจารย์เพราะวุฒิทางการศึกษาและตำแหน่งทางวิชาการสูงกว่าโรงเรียนเอกชนทั่วไป

สรุปว่าในการจัดการศึกษามีค่าใช้จ่ายรายหัวที่เป็นเงินลงทุนในการจัดการศึกษาจะเห็นว่าในระดับการจัดการศึกษาของโรงเรียนเอกชนทั่วไปใช้เงินประมาณ 9,013-9,906 บาทต่อหัวต่อคน ซึ่งมีรายรับเป็นค่าบำรุงการศึกษาถึง 15,211-15,912 บาทต่อคนต่อปี ดังนั้นหากจะนำไปใช้ในการจัดการศึกษาก็ย่อมเป็นไปได้

รูปแบบการจัดการศึกษาเพื่อพัฒนากีฬาเทคนิสอาซิฟในประเทศไทย

ความเป็นมา

รูปแบบการจัดการศึกษาเพื่อพัฒนานักกีฬาเทคนิสอาซิฟในประเทศไทย เป็นการปรับและสร้างรูปแบบการจัดการเรียนรู้ใหม่เพื่อให้สอดคล้องกับสังคมที่เปลี่ยนแปลงไป และเป็นมิติใหม่ของการจัดการศึกษาสมัยใหม่ที่ท้าทายกับความเปลี่ยนแปลงที่จะทำให้เด็กสามารถมีส่วนร่วม ทั้งการเรียนและการเล่นกีฬาเทคนิสได้อย่างมีความสุข และผู้ปกครองก็มองเห็นแนวทางในการประกอบอาชีพตามความถนัด ความสนใจของเด็กได้เป็นอย่างดี โดยผู้วิจัยเริ่มต้นจากข้อสรุปที่ได้จากข้อมูลจากการสัมภาษณ์เชิงลึกและการแบ่งแยกข้อมูล 7 ประเด็น โดยการสัมภาษณ์กลับไปกลับมา และใช้ข้อมูลจากการสังเคราะห์แนวคิด ทฤษฎี และงานวิจัยที่เกี่ยวข้อง 7 ข้อ จนกระทั่งสามารถสังเคราะห์รูปแบบของหลักสูตร โดยใช้ทฤษฎีการศึกษาจากประสบการณ์ (Experiential Education) ของจอห์น ดิวอี้ (John Dewey) (Dewey, 1938 อ้างถึงใน กมลมนัสชท์ บัณฑิตยานนท์ และวิภาวรรณ วงษ์สุวรรณ คงเผ่า บรรณาธิการ, 2553 : 30) ดังนั้นจะเห็นได้ว่า การเรียนรู้จะเกิดขึ้นได้ดี เมื่อผู้เรียนได้ลงมือปฏิบัติจริง “Learning by Doing” และการให้ความสำคัญกับการเรียนรู้ตลอดชีวิต เพราะการศึกษาไม่ใช่การเตรียมตัวเพื่อชีวิต แต่การศึกษาคือชีวิต “Education is not a Preparation for Life; Education is Life Itself.” (กมลมนัสชท์ บัณฑิตยานนท์ และวิภาวรรณ วงษ์สุวรรณ คงเผ่า บรรณาธิการ, 2553 : 30) มีแนวคิดพื้นฐานของการพัฒนาหลักสูตร คือ การเรียนรู้ที่เกี่ยวข้องกับบริบทของสังคม และผู้เรียนสะสมความรู้และประสบการณ์จากการมีปฏิสัมพันธ์อย่างกระตือรือร้น

หลักสูตรประสบการณ์ (The Experience Curriculum) หรือเดิมเรียกว่า หลักสูตรกิจกรรม (Activity Curriculum) ซึ่งชื่อนี้ทำให้เกิดความเข้าใจคลาดเคลื่อนว่า หากผู้เรียนได้ทำกิจกรรมใดๆ ก็ตามด้วยตนเองแล้วก็ถือว่าเกิดการเรียนรู้ที่เป็นประโยชน์ ดังนั้นจึงได้มีการเปลี่ยนชื่อหลักสูตรเป็นหลักสูตรประสบการณ์ (กมลมนัสชท์ บัณฑิตยานนท์ และวิภาวรรณ วงษ์สุวรรณ คงเผ่า บรรณาธิการ, 2553: 24)

การจัดหลักสูตรประสบการณ์เน้นให้ผู้เรียนได้อยู่ในสภาพแวดล้อมที่สร้างให้เหมือนกับชีวิตจริงของผู้เรียน ดังนั้นแนวคิดในการจัดการศึกษารูปแบบนี้เริ่มจากการจำลองสภาพสิ่งแวดล้อม (Environment Center) ให้เป็นศูนย์กลางสำหรับผู้เรียนเป็นชีวิตจริงของผู้เรียนเพื่อให้มีอาชีพที่เกี่ยวข้องกับกีฬาเทคนิส ความสำเร็จของผู้เรียนอยู่ที่ความเป็นเลิศในการแข่งขัน ด้วยเหตุนี้

การเรียนรู้และการเล่นจะเกิดขึ้นควบคู่กันไป เพื่อน ที่เรียนเสมือนผู้ร่วมทำการฝึกซ้อม เป็นทีมงานในการทำงานเป็นกลุ่ม หรืออาจเป็นคู่แข่งกันได้ ส่วนครูผู้ฝึกสอนเป็นผู้ชี้แนะประสบการณ์ เป็นเพื่อน เป็นผู้ให้คำปรึกษา เป็นนักจิตวิทยาสำหรับผู้เรียน สถานที่ (สนามเทนนิส) มีสภาพเหมือนจริงกับเวลาแข่งขัน อุปกรณ์การเรียน อุปกรณ์การฝึกซ้อมกีฬาเทนนิสต้องมีมาตรฐานใกล้เคียงกับเวลาแข่งขัน ห้องเรียนอยู่ใกล้สนามเทนนิส และบางครั้งอาจใช้สนามเทนนิสในการเรียน ประสบการณ์อื่นๆ ได้ เพราะอาชีพของผู้เรียนคือการเล่นกีฬาเทนนิส ดังนั้น โรงเรียนหรือหลักสูตรจึงมีรายละเอียด 7 ข้อ โดยมุ่งให้เป็นโรงเรียนพัฒนากีฬาเทนนิสอาชีพ หรือโปรแกรมพิเศษ โดยมีจุดประสงค์เพื่อให้นักกีฬาเทนนิสที่ต้องการจะศึกษาเล่าเรียน ได้เรียนและเล่นเทนนิส และสามารถเข้าร่วมการแข่งขันกีฬาเทนนิสเพื่อมุ่งสู่การเป็นนักกีฬาเทนนิสอาชีพได้ ระบบการจัดการศึกษาจะต้องมีการจัดการที่ดี มีการวางแผน ในการเรียนทางวิชาพื้นฐานการศึกษา มีการฝึกซ้อมกีฬาเทนนิส มีการเรียนรู้ทฤษฎีที่จะช่วยให้นักกีฬาเทนนิสพัฒนาตนเองสู่ความเป็นอาชีพได้ และในขณะเดียวกันก็ต้องมีแนวทางอื่นๆ เป็นวิชาเลือกสำหรับนักกีฬาเทนนิสที่สนใจในด้านอื่น ๆ เช่น การเป็นผู้ตัดสินกีฬาเทนนิส การเป็นผู้ฝึกสอนกีฬาเทนนิส การเป็นผู้จัดการการแข่งขันกีฬาเทนนิส การเป็นผู้สื่อข่าวกีฬาเทนนิส หรือการเป็นเจ้าของกิจการร้านค้าเพื่อขายอุปกรณ์กีฬาเทนนิส เป็นต้น องค์ประกอบในการศึกษาเพื่อพัฒนาเทนนิสอาชีพในประเทศไทย จะมีองค์ประกอบ 7 ด้าน ดังนี้

1. วิสัยทัศน์

เป็นสิ่งสำคัญที่ต้องมีในการจัดการศึกษาจะต้องมีการวางแผนทางเป็นวิสัยทัศน์ จึงได้ร่างเป็นวิสัยทัศน์ในเชิงกว้างสำหรับนักเรียนและนักกีฬาเทนนิสควรไปให้ถึงปลายทางนี้คือ

มุ่งจัดการเรียนรู้ เพื่อให้ผู้เรียน ได้มีความรู้พื้นฐานทางการศึกษา ความรู้ในกีฬาเทนนิส มีทัศนคติ มีระเบียบวินัยควบคู่ไปกับการเล่นกีฬาเทนนิสเพื่อการอาชีพได้

วิสัยทัศน์ ดังกล่าว สอดคล้องกับแนวคิดของนาย อุดมโชค (2554) ที่กล่าวว่า “ผมเป็นคน ที่เรียนได้ดี สอบได้คะแนนดีเป็นที่ 2 ของห้องเรียน แต่ตอนหลังต้องทุ่มเทให้กับกีฬาเทนนิสอย่างจริงจัง ทำให้เรียนได้ไม่เต็มที่ การเรียนที่ดีต้องมีระเบียบวินัยเหมือนกับการเล่นกีฬาที่ดี ” และ สมพงษ์ จิตระดับ (2553) กล่าวสนับสนุนว่า “การศึกษาทำให้เด็กมีระเบียบวินัย ซึ่งเกิดจากการเรียนในโรงเรียนอย่างเป็นระบบ แต่ระบบของเด็กนักกีฬาเทนนิสอาจไม่เหมือนกับระบบ

โรงเรียนปกติทั่วไป เด็กนักกีฬาเทนนิสอาจเรียนเพียงครึ่งเช้า และช่วงบ่ายฝึกซ้อมกีฬาเทนนิส ก็ เป็นเนื้อหาวิชาการช่วงเช้าครึ่งหนึ่ง และช่วงบ่ายก็เป็นเนื้อหาวิชาชีพ มันเป็นไปได้ที่จะเกิดระบบนี้ อยู่ที่ใครกล้าทำหรือไม่ ทำไม่หลักสูตรระดับปริญญาตรีของมหาวิทยาลัยรามคำแหงยังเปิดสอน สาขาวิชาการบริหารการจัดการกอล์ฟ (Golf Management) ได้ ทำไมถึงจะทำในระดับโรงเรียน ไม่ได้”

2. พันธกิจ

เป็นสิ่งที่ต้องทำความเข้าใจกับวิสัยทัศน์ซึ่งชี้ให้เห็นแนวทางที่ชัดเจน เป็นหน้าที่ที่ โรงเรียน โปรแกรม หรือนักกีฬาเทนนิสจะต้องทำเพื่อให้ไปถึงปลายทางได้ จึงได้เสนอมารเป็น ตัวอย่างคือ

- 2.1. เพื่อจัดการเรียนรู้วิชาการพื้นฐานการศึกษาแก่นักกีฬาเทนนิส
- 2.2. เพื่อให้ให้นักกีฬาเทนนิสได้เรียนรู้วิชาการเกี่ยวกับกีฬาเทนนิส และได้ฝึกซ้อม กีฬาเทนนิสอย่างเป็นระบบควบคู่กันไป เพื่อมุ่งสู่การเป็นอาชีพ
- 2.3. เพื่อจัดโปรแกรมการแข่งขันแก่นักกีฬาเทนนิสอย่างเป็นระบบ และมีกล ยุทธ์การแข่งขันที่เหมาะสม
- 2.4. เพื่อจัดโปรแกรมให้เป็นช่องทางเลือกเพื่อ ให้ผู้เรียนที่รักในกีฬาเทนนิสได้ เลือกเป็นอาชีพที่สร้างรายได้ และสร้างความสุขแก่ผู้เรียน

การจัดการเรียนรู้พื้นฐาน 12 ปีเป็นนโยบายของรัฐบาลทุกยุค ทุกสมัยในการ ส่งเสริมความรู้ให้กับประชาชนในประเทศ ดังนั้นเพื่อความเหมาะสมจึงควรจัดการศึกษาในหลาย รูปแบบ การเรียนรู้และการเล่นควรเกิดควบคู่ไปด้วยกันดัง ได้กล่าวไว้ในประเด็นที่ 3 การเรียนและ การเล่น (แข่งขัน) เทนนิสจะต้องควบคู่กันไป และเสถียร มนัสคงธรรม (2553) กล่าวเสริมว่า สถิติปัญหาเกิดจากการเรียนรู้ นักกีฬาที่เล่นเก่ง จะมีสถิติปัญหาในการเรียนได้ดีเช่นกัน และสิ่งสำคัญ ที่ สุชาสินี ศิริกษะ (2553) ให้ข้อสังเกตว่า การวางแผนส่งนักกีฬาเทนนิสไปแข่งขัน ก็ถือว่าเป็น หัวใจสำคัญนั่นคือ คนที่จะวางแผนให้เด็ก ต้องวางแผนให้เป็นรูปธรรม ไม่ล่องลอย เช่นส่งเด็ก แข่งขันในรายการหนึ่ง พอปีต่อไปจะไม่ส่งแข่งขันอีก เพราะเด็กไม่ประสบความสำเร็จ เป็นการ วางแผนที่ไม่ต่อเนื่อง สำคัญที่ผู้วางแผนให้เด็ก (Promoter) คือเจ้าหน้าที่ของสมาคม (ลอนเทนนิส สมาคมฯ) หรือเจ้าหน้าที่ของโรงเรียนที่เกี่ยวข้องกับกีฬาเทนนิส ที่จะต้องมองเห็นวิสัยทัศน์ได้อย่าง ชัดเจนว่าตรงจุดไหนเป็นจุดที่เหมาะสม ส่วนอาชีพทางเลือกนับเป็นแนวทางที่ช่วยให้เด็กที่แพ้จาก การแข่งขัน (ถูกคัดออก) ได้มีช่องทางที่เหมาะสมต่อไป

3. เป้าหมาย

การกำหนดเป้าหมายเป็นสิ่งที่สอดคล้องกับวิสัยทัศน์และพันธกิจซึ่งทำให้เห็น
ปลายทางที่ชัดเจนในตัวนักเรียน นักกีฬาเทนนิสจะได้รับในขั้นสุดท้ายคือ

สร้างนักกีฬาเทนนิสอาชีพที่อยู่ในระดับ 1 ใน 30 อันดับในระดับเยาวชนโลก และ/
หรืออยู่ในระดับ 1-100 อันดับโลก และจบการศึกษาตามความถนัด ความสนใจของผู้เรียน
จากการอ้างอิงคู่มือผู้ฝึกสอนขั้นสูงของเดฟ มิลลีย์ (Dave Miley, 1998 : 277) ที่ได้
กำหนดหนทางในการก้าวสู่นักกีฬาเทนนิสระดับอาชีพของนักกีฬาระดับเยาวชน (Career Path) ที่
กำหนดให้นักกีฬาเทนนิสระดับ 1-100 อันดับโลกเป็นนักกีฬาอาชีพ และนักกีฬาเทนนิสระดับ
เยาวชนอันดับ 1-30 ระดับเยาวชน โลกเป็นกลุ่มที่มีโอกาสเป็นนักกีฬาเทนนิสอาชีพได้สูงมาก

4. โครงสร้างการบริหารการจัดการ

สิ่งสำคัญในการจัดการอยู่ที่การบริหารจัดการที่ดี ซึ่งต้องมีการวางแผนการดำเนินการ
เพื่อพัฒนานักกีฬาเทนนิสอย่างเป็นระบบตามลำดับขั้น ต้องจัดการเรียนรู้ทางการศึกษาอย่าง
เหมาะสม โดยมีรายวิชาตามหลักสูตรบังคับ และมีรายวิชาเลือกให้สอดคล้องกับการฝึกซ้อมกีฬา
เทนนิส การแข่งขัน และการนำไปเป็นอาชีพตามความถนัด และความสนใจได้

สอดคล้องกับหลักบริหารการศึกษาของนพพงษ์ บุญจิตราดุลย์ (2551 : 7) ในด้านการ
จัดปัจจัยในการบริหารอย่างเหมาะสม ซึ่งสอดคล้องกับสมพงษ์ จิตระดับ (2553) ที่กล่าวว่า “การได้
เข้าโรงเรียนทำให้นักกีฬาเทนนิสอาชีพสามารถคิดได้อย่างเป็นกระบวนการ การคิดทำให้เด็กเกิดมี
สังคม มีเนื้อหาวิชาการ และได้อยู่ในกีฬาเทนนิสอย่างมีความสุขจากการได้เล่น ได้มีกลุ่มเพื่อนที่
เล่น ไม่ว่าจะป็น โรงเรียนสำหรับนักเรียนหรือสถาบันอุดมศึกษาสำหรับนักศึกษา เป็นที่น่าจัดตั้ง
เป็นอย่างมาก ” และสอดคล้องกับ กิตติพงษ์ วัชรมน้องวงศ์ (2554) ที่กล่าวว่า “การได้เรียนใน
โรงเรียนจะมีความอบอุ่นมากกว่าการเรียนแบบการศึกษานอกระบบ โรงเรียน เพราะเพื่อนที่เรียนจะ
ไม่สนิทกันเหมือนเพื่อนในโรงเรียนเพราะ โรงเรียนมีสังคมที่คล้ายกัน”

4.1 การจัดการเรียนการสอน

ต้องจัดให้ผู้เรียนได้เรียนจากในห้องเรียน นอกห้องเรียน ด้วยเทคโนโลยีสมัยใหม่
ควบคู่กับการแบ่งเวลาเพื่อทำการฝึกซ้อมกีฬาเทนนิสอย่างเป็นระบบ และในขณะที่นักกีฬาเทนนิส
เดินทางไปทำการแข่งขันก็สามารถศึกษาผ่านระบบเทคโนโลยีได้ สามารถสื่อสารผ่านระบบ
เทคโนโลยีได้ และสามารถติดตามบทเรียนภายหลังจากการแข่งขันได้ โดยใช้เวลาว่าง อย่างมี
ประสิทธิภาพ

4.2 การคัดเลือกผู้เรียน

4.2.1. การคัดเลือกนักกีฬาเชิงปริมาณ (ใช้อันดับจากการแข่งขัน) โดย รับผิดชอบนักกีฬาเทนนิสจากอันดับมือของนักกีฬาเทนนิสในแต่ละรุ่นที่อยู่ในอันดับ 1–50 มือ ระดับของเยาวชนประเทศไทย ซึ่งสามารถพิสูจน์การเข้าสู่อันดับโลกได้จากบทวิเคราะห์ของ เดฟ มิลลีย์ (Dave Miley, 1998 : 277) ที่กล่าวถึงหนทางในการก้าวสู่นักกีฬาเทนนิสระดับอาชีพของนักกีฬาเทนนิสระดับเยาวชน (Career Path) ดังนี้

ขั้นที่ 1 เป็นนักกีฬาเทนนิสระดับเยาวชนอันดับ 1-2 ของประเทศ (Top 2)

ขั้นที่ 2 เป็นนักกีฬาเทนนิสระดับเยาวชนรุ่นอายุไม่เกิน 14 ปี อันดับ 1 – 30 ระดับภูมิภาค (Top 30)

ขั้นที่ 3 เป็นนักกีฬาเทนนิสระดับเยาวชนรุ่นอายุไม่เกิน 16 ปี อันดับ 1 – 30 ระดับภูมิภาค (Top 30)

ขั้นที่ 4 เป็นนักกีฬาเทนนิสระดับเยาวชนรุ่นอายุไม่เกิน 18 ปี อันดับ 1 – 30 ระดับโลก (Top 30, ITF Junior World Ranking Circuit)

ขั้นที่ 5 เป็นนักกีฬาเทนนิสอาชีพ หรือนักกีฬาเทนนิสระดับมหาวิทยาลัยอย่างเช่น ประเทศสหรัฐอเมริกา หรือนักกีฬาเทนนิสสโมสรในฝรั่งเศส หรือเยอรมัน (Professional / US College / Club Tennis (France, Germany)) (Miguel Crespo and Dave Miley, 1998 : 277)

4.2.2. การคัดเลือกนักกีฬาเชิงคุณภาพ (คัดเลือกโดยใช้คณะกรรมการพิจารณา / การค้นหาโดยใช้แมวมอง) โดยจัดให้มีคณะกรรมการ 2 – 3 คนเป็นแมวมอง ออกไปดูแว่นักกีฬาจากรายการแข่งขันต่าง ๆ ตลอดทั้งปี ข้อมูลในเชิงคุณภาพสำหรับการคัดเลือกนักกีฬานี้ อาจช่วยให้นักกีฬาที่มีความสามารถสูง แต่ลงทำการแข่งขันน้อยครั้ง จึงมีอันดับที่ต่ำกว่า แต่มีความสามารถสูง มีศักยภาพที่สามารถพัฒนาขึ้นได้ จะได้รับการพิจารณาคัดเลือกเข้าสู่โรงเรียน หรือโปรแกรมการจัดการศึกษานี้ได้

และนอกจากนี้จะเห็นว่ามียุวกาเทนนิสระดับเยาวชนจำนวนมาก อยากก้าวเข้าสู่อันดับ แต่อันดับ 1 – 2 ของประเทศในรุ่นอายุต่างๆ เป็นพื้นที่เล็ก แต่มีนักกีฬาเทนนิสจำนวนมาก ดังนั้น การเข้าร่วมการแข่งขันในรายการแข่งขันระดับโลกช่วยให้สามารถ “คัดกรอง” นักกีฬาเทนนิสที่จะก้าวไปสู่การเป็นนักกีฬาเทนนิสอาชีพ จึงเหลือจำนวนน้อย ส่วนนักกีฬาเทนนิสระดับเยาวชนที่เหลือเป็นส่วนใหญ่จึงอาจเปลี่ยนเส้นทางไปเลือกกีฬาชนิดต่างๆ ที่ได้จัดให้ เพื่อส่งเสริมให้เด็กได้ทำหรือมีอาชีพในสิ่งที่ตนเองรักและชอบต่อไปได้

4.3 บุคลากรของโรงเรียน หรือโปรแกรม ประกอบด้วย

4.3.1. บุคลากรในการจัดการศึกษา กลุ่มวิชาพื้นฐาน และ กลุ่มกิจกรรมพัฒนาผู้เรียน ตามความจำเป็นของโรงเรียน บุคลากรในกลุ่มนี้ควรเป็นบุคคลที่มีความรู้ ความสามารถในการสร้างความคิดรวบยอด (Concept) ในวิชาต่างๆ ได้เป็นอย่างดี ใช้เวลาในการเรียนรู้สั้นแต่สามารถทำให้นักเรียนสามารถเข้าใจและนำไปประยุกต์ใช้ในการศึกษาได้ตามมาตรฐานขั้นพื้นฐานของบุคคลทั่วไป บุคลากร กลุ่มนี้จึงควรเป็นครูในโรงเรียนสายสามัญที่มีประสบการณ์ในการสอนเป็นอย่างดี

4.3.2. บุคลากรในการจัดการศึกษา กลุ่มวิชา ที่เป็นทักษะจำเป็น ในกีฬาเทนนิส กลุ่มวิชาทักษะกีฬาเทนนิส (ซึ่งในกลุ่มนี้ นับเป็นหัวใจสำคัญของโรงเรียนเพราะควรใช้ครู ที่สอนกีฬาเทนนิสที่มีความสามารถสูงเหมาะสมกับคุณภาพของผู้เรียน) จุดเด่นในการที่จะทำให้นักกีฬาเทนนิสฝีมือดีระดับประเทศยอมรับได้ บุคลากรในกลุ่มนี้จำเป็นต้องมีความรู้ มีความสามารถสูง ได้ผ่านการอบรมการเป็นผู้ฝึกสอนขั้นสูง อาจเป็นชาวต่างประเทศบ้างในบางช่วงเวลา ก็จะเป็นการสนับสนุนทักษะการเรียนรู้ทางภาษาให้กับนักกีฬาด้วย

4.3.3. บุคลากรในการจัดการเรียนรู้ กลุ่มวิชาสำหรับอาชีพประกอบ เช่น ภาษาที่ 3 (จีน ฝรั่งเศส เยอรมัน สเปน) วิชาการเป็นผู้ตัดสินกีฬาเทนนิส วิชาการเป็นผู้ฝึกสอนกีฬาเทนนิส วิชาการเขียนข่าว วิชาการขึ้นเอ็นไม้เทนนิส วิชาการบริหาร จัดการแข่งขันกีฬาเทนนิส วิชาการตลาดกีฬาเทนนิส วิชาการฝึกงานในสโมสรกีฬาเทนนิส วิชาการฝึกงานผู้ตัดสินกีฬาเทนนิส วิชาการฝึกงานร้านขายอุปกรณ์กีฬาเทนนิส บุคลากรในกลุ่มนี้อาจเป็นบุคคลในชุมชนที่มีความสามารถ หรืออาจเชิญเป็นวิทยากรในบางครั้ง หรือเป็นวิทยากรบางเวลา (Part Time) ได้

4.3.4. นักเรียนที่เป็นนักกีฬาเทนนิส จำนวนหนึ่งโดย รียงตามลำดับ อันดับมีนักกีฬาเทนนิสตามปริมาณ และคุณภาพที่จัดสรรได้ เช่น นักกีฬาอันดับ 1 – 20 จะได้รับการสนับสนุนทุนการศึกษาในการเรียนในโรงเรียนนี้จาก ลอนเทนนิสสมาคมฯ เป็นต้น

4.4 สถานที่ในการจัดการเรียน และฝึกซ้อมกีฬาเทนนิส ประกอบด้วย

4.4.1 ส่วนจัดการศึกษาประกอบด้วย ห้องเรียน ห้องปฏิบัติการ เหมือนโรงเรียนทั่วไป

4.4.2 ส่วนจัดการเรียนการสอนกีฬา เทนนิส เพื่ออาชีพ โดยคำนวณจากจำนวนนักกีฬาต่อจำนวนสนาม เทนนิสที่มี ตามปกติกำหนดที่ 1 สนามเทนนิสต่อนักเรียนไม่เกิน 4 – 8 คน

4.4.3 ส่วนห้องสร้างเสริมสมรรถภาพทางกาย

4.4.4 ห้องปฏิบัติการสำหรับการเรียนอาชีพตาม รายวิชาเพิ่มเติมเพื่อการเป็นอาชีพ
อิสระ

4.4.5 การจัดหอพักเพื่อการพักของนักกีฬาที่เป็นระบบ และสะดวกในการควบคุม

4.5 งบประมาณที่ใช้

งบประมาณที่ใช้แบ่งได้ เป็น 3 ส่วนคือ

4.5.1 งบประมาณในการจัดการศึกษาวิชาพื้นฐานตามหลักสูตรการศึกษา

ภาคบังคับตามเกณฑ์ขั้นต่ำของการศึกษาไทย ซึ่งจากค่าใช้จ่ายรายหัวของนักเรียนโรงเรียนเอกชน อยู่ที่ 10,000- บาทต่อปี สำหรับนักเรียน 40 คน แต่ในการจัดการศึกษาครั้งนี้ มีกลุ่มผู้เรียนเป้าหมาย ประมาณ 20 คน ดังนั้นค่าใช้จ่ายที่ประมาณการเป็นประมาณ 20,000- บาท (ดังปรากฏในตารางที่ 7)

4.5.2 งบประมาณในการจัดการฝึกซ้อมกีฬาเทนนิส หรือการจัดการศึกษากลุ่ม วิชาชีพเพิ่มเติม โดยมีค่าใช้จ่ายประมาณการที่ประมาณ 80,000 บาท/คน/ปี (ดังปรากฏในตารางที่ 7) โดยคำนวณจากจำนวนนักเรียนประมาณ 20 คน เป็นปีละ 1,600,000 บาท หมายถึงว่า ภาคเรียน หนึ่ง (4 เดือน) มีงบประมาณในการจัดการฝึกซ้อมกีฬาเทนนิส และจัดกลุ่มวิชาชีพเพิ่มเติม ภาค เรียนละ 800,000 บาท หรือเดือนละ 200,000 บาท ซึ่งเป็นค่าใช้จ่ายในการจ้าง ผู้ฝึกสอน 1 คน (50,000 บาท/เดือน) ผู้ช่วยผู้ฝึกสอน 4 คน (20,000 บาท/เดือน) และนักสร้างเสริมสมรรถภาพทาง กาย 1 คน (20,000 บาท/เดือน) และสามารถจัดการศึกษากลุ่มวิชาชีพเพิ่มเติมอีก 50,000 บาท/เดือน ซึ่งงบประมาณค่าใช้จ่ายนี้จำเป็นจะต้องมีการสนับสนุนจากผู้ปกครองของนักกีฬา การสนับสนุน จากหน่วยงานต่าง ๆ เช่น สมาคมกีฬา การกีฬาแห่งประเทศไทย หรือจากโครงการ 1 สมาคมกีฬา 1 รัฐวิสาหกิจ สำหรับกีฬาเทนนิสคือ การปิโตรเลียมแห่งประเทศไทย (ปตท.) ซึ่งสนับสนุนค่าใช้จ่าย ให้นักกีฬาปีละหลายล้านบาทเป็นประจำสม่ำเสมอ ดังนั้นหากสามารถจัดได้อย่างเป็นระบบก็จะทำ ให้นักกีฬามีโอกาสได้รับการสนับสนุนซึ่งได้ประโยชน์ทั้งสองด้านคือด้านการเรียน และการเป็น นักกีฬาเทนนิสอาชีพด้วย เช่นการสนับสนุนนักกีฬามืออันดับ 1 – 10 ร้อยละ 100 (รวมจำนวน 10 คน เป็นเงิน 1,000,000 บาท ต่อปี และนักกีฬามืออันดับ 11 – 20 ร้อยละ 50 (รวมจำนวน 10 คน เป็นเงิน 500,000 บาทต่อปี) นอกจากนี้การสนับสนุนโรงเรียนที่ส่งผลดีกับบริษัท ห้าง ร้านที่ สนับสนุน เพราะสามารถนำมาหักภาษีได้เต็มที่มากกว่าการสนับสนุนนักกีฬาเป็นรายบุคคล

ตารางที่ 7 แสดงค่าใช้จ่ายในการจัดการศึกษาเพื่อพัฒนากีฬาเทนนิสอาชีพ

	ค่าใช้จ่ายในการจัดการศึกษาพื้นฐาน	ค่าใช้จ่ายในการจัดการฝึกซ้อมกีฬาเทนนิส จัดกลุ่มวิชาชีพเพิ่มเติม	รวมค่าใช้จ่ายทั้งหมด
รูปแบบการจัดการศึกษาเพื่อพัฒนากีฬาเทนนิสอาชีพ	20,000 บาท/คน/ปี	80,000 บาท/คน/ปี	100,000 บาท/คน/ปี

4.5.3 ค่าใช้จ่ายในส่วนหอพักนักกีฬา โรงเรียน หรือโปรแกรมสามารถจัดหา

หอพักสำหรับนักกีฬาเพื่อความสะดวกในการควบคุมดูแล นักกีฬา แต่ส่วนของค่าใช้จ่ายค่อนข้างสูง อาจจัดสำหรับนักกีฬาในส่วนที่เข้าสู่เป้าหมายในการพัฒนาทักษะกีฬาเทนนิสในขั้นสูงเพื่อมุ่งสู่อาชีพ ซึ่งนักกีฬาที่เป็นเป้าหมายเหล่านี้ก็จะเป็นักกีฬาเทนนิสที่มักจะได้รับการสนับสนุน ค่าใช้จ่ายในส่วนนี้อยู่แล้วจากการกีฬาแห่งประเทศไทย เช่นงบประมาณจากโครงการ Sport Hero หรือนักกีฬาเทนนิสที่มีบริษัททางการค้าสนับสนุนอยู่แล้ว เพียง แต่ว่า โรงเรียน หรือโปรแกรมส่งเสริมได้มีการจัดระบบให้เป็นมาตรฐาน มองเห็นเป็นรูปธรรมมากขึ้น

5. พระราชบัญญัติการศึกษาที่เกี่ยวข้อง

ตามพระราชบัญญัติการศึกษาแห่งชาติ พ.ศ. 2542 หมวด 2 ว่าด้วยสิทธิและหน้าที่ทางการศึกษาใน มาตรา 10 วรรค 4 ระบุว่า การจัดการศึกษาสำหรับบุคคลซึ่งมีความสามารถพิเศษ ต้องจัดด้วยรูปแบบที่เหมาะสมโดยคำนึงถึงความสามารถของบุคคลนั้น และมาตรา 12 ว่าด้วยสิทธิและหน้าที่ทางการศึกษา ที่ระบุว่า ให้บุคคล ครอบครัว องค์กรชุมชนองค์กรเอกชน องค์กรวิชาชีพ สถาบันศาสนา สถานประกอบการและสถาบันสังคมอื่น มีสิทธิในการจัดการศึกษาขั้นพื้นฐาน ทั้งนี้ให้เป็นไปตามที่กำหนดในกฎกระทรวง (สำนักงานคณะกรรมการการศึกษาแห่งชาติ, 2542 : 6) และมาตรา 24 ที่ว่าด้วย การ จัดกระบวนกรเรียนรู้อ ให้สถานศึกษาและหน่วยงานที่เกี่ยวข้อง ดำเนินการดังต่อไปนี้

(1) จัดเนื้อหาสาระและกิจกรรมให้สอดคล้องกับความสนใจและความถนัดของผู้เรียน โดยคำนึงถึงความแตกต่างระหว่างบุคคล (สำนักงานคณะกรรมการการศึกษาแห่งชาติ, 2542 : 8)

สรุป พระราชบัญญัติการศึกษาแห่งชาติ พ.ศ. 2542 ดังกล่าวมีผลให้การจัดการศึกษารูปแบบดังกล่าวเป็นการจัดการศึกษาที่ถูกต้องตามกฎหมาย เช่นเดียวกับสถานศึกษา

ในรูปแบบอื่น และแสดงให้เห็นถึงสิทธิ และเสรีภาพในการจัดการศึกษาให้เหมาะสมกับผู้เรียน ที่มีความมุ่งมั่นในการยึดอาชีพที่เกี่ยวข้องกับกีฬาเทนนิส

6. หลักสูตร (จุดมุ่งหมายของหลักสูตร / โครงสร้าง / เนื้อหาวิชา / เวลาเรียน)

รายละเอียดของหลักสูตรมาจาก ความต้องการของนักกีฬาเทนนิสระดับเยาวชนจากการสังเคราะห์ประเด็นที่ 4 การฝึกซ้อมกีฬาเทนนิสของเยาวชนที่ผ่านมา ประเด็นที่ 7 ความต้องการของนักกีฬาเทนนิสในการเรียน และ ทฤษฎีการศึกษาจากประสบการณ์ (Experiential Education) (Dewey, 1938 อ้างถึงใน กมลมนัสชท์ บัณฑิตยานนท์ และวิภาวรรณ วงษ์สุวรรณ คงเผ่า บรรณาธิการ, 2553 : 30) ในการออกแบบหลักสูตร ให้มีความเหมาะสมคือ

6.1 จุดมุ่งหมายของหลักสูตร

หลักสูตรการศึกษาขั้นพื้นฐานของโรงเรียน หรือ โปรแกรมพัฒนากีฬาเทนนิส เป็นหลักสูตรที่มุ่งจัดการเรียนรู้ให้กับนักเรียนที่สนใจ และมีความรักในกีฬาเทนนิสในการที่จะเรียนวิชาพื้นฐานการศึกษาที่จำเป็นตามความจำเป็นและมีชั่วโมงปฏิบัติในการฝึกเพื่อพัฒนาทักษะกีฬาเทนนิส และสามารถเข้าร่วมการแข่งขันกีฬาเทนนิสได้ตามความเหมาะสม โดยมีความมุ่งหวังให้ผู้เรียนสามารถผ่านการศึกษาขั้นพื้นฐานที่จำเป็นแก่ชีวิตในระดับมัธยมศึกษาได้ และสามารถพัฒนาทักษะกีฬาเทนนิสให้เข้าสู่ระดับนักกีฬาเทนนิสระดับเยาวชนระดับโลกในอันดับที่ 1 - 30 ของระดับเยาวชนโลก และก้าวเข้าสู่การเป็นนักกีฬาเทนนิสอาชีพ ระดับ 1 – 100 อันดับของโลกต่อไป

6.2. โครงสร้างหลักสูตร

โครงสร้างหลักสูตร ได้กำหนดไว้ดังนี้

1. ระดับช่วงชั้น

ช่วงชั้นที่ 3 ชั้นมัธยมศึกษาปีที่ 1	– 3 (ระดับมัธยมศึกษาตอนต้น)
ช่วงชั้นที่ 4 ชั้นมัธยมศึกษาปีที่ 4	– 6 (ระดับมัธยมศึกษาตอนปลาย)
2. สาระการเรียนรู้

2.1 สาระการเรียนรู้ตามหลักสูตร ซึ่งประกอบด้วยองค์ความรู้ ทักษะ หรือกระบวนการเรียนรู้ และคุณลักษณะ คุณธรรม จริยธรรม ของนักเรียน มี 8 กลุ่ม คือ

1. กลุ่มสาระการเรียนรู้ภาษาไทย
2. กลุ่มสาระการเรียนรู้คณิตศาสตร์

3. กลุ่มสาระการเรียนรู้วิทยาศาสตร์

4. กลุ่มสาระการเรียนรู้สุขศึกษา และพลศึกษา

5. กลุ่มสาระการเรียนรู้สังคมศึกษา ศาสนา และวัฒนธรรม

6. กลุ่มสาระการเรียนรู้ศิลปะ

7. กลุ่มสาระการเรียนรู้การงานอาชีพและเทคโนโลยี

8. กลุ่มสาระการเรียนรู้ภาษาต่างประเทศ

2.2 รายวิชาของสาระการเรียนรู้ แบ่งเป็น

4 กลุ่มคือ

2.2.1 กลุ่มวิชาพื้นฐานตามหลักสูตรการเรียนรู้ เช่นวิชา ภาษาไทย
คณิตศาสตร์ วิทยาศาสตร์ สังคมศึกษา ศาสนา และวัฒนธรรม สุขศึกษา และพลศึกษา การงาน
อาชีพ และเทคโนโลยีสารสนเทศ ภาษาต่างประเทศ (อังกฤษ) ศิลปะ และดนตรี อันเป็นวิชาที่เป็น
พื้นฐานการดำรงชีวิตของเยาวชนไทยทุกคน

2.2.2. กลุ่มวิชาที่เป็นทักษะจำเป็นในการดำรงชีวิต เช่น ภาษาอังกฤษ
เพื่อการสื่อสาร วิชาทางเทคโนโลยีเพื่อการเรียนรู้ (IT) วิชาทางวิทยาศาสตร์สุขภาพ ประกอบด้วย
สุขศึกษาและสุขภาพ โภชนาการ การสร้างเสริมสมรรถภาพทางกาย และจิตวิทยา

2.2.3 กลุ่มวิชาทักษะกีฬาเทนนิส เช่น วิชาทักษะการเล่น การแข่งขัน
วิชากลยุทธ์การแข่งขันประเภทเดี่ยว ประเภทคู่ วิชากลยุทธ์การแข่งขันบนพื้นสนามชนิดแข็ง
(Hard Court) วิชากลยุทธ์การแข่งขันบนพื้นสนามชนิดอ่อนนุ่ม (Clay Court) วิชากลยุทธ์การ
แข่งขันบนพื้นสนามชนิดเร็ว (Grass Court) วิชาการสร้างความแข็งแรงสำหรับกีฬาเทนนิส
วิชาการสร้างความเร็ว ความคล่องแคล่วว่องไวสำหรับกีฬาเทนนิส เป็นต้น

2.2.4. กลุ่มวิชาสำหรับอาชีพประกอบอิสระ เช่น ภาษาที่ 3 (จีน
ฝรั่งเศส เยอรมัน สเปน) สำหรับการเดินทางและติดต่อสื่อสาร วิชาการเป็นผู้ตัดสินกีฬาเทนนิส
วิชาการเป็นผู้ฝึกสอนกีฬาเทนนิส วิชาการเขียนข่าว บทความ และการแปลบทความกีฬาเทนนิส
วิชาการขึ้นเอ็นไม้เทนนิส วิชาการบริหาร จัดการแข่งขันกีฬาเทนนิส วิชาการตลาดกีฬาเทนนิส
วิชาการจัดการ และรสนิยม (Taste) ในกีฬาเทนนิส วิชาการฝึกงานในสโมสรกีฬาเทนนิส วิชาการ
ฝึกงานผู้ตัดสินกีฬาเทนนิส วิชาการฝึกงานร้านขายอุปกรณ์กีฬาเทนนิส เป็นต้น

6.3. กิจกรรมพัฒนาผู้เรียน

คือกิจกรรมที่จัดให้นักเรียนได้พัฒนาองค์รวมของความเป็นมนุษย์ให้ครบถ้วนทุกด้าน ทั้งด้านร่างกาย สติปัญญา อารมณ์ และสังคม ให้เป็นผู้มีคุณธรรม จริยธรรม มีระเบียบวินัย มีจิตสำนึกในการทำประโยชน์ต่อสังคม ประกอบด้วยกิจกรรมดังนี้

6.3.1 กิจกรรมแนะแนว

6.3.2 กิจกรรมโฮมรูม สำหรับนักเรียนทุกระดับชั้น ในตอนเช้าเพื่อเป็นการอบรม บ่มนิสัย และสร้างเสริมคุณธรรมแก่นักเรียน

6.3.3 กิจกรรมลูกเสือและเนตรนารี สำหรับนักเรียนในช่วงชั้นที่ 3 ชั้นมัธยมศึกษาปีที่ 1 – 3 เพื่อให้ นักเรียนได้เรียนรู้สู่โลกกว้างด้วยกิจกรรมลูกเสือเพื่อการเป็นพลเมืองที่ดีของสังคม

6. 4 เวลาเรียน

ช่วงชั้นที่ 3 ระดับมัธยมศึกษาตอนต้น จัดรายวิชาพื้นฐาน (วิชาบังคับ) 21 หน่วยกิต / ปี รายวิชาเพิ่มเติม (วิชาเลือก) 9 หน่วยกิต / ปี กิจกรรมพัฒนาผู้เรียน 4 หน่วยกิต / ปี (รวม 34 หน่วยกิต / ปี X 3 ปี = 102 หน่วยกิต)

ช่วงชั้นที่ 4 ระดับมัธยมศึกษาตอนปลาย จัดรายวิชาพื้นฐาน (วิชาบังคับ) 19 หน่วยกิต / ปี รายวิชาเพิ่มเติม (วิชาเลือก) 14 หน่วยกิต / ปี กิจกรรมพัฒนาผู้เรียน 3 หน่วยกิต / ปี (รวม 36 หน่วยกิต / ปี X 3 ปี = 108 หน่วยกิต)

6.5 ตารางเวลาเรียน

1. แบบที่	1
	เวลา 08.00 – 08.20 น. กิจกรรมโฮมรูม
เวลา 08.20	– 09.10 น. คาบเรียนที่ 1
เวลา 09.10	– 10.00 น. คาบเรียนที่ 2
เวลา 10.10	– 10.20 น. พัก 10 นาที
เวลา 10.20	– 11.10 น. คาบเรียนที่ 3
เวลา 11.10	– 12.00 น. คาบเรียนที่ 4 (ม. ปลาย)
	รับประทานอาหารกลางวัน (ม. ต้น)
เวลา 12.00	– 12.50 น. คาบเรียนที่ 4 (ม. ต้น)
	รับประทานอาหารกลางวัน (ม. ปลาย)

เวลา 12.50	– 13.40 น. คาบเรียนที่ 5
คาบเรียนกิจกรรมพัฒนาผู้เรียน	
(ลูกเสือ	– เนตรนารี) (ม. ต้น)
เวลา 13.40	– 14.10 น. พัก (เปลี่ยนชุดกีฬา)
เวลา 14.10	– 15.00 น. คาบเรียนที่ 6 วิชากีฬาเพื่ออาชีพ
เวลา 15.00 – 15.50 น.	คาบเรียนที่ 7 วิชากีฬาเพื่ออาชีพ

2. แบบที่ 2

	เวลา 09.00 – 09.20 น. กิจกรรมโฮมรูม
เวลา 09.20	– 10.10 น. คาบเรียนที่ 1
เวลา 10.10	– 11.00 น. คาบเรียนที่ 2
เวลา 11.00	– 11.20 น. พัก 10 นาที
เวลา 11.20	– 12.10 น. คาบเรียนที่ 3
เวลา 12.10	– 13.00 น. คาบเรียนที่ 4 (ม. ปลาย)
รับประทานอาหารกลางวัน (ม. ต้น)	
เวลา 13.00	– 13.50 น. คาบเรียนที่ 4 (ม. ต้น)
รับประทานอาหารกลางวัน (ม. ปลาย)	
เวลา 13.50	– 14.40 น. คาบเรียนที่ 5
หรือคาบเรียนกิจกรรมพัฒนาผู้เรียน	
	(ลูกเสือ-เนตรนารี) (ม. ต้น)
เวลา 14.40	– 15.10 น. พัก (เปลี่ยนชุดกีฬา)
เวลา 15.10	– 16.00 น. คาบเรียนที่ 6 วิชากีฬาเพื่ออาชีพ
เวลา 16.00 – 16.50 น.	คาบเรียนที่ 7 วิชากีฬาเพื่ออาชีพ

สรุปได้ว่านักเรียนสามารถเรียนภาควิชาการได้ 6 – 7 คาบเรียน (วิชาพื้นฐาน วิชาเพิ่มเติม วิชากีฬาเทคนิสนิสเพื่ออาชีพ และวิชาสำหรับอาชีพประกอบอิสระ) รวมสัปดาห์ละ 32 – 34 ชั่วโมง ส่วนในคาบว่างของนักเรียนสามารถจัดให้เป็นชั่วโมงอิสระ เพื่อศึกษาค้นคว้าด้วยตนเอง เพื่อเรียนทบทวนบทเรียน ทำการบ้าน หรือสำรองในกรณีที่ไม่แข่งขัน ทำให้ขาดเรียนก็ใช้ชั่วโมงอิสระเรียนเสริม เพิ่มเติมได้ และในวันเสาร์-อาทิตย์ ฝึกซ้อมกีฬาเทคนิสนิส และแข่งขัน (เวลาว่าง ทบทวนบทเรียน หรือสำรองในกรณีที่ไม่แข่งขัน ขาดเรียนก็ใช้เรียนเสริม เพิ่มเติมได้)

6.6. แผนจัดการเรียนรู้

ตารางที่ 8 แผนการจัดการเรียนรู้ ระดับชั้นมัธยมศึกษาปีที่ 1

- 3 ที่สังเคราะห์ขึ้น

รายวิชา	หน่วยกิต	คาบ / สัปดาห์	คาบ / ปี	หมายเหตุ
<u>รายวิชาพื้นฐาน</u>				
1. ภาษาไทย	3	3	120	
2. คณิตศาสตร์	3	3	120	
3. วิทยาศาสตร์	3	3	120	
4. สังคมศึกษา ศาสนา และวัฒนธรรม	3	3	120	
5. สุขศึกษา และพลศึกษา	2	2	80	
6. การงานอาชีพ และเทคโนโลยีสารสนเทศ	2	2	80	
7. ภาษาต่างประเทศ (อังกฤษ)	3	3	120	
8. ศิลปะ	1	1	40	
9. ดนตรี	1	1	40	
รวม	21	21	840	
<u>วิชาเพิ่มเติม</u>				
1. กีฬาเพื่ออาชีพ	9	9	360	
1.1 ทักษะกีฬาเทคนิสนักชั้นสูง				
1.2 กลยุทธ์การแข่งขัน				
1.3 การสร้างเสริมสมรรถภาพทางกาย(Fitness)				
รวม	9	9	360	
<u>กิจกรรมพัฒนาผู้เรียน</u>				
1. กิจกรรมโฮมรูม	2	2	80	
2. กิจกรรมแนะแนว	1	1	40	
3. กิจกรรม ลูกเสือ-เนตรนารี	1	1	40	
รวม	4	4	160	
รวมทั้งหมด (1 ปี)	34	34	1,360	= 1,133ชม.
1 ช่วงชั้น 3 ปี (ม. 1 - 3)	102	102	4,080	= 3,400ชม.

ระดับมัธยมศึกษาตอนต้น เรียน 34 คาบเรียน (เป็นคาบโฮมรูม วันละ 20 นาที X 5 วัน = 100 นาที นับเป็น 2 คาบเรียน) ดังนั้นจึงเรียน 32 คาบเรียน คือ เรียนวันละ 6 คาบเรียน/วัน จำนวน 3 วัน เรียนวันละ 7 คาบเรียน จำนวน 2 วัน ในส่วนคาบเรียนที่ว่าง จัดให้เป็นชั่วโมงอิสระ ก่อนที่จะเรียนวิชากีฬาอาชีพในคาบที่ 7 – 8 พร้อมกัน

ตารางที่ 9 แผนการจัดการเรียนรู้ ระดับชั้นมัธยมศึกษาปีที่ 4 – 6 ที่สังเคราะห์ขึ้น

รายวิชา	หน่วยกิต	คาบ / สัปดาห์	คาบ / ปี	หมายเหตุ
รายวิชาพื้นฐาน				
1. ภาษาไทย	2	2	80	
2. คณิตศาสตร์	2	2	80	
3. วิทยาศาสตร์	3	3	120	
4. สังคมศึกษา ศาสนา และวัฒนธรรม	3	3	120	
5. สุขศึกษา และพลศึกษา	2	2	80	
6. การงานอาชีพ และเทคโนโลยี	2	2	80	
สารสนเทศ	3	3	120	
7. ภาษาอังกฤษ (อังกฤษ)	1	1	40	
8. ศิลปะ	1	1	40	
9. ดนตรี				
รวม	19	19	760	

ตารางที่ 9 (ต่อ)

รายวิชา	หน่วยกิต	คาบ / สัปดาห์	คาบ / ปี	หมายเหตุ
<u>วิชาเพิ่มเติม</u>				
1. กีฬาเพื่ออาชีพ	12	12	480	
1.1 ทักษะขั้นสูง/ กลยุทธ์การแข่งขัน				
1.2 การสร้างเสริมสมรรถภาพทางกาย (Fitness)				
1.3 ทักษะพิเศษ การขึ้นเอ็นไม้ / การจัดแข่งขัน / การเป็นผู้ตัดสิน / นักข่าว กีฬาเทนนิส				
2. วิทยาศาสตร์ประยุกต์ / ภาษาต่างประเทศเพื่อการสื่อสาร / การใช้ IT ในการเรียน	2	2	80	
รวม	14	14	560	
<u>กิจกรรมพัฒนาผู้เรียน</u>				
1. กิจกรรมโฮมรูม	2	2	80	
2. กิจกรรมแนะแนว	1	1	40	
รวม	3	3	120	
รวมทั้งหมด (1 ปี)	36	36	1,440	= 1,200 ชม.
1 ช่วงชั้น 3 ปี (ม. 4 – 6)	108	108	4,320	= 3,600 ชม.

ระดับมัธยมศึกษาตอนปลาย เรียน 36 คาบเรียน (เป็นคาบโฮมรูม วันละ 20 นาที X 5 วัน = 100 นาที นับเป็น 2 คาบเรียน) ดังนั้นจึงเรียน 34 คาบเรียน คือ เรียนวันละ 7 คาบเรียน/วัน จำนวน 4 วัน เรียนวันละ 6 คาบเรียน จำนวน 1 วัน ในส่วนคาบเรียนที่ว่าง จัดให้เป็นชั่วโมงอิสระ ก่อนที่จะเรียนวิชากีฬาอาชีพในคาบที่ 7 – 8 พร้อมกัน

6.7. การวัดและประเมินผล

เกณฑ์การจบการศึกษาภาคบังคับตามหลักสูตรแกนกลางการศึกษาขั้นพื้นฐาน พ.ศ. 2551 ซึ่งกำหนดไว้เป็นช่วงชั้นคือ (สำนักงานคณะกรรมการการศึกษาขั้นพื้นฐาน, 2551 : 10)

เกณฑ์การจบระดับมัธยมศึกษาตอนต้น

1. ผู้เรียนเรียนรายวิชาพื้นฐานและเพิ่มเติมไม่เกิน 81 หน่วยกิต โดยเป็นรายวิชาพื้นฐาน 63 หน่วยกิต และรายวิชาเพิ่มเติมตามที่สถานศึกษากำหนด
2. ผู้เรียนต้องได้หน่วยกิตตลอดหลักสูตร ไม่น้อยกว่า 77 หน่วยกิต โดยเป็นรายวิชาพื้นฐาน 63 หน่วยกิต และรายวิชาเพิ่มเติมไม่น้อยกว่า 14 หน่วยกิต
3. ผู้เรียนมีผลการประเมิน การอ่าน คิดวิเคราะห์และเขียน ในระดับผ่านเกณฑ์การประเมินตามที่สถานศึกษากำหนด
4. ผู้เรียนมีผลการประเมิน คุณลักษณะอันพึงประสงค์ ในระดับผ่านเกณฑ์ การประเมินตามที่สถานศึกษากำหนด
5. ผู้เรียนเข้าร่วมกิจกรรม พัฒนาผู้เรียนและมีผลการประเมินผ่านเกณฑ์ การประเมินตามที่สถานศึกษากำหนด

เกณฑ์การจบระดับมัธยมศึกษาตอนปลาย

1. ผู้เรียนเรียนรายวิชาพื้นฐานและเพิ่มเติมไม่น้อยกว่า 81 หน่วยกิต โดยเป็นรายวิชาพื้นฐาน 39 หน่วยกิต และรายวิชาเพิ่มเติมตามที่สถานศึกษากำหนด
2. ผู้เรียนต้องได้หน่วยกิตตลอดหลักสูตรไม่น้อยกว่า 77 หน่วยกิต โดยเป็นรายวิชาพื้นฐาน 39 หน่วยกิต และรายวิชาเพิ่มเติมไม่น้อยกว่า 38 หน่วยกิต
3. ผู้เรียนมีผลการประเมิน การอ่าน คิดวิเคราะห์และเขียน ในระดับผ่านเกณฑ์การประเมินตามที่สถานศึกษากำหนด
4. ผู้เรียนมีผลการประเมินคุณลักษณะอันพึงประสงค์ในระดับผ่านเกณฑ์การประเมินตามที่สถานศึกษากำหนด

5. ผู้เรียนเข้าร่วมกิจกรรมพัฒนาผู้เรียนและมีผลการประเมินผ่านเกณฑ์การประเมิน ตามที่สถานศึกษากำหนด

7. ความเหมาะสมของรูปแบบ

ความเหมาะสม ของการจัดการศึกษารูปแบบการจัดการศึกษาเพื่อพัฒนากีฬาทennis อาชีพ หากประเทศมีแนวทางในการจัดการศึกษานั้น กีฬาทennisนับได้ว่าเป็นตัวอย่างของกีฬาที่มีความเหมาะสม เพราะกีฬาทennisจัดเป็นกีฬาอาชีพอย่างแท้จริง ต้องมีการลงทุนในการจ้างครูผู้ฝึกสอนอย่างเข้มข้น นอกจากนี้แล้วหากไม่สามารถผ่านขั้นของการพัฒนากีฬาทennisตามหลักเกณฑ์การพัฒนาความสามารถที่จะต้องเป็นนักกีฬาทennisในระดับแนวหน้าของประเทศ แต่เด็กเป็นผู้ที่มุ่งมั่น และมีใจรักในกีฬาทennisแล้ว ย่อมจะมี เส้นทางเดินที่เกี่ยวข้อกับอาชีพในกีฬาทennisอีกมากมายที่จะให้เด็กสามารถเลือกเป็นอาชีพได้อย่างดี จากการเป็นนักกีฬาทennisอาชีพ การทำอาชีพที่เกี่ยวข้อง เช่น ครูผู้ฝึกสอนกีฬาทennis กรรมการผู้ตัดสินกีฬาทennis ผู้สื่อข่าวกีฬาทennis ร้านขายอุปกรณ์และชิ้นเอ็นไม้เทนนิส ผู้จัดการแข่งขันกีฬาทennis และผู้จัดการสนามกีฬาทennis สโมสรกีฬาทennis เป็นต้น

สรุปรูปแบบของโรงเรียนในอนาคตอันใกล้ จะมีการเปลี่ยนแปลงไปอย่างมาก ดังนั้นโรงเรียนจึงควรเป็นสถานที่ที่ทำให้ผู้เรียน สามารถค้นหาตัวเองได้ สามารถดำรงอาชีพในสังคมปัจจุบัน ได้ตามสังคมที่เปลี่ยนไป ความรู้พื้นฐานอาจมีความจำเป็นแค่บางส่วนแต่ความรู้ ในสิ่งที่ผู้เรียนรัก และชอบย่อมมีความ สำคัญ เพราะการที่มีแรงบันดาลใจให้ชอบหรือรัก ย่อมส่งผลให้ ผู้เรียนสามารถศึกษาได้อย่างลึกซึ้ง และกว้างไกลกว่า ดังนั้นการจัดตั้งรูปแบบการจัดการศึกษาแบบนี้ย่อมส่งผลดีให้กับสังคมปัจจุบัน

การสร้างเชื่อมั่นในรูปแบบที่สังเคราะห์ขึ้นโดยวิธีการดังต่อไปนี้

1. การสนทนากลุ่ม (Focus Group) ซึ่งผู้ทรงคุณวุฒิได้นำเสนอข้อควรปรับปรุงให้รูปแบบมีความเหมาะสมยิ่งขึ้นดังนี้

การสนทนากลุ่ม รอบที่ 1 ผู้ทรงคุณวุฒิได้ให้ข้อเสนอแนะเพิ่มเติมดังนี้

1. ควรปรับวิสัยทัศน์ให้เห็นเป็นแนวทางในระยะ 5-10 ปีข้างหน้าเพื่อให้เป็นแนวทางที่ชัดเจนมากขึ้น ซึ่งได้ปรับให้เหมาะสมและครอบคลุมยิ่งขึ้น โดยเน้นความมีวินัยในตนเองของนักกีฬาซึ่งเป็นพื้นฐานสำคัญในการเล่นกีฬา และการเรียนรู้ตลอดชีวิตตามนโยบายการศึกษาของประเทศไทยในปัจจุบัน

2. ปรับเป้าหมายให้เหมาะสมและเป็นไปตามเกณฑ์มาตรฐานกีฬาเทนนิสอาชีพคือนักกีฬาเทนนิสอาชีพของโลกส่วนใหญ่จัดเป็นนักกีฬามีอันดับ 1-100 ของโลก (ATP / WTA) หรือเป็นมืออันดับ 1-30 ของ อันดับเยาวชนโลก ซึ่งสอดคล้องกับเกณฑ์การจัดระดับนักกีฬาเทนนิสอาชีพ ของสหพันธ์เทนนิสนานาชาติ

3. การคัดเลือกนักกีฬาเข้าสู่ระบบ นอกจากเกณฑ์ทางสถิติแล้ว ควรเพิ่มเกณฑ์ในเชิงคุณภาพโดยการใช้แมวมอง ในการคัดเลือกนักกีฬาเนื่องจากนักกีฬาที่มีฝีมือดี มีศักยภาพ อาจทำการแข่งขันน้อยรายการ จึงทำให้อันดับต่ำกว่านักกีฬาที่ทำการแข่งขันหลายรายการกว่าดังนั้นจึงควรใช้วิธีการแมวมองประกอบด้วย โดยแมวมองต้องมีจรรยาบรรณที่ดี มีความสามารถในการคัดเลือกนักกีฬาได้เป็นอย่างดี

4. ควรจัดให้มีหอพักนักกีฬาซึ่งช่วยให้สามารถควบคุมการฝึกซ้อม และ การเรียนรู้ของนักกีฬาเทนนิสได้อย่างมีประสิทธิภาพ ดังนั้นเรื่องสถานที่จำเป็นต้องมีอาคารที่พักของนักกีฬามีการจัดโภชนาการสำหรับนักกีฬาที่เหมาะสม

5. การจัดการเรียนรู้ควรใช้ระบบอินเทอร์เน็ต (Online) อย่างสมดุล คือในบางส่วนก็มีความจำเป็นต้องมีปฏิสัมพันธ์ระหว่างผู้เรียนกับครู เพื่อเป็นการสร้างจิตวิญญาณความเป็นมนุษย์ก็ต้องจัดตามความจำเป็น ส่วนสนับสนุนในการค้นคว้าหาความรู้ นอกห้องเรียนจำเป็นอย่างยิ่ง ต้องมีการวางแผนรองรับด้วยระบบ E-Learning E- Book และ E-library

6. ควรใช้เวลาเรียนอย่างคุ้มค่า ลดการใช้เวลาในการเรียนรู้ ใช้ความคิดในเชิงบวก และ สร้างสรรค์ในการเรียน เน้นการใช้เวลาว่างให้เป็นประโยชน์กับตัวผู้เรียน และเน้นการสร้างระเบียบวินัยในตนเอง

7. นักกีฬาช่วงอายุระหว่าง 15-16 ปี นับเป็นช่วงวัยที่สำคัญในการก้าวสู่การเป็นนักกีฬาอย่างเต็มตัว จึงต้องมีการวางแผน การเตรียมตัวด้วยผู้ฝึกสอนที่มีศักยภาพ เข้าใจนักกีฬา และสามารถจัดการได้อย่างลงตัว นอกจากนี้ยังต้องมีการให้ความรู้ความเข้าใจแก่ผู้ปกครอง เพื่อให้เข้าใจการดำเนินงานของรูปแบบด้วย คือ ผู้เรียน ครู-ผู้ฝึกสอน และผู้ปกครอง ต้องเข้าใจตรงกัน

การสนทนากลุ่ม รอบที่ 2 ผู้ทรงคุณวุฒิ ได้ให้ข้อเสนอแนะเพิ่มเติมดังนี้

1. ต้องใช้การบริหารจัดการที่ดี จึงจะ ทำให้การ ดำเนินงาน ได้เป็นอย่างดี การบริหารจัดการนับเป็นสิ่งที่สำคัญและต้องพึงระมัดระวังเสมอ รูปแบบการจัดการศึกษานี้จะต้อง ดำเนินไปตามแนวทางและนโยบายที่จะพัฒนากีฬาทennisอาชีพให้สมบูรณ์และพร้อมในทุกด้าน ซึ่งจะแตกต่างจากสมาคมกีฬาที่มุ่ง จะมีการเปลี่ยนแปลงไปตาม นโยบายของ นายกสมาคมฯ ที่มาจากการเลือกตั้ง ซึ่งเป็นเรื่องที่สำคัญ

2. การค้นหาตัวผู้ฝึกสอนที่มีคุณภาพเป็นสิ่งที่สำคัญสำหรับการจัดรูปแบบอย่างยั่งยืน ในประเทศไทยมีบุคคลที่มีความสามารถในลักษณะนี้อยู่ เป็นจำนวนมาก ดังนั้นการรวมตัว ในการบริหารจัดการ จะช่วยผลักดันกีฬาทennisอาชีพให้เดินหน้าไปได้อย่างครบวงจรยิ่งขึ้น

2. คำดัชนีความสอดคล้อง (IOC) ของรูปแบบการจัดการศึกษาเพื่อพัฒนากีฬาเทนนิสอาชีพในประเทศไทย

คำดัชนีความสอดคล้อง (IOC) ของรูปแบบการจัดการศึกษาที่เหมาะสมกับบริบทของนักกีฬาเทนนิสที่มุ่งสู่อาชีพของประเทศไทย ซึ่งประกอบไปด้วยหัวข้อดังต่อไปนี้

1. วิสัยทัศน์
2. พันธกิจ
3. เป้าหมาย
4. โครงสร้างการบริหาร
 - 4.1 การจัดการเรียนการสอน
 - 4.2 การคัดเลือกผู้เรียน
 - 4.3 บุคลากร
 - 4.4 สถานที่
 - 4.5 งบประมาณ
5. พระราชบัญญัติที่เกี่ยวข้อง
6. หลักสูตร
 - 6.1 จุดมุ่งหมายของหลักสูตร
 - 6.2 โครงสร้างหลักสูตร
 - 6.3 กิจกรรมพัฒนาผู้เรียน
 - 6.4 เวลาเรียน
 - 6.5 ตารางเวลาเรียน
 - 6.6 แผนการจัดการเรียนรู้
 - 6.7 การวัดและประเมินผล
7. ความเหมาะสมของรูปแบบ

ตารางที่ 10 ค่าดัชนีความสอดคล้องของรูปแบบการจัดการศึกษาเพื่อพัฒนากีฬาเทนนิสอาชีพในประเทศไทย (ความคิดเห็นของผู้ทรงคุณวุฒิ
ในกีฬาทennis)

ความคิดเห็นของผู้ทรงคุณวุฒิ	ระดับความคิดเห็น								รวม	IOC
	คนที่ 1	คนที่ 2	คนที่ 3	คนที่ 4	คนที่ 5	คนที่ 6	คนที่ 7	คนที่ 8		
1. วิสัยทัศน์	1	1	1	1	1	1	0	1	7	0.88
2. พันธกิจ	1	1	1	1	1	1	1	1	8	1.0
3. เป้าหมาย	1	1	1	1	1	1	1	1	8	1.0
4. โครงสร้างการบริหารจัดการ										
4.1 การจัดการเรียนการสอน	1	1	1	1	1	1	1	1	8	1.0
4.2 การคัดเลือกผู้เรียน	1	1	1	1	1	0	1	1	7	0.88
4.3 บุคลากรของโรงเรียน หรือ โปรแกรม	1	1	1	1	1	1	1	1	8	1.0
4.4 สถานที่ในการจัดการเรียน และ ฝึกซ้อมกีฬาทennis	1	1	1	1	1	1	1	1	8	1.0
4.5 งบประมาณ	1	1	1	1	1	0	1	1	7	0.88
5. พระราชบัญญัติการศึกษาที่เกี่ยวข้อง	1	1	1	1	1	1	1	1	8	1.0

ตารางที่ 10 (ต่อ)

ความคิดเห็นของผู้ทรงคุณวุฒิ	ระดับความคิดเห็น								รวม	IOC	
	คนที่ 1	คนที่ 2	คนที่ 3	คนที่ 4	คนที่ 5	คนที่ 6	คนที่ 7	คนที่ 8			
6. หลักสูตร											
6.1 จุดมุ่งหมายของหลักสูตร	1	1	1	1	1	1	1	1	1	8	1.0
6.2 โครงสร้างหลักสูตร	1	1	1	1	1	1	1	1	1	8	1.0
6.3 กิจกรรมพัฒนาผู้เรียน	1	1	1	1	1	1	1	1	1	8	1.0
6.4 เวลาเรียน	1	1	1	1	1	1	1	1	1	8	1.0
6.5 ตารางเวลาเรียน	1	1	1	1	1	1	1	1	1	8	1.0
6.6 แผนจัดการเรียนรู้	1	1	1	1	1	1	1	1	1	8	1.0
6.7 การวัดและประเมินผล	1	1	1	1	1	1	1	1	1	8	1.0
7. ความเหมาะสมของรูปแบบ	1	1	1	1	1	1	1	1	1	8	1.0
รวมเฉลี่ย										0.98	

จากตารางที่ 10 พบว่า รูปแบบการจัดการศึกษาเพื่อพัฒนากีฬาทennisในประเทศไทย มีค่าความสอดคล้อง (IOC) รวมเฉลี่ยเท่ากับ 0.98 และมีค่าความสอดคล้อง (IOC) ระดับ ดีมาก ที่ระดับ 1.00 จำนวน 14 รายชื่อคือ พันชกิจ เป้าหมาย โครงสร้างด้านการจัดการเรียนการสอน ด้านบุคลากร และด้านสถานที่ พระราชบัญญัติการศึกษาที่เกี่ยวข้อง หลักสูตร ทั้ง 7 ข้อ และความเหมาะสมของรูปแบบ

ตารางที่ 11 ค่าดัชนีความสอดคล้องของรูปแบบการจัดการศึกษาเพื่อพัฒนากีฬาเทนนิสอาชีพในประเทศไทย (ความคิดเห็นของครู อาจารย์ในโรงเรียนที่เกี่ยวข้อง อติตนักกีฬาเทนนิส และผู้ฝึกสอนกีฬาเทนนิส)

ความคิดเห็นของผู้ทรงคุณวุฒิ	ระดับความคิดเห็น								รวม	IOC
	คนที่ 1	คนที่ 2	คนที่ 3	คนที่ 4	คนที่ 5	คนที่ 6	คนที่ 7	คนที่ 8		
1. วิสัยทัศน์	1	1	1	1	1	1	1	1	8	1.0
2. พันธกิจ	1	1	1	1	1	1	1	1	8	1.0
3. เป้าหมาย	1	1	1	1	1	1	0	1	7	0.88
4. โครงสร้างการบริหารจัดการ										
4.1 การจัดการเรียนการสอน	1	1	0	1	1	1	1	1	7	0.88
4.2 การคัดเลือกผู้เรียน	1	0	1	1	1	1	1	1	7	0.88
4.3 บุคลากรของโรงเรียน หรือโปรแกรม	1	0	1	1	1	1	1	1	7	0.88
4.4 สถานที่ในการจัดการเรียน และฝึกซ้อม กีฬาเทนนิส	1	0	0	1	1	1	1	1	6	0.75
4.5 งบประมาณ	0	0	0	1	1	1	1	1	5	0.63
5. พระราชบัญญัติการศึกษาที่เกี่ยวข้อง	1	1	1	1	1	1	1	1	8	1.0

ตารางที่ 11 (ต่อ)

ความคิดเห็นของผู้ทรงคุณวุฒิ	ระดับความคิดเห็น								รวม	IOC
	คนที่ 1	คนที่ 2	คนที่ 3	คนที่ 4	คนที่ 5	คนที่ 6	คนที่ 7	คนที่ 8		
6. หลักสูตร										
6.1 จุดมุ่งหมายของหลักสูตร	1	1	1	1	1	1	1	1	8	1.0
6.2 โครงสร้างหลักสูตร	1	1	1	1	1	1	1	1	8	1.0
6.3 กิจกรรมพัฒนาผู้เรียน	1	1	1	1	1	1	1	1	8	1.0
6.4 เวลาเรียน	1	1	1	1	1	1	1	1	8	1.0
6.5 ตารางเวลาเรียน	1	1	1	1	1	1	1	1	8	1.0
6.6 แผนจัดการเรียนรู้	1	1	1	1	1	1	1	1	8	1.0
6.7 การวัดและประเมินผล	1	1	1	1	1	1	1	1	8	1.0
7. ความเหมาะสมของรูปแบบ	0	0	0	1	1	1	1	1	5	0.63
รวมเฉลี่ย										0.91

จากตารางที่ 11 พบว่า รูปแบบการจัดการศึกษาเพื่อพัฒนากีฬาทennisในประเทศไทย มีค่าความสอดคล้อง (IOC) เฉลี่ยรวมเท่ากับ 0.91 และมีค่าความสอดคล้อง (IOC) ระดับ ดีมาก จำนวน 14 รายข้อ ระดับดี 1 รายข้อ และระดับยอมรับได้ 2 รายข้อ โดยระดับดีมากที่สุดคือ เรื่องวิสัยทัศน์ พันธกิจ เป้าหมาย โครงสร้างการบริหารจัดการ ด้านการจัดการเรียนการสอน ด้านการคัดเลือกผู้เรียน และด้านบุคลากรของโรงเรียน หรือ โปรแกรม พระราชบัญญัติ และด้านหลักสูตร ทั้ง 7 ข้อ ค่าความสอดคล้อง (IOC) ระดับดี 1 รายข้อ คือ โครงสร้างการบริหารจัดการ ด้านสถานที่ในการจัดการเรียนและฝึกซ้อมกีฬาทennis และค่าสอดคล้อง (IOC) ระดับยอมรับได้ 2 รายข้อ คือ โครงสร้างการบริหารจัดการ ด้านงบประมาณ และความเหมาะสมของรูปแบบ

3. การประเมินค่าความเสี่ยง (Risk Assessment) ของรูปแบบ

การประเมินความเสี่ยง (Risk Assessment) ของรูปแบบการจัดการศึกษาเพื่อพัฒนา
กีฬาเทนนีสในประเทศไทย ซึ่งประกอบด้วยความเป็นไปได้ที่เหตุการณ์จะเกิดขึ้น และผลกระทบที่
จะเกิดขึ้นเพื่อนำผลการวิเคราะห์ไปบริหารจัดการความเสี่ยง (Risk Management) ใน 4 แนวทาง
คือ 1. การยอมรับ (Take Accept) 2. การควบคุม/การลด (Reduction) 3. การยกเลิก (Terminate)
และ 4. การโอนย้าย (Transfer) หรือแบ่ง (Share) (มหาวิทยาลัยสยาม. 2554 : 6) เพื่อการประเมิน
การศึกษาความเป็นไปได้ (Feasibility Study) ของรูปแบบ ดังหัวข้อต่อไปนี้

ด้านปัจจัยนำเข้า

1. โอกาสที่จะไม่มีงบประมาณสนับสนุน โครงการ
2. โอกาสที่จะไม่มีนักเรียนสมัครเข้าเรียนในโครงการ
3. โอกาสที่จะไม่มีบุคลากรในโครงการ
4. โอกาสที่จะไม่สามารถหาสถานที่ที่เหมาะสมได้
5. โอกาสที่จะไม่สามารถหาอุปกรณ์ที่เหมาะสมได้

ด้านกระบวนการ

1. การบริหารจัดการ
 - 1.1 ไม่สามารถจัดการเรียนการสอนได้ตามที่ตั้งไว้
 - 1.2 ไม่สามารถที่จะคัดเลือกได้นักเรียนที่มีคุณภาพตามที่ตั้งเป้าไว้
 - 1.3 ไม่สามารถที่จะคัดเลือกได้บุคลากรที่มีคุณภาพมาทำการสอน
 - 1.4 ไม่สามารถจะบริหารจัดการสถานที่อย่างมีประสิทธิภาพ
 - 1.5 ไม่สามารถจะบริหารจัดการอุปกรณ์อย่างมีประสิทธิภาพ
2. การที่กฎหมาย และพระราชบัญญัติจะไม่เอื้อให้ดำเนินการจัดการศึกษาตาม

รูปแบบนี้ได้

3. การที่หลักสูตรการเรียนจะไม่มี ความเหมาะสมกับรูปแบบที่จัดขึ้นนี้
4. การที่รูปแบบการจัดการศึกษาแบบนี้จะไม่สามารถมีความเหมาะสมต่อไปได้

ด้านผลลัพธ์

1. ความสำเร็จของผู้เรียน
 - 1.1 ผู้เรียนไม่สามารถเรียนสำเร็จการศึกษาได้
 - 1.2 ผู้เรียนไม่สามารถประสบความสำเร็จในกีฬาเทนนิสอาชีพได้
 - 1.3 ผู้เรียนไม่สามารถประสบความสำเร็จในอาชีพอิสระได้
2. ความพึงพอใจของผู้เรียน คือผู้เรียนไม่พึงพอใจในการเรียนตามรูปแบบนี้
3. ความพึงพอใจของผู้ปกครอง คือผู้ปกครองไม่พึงพอใจในการเรียนตามรูปแบบนี้

ด้าน สภาพแวดล้อม

1. เศรษฐกิจ : โอกาสที่ประเทศไทยจะมีเศรษฐกิจตกต่ำ จนไม่มีคนเล่นกีฬาเทนนิส
2. สังคม: โอกาสที่กีฬาเทนนิสจะไม่ได้ได้รับความนิยมในประเทศไทย
3. การเมือง : โอกาสที่ผู้บริหารลอนเทนนิสสมาคมฯ จะบริหารงานจนทำให้เทนนิสขาดความนิยม
4. วัฒนธรรม : โอกาสที่คนไทยจะไม่สนใจ กีฬาเทนนิส ไม่ดูเทนนิส ไม่เล่นเทนนิส

ตารางที่ 12 การประเมินความเสี่ยง (Risk Assessment) ของรูปแบบการจัดการศึกษา เพื่อพัฒนากีฬาเทนนิสอาชีพในประเทศไทย ของผู้ทรงคุณวุฒิด้านกีฬาเทนนิส

เหตุการณ์ที่เกิดขึ้น	ความเป็นไปได้ที่เหตุการณ์จะเกิดขึ้น						ผลกระทบที่จะเกิดขึ้น					
	5	4	3	2	1	\bar{X}	5	4	3	2	1	\bar{X}
ด้านปัจจัยนำเข้า												
1. โอกาสที่จะไม่มีงบประมาณสนับสนุนโครงการ		2	3	1		3.17	1	4		1		3.83
2. โอกาสที่จะไม่มีนักเรียนสมัครเข้าเรียนในโครงการ		1	1	1	3	2.00	1		1	2	2	2.33
3. โอกาสที่จะไม่มีบุคลากรในโรงเรียน		1		1	4	1.67	1			2	3	2.00
4. โอกาสที่จะไม่สามารถหาสถานที่ที่เหมาะสมได้				1	5	1.00				1	5	1.17
5. โอกาสที่จะไม่สามารถหาอุปกรณ์ที่เหมาะสมได้				1	5	1.00				1	5	1.17

ตารางที่ 12 (ต่อ)

เหตุการณ์ที่เกิดขึ้น	ความเป็นไปได้ที่เหตุการณ์ จะเกิดขึ้น						ผลกระทบที่จะเกิดขึ้น					
	5	4	3	2	1	\bar{X}	5	4	3	2	1	\bar{X}
ด้านกระบวนการ												
1. การบริหารจัดการ												
1.1 ไม่สามารถจัดการเรียนการสอนได้ตามที่ตั้งไว้			1	5		2.17			1	5		2.17
1.2 ไม่สามารถที่จะคัดเลือกได้นักเรียนที่มีคุณภาพที่ตั้งเป้าไว้			1	4	1	2.00			1	4	1	2.00
1.3 ไม่สามารถที่จะคัดเลือกได้บุคลากรที่มีคุณภาพมาทำการสอน			2	4		2.33			1	5		2.17
1.4 ไม่สามารถจะบริหารจัดการสถานที่ยังมีประสิทธิภาพ			1	2	3	1.67			1	3	2	1.83
1.5 ไม่สามารถจะบริหารจัดการอุปกรณ์อย่างมีประสิทธิภาพ			1	2	3	1.67			1	3	2	1.83
2. การที่กฎหมาย และพระราชบัญญัติจะไม่เอื้อให้ดำเนินการจัดการศึกษาตามรูปแบบนี้ได้			3	3		2.50			2	4		2.33
3. การที่จะทำให้หลักสูตรจะไม่มี ความเหมาะสมกับรูปแบบที่จัดขึ้น		2	1	1	2	3.00		1	1	2	2	1.83
4. การที่รูปแบบการจัดการศึกษาแบบนี้จะไม่สามารถมีความเหมาะสมต่อไปได้		3	1	1	1	3.00		1	1	2	2	2.12
ด้านผลลัพธ์												
1. ความสำเร็จของผู้เรียน												
1.1 ผู้เรียนไม่สามารถเรียนสำเร็จการศึกษาได้			1	4	1	2.00			1	3	2	1.83
1.2 ผู้เรียนไม่สามารถประสบความสำเร็จในกีฬาทennisอาชีพได้			3	1	2	2.33			3	1	2	2.17
1.3 ผู้เรียนไม่สามารถประสบความสำเร็จในอาชีพอิสระได้			1	4	1	2.00			1	3	2	1.83
2. ความพึงพอใจของผู้เรียนคือ ผู้เรียนไม่พึงพอใจในการเรียนตามรูปแบบนี้				5	1	1.83				4	2	1.67

ตารางที่ 12 (ต่อ)

เหตุการณ์ที่เกิดขึ้น	ความเป็นไปได้ที่เหตุการณ์ จะเกิดขึ้น						ผลกระทบที่จะเกิดขึ้น					
	5	4	3	2	1	\bar{X}	5	4	3	2	1	\bar{X}
3. ความพึงพอใจของผู้ปกครองคือ ผู้ปกครองไม่พึงพอใจในการเรียนรู้ตามรูปแบบนี้				5	1	1.83				4	2	1.67
ด้าน สภาพแวดล้อม												
1. เศรษฐกิจ: โอกาสที่ประเทศไทยจะมีเศรษฐกิจตกต่ำ จนไม่มีคนเล่นกีฬาเทนนิส			1	3	2	1.83				3	3	1.67
2. สังคม: โอกาสที่กีฬาเทนนิสจะไม่ได้รับความนิยมในประเทศไทย			1	3	2	1.83			1	2	3	1.67
3. การเมือง: โอกาสที่ผู้บริหารสมาคมฯ จะบริหารงานจนทำให้เทนนิสขาดความนิยม				4	2	1.67				3	3	1.50
4. วัฒนธรรม: โอกาสที่คนไทยจะไม่สนใจกีฬาเทนนิส ไม่ดูเทนนิส ไม่เล่นเทนนิส				3	3	1.50				3	3	1.50

จากตารางที่ 12 พบว่าผู้ทรงคุณวุฒิด้านกีฬาเทนนิสประเมินความเสี่ยงใน ความเป็นไปได้ที่เหตุการณ์จะเกิดขึ้น และผลกระทบเฉลี่ย ในด้านปัจจัยนำเข้า เรื่อง โอกาสที่จะไม่มีงบประมาณสนับสนุนโครงการ ที่ระดับ 3.17 กับ 3.83 ตามลำดับ ด้านกระบวนการ เรื่องการที่จะทำให้หลักสูตร จะไม่มีความเหมาะสมกับรูปแบบที่จัดขึ้น และ เรื่องการที่รูปแบบการจัดการศึกษาแบบนี้จะไม่สามารถมีความเหมาะสมต่อไปได้ ที่ระดับ 3.00 กับ 1.83 และ 3.00 กับ 2.12 นอกนั้นค่าเฉลี่ยอยู่ในระดับ 2.50 – 1.00 กับ 2.33 – 1.17 ทั้งสิ้น

ตารางที่ 13 การประเมินความเสี่ยง (Risk Assessment) ของรูปแบบการจัดการศึกษา เพื่อพัฒนากีฬาเทคนิควอลเลย์บอลในประเทศไทย ของผู้ทรงคุณวุฒิด้านการศึกษา และพลศึกษา

เหตุการณ์ที่เกิดขึ้น	ความเป็นไปได้ที่เหตุการณ์จะเกิดขึ้น						ผลกระทบที่จะเกิดขึ้น					
	5	4	3	2	1	\bar{X}	5	4	3	2	1	\bar{X}
ด้านปัจจัยนำเข้า												
1. โอกาสที่จะไม่มีงบประมาณสนับสนุนโครงการ			3		1	3.00	1	4		1		3.83
2. โอกาสที่จะไม่มีนักเรียนสมัครเข้าเรียนในโครงการ				2	4	1.33			1	2	3	1.67
3. โอกาสที่จะไม่มีบุคลากรในโรงเรียน			2	1	3	1.83		1	1	2	2	2.17
4. โอกาสที่จะไม่สามารถหาสถานที่ที่เหมาะสมได้			2	2	2	2.00			2	1	3	1.83
5. โอกาสที่จะไม่สามารถหาอุปกรณ์ที่เหมาะสมได้			1	2	3	1.67			1	2	3	1.67
ด้านกระบวนการ												
1. การบริหารจัดการ												
1.1 ไม่สามารถจัดการเรียนการสอนได้ตามที่ตั้งไว้			1	4	1	2.00			1	2	3	1.67
1.2 ไม่สามารถที่จะคัดเลือกได้นักเรียนที่มีคุณภาพที่ตั้งเป้าไว้		2	1	1	2	2.50		1	2		3	1.50
1.3 ไม่สามารถที่จะคัดเลือกได้บุคลากรที่มีคุณภาพมาทำการสอน		1	2	2	1	2.50		1	2		3	2.17
1.4 ไม่สามารถจะบริหารจัดการสถานที่อย่างมีประสิทธิภาพ		1	2	2	1	2.50			2	2	2	2.00
1.5 ไม่สามารถจะบริหารจัดการอุปกรณ์อย่างมีประสิทธิภาพ			3	2	1	2.33		2	1	1	2	2.50
2. การที่กฎหมาย และพระราชบัญญัติจะไม่เอื้อให้ดำเนินการจัดการศึกษาตามรูปแบบนี้ได้			3	3		2.50			2	2	2	2.00
3. การที่จะทำให้หลักสูตรจะไม่มี ความเหมาะสมกับรูปแบบที่จัดขึ้น			2	3	1	2.17			3	1	2	2.17
4. การที่รูปแบบการจัดการศึกษาแบบนี้จะไม่สามารถมีความเหมาะสมต่อไปได้			3	2	1	2.33		1	2	2	1	2.50

ตารางที่ 13 (ต่อ)

เหตุการณ์ที่เกิดขึ้น	ความเป็นไปได้ที่เหตุการณ์ จะเกิดขึ้น						ผลกระทบที่จะเกิดขึ้น					
	5	4	3	2	1	\bar{X}	5	4	3	2	1	\bar{X}
ด้านผลลัพธ์												
1. ความสำเร็จของผู้เรียน												
1.1 ผู้เรียนไม่สามารถเรียนสำเร็จการศึกษาได้				3	3	1.50			1	2	3	1.67
1.2 ผู้เรียนไม่สามารถประสบความสำเร็จในกีฬาเทนนิสอาชีพได้			1	1	4	1.50			1	2	3	1.67
1.3 ผู้เรียนไม่สามารถประสบความสำเร็จในอาชีพอิสระได้			1	5		2.17		2	1	2	1	2.67
2. ความพึงพอใจของผู้เรียนคือ ผู้เรียนไม่พึงพอใจในการเรียนตามรูปแบบนี้												
3. ความพึงพอใจของผู้ปกครองคือ ผู้ปกครองไม่พึงพอใจในการเรียนรู้ตามรูปแบบนี้				5	1	1.83			1	3	2	1.83
ด้าน สภาพแวดล้อม												
1. เศรษฐกิจ: โอกาสที่ประเทศไทยจะมีเศรษฐกิจตกต่ำ จนไม่มีคนเล่นกีฬาเทนนิส					6	1.00				1	5	1.17
2. สังคม: โอกาสที่กีฬาเทนนิสจะไม่ได้รับความนิยมในประเทศไทย				1	5	1.17				1	5	1.17
3. การเมือง: โอกาสที่ผู้บริหารสมาคมฯ จะบริหารงานจนทำให้เทนนิสขาดความนิยม				1	5	1.17				1	5	1.17
4. วัฒนธรรม: โอกาสที่คนไทยจะไม่สนใจกีฬาเทนนิส ไม่ดูเทนนิส ไม่เล่นเทนนิส				6		1.00	1				5	1.67

จากตารางที่ 13 พบว่าผู้ทรงคุณวุฒิด้านการศึกษา และพลศึกษาประเมินความเสี่ยงในความเป็นไปได้ที่เหตุการณ์จะเกิดขึ้น และผลกระทบเฉลี่ย ในด้าน ปัจจัยนำเข้า เรื่อง โอกาสที่จะไม่มีงบประมาณสนับสนุนโครงการ ที่ระดับ 3.00 กับ 3.83 ตามลำดับ นอกนั้นค่าเฉลี่ยอยู่ในระดับ 2.50 – 1.17 กับ 2.50 – 1.17 ทั้งสิ้น

ตารางที่ 14 ค่า ความเป็นไปได้ที่เหตุการณ์จะเกิดขึ้น ผลกระทบที่จะเกิดขึ้น และการวิเคราะห์ระดับความเสี่ยง (Degree of Risk) ในการบริหารความเสี่ยง (Risk Management) ของผู้ทรงคุณวุฒิด้านกีฬาเทนนิส

เหตุการณ์ที่เกิดขึ้น	ค่าเฉลี่ยความเป็นไปได้	ค่าเฉลี่ยผลกระทบ	การวิเคราะห์ระดับความเสี่ยง	ค่าผลคูณ
ด้านปัจจัยนำเข้า				
1. โอกาสที่จะไม่มีงบประมาณสนับสนุนโครงการ	3.17	3.83	12.14	เสี่ยงสูง
2. โอกาสที่จะไม่มีนักเรียนสมัครเข้าเรียนในโครงการ	2.00	2.33	4.66	น้อย
3. โอกาสที่จะไม่มีบุคลากรในโครงการ	1.67	2.00	3.34	น้อย
4. โอกาสที่จะไม่สามารถหาสถานที่ที่เหมาะสมได้	1.00	1.17	1.17	น้อย
5. โอกาสที่จะไม่สามารถหาอุปกรณ์ที่เหมาะสมได้	1.00	1.17	1.17	น้อย
ด้านกระบวนการ				
1. การบริหารจัดการ				
1.1 ไม่สามารถจัดการเรียนการสอนได้ตามที่ตั้งไว้	2.17	2.17	4.71	น้อย
1.2 ไม่สามารถที่จะคัดเลือกได้นักเรียนที่มีคุณภาพตามที่ตั้งเป้าไว้	2.00	2.00	4.00	น้อย
1.3 ไม่สามารถที่จะคัดเลือกได้บุคลากรที่มีคุณภาพมาทำการสอน	2.33	2.17	5.06	น้อย
1.4 ไม่สามารถจะบริหารจัดการสถานที่อย่างมีประสิทธิภาพ	1.67	1.83	3.06	น้อย
1.5 ไม่สามารถจะบริหารจัดการอุปกรณ์อย่างมีประสิทธิภาพ	1.67	1.83	3.06	น้อย
2. การที่กฎหมาย และพระราชบัญญัติจะไม่เอื้อให้ดำเนินการจัดการศึกษาตามรูปแบบนี้ได้	2.50	2.33	5.83	น้อย

ตารางที่ 14 (ต่อ)

เหตุการณ์ที่เกิดขึ้น	ค่าเฉลี่ยความ เป็นไปได้	ค่าเฉลี่ย ผลกระทบ	การวิเคราะห์ ระดับความ เสี่ยง	ค่าผลคูณ
3. การที่หลักสูตรการเรียนจะไม่มีวาม เหมาะสมกับรูปแบบที่จัดขึ้นนี้	2.50	1.83	4.58	น้อย
4. การที่รูปแบบการจัดการศึกษาแบบนี้จะไม่ สามารถมีความเหมาะสมต่อไปได้	3.00	2.17	6.51	ปานกลาง
ด้านผลลัพธ์				
1. ความสำเร็จของผู้เรียน				
1.1 ผู้เรียนไม่สามารถเรียนสำเร็จการศึกษาได้	2.00	1.83	3.66	น้อย
1.2 ผู้เรียนไม่สามารถประสบความสำเร็จใน กีฬาเทนนิสอาชีพได้	2.33	2.17	5.06	น้อย
1.3 ผู้เรียนไม่สามารถประสบความสำเร็จใน อาชีพอิสระได้	2.00	1.83	3.66	น้อย
2. ความพึงพอใจของผู้เรียน คือผู้เรียนไม่พึง พอใจในการเรียนตามรูปแบบนี้	1.83	1.67	3.06	น้อย
3. ความพึงพอใจของผู้ปกครอง คือผู้ปกครอง ไม่พึงพอใจในการเรียนตามรูปแบบนี้	1.83	1.67	3.06	น้อย
ด้าน สภาพแวดล้อม				
1. เศรษฐกิจ: โอกาสที่ประเทศไทยจะมี เศรษฐกิจตกต่ำ จนไม่มีคนเล่นกีฬาเทนนิส	1.83	1.67	3.06	น้อย
2. สังคม: โอกาสที่กีฬาเทนนิสจะไม่ได้รับ ความนิยมในประเทศไทย	1.83	1.67	3.06	น้อย
3. การเมือง: โอกาสที่ผู้บริหารลอนเทนนิส สมาคมฯ จะบริหารงานจนทำให้เทนนิสขาด ความนิยม	1.67	1.50	2.51	น้อย
4. วัฒนธรรม: โอกาสที่คนไทยจะไม่สนใจ กีฬาเทนนิส ไม่ดูเทนนิส ไม่เล่นเทนนิส	1.50	1.50	2.25	น้อย

จากตารางที่ 14 พบว่าค่าผลคูณที่ได้ในการวิเคราะห์ระดับความเสี่ยง (Degree of Risk) ของผู้ทรงคุณวุฒิด้านเทคนิค ด้านปัจจัยนำเข้า ในระดับความเสี่ยงสูง คือ ด้านปัจจัยนำเข้า เรื่อง โอกาสที่จะไม่มีงบประมาณสนับสนุนโครงการ และแสดงค่าผลคูณที่ได้ในการวิเคราะห์ระดับ ความเสี่ยง (Degree of Risk) ระดับความเสี่ยงปานกลาง คือ ด้านกระบวนการ เรื่องการที่รูปแบบ การจัดการศึกษาแบบนี้จะไม่สามารถมีความเหมาะสมต่อไปได้ นอกนั้นแสดงค่าผลคูณที่ได้ในการ วิเคราะห์ระดับความเสี่ยง (Degree of Risk) ในระดับความเสี่ยงน้อยทั้งสิ้น

ตารางที่ 15 แสดงค่า **ความเป็นไปได้ที่เหตุการณ์จะเกิดขึ้น ผลกระทบที่จะเกิดขึ้น และ การวิเคราะห์ระดับความเสี่ยง (Degree of Risk) ในการบริหารความเสี่ยง (Risk Management) ของผู้ทรงคุณวุฒิทางการศึกษา และพลศึกษา**

เหตุการณ์ที่เกิดขึ้น	ค่าเฉลี่ย ความเป็นไป ได้	ค่าเฉลี่ย ผลกระทบ	การวิเคราะห์ ระดับความ เสี่ยง	ค่าผลคูณ
ด้านปัจจัยนำเข้า				
1. โอกาสที่จะไม่มีงบประมาณสนับสนุน โครงการ	3.00	3.83	11.49	เสี่ยงสูง
2. โอกาสที่จะไม่มีนักเรียนสมัครเข้าเรียนใน โครงการ	1.33	1.67	2.22	น้อย
3. โอกาสที่จะไม่มีบุคลากรในโครงการ	1.83	2.17	3.97	น้อย
4. โอกาสที่จะไม่สามารถหาสถานที่ที่เหมาะสมได้	2.00	1.83	3.66	น้อย
5. โอกาสที่จะไม่สามารถหาอุปกรณ์ที่เหมาะสมได้	1.67	1.67	2.79	น้อย
ด้านกระบวนการ				
1. การบริหารจัดการ				
1.1 ไม่สามารถจัดการเรียนการสอนได้ตามที่ ตั้งไว้	2.00	1.67	3.34	น้อย
1.2 ไม่สามารถที่จะคัดเลือกได้นักเรียนที่มี คุณภาพตามที่ตั้งเป้าไว้	2.50	1.50	3.75	น้อย
1.3 ไม่สามารถที่จะคัดเลือกได้บุคลากรที่มี คุณภาพมาทำการสอน	2.50	2.17	5.43	น้อย

ตารางที่ 15 (ต่อ)

เหตุการณ์ที่เกิดขึ้น	ค่าเฉลี่ย ความ เป็นไปได้	ค่าเฉลี่ย ผลกระทบ	การวิเคราะห์ ระดับความ เสี่ยง	ค่าผลคูณ
1.4 ไม่สามารถจะบริหารจัดการสถานที่อย่างมีประสิทธิภาพ	2.50	2.00	5.00	น้อย
1.5 ไม่สามารถจะบริหารจัดการอุปกรณ์อย่างมีประสิทธิภาพ	2.33	2.5	5.83	น้อย
2. การที่กฎหมาย และพระราชบัญญัติจะไม่เอื้อให้ดำเนินการจัดการศึกษาตามรูปแบบนี้ได้	2.50	2.00	5.00	น้อย
3. การที่หลักสูตรการเรียนจะไม่มีควมเหมาะสมกับรูปแบบที่จัดขึ้นนี้	2.17	2.17	4.71	น้อย
4. การที่รูปแบบการจัดการศึกษาแบบนี้จะไม่สามารถมีความเหมาะสมต่อไปได้	2.33	2.50	5.83	น้อย
ด้านผลลัพธ์				
1. ความสำเร็จของผู้เรียน				
1.1 ผู้เรียนไม่สามารถเรียนสำเร็จการศึกษาได้	1.50	1.67	2.51	น้อย
1.2 ผู้เรียนไม่สามารถประสบความสำเร็จในกีฬาเทนนิสอาชีพได้	1.50	1.67	2.51	น้อย
1.3 ผู้เรียนไม่สามารถประสบความสำเร็จในอาชีพอิสระได้	2.17	2.67	5.79	น้อย
2. ความพึงพอใจของผู้เรียน คือผู้เรียนไม่พึงพอใจในการเรียนตามรูปแบบนี้	2.00	2.00	4.00	น้อย
3. ความพึงพอใจของผู้ปกครอง คือผู้ปกครองไม่พึงพอใจในการเรียนตามรูปแบบนี้	1.83	1.83	3.35	น้อย

ตารางที่ 15 (ต่อ)

เหตุการณ์ที่เกิดขึ้น	ค่าเฉลี่ย ความ เป็นไปได้	ค่าเฉลี่ย ผลกระทบ	การวิเคราะห์ ระดับความ เสี่ยง	ค่าผลคูณ
ด้าน สภาพแวดล้อม				
1. เศรษฐกิจ: โอกาสที่ประเทศไทยจะมีเศรษฐกิจ ตกต่ำ จนไม่มีคนเล่นกีฬาเทนนิส	1.00	1.17	1.17	น้อย
2. สังคม: โอกาสที่กีฬาเทนนิสจะไม่ได้รับความ นิยมในประเทศไทย	1.17	1.17	1.37	น้อย
3. การเมือง: โอกาสที่ผู้บริหารลอนเทนนิส สมาคมฯ จะบริหารงานจนทำให้เทนนิสขาด ความนิยม	1.17	1.17	1.37	น้อย
4. วัฒนธรรม: โอกาสที่คนไทยจะไม่สนใจ กีฬา เทนนิส ไม่ดูเทนนิส ไม่เล่นเทนนิส	1.00	1.67	1.67	น้อย

จากตารางที่ 15 พบว่าค่าผลคูณที่ได้ในการวิเคราะห์ระดับความเสี่ยง (Degree of Risk) ของผู้ทรงคุณวุฒิด้านเทนนิส ด้านปัจจัยนำเข้า ในระดับความเสี่ยงสูง คือ ด้าน ปัจจัยนำเข้า เรื่อง โอกาสที่จะไม่มีงบประมาณสนับสนุนโครงการ นอกนั้นแสดงค่าผลคูณที่ได้ในการวิเคราะห์ระดับความเสี่ยง (Degree of Risk) ในระดับความเสี่ยงน้อยทั้งสิ้น

รายการอ้างอิง

ภาษาไทย

- กมล รอดคล้าย. การวิเคราะห์ระบบการจัดการประถมศึกษาของหน่วยงานรัฐบาลและเอกชน
ในกรุงเทพมหานคร. วิทยานิพนธ์ปริญญาคุุญช์บัณฑิต, ภาควิชาบริหารการศึกษา
บัณฑิตวิทยาลัย จุฬาลงกรณ์มหาวิทยาลัย, 2537.
- กมลมนัสชท์ บัณฑิตยานนท์ และวิภาวรรณ วงษ์สุวรรณ คงเฝ้า (บรรณาธิการ). **ความรู้พื้นฐาน
และหลักการพัฒนาหลักสูตร**. เอกสารคำสอนรายวิชา 2716301 ศาสตร์ด้านหลักสูตร
คณะครุศาสตร์ จุฬาลงกรณ์มหาวิทยาลัย, 2553.
- การกีฬาแห่งประเทศไทย. **แผนยุทธศาสตร์การพัฒนากีฬาอาชีพ และแผนปฏิบัติงานกีฬาอาชีพ
ระยะ 4 ปี (พ.ศ. 2551 – 2554)**. 2550.
- การกีฬาแห่งประเทศไทย. **รายงานผลการศึกษาตัวบ่งชี้การพัฒนากีฬาของไทย : สภาพการ
พัฒนาการกีฬาเพื่ออาชีพ**. กรุงเทพมหานคร : เอกพิมพ์ไท, 2542.
- กิตติพงษ์ วชิรมโนวงศ์. นักกีฬาเทนนิสทีมชาติไทย และนักกีฬาเทนนิสอาชีพ ATP มือ
อันดับ 457 (มีนาคม 2553). **สัมภาษณ์**, 17 มกราคม 2554.
- เกียรติวรรณ อมาตยกุล. นักการศึกษาสาขาวิชาการศึกษานอกระบบโรงเรียน ภาควิชา
นโยบาย การจัดการและความเป็นผู้นำทางการศึกษา คณะครุศาสตร์ จุฬาลงกรณ์
มหาวิทยาลัย อดีตนักกีฬาเทนนิสเยาวชนประเทศไทย ผ่านการอบรม USPTA
ผู้ฝึกสอนเทนนิสขั้นสูง. **สัมภาษณ์**, 11 พฤษภาคม 2553 / 8 สิงหาคม 2554.
- คงศักดิ์ สันติพฤกษ์วงศ์. **วิวัฒนาการทุนนิยมของญี่ปุ่น**. พิมพ์ครั้งที่ 1. กรุงเทพมหานคร :
โรงพิมพ์ธรรมศาสตร์, 2528.
- คณะกรรมการการศึกษาแห่งชาติ, สำนักงาน. **สำนักนายกรัฐมนตรี. พระราชบัญญัติการศึกษา
แห่งชาติ พุทธศักราช 2542**. กรุงเทพมหานคร : พรึกหวานกราฟฟิค, 2542.
- คณะกรรมการการศึกษาแห่งชาติ, สำนักงาน. **สำนักนายกรัฐมนตรี. พระราชบัญญัติการศึกษา
แห่งชาติ พุทธศักราช 2542 และที่แก้ไขเพิ่มเติม (ฉบับที่ 2) พ.ศ. 2545 พร้อม
กฎกระทรวงที่เกี่ยวข้อง และพระราชบัญญัติการศึกษาภาคบังคับ พ.ศ. 2545**.
- กรุงเทพมหานคร : **โรงพิมพ์องค์การรับส่งสินค้า และพัสดุภัณฑ์ (ร.ส.พ.)**, 2545.
- คณะกรรมการการศึกษาขั้นพื้นฐาน, สำนักงาน. **แก่นสาระหลักสูตรฯ 51**. (เอกสารเผยแพร่ 2551).

- ครองจักร งามมีศรี. โรงเรียนกีฬา : มีปัญหาอะไรหรือเปล่า. วารสารสุขศึกษา พลศึกษา และ
 สันทนาการ 36,2 (เมษายน – มิถุนายน 2553) : 1 – 6.
- คำสอนดีดี. ความหมายของรูปแบบ. [ออนไลน์]. แหล่งที่มา : <http://www.kamsondeedee.com>.
 [2552, ตุลาคม 22].
- จิราวัฒน์ ขจรศิลป์. การพัฒนารูปแบบโรงเรียนกีฬาด้านแบบในประเทศไทย. วิทยานิพนธ์
 ปริญญาคุณุฒิปบัณฑิต, สาขาวิชาพลศึกษา ภาควิชาหลักสูตรและการสอน
 คณะครุศาสตร์ จุฬาลงกรณ์มหาวิทยาลัย, 2553.
- จุฑา ดิงศภักย์. การศึกษาตัวบ่งชี้การพัฒนากีฬาของไทย : การพัฒนากีฬาเพื่อการอาชีพ.
 กรุงเทพมหานคร : ภาควิชาพลศึกษา คณะครุศาสตร์ จุฬาลงกรณ์มหาวิทยาลัย, 2540.
- จุฑา ดิงศภักย์. หัวหน้าแขนงวิชาการจัดการกีฬา คณะวิทยาศาสตร์การกีฬา นักพากย์กีฬา
 สถานีโทรทัศน์สี กองทัพบก ช่อง 7. สัมภาษณ์, 29 มีนาคม / 28 มิถุนายน 2554.
 จุฬาลงกรณ์มหาวิทยาลัย. ประกาศ จุฬาลงกรณ์มหาวิทยาลัย เรื่อง อัตราและข้อกำหนดเกี่ยวกับการ
 การชำระค่าธรรมเนียม และค่าบำรุงต่างๆ ของโรงเรียนสาธิตจุฬาลงกรณ์มหาวิทยาลัย
 พ.ศ. 2551. มติที่ประชุมคณบดีในการประชุมครั้งที่ 41/2551 เมื่อวันที่ 3 ธันวาคม
 2551 ประกาศ ณ วันที่ 4 ธันวาคม 2551.
- ชญญา อภิपालกุล และคณะ. รูปแบบการพัฒนาผู้บริหารสถานศึกษา เพื่อปฏิรูปการเรียนรู้ใน
 สถานศึกษา SINTPAE Model (ฉบับสรุป). รายงานการวิจัยและพัฒนา.
 กรุงเทพมหานคร : สำนักงานคณะกรรมการการศึกษาแห่งชาติ สำนักนายกรัฐมนตรี,
 2545.
- ชัยอนันต์ สมุทวณิช และผู้บันทึกประสบการณ์. เพลินเพื่อรู้. กรุงเทพมหานคร : พี. เพรส, 2542.
- ชาญวิทย์ ผลชีวิน. การศึกษาสภาพและปัญหาในการจัดดำเนินการของทีมฟุตบอลทีมชาติไทย
 ตามการรับรู้ของผู้เกี่ยวข้อง. วิทยานิพนธ์ปริญญาโทบัณฑิต, ภาควิชาพลศึกษา
 คณะครุศาสตร์ จุฬาลงกรณ์มหาวิทยาลัย, 2532.
- ชาย โพธิ์สิตา. ศาสตร์และศิลป์แห่งการวิจัยเชิงคุณภาพ. พิมพ์ครั้งที่ 3. กรุงเทพมหานคร
 อมรินทร์พริ้นติ้งแอนด์พับลิชชิ่ง, 2550.
- คนัย จุลชาติ. อดีตอุปนายก / อดีตปฏิคม ลอนเทนนิสสมาคมแห่งประเทศไทย
 ในพระบรมราชูปถัมภ์. สัมภาษณ์, 17 มิถุนายน 2553.
- คนัย อุคมโชค. ไม่สู้ใต้ใจ. กรุงเทพมหานคร : โอ. เอส. พริ้นติ้ง เฮ้าส์, 2550.

- คณัฏ อุดมโชค. นักกีฬาเทนนิสทีมชาติไทย และนักกีฬาเทนนิสอาชีพ ATP มืออันดับ 77 (มกราคม 2550). **สัมภาษณ์**, 18 มกราคม 2554.
- คำรัส ดาราศักดิ์. สาเหตุและกลยุทธ์ในการจัดการกับความเครียดของนักเทนนิสเยาวชนทีมชาติไทย : แนวทางศึกษาเชิงคุณภาพ. **วารสารสุขศึกษา พลศึกษา และสันทนาการ** 32,1 (มกราคม – เมษายน 2549) : 60 – 67.
- ถนอมวงศ์ กฤษณ์เพชร และคณะ. **การศึกษาปัจจัยความสำเร็จของชนิดกีฬาที่เป็นความหวังของประเทศไทย. รายงานการวิจัย.** ได้รับการสนับสนุนทุนงบประมาณจากการกีฬาแห่งประเทศไทย กระทรวงท่องเที่ยวและกีฬา , 2552.
- ทองจันทร์ พิมพา. **ซูเปอร์บอล.** กรุงเทพมหานคร : C.A.D. Publishing, 2546.
- ท่องเที่ยวและกีฬา, กระทรวง. (ร่าง) **แผนพัฒนาการกีฬาแห่งชาติ ฉบับที่ 4 (พ.ศ. 2550 – 2554).** คณะทำงานจัดทำร่างแผนพัฒนาการกีฬาแห่งชาติ ฉบับที่ 4 (พ.ศ. 2550 – 2554). 2550.
- ทัศนาศาสตร์. **การจัดการศึกษาโดยครอบครัว (Home school).** **วารสารวิชาการ** 5,5 (พฤษภาคม 2545) : 17 – 21.
- ทาดาโอะ มียากาวะ. **เศรษฐกิจเบื้องต้น.** แปลโดยคงศักดิ์ สันติพฤกษ์วงศ์. กรุงเทพมหานคร : สำนักพิมพ์รู้แจ้ง, 1986.
- ไทยทิว วรณสุข. รองเลขาธิการลอนเทนนิสสมาคมแห่งประเทศไทยฯ กรรมการจัดการแข่งขันเทนนิสเยาวชนหลายรายการ เป็นบิดาของนักกีฬาเทนนิสอาชีพ หนึ่งนัดดา วรณสุข WTA มืออันดับ 528 (ธันวาคม 2549). **สัมภาษณ์**, 30 มีนาคม / 23 สิงหาคม 2554.
- แทมมารีน ธนสุกาญจน์. นักกีฬาเทนนิสอาชีพหญิง WTA มืออันดับ (WTA) 117 (มิถุนายน 2554) และเคยมีอันดับโลก (WTA) 19 (พฤษภาคม 2545). **สัมภาษณ์**, 8 สิงหาคม 2554.
- ธงชัย สมบูรณ์. **มุมมองของพหุวัฒนธรรมทางการศึกษา(International Schools : A perspective of Multicultural Education).** [ออนไลน์]. แหล่งที่มา : http://www.edu.ru.ac.th/aspfile/knowledge_reseaech_1.asp. [2554, เมษายน 12].
- ธนากร ศรีชาพันธ์. อดีตนักกีฬาเทนนิสทีมชาติไทย อดีตกัปตันทีมเทนนิสเดวิสคัพไทย ผู้อำนวยการสถาบันฝึกเทนนิสศรีชาพันธ์ จังหวัดขอนแก่น. **สัมภาษณ์**, 2 พฤษภาคม 2553 / 17 มกราคม / 11 กันยายน 2554.

ธวัชชัย นาคะบุตร. **ประสบการณ์และแนวทางในการพัฒนากีฬาเทนนิสระดับจังหวัด.**

[ออนไลน์]. (2550). แหล่งที่มา : <http://www.superprotennis.com>.

[2551, ธันวาคม 22].

นนชัย สานติบุตร. **การนำเสนอรูปแบบการพัฒนากีฬาฟุตบอลอาชีพของประเทศไทย.**

วิทยานิพนธ์ปริญญาคุุณชีพัฒนิต, สาขาวิชาพลศึกษา ภาควิชาหลักสูตร การสอนและ
เทคโนโลยีการศึกษา คณะครุศาสตร์ จุฬาลงกรณ์มหาวิทยาลัย, 2550.

นนชัย สานติบุตร. **ผู้อำนวยการสำนักผู้ว่าการการกีฬาแห่งประเทศไทย. สัมภาษณ์, 23**

ธันวาคม 2553.

นพพงษ์ บุญจิตราดุลย์. **หลักการและทฤษฎีการบริหารการศึกษา. กรุงเทพมหานคร :**

สำนักพิมพ์เทียมฟ้า , 2551.

บ้านมุสลิม. โฮมสคูล (Home School). [ออนไลน์]. แหล่งที่มา : <http://www.baanmuslimah.com/searchpre.php>. [2554, เมษายน 12].

บุญเรียง ขจรศิลป์. **วิธีวิจัยทางการศึกษา. พิมพ์ครั้งที่ 5. กรุงเทพมหานคร : พี เอ็น การพิมพ์,**
2543.

บุษบา แสงวรรณธีระ. **การศึกษาภูมิหลังทางสังคมของนักเรียนโรงเรียนกีฬาจังหวัดสุพรรณบุรี.**

วิทยานิพนธ์ปริญญามหาบัณฑิต, ภาควิชาพลศึกษา บัณฑิตวิทยาลัย จุฬาลงกรณ์
มหาวิทยาลัย, 2537.

เบญจพล เบญจพลากร. **การศึกษาสภาพตัวบ่งชี้ในการพัฒนากีฬาเบดมินตันไปสู่การเป็นกีฬา
เพื่อการอาชีพ.**

วิทยานิพนธ์ปริญญามหาบัณฑิต, ภาควิชาพลศึกษา คณะครุศาสตร์
จุฬาลงกรณ์มหาวิทยาลัย, 2545.

ปรางทิพย์ ยิวานนท์. **คู่มือและเกณฑ์มาตรฐาน การจัดการแข่งขันกีฬาเทนนิสอาชีพ.**

กรุงเทพมหานคร : นิวไทยมิตรการพิมพ์, 2550.

ปรีชา กลิ่นรัตน์. **การบริหารพลศึกษาและการจัดการธุรกิจกีฬา. ขอนแก่น : ขอนแก่นการพิมพ์,**
2536.

ปัญญาไทย. **ความหมายของวิชาชีพและอาชีพ. [ออนไลน์]. แหล่งที่มา : <http://www.panyathai.or.th/wiki>. [2551, กันยายน 29].**

พจนานุกรมออนไลน์. การพัฒนารูปแบบกระบวนการเรียนรู้ในชุมชนเพื่อการพัฒนาที่ยั่งยืน : การศึกษาแบบพหุกรณี. วิทยานิพนธ์ปริญญาคุุณบัณฑิต, สาขาวิชาการศึกษา

นอกระบบโรงเรียน ภาควิชาการศึกษานอกระบบโรงเรียน คณะครุศาสตร์
จุฬาลงกรณ์มหาวิทยาลัย, 2546.

พฤทธิ์ ศิริบรรณพิทักษ์. ประธานสาขาวิชาบริหารการศึกษา คณะครุศาสตร์ อดิศจนบดี
คณะครุศาสตร์ จุฬาลงกรณ์มหาวิทยาลัย. **สัมภาษณ์**, 19 ตุลาคม 2553.

พระราชบัญญัติสถาบันการพลศึกษา พ.ศ. 2548. **ราชกิจจานุเบกษา**. เล่ม 122 ตอนที่ 13ก, 4
กุมภาพันธ์ 2548.

ไพศาล จันทร์พิทักษ์. **โรงเรียนกีฬาของไนจีเรีย**. [Online] Available from :

<http://www.nwes.sanook.com/sport/sport-272561.php>. [2553, ตุลาคม 17].

พิศณุ นิลกลัด. ผู้พากย์กีฬา และอ่านข่าว และสะกดข่าว สถานีโทรทัศน์สี กองทัพบกช่อง 7
ประธานบริษัท สปอร์ตทิปส์ จำกัด. **สัมภาษณ์**, 1 เมษายน 2554.

มนตรี ไชยพันธ์. รองผู้ว่าการกีฬาแห่งประเทศไทย ฝ่ายบริหาร ในฐานะหน่วยงานที่กำกับดูแล
กีฬาของประเทศ. **สัมภาษณ์**, 15 มิถุนายน 2553.

มหาวิทยาลัยสยาม คณะนิเทศศาสตร์. **คู่มือการบริหารความเสี่ยงของคณะนิเทศศาสตร์
มหาวิทยาลัยสยาม พ.ศ. 2554**. (เอกสารไม่ตีพิมพ์ 2554).

เยี่ยมศรี สีแดง. **สภาพและปัญหาการดำเนินงานของสมาคมซอฟต์แวร์บอลสมัครเล่นแห่งประเทศไทย**.
วิทยานิพนธ์ปริญญาโทบัณฑิต, ภาควิชาพลศึกษา บัณฑิตวิทยาลัย
จุฬาลงกรณ์มหาวิทยาลัย, 2540.

รับรองมาตรฐานและประเมินคุณภาพการศึกษา, สำนักงาน. (องค์กรมหาชน) (สมศ). Home
School. **จุดสารประชาคมประกันคุณภาพการศึกษา** 8,8 (กรกฎาคม 2553) : 9 – 12.

วรรณิ แกมเกตุ. **วิธีวิทยาการวิจัยทางพฤติกรรมศาสตร์**. พิมพ์ครั้งที่ 2. กรุงเทพมหานคร :
โรงพิมพ์แห่งจุฬาลงกรณ์มหาวิทยาลัย, 2551.

ไวพจน์ จันทร์เสมอ. **ฉบับดี คณะวิทยาศาสตร์การกีฬาและสุขภาพ สถาบันการพลศึกษา**.
สัมภาษณ์, 29 มีนาคม 2554.

วิทยา สำเร็จ. **อดีตนักกีฬาเทนนิสทีมชาติไทย และผู้ฝึกสอนเทนนิสทีมชาติไทยชุดปัจจุบัน**.
สัมภาษณ์, 15 เมษายน 2554.

- วิสุทธิ ทิพย์พงษ์. การศึกษาสภาพและปัญหาการพัฒนากีฬามวยไทยเพื่อการอาชีพ.
วิทยานิพนธ์ปริญญาโทมหาบัณฑิต, ภาควิชาพลศึกษา คณะครุศาสตร์ จุฬาลงกรณ์
มหาวิทยาลัย, 2544.
- วีระ มนต์วานิช. การพัฒนากีฬา. วารสารศึกษาศาสตร์ 12,3 (มิถุนายน 2534) : 1 – 9.
- ศิริชัย ศิริเกษ. อดีตเลขาธิการลอนเทนนิสสมาคมแห่งประเทศไทยในพระบรมราชูปถัมภ์
และอดีตกรรมการบริหารสหพันธ์เทนนิสเอเชีย. **สัมภาษณ์.** 14 -15 กันยายน 2551 /
24 กรกฎาคม 2553 / 16 เมษายน / 12 กรกฎาคม / 30 สิงหาคม / 6 กันยายน 2554.
- ศิลปชัย สุวรรณชาติ. การศึกษาปัจจัยความสำเร็จของกีฬาเทนนิสที่เป็นความหวังของ
ประเทศไทย. กรุงเทพมหานคร : การกีฬาแห่งประเทศไทย กระทรวงการท่องเที่ยว
และกีฬา, 2552.
- ศิลปชัย สุวรรณชาติ. อดีตคณบดีสำนักวิชาวิทยาศาสตร์การกีฬา จุฬาลงกรณ์มหาวิทยาลัย.
สัมภาษณ์. 29 มีนาคม 2554.
- ศึกษาธิการ, กระทรวง. สำนักงานคณะกรรมการการศึกษาเอกชน. รายงานการวิจัย การศึกษา
ค่าใช้จ่ายในการจัดการศึกษาขั้นพื้นฐานของโรงเรียนเอกชน. กรุงเทพมหานคร :
โรงพิมพ์คุรุสภา , 2546.
- สงัด อุทรานันท์. **ทฤษฎีหลักสูตร.** พิมพ์ครั้งที่ 1. กรุงเทพมหานคร : โรงพิมพ์มิตรสยาม, 2530.
- สถาบันเทนนิสไพรมิด. **ความเป็นมาของ ATP และ WTA.** [ออนไลน์]. แหล่งที่มา :
<http://www.pyramidtennis.com>. [2552, กรกฎาคม 27].
- สมพงษ์ จิตระดับ. ผู้อำนวยการศูนย์ติดตามและวิเคราะห์ปัญหาการศึกษาไทย
คณะครุศาสตร์ จุฬาลงกรณ์มหาวิทยาลัย. **สัมภาษณ์.** 6 ตุลาคม 2553.
- สวณิต ยมาภัย. **การชี้แจงแสดงเหตุผล.** เอกสารการสอน. คณะนิเทศศาสตร์ จุฬาลงกรณ์
มหาวิทยาลัย, 2526.
- สวัสดี สุคนธ์รังสี. โมเดลการวิจัย : กรณีตัวอย่างทางการบริหาร. วารสารพัฒนาบริหารศาสตร์.
17,2 (เมษายน 2520) : 16
- สัญญา ภัทรราชย์ และ กำแหง จาตุรจินดา. **จริยธรรมวิชาชีพแพทย์.** [ออนไลน์]. แหล่งที่มา :
<http://www.mahidol.ac.th>. [2552, ตุลาคม 18].
- สาธิตจุฬาลงกรณ์มหาวิทยาลัย ฝ่ายมัธยม, โรงเรียน. **คู่มือนักเรียนและผู้ปกครอง ปีการศึกษา
2552.** กรุงเทพมหานคร : บพิธการพิมพ์, 2552.

สาธิตจุฬาลงกรณ์มหาวิทยาลัย ฝ่ายมัธยม, โรงเรียน. **คู่มือนักเรียนและผู้ปกครอง ปีการศึกษา**

2554. กรุงเทพมหานคร : บพิธการพิมพ์, 2554.

สาธิต สุภาภรณ์. **วิจัยเชิงคุณภาพทางพลศึกษาและกีฬา.** พิมพ์ครั้งที่ 1. กรุงเทพมหานคร : สามลดดา, 2550.

สำนักวิชาวิทยาศาสตร์การกีฬา จุฬาลงกรณ์มหาวิทยาลัย. **การศึกษาแนวทางการพัฒนา กีฬาไปสู่ความเป็นเลิศเพื่อการอาชีพ.** กรุงเทพมหานคร : โรงพิมพ์แห่งจุฬาลงกรณ์มหาวิทยาลัย, 2547.

สิทธิ รัตนราชย์. **การศึกษากีฬาฟุตบอลอาชีพในประเทศไทย.** วิทยานิพนธ์ปริญญาโทบริหารธุรกิจ, ภาควิชาพลศึกษา บัณฑิตวิทยาลัย จุฬาลงกรณ์มหาวิทยาลัย, 2540.

สุชานันท์ วิรัชประเสริฐ. **นักกีฬาเทนนิสทีมชาติไทย และนักกีฬาเทนนิสอาชีพ WTA มืออันดับ 172 (สิงหาคม 2547).** **สัมภาษณ์,** 17 มกราคม 2554.

สุทธนะ ดิงศักดิ์. **เทนนิสชั้นสูง.** พิมพ์ครั้งที่ 1. กรุงเทพมหานคร : แอคทีฟ พรินท์, 2548.

สุธาณี ศิริกาษา. **อดีตนักกีฬาเทนนิสทีมชาติไทย ผู้พิชิตเหรียญทองประวัติศาสตร์ในกีฬา เอเชียนเกมส์ ครั้งที่ 7 ปี 2521 อดีตนักกีฬาเทนนิสอาชีพหญิง ผู้ฝึกสอนเทนนิสทีมชาติไทย.** **สัมภาษณ์,** 20 มิถุนายน / 10 กรกฎาคม 2553 / 17 มกราคม 2554.

สุพิตร สมานิติ, ชัย นิมากร และ นนชัย สานติบุตร. **แนวทางการพัฒนานักกีฬาภายใต้ การสนับสนุนและส่งเสริมของภาครัฐและเอกชนอย่างเป็นระบบ : กรณีศึกษากีฬา เทนนิสอาชีพ และกีฬาฟุตบอลอาชีพ. วารสารศึกษาศาสตร์ปริทัศน์ 19,1 (มกราคม - เมษายน 2547) : 37 - 54.**

สุภางค์ จันทวานิช. **การวิเคราะห์ข้อมูลในการวิจัยเชิงคุณภาพ.** พิมพ์ครั้งที่ 8. กรุงเทพมหานคร : โรงพิมพ์แห่งจุฬาลงกรณ์มหาวิทยาลัย, 2551.

สุภางค์ จันทวานิช. **วิธีการวิจัยเชิงคุณภาพ.** พิมพ์ครั้งที่ 16. กรุงเทพมหานคร : ด้านสุทธา การพิมพ์, 2551.

เสถียร มนต์คงธรรม. **อดีตอุปนายกลอนเทนนิสสมาคมฯ อดีตกรรมการลอนเทนนิสสมาคมฯ หลายสมัย บรรณาธิการอาวุโส นิตยสาร Game Set Match อดีตบรรณาธิการนิตยสาร เทนนิส นิตยสารสำหรับผู้ชื่นชอบกีฬาเทนนิสเล่มแรกในประเทศไทย ผู้พากย์รายการ เอบิล โทรทัศน์ ผู้จัดการแข่งขันเทนนิสหลายรายการในประเทศไทย .** **สัมภาษณ์,** 12 พฤษภาคม / 25 กันยายน 2553 / 19 มกราคม / 11 กันยายน 2554.

- เสรี ชัดเข้ม. โมเดล และการสร้างโมเดล. [ออนไลน์]. แหล่งที่มา : <http://www.erm.buu.ac.th>. [2552, ธันวาคม 29].
- อรวรรณ ปิรันธน์โอวาท. การสื่อสารเพื่อการโน้มน้าวใจ. พิมพ์ครั้งที่ 3. กรุงเทพมหานคร : โรงพิมพ์แห่งจุฬาลงกรณ์มหาวิทยาลัย, 2546.
- อุทัย บุญประเสริฐ. ตัวบ่งชี้ลักษณะองค์กรที่มีประสิทธิผล/ประสิทธิภาพ. กรุงเทพมหานคร : เอกสารประกอบการประชุมการพัฒนากีฬาชาติ จุฬาลงกรณ์มหาวิทยาลัย, 2540.
- อุทัย บุญประเสริฐ. ระบบข้อมูลและสารสนเทศเพื่อการวางแผนและการตัดสินใจทางการศึกษาในระดับจังหวัด. จันทรเกษม. 173 (กรกฎาคม – สิงหาคม 2526) : 40 – 48.
- อุทัย บุญประเสริฐ. หลักการบริหารแบบฐานโรงเรียน. กรุงเทพมหานคร : พระรามสี่การพิมพ์, 2546.
- อุทุมพร จามรมาน. โมเดล (Model). วารสารวิชาการ กรมวิชาการ 1,3 (มีนาคม 2541) : 22 - 26.
- เอ็ม-เอ็น ดอทเน็ต. การวิเคราะห์ระบบ. [ออนไลน์]. แหล่งที่มา : <http://www.m-ed.net/doc01/policy004.doc>. [2551, ตุลาคม 15].

ภาษาอังกฤษ

- Andrew J. Dubrin. **Essentials of Management**. 8th Ed, South-Western Cengage Learning. 2009.
- Association of Tennis Professional (ATP). **The 2009 ATP Official Rulebook**. ATP Tour, Inc., Printed in the United States of America, 2009.
- Brenda G. Pitts, Lawrence W. Fielding and Lori K. Miller. Industry Segmentation Theory and The Sport Industry : Developing a Sport Industry Segment Model. **Sport Marketing Quarterly** 3,1 (1994) : 15 – 24.
- Centre International de Tennis (CIT). **สถาบันฝึกเทนนิสในประเทศสเปน**. [Online] Available from : <http://centernacional.fctennis.org>. [2553, มีนาคม 31].
- Frank W. Banghart. **Educational Systems Analysis**. First Printing. The Macmillan Company. Print in the United States of America, 1969.

- Geofferey N. Masters and John P. Keeves. **Advances in Measurement in Educational Research and Assessment**. First edition. Elsevier Science Ltd. Printed in The Motherlands, 1999.
- IMG Academies (International Management Group). **สถาบันฝึกกีฬาในประเทศสหรัฐอเมริกา**. [Online] Available from : <http://www.imgworld.com>. [2553, ตุลาคม 3].
- International Tennis Federation (ITF). **ข้อมูลสหพันธ์เทนนิสนานาชาติ**. [Online] Available from : <http://www.itftennis.com>. [2551, ตุลาคม 15].
- International Tennis Federation. **12th International Tennis Federation (ITF) Worldwide Coaches Workshop**, Bangkok Thailand, October – November 2001, Proceeding for Progressive Development of High Level Players from Junior to Professional. pp. 13 - 17, 2001.
- ISP tennis Academy. **สถาบันฝึกเทนนิสในประเทศฝรั่งเศส**. [Online] Available from : <http://www.isptennisacademy.com>. [2553, มีนาคม 31].
- Kawaljeet Singh (India). **9th ITF Asian Regional Coaches Workshop**, New Delhi, India, 11 – 17 October 2004, Experiences with 14& Under Player in Asia Building Right Attitude for 14& Under Player in Asia, International Tennis Federation, 2004.
- Miguel Crespo and Dave Miley. **Advanced Coaches Manual**. International Tennis Federation Ltd., printed in Canada, 1998.
- Rosaline Barbour. **Doing Focus Groups**. First published. The Cromwell Press Ltd. Great Britain, 2007.
- Women Tennis Association (WTA). **Sony Ericsson WTA Tour 2009 Official Rulebook**. WTA Tour, Inc., Printed in Canada, 2009.
- Yvonna S. Lincoln, Egon G. Guba. **Naturalistic Inquiry**. Third Printing. SAGE Publication, Inc. California, 1985.

ภาคผนวก

ภาคผนวก ก

รายนามผู้ทรงคุณวุฒิในการสัมภาษณ์เชิงลึก (In-Depth Interview)

รายนามผู้ทรงคุณวุฒิ

การสัมภาษณ์เชิงลึก (In-Depth Interview)

รายนามผู้ทรงคุณวุฒิในการสัมภาษณ์เชิงลึก (In-Depth Interview) จากผู้รู้ที่สำคัญ (Key Informants) ที่มีความรู้ความเข้าใจ และประสบการณ์ในเรื่องกีฬาเทนนิสอาชีพ และผู้ที่กำกับหรือเกี่ยวข้องกับการดูแลกีฬาเทนนิสอาชีพ ทั้งระดับชาติ และระดับนานาชาติประกอบด้วย

1. นักกีฬาเทนนิส

- | | |
|---------------------------------|---------------------------------|
| 1.1 คุณ แทมมารีน ธนสุกาญจน์ | (คุณสมบัติปรากฏในรายการอ้างอิง) |
| 1.2 คุณ ดนัย อุดมโชค | (คุณสมบัติปรากฏในรายการอ้างอิง) |
| 1.3 คุณ สุชานันท์ วิรัชประเสริฐ | (คุณสมบัติปรากฏในรายการอ้างอิง) |
| 1.4 คุณ กิตติพงษ์ วชิรมโนวงศ์ | (คุณสมบัติปรากฏในรายการอ้างอิง) |

2. ผู้ฝึกสอน

- | | |
|------------------------------|---------------------------------|
| 2.1 คุณ สุธาสินี สิริกายะ | (คุณสมบัติปรากฏในรายการอ้างอิง) |
| 2.2 คุณ วิทยา สำเร็จ | (คุณสมบัติปรากฏในรายการอ้างอิง) |
| 2.3 อาจารย์ ธนากร ศรีชาพันธ์ | (คุณสมบัติปรากฏในรายการอ้างอิง) |

3. ผู้จัดการแข่งขัน

- | | |
|---------------------------|---------------------------------|
| 3.1 คุณ เสถียร มนต์คงธรรม | (คุณสมบัติปรากฏในรายการอ้างอิง) |
| 3.2 คุณ ดนัย จุลชาติ | (คุณสมบัติปรากฏในรายการอ้างอิง) |
| 3.3 คุณ ไทยท努 วรรณสุข | (คุณสมบัติปรากฏในรายการอ้างอิง) |

4. นักการศึกษา

- | | |
|---------------------------|--|
| 4.1 รศ. ดร. พฤทธิ ศรีบริร | ณพิทักษ์ (คุณสมบัติปรากฏในรายการอ้างอิง) |
|---------------------------|--|

(ปัจจุบัน ศาสตราจารย์)

- | | |
|----------------------------------|---------------------------------|
| 4.2 รศ. ดร. สมพงษ์ จิตระดับ | (คุณสมบัติปรากฏในรายการอ้างอิง) |
| 4.3 รศ. ดร. เกียรติวรรณ อมาตยกุล | (คุณสมบัติปรากฏในรายการอ้างอิง) |

5. ผู้ทรงคุณวุฒิ และหน่วยงานที่เกี่ยวข้องกับกีฬาเทนนิส
- 5.1 คุณ มนตรี ไชยพันธ์ (คุณสมบัติปรากฏในรายการอ้างอิง)
 - 5.2 ดร. นนชัย สานติบุตร (คุณสมบัติปรากฏในรายการอ้างอิง)
 - 5.3 ดร. ไหวพจน์ จันทร์เสมอ (คุณสมบัติปรากฏในรายการอ้างอิง)
 - 5.4 คุณ พิศณุ นิลกลัด (คุณสมบัติปรากฏในรายการอ้างอิง)
 - 5.5 ผศ. ดร. ศิลาปชัย สุวรรณธาดา (คุณสมบัติปรากฏในรายการอ้างอิง)
 - 5.6 อ. ดร. จุฑา ดิงศภักดิ์ (คุณสมบัติปรากฏในรายการอ้างอิง)

ภาคผนวก ข

ผู้ทรงคุณวุฒิในการสนทนากลุ่ม (Focus Group) การสัมภาษณ์เชิงลึก

(In-Depth Interview)

และผู้ทรงคุณวุฒิในการประเมินความเสี่ยง (Risk Assessment)

การสนทนากลุ่ม (Focus Group) และการสัมภาษณ์เชิงลึก (In-Depth Interview)

รายนามผู้ทรงคุณวุฒิ ในการสนทนากลุ่ม (Focus Group) และการสัมภาษณ์เชิงลึก (In-Depth Interview) เพื่อนำเสนอรูปแบบการจัดการศึกษาเพื่อพัฒนากีฬาเทนนีสอาชีพในประเทศไทย ประกอบด้วย

1. การสนทนากลุ่ม (Focus Group) รอบที่ 1
 1. คุณสุธาสนี ศิริกายะ
 2. คุณเสถียร มนต์คงธรรม
 3. ดร. นนชัย สานติบุตร
 4. คุณไทยทนต์ วรรณสุข
 5. คุณแทมมารีน ธนสุกาญจน์
 6. รองศาสตราจารย์ ดร. เกียรติวรรณ อมาตยกุล
 7. ผู้ช่วยศาสตราจารย์ มานิต โกลอินทรีย์
 8. อาจารย์ ดร. จุฑา ดิงศภัทัย

2. การสนทนากลุ่ม (Focus Group) รอบที่ 2
 1. อาจารย์ อนันต์ ปัญญา
 2. รองศาสตราจารย์ ขจรพงษ์ เพชรเลิศอนันต์คำเลิศธรรม
 3. คุณ อภิวัฒน์ จั่วลำหิน
 4. อาจารย์ นกนันทน์ มนต์คงธรรม
 5. คุณ วิทวัส ปิงเมือง
 6. คุณ ปิยภูมิ กลมเกรียว
 7. คุณ พิณชนิตา สองสนู
 8. คุณ สุทธิกร อาภาณุกุล

การประเมินความเสี่ยง (Risk Assessment)

รายนามผู้ทรงคุณวุฒิในการประเมินความเสี่ยง (Risk Assessment) และวิเคราะห์ระดับความเสี่ยง (Degree of Risk) ของรูปแบบเพื่อการจัดการบริหารความเสี่ยง (Risk Management) ของรูปแบบเพื่อตรวจสอบ การศึกษาความเป็นไปได้ (Feasibility Study) ของรูปแบบการจัดการศึกษาเพื่อพัฒนาคุณภาพเทคนิสในประเทศไทย ประกอบด้วย

1. ผู้ทรงคุณวุฒิด้านกีฬาเทคนิส
 1. คุณสุธาสินี ศิริกายะ
 2. คุณเสถียร มนต์คงธรรม
 3. รองศาสตราจารย์ ดร. เกียรติวรรณ อมาตยกุล
 4. ผู้ช่วยศาสตราจารย์ มานิต โทศลอินทรีย์
 5. อาจารย์ ดร. จุฑา ดิงศภัทย์
 6. อาจารย์ ธนากร ศรีชาพันธ์

2. ผู้ทรงคุณวุฒิด้านการศึกษาและพลศึกษา
 1. รองศาสตราจารย์ ดร. บัญชา ชลาภิรมย์
 2. รองศาสตราจารย์ เทพประสิทธิ์ กุลธวัชวิชัย
 3. รองศาสตราจารย์ วิสนศักดิ์ อ่วมเพ็ง
 4. รองศาสตราจารย์ ศุภฤกษ์ มั่นใจตน
 5. อาจารย์ ดร. ชานินทร์ บุญญาลงกรณ์
 6. อาจารย์ ภารดี อมรรัตนานนท์

ภาคผนวก ก
การหาคุณภาพของรูปแบบการจัดการศึกษาเพื่อพัฒนากีฬาเทนนิสอาชีพ
ในประเทศไทย โดยการหาค่าดัชนีความสอดคล้อง (IOC)
และการประเมินความเสี่ยง (Risk Assessment)

การหาคุณภาพของรูปแบบการจัดการศึกษาเพื่อพัฒนากีฬาเทคนิสอาซิฟในประเทศไทย โดยหาค่าดัชนีความสอดคล้อง (IOC)

คำชี้แจง ขอให้ท่านผู้ทรงคุณวุฒิได้กรุณาแสดงความคิดเห็นของท่านที่มีต่อ รูปแบบการจัดการศึกษาเพื่อพัฒนากีฬาเทคนิสอาซิฟในประเทศไทย โดยใส่เครื่องหมาย (✓) ลงในช่องความคิดเห็นของท่านพร้อมเขียนข้อเสนอแนะที่เป็นประโยชน์ในการนำไปพิจารณาปรับปรุงต่อไป

รายการ	ระดับความคิดเห็น			ข้อเสนอแนะ
	เห็นด้วย	ไม่แน่ใจ	ไม่เห็นด้วย	
	+ 1	0	- 1	
1. วิสัยทัศน์				
2. พันธกิจ				
3. เป้าหมาย				
4. โครงสร้างการบริหารจัดการ				
4.1 การจัดการเรียนการสอน				
4.2 การคัดเลือกผู้เรียน				
4.3 บุคลากรของโรงเรียน หรือ โปรแกรม				
4.4 สถานที่ในการจัดการเรียนและฝึกซ้อมกีฬาเทคนิส				
4.5 งบประมาณ				
5. พระราชบัญญัติการศึกษาที่เกี่ยวข้อง				
6. หลักสูตร				
6.1 จุดมุ่งหมายของหลักสูตร				
6.2 โครงสร้างหลักสูตร				
6.3 กิจกรรมพัฒนาผู้เรียน				
6.4 เวลาเรียน				
6.5 ตารางเวลาเรียน				
6.6 แผนจัดการเรียนรู้				
6.7 การวัดและประเมินผล				
7. ความยั่งยืนของรูปแบบ				

ข้อเสนอแนะ

.....

การประเมินความเสี่ยงของรูปแบบการจัดการศึกษาเพื่อพัฒนากีฬาเทคนิสนาฬิกาในประเทศไทย

คำชี้แจง กรุณาทำเครื่องหมาย ✓ ในช่องที่ท่านคิดว่าเหตุการณ์ดังต่อไปนี้มีความเป็นไปได้มากน้อยเพียงใดที่จะเกิดขึ้นกับรูปแบบการจัดการศึกษาเพื่อพัฒนากีฬาเทคนิสนาฬิกาในประเทศไทย และหากเกิดขึ้นจะมีผลกระทบมากน้อยเพียงใด

เหตุการณ์ที่เกิดขึ้น	ความเป็นไปได้ที่เหตุการณ์จะเกิดขึ้น					ผลกระทบที่จะเกิดขึ้น				
	5	4	3	2	1	5	4	3	2	1
ด้าน ปัจจัยนำเข้า										
1. โอกาสที่จะไม่มีงบประมาณสนับสนุนโครงการ										
2. โอกาสที่จะไม่มีนักเรียนสมัครเข้าเรียนในโครงการ										
3. โอกาสที่จะไม่มีบุคลากรในโรงเรียน										
4. โอกาสที่จะไม่สามารถหาสถานที่ที่เหมาะสมได้										
5. โอกาสที่จะไม่สามารถหาอุปกรณ์ที่เหมาะสมได้										
ด้าน กระบวนการ										
1. การบริหารจัดการ										
1.1 ไม่สามารถจัดการเรียนการสอนได้ตามที่ตั้งไว้										
1.2 ไม่สามารถที่จะคัดเลือกได้นักเรียนที่มีคุณภาพที่ตั้งเป้าไว้										
1.3 ไม่สามารถที่จะคัดเลือกได้บุคลากรที่มีคุณภาพมาทำการสอน										
1.4 ไม่สามารถจะบริหารจัดการสถานที่อย่างมีประสิทธิภาพ										
1.5 ไม่สามารถจะบริหารจัดการอุปกรณ์อย่างมีประสิทธิภาพ										
2. การที่กฎหมาย และพระราชบัญญัติจะไม่เอื้อให้ดำเนินการจัดการศึกษาตามรูปแบบนี้ได้										
3. การที่จะทำให้หลักสูตรจะไม่มี ความเหมาะสมกับรูปแบบที่จัดขึ้น										
4. การที่รูปแบบการจัดการศึกษาแบบนี้จะไม่สามารถมีความยั่งยืนต่อไปได้										

การประเมินความเสี่ยง (Risk Assessment) ของรูปแบบการจัดการศึกษาเพื่อพัฒนากีฬาเทนนิสในประเทศไทย (ต่อ)

เหตุการณ์ที่เกิดขึ้น	ความเป็นไปได้ที่เหตุการณ์จะเกิดขึ้น					ผลกระทบที่จะเกิดขึ้น				
	5	4	3	2	1	5	4	3	2	1
ด้าน ผลลัพธ์										
1. ความสำเร็จของผู้เรียน										
1.1 ผู้เรียนไม่สามารถเรียนสำเร็จการศึกษาได้										
1.2 ผู้เรียนไม่สามารถประสบความสำเร็จในกีฬาเทนนิสอาชีพได้										
1.3 ผู้เรียนไม่สามารถประสบความสำเร็จในอาชีพอิสระได้										
2. ความพึงพอใจของผู้เรียนคือ ผู้เรียนไม่พึงพอใจในการเรียนตามรูปแบบนี้										
3. ความพึงพอใจของผู้ปกครองคือ ผู้ปกครองไม่พึงพอใจในการเรียนรู้ตามรูปแบบนี้										
ด้าน สภาพแวดล้อม										
1. เศรษฐกิจ: โอกาสที่ประเทศไทยจะมีเศรษฐกิจตกต่ำ จนไม่มีคนเล่นกีฬาเทนนิส										
2. สังคม: โอกาสที่กีฬาเทนนิสจะไม่ได้รับความนิยมในประเทศไทย										
3. การเมือง: โอกาสที่ผู้บริหารสมาคมฯ จะบริหารงานจนทำให้เทนนิสขาดความนิยม										
4. วัฒนธรรม: โอกาสที่คนไทยจะไม่สนใจกีฬาเทนนิส ไม่ดูเทนนิส ไม่เล่นเทนนิส										

ภาคผนวก ง
หนังสือขอความร่วมมือ



ที่ ศธ 0512.6/

คณะครุศาสตร์ จุฬาลงกรณ์มหาวิทยาลัย
ถนนพญาไท กรุงเทพมหานคร 10330

27 กรกฎาคม 2554

เรื่อง ขอเชิญผู้ทรงคุณวุฒิเข้าร่วมสนทนากลุ่ม (Focus group)

เรียน

สิ่งที่ส่งมาด้วย เครื่องมือที่ใช้ในการวิจัย

ด้วย นาย สุทธนะ ดิงศภัทย์ นิสิตหลักสูตรครุศาสตรศึกษบัณฑิต สาขาวิชาพลศึกษา ภาควิชาหลักสูตรและการสอนอยู่ในระหว่างการศึกษาวิทยานิพนธ์เรื่อง “การนำเสนอรูปแบบการจัดการศึกษาเพื่อพัฒนากีฬาทennis อาชีพในประเทศไทย ” โดยมีผู้ช่วยศาสตราจารย์ ดร.สมบุญ อินทร์ธมยา และรองศาสตราจารย์ ดร.ศิริชัย ศิริกายะ เป็นอาจารย์ที่ปรึกษา ในการนี้ใคร่ขอเชิญท่านเข้าร่วมสนทนากลุ่ม (Focus group) ในวันพุธที่ 3 สิงหาคม 2554 เวลา 9.00 – 11.00 น. ณ ห้องประชุมนานาชาติ 2 (ห้อง 407 ชั้น 4) อาคารประชุมสุข อาชาวังรุ่ง (อาคาร 3) คณะครุศาสตร์ จุฬาลงกรณ์มหาวิทยาลัย ทั้งนี้ นิสิตผู้วิจัยจะได้ประสานงานในรายละเอียดต่อไป

จึงเรียนมาเพื่อขอความอนุเคราะห์จากท่านโปรดเข้าร่วม สนทนาผู้ทรงคุณวุฒิ ในวันและเวลาดังกล่าวเพื่อประโยชน์ทางวิชาการต่อไป ขอขอบคุณมาในโอกาสนี้

ขอแสดงความนับถือ

(นาย สุทธนะ ดิงศภัทย์)

ผู้วิจัย

(ผู้ช่วยศาสตราจารย์ ดร. สมบุญ อินทร์ธมยา)

อาจารย์ที่ปรึกษา



บันทึกข้อความ

ส่วนงาน สาขาวิชาสุขศึกษา และพลศึกษา คณะครุศาสตร์ โทร.82625 ต่อ 319

ที่ ศธ 0512.6 /

วันที่ 27 กรกฎาคม 2554

เรื่อง ขอเชิญผู้ทรงคุณวุฒิเข้าร่วมสนทนากลุ่ม (Focus group)

เรียน

ด้วย นาย สุทธนะ ดิงศภัทย์ นิสิตหลักสูตรครุศาสตรคุณวุฒิบัณฑิต สาขาวิชาพลศึกษา ภาควิชาหลักสูตรและการสอน อยู่ในระหว่างการดำเนินงานวิจัยวิทยานิพนธ์เรื่อง “การนำเสนอรูปแบบการจัดการศึกษาเพื่อพัฒนากีฬาทennisอาชีพในประเทศไทย ” โดยมี ผู้ช่วยศาสตราจารย์ ดร.สมบูรณ์ อินทร์มทยา และรองศาสตราจารย์ ดร.ศิริชัย ศิริกาเย เป็นอาจารย์ที่ปรึกษา ในการนี้ใคร่ขอเชิญท่านเข้าร่วมสนทนากลุ่ม (Focus group) ในวันพุธที่ 3 สิงหาคม 2554 เวลา 9.00 – 11.00 น. ณ ห้องประชุมนานาชาติ2 (ห้อง 407) อาคารประชุมสุข อาชาวารุง (อาคาร 3) คณะครุศาสตร์ ทั้งนี้ นิสิตผู้วิจัยจะได้ประสานงานในรายละเอียดต่อไป

จึงเรียนมาเพื่อขอความอนุเคราะห์จากท่านโปรดเข้าร่วม สนทนาผู้ทรงคุณวุฒิ ในวันและเวลาดังกล่าวเพื่อประโยชน์ทางวิชาการต่อไป ขอขอบคุณมาในโอกาสนี้

ขอแสดงความนับถือ

(นาย สุทธนะ ดิงศภัทย์)

ผู้วิจัย

(ผู้ช่วยศาสตราจารย์ ดร. สมบูรณ์ อินทร์มทยา)

อาจารย์ที่ปรึกษา



ที่ ศธ 0512.6(2723)/

คณะครุศาสตร์ จุฬาลงกรณ์มหาวิทยาลัย
ถนนพญาไท กรุงเทพมหานคร 10330

8 กันยายน 2554

เรื่อง ขอบความอนุเคราะห์ในการประเมินความเสี่ยงรูปแบบการจัดการศึกษาเพื่อพัฒนากีฬาเทนนิส
ในประเทศไทย

เรียน

- สิ่งที่ส่งมาด้วย 1. รูปแบบการจัดการศึกษาเพื่อพัฒนากีฬาเทนนิสในประเทศไทย
2. แบบประเมินความเสี่ยงรูปแบบการจัดการศึกษาเพื่อพัฒนากีฬาเทนนิสในประเทศไทย

ด้วย นาย สุทธนะ ดิงศภัทย์ นิสิตหลักสูตรครุศาสตรดุษฎีบัณฑิต สาขาวิชาพลศึกษา ภาควิชา
หลักสูตรและการสอนอยู่ในระหว่างการดำเนินงานวิจัยวิทยานิพนธ์เรื่อง “การนำเสนอรูปแบบการจัด
การศึกษาเพื่อพัฒนากีฬาเทนนิส อาชีพในประเทศไทย ” โดยมีผู้ช่วยศาสตราจารย์ ดร.สมบุญ อินทร์ธม
ยา และรองศาสตราจารย์ ดร.ศิริชัย ศิริกาเย เป็นอาจารย์ที่ปรึกษา ในกรณีนี้ใคร่ขอให้ท่านผู้เชี่ยวชาญ
ทางด้านการศึกษา หรือกีฬาเทนนิสได้โปรดประเมินความเสี่ยงของรูปแบบการจัดการศึกษาเพื่อพัฒนา
กีฬาเทนนิสในประเทศไทย ตามแบบประเมินที่แนบมานี้

จึงเรียนมาเพื่อขอความอนุเคราะห์จากท่านเพื่อประโยชน์ทางวิชาการต่อไป ขอขอบคุณมาใน
โอกาสนี้

ขอแสดงความนับถือ

(นาย สุทธนะ ดิงศภัทย์)

ผู้วิจัย

(ผู้ช่วยศาสตราจารย์ ดร. สมบุญ อินทร์ธมยา)

อาจารย์ที่ปรึกษา

ประวัติผู้เขียนวิทยานิพนธ์

ชื่อ นาย สุทธนะ ดิงศภัทย์

เกิด 10 สิงหาคม 2509 ที่กรุงเทพฯ

มหานคร

ประวัติการศึกษา

ระดับมัธยมศึกษา โรงเรียนสาธิตจุฬาลงกรณ์มหาวิทยาลัย ฝ่ายมัธยม

ระดับปริญญาตรี ภาควิชาพลศึกษา คณะครุศาสตร์ จุฬาลงกรณ์มหาวิทยาลัย

ระดับปริญญาโท ภาควิชาบริหารการศึกษา คณะครุศาสตร์

จุฬาลงกรณ์มหาวิทยาลัย

ประวัติการทำงาน

พ.ศ. 2534 – 2552

อาจารย์ผู้สอนวิชาพลศึกษา โรงเรียนสาธิต

จุฬาลงกรณ์มหาวิทยาลัย ฝ่ายมัธยม

พ.ศ. 2547

ดำรงตำแหน่ง ผู้ช่วยศาสตราจารย์ คณะครุศาสตร์

พ.ศ. 2549 – 2552

ดำรงตำแหน่ง รองผู้อำนวยการ ด้านกิจการนักเรียน

โรงเรียนสาธิตจุฬาลงกรณ์มหาวิทยาลัย ฝ่ายมัธยม

พ.ศ. 2551 – ปัจจุบัน

ผู้ช่วยศาสตราจารย์ ประจำสาขาวิชาสุขศึกษาและพลศึกษา

ภาควิชาหลักสูตรและการสอน คณะครุศาสตร์

จุฬาลงกรณ์มหาวิทยาลัย