

## Techniques of Data Gathering Procedures in Qualitative Research

Yothin Sawangdee  
Thanut Wongsachue

### ABSTRACT

*Qualitative research is one of the methods in social science research. A main purpose of the method is to describe relationships between people and societies. Gathering data from primary sources is the principle of this technique. Data are real phenomena that have been observed and interviewed by the researcher. Ideas, knowledge and attitudes which received when interview the key-informants are also qualitative data. Methods and data gathering procedures in this approach have 4 types: 1) participation and observation, 2) small group discussion, 3) focus group discussion, and 4) in-depth interview. To employ participation and observation technique, an investigator must understand proposes of the research, i.e., what are the evidences that need to be explored? The investigator should have a comprehensive conceptual framework. Importantly, the investigator must have a plan about observation techniques that will be used. For example, systematic observation technique or non-systematic observation technique which does not need to use observation time table. The investigator must be familiar with people and the study community. The investigator must not bias when analyze the data. Small group discussion has two types: a) natural group and b) set-up group. Both types are proper to collect data when we have 2 or 3 participants. Investigators should specify key-informants' characteristics. Interview guidelines, an unstructured questionnaire need to be prepared prior to collect data. For focus group discussion - a method to collect specific information from specific group, investigators must provide participants' criteria including screening forms and interview guides. Discussion place and some data collecting equipment, i.e. cassette tapes, tape recorders, snack, drinking water, demonstration materials i.e., product examples, and poster must be prepared prior to the discussion. Pretest interviewing guideline and moderator's role are needed. For in-depth interview, investigators must specify characteristics of the key-informant. Data collection materials i.e. interview guide - to remind the researcher for some specific questions should be organized before visit the key-informants' place.*

## วิธีการและขั้นตอนรวบรวมข้อมูล สำหรับการวิจัยเชิงคุณภาพ

โยธิน แสงดี  
ฐณัฐ วงศ์สายเชื้อ

### บทคัดย่อ

การวิจัยเชิงคุณภาพเป็นวิธีทางสังคมศาสตร์ ที่เป็นการอธิบายพฤติกรรมความ  
สัมพันธ์ของคนกับสังคม มีวิธีการรวบรวมข้อมูลที่เป็นขั้นตอนแบบปฐมภูมิ ลักษณะ  
ข้อมูลที่ได้จึงเป็นปรากฏการณ์ที่เกิดขึ้นตามธรรมชาติ ตามความคิด ตามเหตุและผลของ  
ผู้ให้ข้อมูลและที่ได้จากการพบเห็นของนักวิจัย วิธีการและขั้นตอนรวบรวมข้อมูล จำแนก  
เป็น 4 แบบคือ 1) การสังเกตและการเข้าร่วม 2) การสนทนากลุ่มย่อย 3) การสนทนา  
กลุ่มแบบเจาะจง 4) การสัมภาษณ์เดี่ยวแบบเจาะลึก ในการรวบรวมข้อมูลด้วยการ  
สังเกตและการเข้าร่วม ขั้นตอนสำคัญที่นักวิจัยต้องจัดเตรียม คือ ต้องทำความเข้าใจใน  
ข้อตกลงเบื้องต้นเกี่ยวกับงานวิจัยก่อนว่าอะไรคือ ธรรมชาติของพฤติกรรมที่กำลัง  
ค้นคว้า ต้องมีกรอบการวิจัยที่ชัดว่าอะไรคือสิ่งที่ค้นหา นอกจากนี้ต้องวางแผนว่าจะ  
สังเกตแบบมีระบบโดยทำแบบสังเกต หรือจะสังเกตแบบไม่มีระบบที่ไม่มีการจัดทำ  
ตารางการสังเกต ขั้นตอนสำคัญอีกอันหนึ่งคือ นักวิจัยต้องเตรียมตัวให้คุ้นเคยกับ  
ประชากรและชุมชนที่จะศึกษา และจะต้องปราศจากอคติใด ๆ ในการวิเคราะห์ข้อมูล  
ต้องไม่ลำเอียงโดยการเข้าข้างตนเอง สำหรับวิธีการรวบรวมข้อมูลแบบการสนทนากลุ่ม  
ย่อย ที่จำแนกออกเป็น 2 แบบ ก) การสนทนากลุ่มย่อยแบบกลุ่มที่มีขึ้นธรรมชาติ  
ข) การสนทนากลุ่มย่อยแบบกลุ่มที่ถูกจัดตั้งขึ้น ทั้ง 2 แบบเหมาะกับการรวบรวมข้อมูล  
ที่มีสมาชิกกลุ่มประมาณ 2-3 คน ขั้นตอนที่สำคัญ นักวิจัยจะต้องวางหลักไว้ว่า ผู้ให้  
ข้อมูลที่จะทำการสนทนาด้วยเป็นใคร มีลักษณะอย่างไร ต้องกำหนดผู้รู้ที่จะให้ข้อมูลไว้  
ก่อน หลังจากนั้นต้องเตรียมแนวคำถามปลายเปิด สมุดบันทึกและเทปบันทึกข้อมูล ใน  
ด้านการรวบรวมข้อมูลแบบสนทนากลุ่ม ซึ่งเป็นการเจาะประเด็นกับกลุ่มประชากรที่  
เจาะจง ต้องมีเกณฑ์คัดเลือกผู้เข้าร่วมสนทนา มีการเตรียมแนวคำถาม เตรียมสถานที่  
และอุปกรณ์เพื่อรวบรวมข้อมูล เช่น เทปบันทึกเสียง ของขบเคี้ยว น้ำดื่ม อุปกรณ์เสริม  
เพื่อการสาธิตและทดลอง เช่น ตัวอย่างผลิตภัณฑ์ ภาพ ฯลฯ มีการทดสอบแนวคำถาม  
และความสามารถของพิธีกรก่อนปฏิบัติจริง สำหรับวิธีการรวบรวมข้อมูลแบบเจาะลึก ต้อง  
มีผู้รู้ที่เป็นผู้ให้ข้อมูลและมีการเตรียมคำถามเพื่อช่วยจำแก่นักวิจัย

## บทนำ

การวิจัยเชิงคุณภาพ เป็นวิธีทางสังคมศาสตร์ ที่เป็นการอธิบายพฤติกรรมความสัมพันธ์ของคนกับสังคม ซึ่งอาจดำเนินไปโดยอิสระไม่ต้องประกอบไปกับการวิจัยเชิงปริมาณก็ได้ เพราะถือว่าการวิจัยอย่างหนึ่งที่เน้นการรวบรวมข้อมูลในเชิง คุณลักษณะ วิธีบันทึกข้อมูลมิได้เป็นลักษณะของแบบสอบถาม แต่เป็นการบันทึกตามปรากฏการณ์ที่เกิดขึ้นจริง ตามเหตุผลที่ได้ยินและเห็นมา บางครั้งอาจมีการบันทึกข้อมูลลงในแบบสอบถามแต่แบบสอบถามที่ใช้จะเป็นแนวคำถามแบบเปิด ซึ่งเป็นอิสระในการบันทึก แล้วนำข้อมูลมาวิเคราะห์ในรูปของการวิเคราะห์เหตุและผล จะเปรียบได้คล้ายๆ กับการวิเคราะห์งานวิจัยจากเอกสาร ข้อมูลที่ได้จะเป็นข้อมูลในลักษณะของเนื้อหาที่คล้ายกับการเขียนเรียงความ การวิเคราะห์ข้อมูลจะมีการยกคำพูดของตัวอย่างมาประกอบในการรวบรวมแนวคิดเพื่อการวิเคราะห์จะมีการจัดรหัสเนื้อหาออกเป็นลำดับเชิงบรรยายโดยใช้บัตรรายการ ปัจจุบันมีการใช้โปรแกรม Ethnograph ทำให้การวิเคราะห์สะดวกและรวดเร็ว งานวิจัยทางสังคมศาสตร์ถ้าจะให้ได้ผลงานวิจัยที่ละเอียด ควรใช้วิธีรวบรวมข้อมูลแบบเชิงปริมาณและเชิงคุณภาพเสริมซึ่งกันและกัน

## วิธีการและขั้นตอนรวบรวมข้อมูล

วิธีรวบรวมข้อมูลสำหรับการวิจัยเชิงคุณภาพ เป็นขั้นตอนการรวบรวมข้อมูลแบบปฐมภูมิ ลักษณะข้อมูลที่ได้จึงเป็นปรากฏการณ์ที่เกิดขึ้นตามธรรมชาติ ตามความคิด ตามเหตุและผลของผู้ให้ข้อมูล เป็นการศึกษาระดับลึกโดยอาศัยสมมติฐานและวัตถุประสงค์ของเรื่องที่ทำวิจัยเป็นหลักในการเจาะประเด็น วิธีรวบรวมข้อมูลแบบนี้เหมาะกับการศึกษาเพื่อใช้เป็นวิธีนำร่อง (pilot study) หรือวิเคราะห์เฉพาะกรณี (case study) เพราะถือว่าการวิจัยเชิงคุณภาพ วิธีการและขั้นตอนรวบรวมข้อมูล จำแนกเป็น 4 แบบ คือ 1) การสังเกตและการเข้าร่วม 2) การสนทนากลุ่มย่อย 3) การสนทนากลุ่มแบบเจาะจง 4) การสัมภาษณ์เดี่ยวแบบเจาะลึก วิธีการและขั้นตอนของแต่ละแบบมีดังนี้

**1. การสังเกตและการเข้าร่วม (Participation and Observation)** เป็นวิธีที่มีจุดหมายเพื่อทราบถึงพฤติกรรมต่าง ๆ ที่เกิดขึ้นตามธรรมชาติ เป็นการเข้าร่วมในแบบแผนพฤติกรรมของคนและชุมชน ทำให้ได้ภาพและความเข้าใจที่ลึกซึ้งถึงองค์ประกอบและความหมายของพฤติกรรม การสังเกตและเข้าร่วมอย่างใกล้ชิด จะช่วยให้เข้าใจและเห็นภาพเหตุการณ์ได้กว้าง สามารถเข้าใจได้ว่ากิจกรรมต่าง ๆ เกิดขึ้นได้อย่างไร เพราะเหตุใดและทำไมประชากรที่ศึกษาจึงมีความคิดหรือเจตคติอย่างนั้น ในการรวบรวมข้อมูลนักวิจัยต้องทำความเข้าใจในข้อตกลงเบื้องต้นเกี่ยวกับงานวิจัยก่อนว่าอะไรคือธรรมชาติของพฤติกรรมที่กำลังค้นคว้า ต้องมีการบอกการวิจัยที่ชัดว่าอะไรคือสิ่ง

ที่ค้นหา จะช่วยให้รู้จุดหมายในการบันทึกข้อมูลที่ได้จากการสังเกตและเข้าร่วม การบันทึกข้อมูลควรบันทึกหลังจากที่เห็นพฤติกรรม แต่ไม่ควรบันทึกในขณะที่กำลังเข้าร่วมอยู่ในกลุ่ม เพราะจะทำให้กลุ่มทราบว่าถูกสังเกต (เว้นเฉพาะที่นักวิจัยคุ้นเคยกับชุมชนและบุคคลทราบแล้วว่านักวิจัยกำลังศึกษาเกี่ยวกับเรื่องอะไร) แต่ควรจะบันทึกข้อมูลให้เร็วที่สุดหลังจากเห็นพฤติกรรมนั้น ๆ

ในขั้นตอนการสังเกตจะสังเกตแบบมีระบบโดยทำแบบสังเกตหรือตารางเวลาหรืออาจจะสังเกตแบบไม่มีระบบก็ได้ นักวิจัยจะใช้การสังเกตและการเข้าร่วมควบคู่กันไปจะช่วยให้ได้ข้อมูลที่ละเอียด วิธีนี้นักวิจัยต้องทำตัวให้คุ้นเคยกับชุมชนและประชากรในชุมชน เพื่อให้ทราบว่าเราเป็นใครมาทำอะไรในหมู่บ้าน คุณลักษณะเฉพาะตัวของนักวิจัยเป็นสิ่งจำเป็นอย่างมากที่จะช่วยให้การสังเกตและเข้าร่วมมีคุณภาพ ทำให้สามารถบันทึกข้อมูลที่เกิดขึ้นจากความเป็นจริง คุณลักษณะของนักวิจัย มีดังนี้

1. นักวิจัยต้องวางตัวให้เป็นผู้เข้าร่วมสังเกตโดยสมบูรณ์ ด้วยการเข้าไปอยู่ในชุมชนในฐานะสมาชิกคนหนึ่ง ต้องวางตัวให้แนบเนียนเข้ากับชุมชน ขั้นตอนนี้สำคัญเพราะเป็นขั้นตอนที่เกี่ยวกับการปรับตัว ถ้านักวิจัยสามารถพูดภาษาถิ่นได้อย่างถูกต้องจะเป็นประโยชน์อย่างยิ่งในการรวบรวมข้อมูล

2. ต้องเป็นผู้ที่เข้าร่วมในชุมชนได้ดีและเป็นนักสังเกตที่ดี เป็นคนชอบสังเกตโดยนัย ต้องวางตัวเป็นผู้เข้าร่วมในฐานะของนักสังเกตการณ์ ต้องพยายามสร้างความสัมพันธ์อันดีกับสมาชิกของกลุ่มสังคม

3. เมื่ออยู่ในกลุ่มสังคมที่ศึกษา ต้องวางตัวเป็นผู้สังเกตการณ์ในฐานะผู้เข้าร่วม บางคราวอาจต้องสังเกตอยู่ห่าง ๆ เป็นการเข้าร่วมแบบผิวเผิน

4. ต้องวางตัวและกำหนดตนเองให้เป็นนักสังเกตโดยสมบูรณ์ เข้าไปสังเกตโดยที่กลุ่มหรือชุมชนไม่รู้ว่าเรากำลังสังเกต ดังเช่น เข้าร่วมกิจกรรมที่กำลังศึกษาด้วย อาทิ เข้าร่วมในพิธีศพ หากพิธีศพเป็นประเด็นการวิจัย

ประโยชน์ของวิธีการสังเกตและการเข้าร่วมมีดังนี้

1. สามารถนำผลที่ได้ไปเป็นแนวทางในการสร้างสมมติฐานเพื่อการศึกษาเชิงปริมาณหรือใช้เป็นเหตุผลสนับสนุนในการวิเคราะห์ตัวเลขจากการวิจัยเชิงปริมาณ เพราะทำให้ทราบปรากฏการณ์ที่เกิดขึ้นจริง เป็นสภาพการณ์ที่เกิดขึ้นตามธรรมชาติสมบูรณไม่บิดเบือน

2. ช่วยให้เราสามารถรวบรวมข้อมูลได้ละเอียดถี่ถ้วน โดยผู้ที่ไม่เต็มใจให้ข้อมูลไม่รู้ตัว ช่วยให้การรวบรวมข้อมูลดำเนินไปได้ดีไม่ต้องขึ้นอยู่กับความเต็มใจของใคร

3. การรวบรวมข้อมูลแบบนี้ นักวิจัยอาจไม่ต้องใช้คำพูด เพราะข้อมูลที่ได้มาจากการสังเกตและการเข้าร่วม

การรวบรวมข้อมูลแบบการสังเกตมีข้อจำกัด คือ “อคติ” ของนักวิจัย นักวิจัยเป็นผู้สังเกต เป็นผู้บันทึก และเป็นผู้วิเคราะห์ ถ้านักวิจัยไม่เข้าข้างตามความคิดของตนเองจนเกินไปจะทำให้ผลการวิเคราะห์เป็นแบบตรงไปตรงมา ข้อจำกัดอีกอย่างหนึ่งคือระยะเวลาในการรวบรวมข้อมูล มักจะใช้ระยะเวลานาน เช่น อย่างน้อยควรจะ 1 เดือนขึ้นไป เพราะต้องทำความคุ้นเคยกับชุมชนตลอดจนประชากร อีกประเด็นคือ พฤติกรรมในการแสดงออกของบุคคลในสังคม ถ้าเข้าไปอยู่ในหมู่บ้าน แต่ไม่มีพฤติกรรมที่ต้องการสังเกตและเข้าร่วมเกิดขึ้น นักวิจัยอาจเสียเวลาและทำให้ไม่ได้ข้อมูล เช่น การศึกษาเกี่ยวกับพิธีกรรมในงานศพของชาวเขา ถ้าในหมู่บ้านที่ศึกษาไม่มีคนตายในช่วงที่ปฏิบัติงานสนาม จะไม่ได้ข้อมูลจากการสังเกตและเข้าร่วม

**2. การสนทนากลุ่มย่อย (Group Interview หรือ Group Discussion)** เป็นวิธีการสนทนาที่มีสมาชิกกลุ่มประมาณ 2-3 คน เหมาะสำหรับรวบรวมข้อมูลที่ใช้คำถามปลายเปิด มีแนวคำถามจัดเตรียมไว้เพื่อเป็นคู่มือในการเจาะประเด็น วิธีสนทนาจะเป็นการแลกเปลี่ยนความคิดเห็นระหว่างผู้สัมภาษณ์และผู้ให้ข้อมูล วิธีนี้เป็นประโยชน์ในการใช้แก้ปัญหาการต่อคำถามในเวลาที่กำลังสัมภาษณ์ นักวิจัยสามารถเพิ่มคำถามได้ บันทึกข้อมูลในส่วนที่เกินจากแนวคำถามได้ ช่วยให้การรวบรวมข้อมูลได้กว้างขึ้น ในทางปฏิบัติจะมี 2 ลักษณะ แต่ละลักษณะมีขั้นตอน ดังนี้

**ก. การสนทนากลุ่มย่อยแบบกลุ่มที่มีชั้นธรรมชาติ** กลุ่มธรรมชาติในทัศนะนี้หมายถึงกลุ่มที่ไม่ได้จัดตั้งขึ้นโดยนักวิจัย ชาวบ้านนั่งคุยกันเป็นกลุ่มอยู่แล้ว นักวิจัยจึงเข้าไปร่วมสนทนา เมื่อคุ้นเคยนักวิจัยอาจถามหรือชวนคุยในประเด็นที่ศึกษา ขั้นตอนสำคัญคือ นักวิจัยต้องวางตัวให้เหมาะสมจนเป็นที่ไว้วางใจในหมู่บ้าน ในการสนทนาอาจมีแนวคำถามเขียนไว้คร่าว ๆ การถามต้องต่อหรือเชื่อมโยงคำถามให้ต่อเนื่อง เป็นการนั่งคุยกัน ใช้ลักษณะการพูดคุยแบบค่อยเป็นค่อยไปคำตอบที่ได้จะบันทึกในสมุดบันทึก หรืออยู่ในเทปบันทึกเสียง ก่อนจะบันทึกเสียงต้องบอกให้กลุ่มทราบก่อน นักวิจัยต้องตระหนักในจริยธรรมของนักวิจัย

**ข. การสนทนากลุ่มย่อยแบบกลุ่มที่ถูกจัดตั้งขึ้น** วิธีนี้มีสมาชิกประมาณ 2-3 คน ซึ่งได้จากขั้นตอนการคัดเลือกบุคคลเข้าร่วมสนทนา แล้วเชิญแบบเจาะจงให้มาร่วมสนทนาเพื่อแลกเปลี่ยนความคิดเห็นในประเด็นที่ต้องการทราบ ขั้นตอนคือ นักวิจัยมีแนวคำถามที่เป็นแบบสอบถามปลายเปิดและมีคำถามปลายปิดอยู่บางส่วน เมื่อมีคำถามที่ไม่ละเอียดในแบบสอบถาม นักวิจัยสามารถที่จะเพิ่มคำถามได้เป็นการช่วยให้บันทึกข้อมูลได้กว้างกว่าที่กำหนดไว้ แต่มีข้อจำกัดคือการให้ความร่วมมือในการสนทนาหรือพูดคุย ถ้านักวิจัยไม่คุ้นเคย เข้าไปนั่งคุย นั่งถาม สมาชิกกลุ่มอาจจะอายหรือไม่ให้ข้อมูลที่แท้จริง นอกจากนี้เวลาของผู้ที่ร่วมให้ข้อมูลอาจมีไม่มาก การสนทนาอาจทำให้ไม่ราบรื่นเพราะสมาชิกรีบตอบแล้วรีบกลับ อีกข้อจำกัดหนึ่งคือ สมาชิกในกลุ่มอาจตอบคำถามแบบเห็นพ้องต้องกัน มีการคล้อยตามคำตอบกันและกัน ไม่มีการแลกเปลี่ยน

ความคิด ทำให้ได้ข้อมูลที่ไม่ละเอียดและไม่ถูกต้องตามต้องการ

**3. การสนทนากลุ่มแบบเจาะจง (Focus Groups Discussion)** เป็นวิธีที่ใช้รวบรวมข้อมูลเพื่อวัดความรู้ ทักษะ และพฤติกรรมของมนุษย์ รวมทั้งปัจจัยที่มีอิทธิพลต่อพฤติกรรม คำตอบที่ได้เป็นคำตอบในเชิงเหตุผลที่ได้รับจากการถกแถลงจากสมาชิกในวงสนทนา คำถามจะถามถึงความรู้สึก การให้เหตุผล แรงจูงใจ ตลอดจนการตัดสินใจของบุคคลและรวมถึงทัศนคติต่อปรากฏการณ์หรือสิ่งต่าง ๆ ที่ศึกษา การสนทนา มีบรรยายภาคเป็น **“การนั่งจับเข่าคุยกัน”** เพื่อแลกเปลี่ยนความคิดเห็นไม่เพียงแต่ระหว่างผู้เข้าร่วมสนทนากับนักวิจัย แต่ระหว่างผู้ร่วมสนทนาด้วย ทุกคนมีอิสระในการอภิปรายอย่างเต็มที่ ตามประสบการณ์ เพื่อถ่ายทอดให้สมาชิกในกลุ่มได้ทราบ เพื่อให้เกิดการแลกเปลี่ยนความคิดเห็นซึ่งกันและกัน การสนทนากลุ่ม มีวิวัฒนาการมาจากการสนทนากลุ่มย่อย ที่แต่เดิมนั้นการที่นักวิจัยจะเข้าไปนั่งคุยสนทนากับประชากรที่ศึกษาต้องใช้เวลานาน เพราะต้องใช้ชีวิตให้คุ้นเคยกับชุมชนเพื่อสร้างความสนิทสนม แล้วค่อยแทรกคำถามไปที่ละขั้นทีละตอน เมื่อสนิทสนมมากขึ้นจะสามารถไปนั่งคุย นั่งถามที่กลุ่มไหน หรือ ณ จุดใดก็ได้ การนั่งสนทนาในลักษณะดังกล่าว เป็นการพบปะที่เป็นธรรมชาติ มีคนนั่งรวมเป็นกลุ่มอยู่แล้ว เพียงแต่นักวิจัยเดินเข้าไปทักทายแล้วชวนนั่งร่วมวง ไม่มีการนัดหรือจัดเตรียมกลุ่มเอาไว้ก่อน ดังนั้นเมื่อนักวิจัยเข้าไปทักทาย พูดคุย ชักถาม ก็จะได้รับคำตอบจากกลุ่ม โดยไม่มีความรู้สึกว่าคุณต้องประหม่า หรือเคอะเขิน การแลกเปลี่ยนความคิดเห็นเป็นไปโดยธรรมชาติ มีการโต้แย้ง บางครั้งนักวิจัยไม่ต้องกระตุ้น จากลักษณะของกลุ่มดังกล่าว นักวิจัยทางสังคมศาสตร์ และนักวิจัยทางการตลาดกลุ่มหนึ่งพิจารณาว่า การที่จะรวบรวมข้อมูลในเชิงคุณภาพอันหมายถึง คำตอบที่เป็นเหตุเป็นผล การเปิดโอกาสให้ผู้ตอบแสดงความคิดเห็นอย่างอิสระด้วยความรู้สึกลึก ๆ ที่ละเอียดและมีเหตุผลสนับสนุนสิ่งต่าง ๆ จำเป็นต้องใช้เวลาในการศึกษา ต้องใช้เวลาเข้าไปทำความรู้จักกับชุมชน ทำให้สิ้นเปลืองงบประมาณและเวลา บางครั้งอาจไม่สามารถค้นพบคำตอบที่ต้องการเพราะไม่มีปรากฏการณ์เกิดขึ้น ดังนั้นเพื่อที่จะประหยัดเวลาและงบประมาณ ตลอดจนทดสอบถึงเนื้อหาที่คาดว่าจะได้รับจากกลุ่มบุคคลที่ถูกเลือกเป็นตัวอย่าง กลุ่มนักวิจัยทางสังคมศาสตร์และการตลาดจึงคิดวิธีรวบรวมข้อมูล **“การสนทนากลุ่ม”** ขึ้นมาเป็นการนำรูปแบบของการนั่งสนทนาแบบธรรมชาติมาประยุกต์ การสนทนากลุ่มจึงเป็นการนั่งเจาะ **“ประเด็น”** กับ **“กลุ่มผู้ให้ข้อมูลที่เจาะจง”** ในลักษณะ **“จับเข่าคุยกัน”** กลุ่มผู้ให้ข้อมูลได้จากการเจาะจงคัดเลือกตามเกณฑ์ที่กำหนดไว้ โดยถือหลักว่า ผู้ให้ข้อมูลเป็นผู้มีความรู้ ประสบการณ์ และเกี่ยวข้องในประเด็นศึกษา และคาดว่าจะเป็กลุ่มที่ให้เนื้อหาได้ละเอียดที่สุด วิธีนี้จึงเป็นการนั่งสนทนาระหว่างนักวิจัยกับกลุ่มที่เป็นผู้รู้ ที่มีภูมิหลังใกล้เคียงกันมากที่สุด

เหตุผลสำคัญที่ต้องให้บุคคลมีภูมิหลังเหมือนกัน เพื่อต้องการที่จะแก้ปัญหาไม่ให้เกิดการครอบงำทางปัญญา หรือครอบงำทางความคิดของผู้ร่วมสนทนาด้วยตนเอง ถ้าในวงมีผู้ที่มีความรู้สูงกว่าคนอื่น ๆ สมาชิกคนอื่นอาจไม่กล้าแสดงความคิดเห็นเพราะเกรงว่าพูดไปจะผิด เนื่องจากว่ามีคนเรียนสูงกว่าอยู่ด้วย อีกประการหนึ่งคนที่มีความรู้สูงมาก ๆ อาจจะเป็นคนที่พูดมาก รู้มาก ทำให้สมาชิกคนอื่นไม่อยากแสดงความคิดเห็น อีกตัวอย่างหนึ่งคือ ถ้าในวงสนทนามีผู้นำร่วมด้วย จะทำให้สมาชิกคนอื่นแสดงความคิดเห็นคล้อยตามผู้นำ เพราะอาจจะเกิดจากความเคารพนับถือศรัทธาและเกรงใจ ดังนั้น ถ้าในกลุ่มมีผู้นำ หรือคนที่เคารพนับถืออยู่ด้วย ข้อมูลจะไม่ได้จากความคิดเห็นความเป็นจริงของสมาชิกกลุ่มที่เคยประสบมา แต่จะเกิดจากการคล้อยตามของผู้ที่มีภาวะผู้นำ ดังนั้น การเลือกคนจำเป็นอย่างยิ่งที่ต้องได้คนที่มีลักษณะและภูมิหลังใกล้เคียงกันที่สุด ขั้นตอนการเลือกคนเข้าร่วมสนทนาเป็นขั้นตอนที่ใช้เวลามาก เพราะสังคมประกอบไปด้วยสมาชิกที่มีลักษณะต่างกัน โดยเฉพาะในสังคมเมือง การที่จะให้ได้คนที่มีความเหมือนกันเป็นสิ่งที่ยาก นักวิจัยควรมีโอกาสลงไปเยี่ยมพื้นที่แล้วเลือกผู้ที่จะเข้าสนทนาโดยพิจารณาจากเกณฑ์ที่กำหนดไว้ ถ้ามีเกณฑ์ละเอียดมากและมีข้อจำกัดมากจะหาบุคคลเข้าช่ายยาก เช่น การวิจัยเรื่อง “ผลกระทบของความหนาแน่นในครัวเรือนที่มีต่อภาวะสุขภาพและความสัมพันธ์ของสมาชิกในครอบครัว” ของสถาบันวิจัยประชากรและสังคม มหาวิทยาลัยมหิดล มีเกณฑ์ในการเลือกดังนี้

1. เป็นหัวหน้าครอบครัวเพศชาย
2. อายุ 35-40 ปี
3. ต้องอยู่กับภรรยาและมีบุตรอย่างน้อย 1 คน
4. ในบ้านต้องมีสมาชิกรวมกันไม่เกิน 5 คน
5. สมาชิกในบ้านต้องมีญาติ-พี่น้อง หรือบุคคลที่สามอาศัยอยู่ด้วยอย่างน้อย 1 คน
6. เป็นครอบครัวขยาย
7. ต้องอาศัยอยู่ในแฟลต
8. พื้นที่ศึกษา ต้องเป็นแฟลตสำหรับประชากรที่มีรายได้ต่ำ

จะเห็นว่าเกณฑ์ในการเลือกมี 8 ข้อ ขั้นตอนในการเลือกคือ นักวิจัยจะไปศึกษาเจาะจงในแฟลตที่สร้างสำหรับผู้มีรายได้ต่ำ แล้วใช้แบบสำรวจครัวเรือนค้นหาสมาชิกเข้าร่วมสนทนา ผลปรากฏว่าหาบุคคลที่เข้าช่ายยาก เพราะส่วนใหญ่ผู้ที่มีรายได้ต่ำที่อาศัยอยู่ในแฟลตจะอยู่เกินกว่า 5 คน อายุของหัวหน้าครอบครัวอยู่ในช่วง 35-40 ปี เป็นข้อกำหนดอีกอันหนึ่งที่ทำให้เลือกสมาชิกเข้าร่วมสนทนาได้ยากเพราะเป็นผู้ที่อยู่ในวัยทำงาน มักไม่มีเวลาว่างพอที่จะเข้าร่วมสนทนา ดังนั้น นอกจากจะหาครอบครัวไม่เกิน 5 คนยากแล้ว โอกาสว่างของคนที่จะเข้าช่ายที่จะเชิญเข้าร่วมสนทนาก็ไม่มี และเมื่อพิจารณาข้อที่ว่าต้องมีบุคคลที่สามอาศัยอยู่ด้วยยิ่งหาได้ยาก เพราะเป็น

ผลเนื่องมาจากข้อกำหนดว่าสมาชิกไม่เกิน 5 คน ปัจจุบันครอบครัวไทยมีบุตรโดยเฉลี่ยประมาณ 3 คน รวมพ่อ-แม่อีก 2 คน จะเป็น 5 คน ดังนั้นต้องหาเฉพาะครอบครัวที่มีบุตรไม่เกิน 2 คน แต่หัวหน้าครัวเรือนที่อายุ 35-40 ปี ส่วนใหญ่จะมีบุตร 2-3 คน ดังนั้น ถ้ามีบุตร 2 คน ก็สามารถมีคนอยู่อาศัยได้เพียง 1 คน ซึ่งหายาก เพราะส่วนมาก เมื่อนับรวมแล้วจะเกิน 5 คนทั้งสิ้น จึงใช้เวลาหลายวันในการคัดเลือกผู้เข้าร่วมสนทนา ประกอบกับที่กล่าวไว้ว่าเวลาในการประกอบอาชีพเป็นตัวกำหนดอันหนึ่ง ที่ผู้ถูกเชิญไม่สามารถเข้าร่วมกลุ่มสนทนาได้ เมื่อถึงวันนัดจึงมีผู้เข้าร่วมกลุ่มสนทนาเพียง 4-5 คน ถ้าเป็นเช่นนี้บรรยากาศของกลุ่มจะได้เนื้อหาไม่มากและไม่ละเอียด วิธีแก้ไขต้องพยายามนัดคนที่เข้าข่ายไว้ 8-10 คน (กลุ่มมาตรฐาน คือ 7-8 คน) เพื่อไม่มาไว้ 2-3 คน จะได้กลุ่มที่ขนาดพอเหมาะ คือ 7-8 คน แต่ถ้ามาครบทุกคนจะเป็นกลุ่มใหญ่ (8-10 คน) ผู้นำสนทนาหรือ “พิธีกร” ต้องควบคุมบรรยากาศกลุ่มให้อยู่ ไม่ให้แตกเป็นกลุ่มย่อย

ขั้นตอนที่สำคัญในการสนทากลุ่มคือ พิธีกรต้องพูดตั้งฟังชัดให้ทุกคนสนใจคำถามและดึงความสนใจให้อยู่ในกลุ่มเดียว เมื่อผู้ที่ถูกเชิญเข้าร่วมมาประมาณ 6 คนขึ้นไป พิธีกรจะเริ่มคุยเกริ่นในประเด็นอื่น ๆ เพื่อสร้างความคุ้นเคยแล้วจึงโยนเข้าเนื้อหาของเรื่องที่ศึกษาเมื่อสมาชิกมาครบ เนื่องจากการสนทากลุ่มเป็นกลุ่มที่จัดตั้งขึ้น นักวิจัยรวมกลุ่มขึ้นมาโดยเชิญผู้ให้ข้อมูลมานั่งรวมเป็นวง แล้วสร้างบรรยากาศในวงสนทนาให้เป็นธรรมชาติ มีการเสวนาแลกเปลี่ยนความคิดเห็นซึ่งกันและกัน มีการพูดคุยให้ทุกคนเป็นอันหนึ่งอันเดียวกัน ถ้ากลุ่มมีขนาดใหญ่บรรยากาศจะไม่เป็นวงสนทากลุ่มเดียว มีแนวโน้มที่จะแบ่งฝ่ายเป็นกลุ่มย่อยทำให้ยากในการถามและควบคุมเนื้อหา ในวงสนทนาจะมีพิธีกรทำหน้าที่ชวนสนทนา คนที่จะชวนสนทนาได้ดีที่สุดคือนักวิจัย เพราะจะทราบดีว่าต้องการรู้อะไร นอกจากพิธีกร จำเป็นอย่างยิ่งที่จะต้องมีคนคอยจดคำพูดและเนื้อหาที่ได้จากการสนทนา นอกจากนี้ อาจมีการใช้เทปบันทึกข้อมูลเป็นอุปกรณ์ช่วยบันทึกรายละเอียดของเนื้อหา ขั้นตอนนี้เป็นประโยชน์อย่างมาก และจำเป็นอย่างยิ่งที่จะต้องใช้เครื่องบันทึกเสียง 2 เครื่อง การบันทึกต้องเหลื่อมล้ำกันประมาณ 5-8 นาที เพราะการใช้เทป 2 เครื่อง เป็นผลดีในการบันทึกข้อมูลได้ครบถ้วน แม้ว่าจังหวะในการเปลี่ยนเทป ข้อมูลที่ตกหล่นไปจากเครื่องหนึ่ง จะถูกบันทึกไว้ในอีกเครื่องหนึ่ง และที่สำคัญเพื่อเป็นการตรวจสอบประสิทธิภาพของการบันทึกข้อมูล ถ้าเครื่องใดเครื่องหนึ่งบันทึกข้อมูลไม่ติด เพราะเทปขัดข้อง ยังมีข้อมูลบันทึกไว้อีกเครื่องหนึ่ง นอกจากนี้จะเป็นการง่ายสำหรับทีมวิจัยที่มีหลายคน สามารถแบ่งเทปฟังได้สะดวกและเป็นประโยชน์ในการเก็บรักษากันหาย ดังนั้น นอกจากจะมีคนชวนคุย คนจด ต้องมีผู้คอยทำหน้าที่บันทึกเทปอีก 1 คน

ข้อมูลที่ได้จากการบันทึกเทปโดยทั่วไปจะถอดออกเป็นบทสนทนาคำต่อคำ จะช่วยให้การวิเคราะห์ข้อมูลสะดวกขึ้น ทำให้นักวิจัยที่ไม่ได้เข้าร่วมในกลุ่มสนทนาเมื่อได้อ่านคำตอบจะ



สามารถจินตนาการเห็นบรรยากาศได้ เนื่องจากคำพูดที่ถอดเทปออกมาอย่างละเอียดคำต่อคำนั้น จะบอกถึงอารมณ์การโต้แย้ง ความคิดเห็นในการตอบและเหตุผลได้อย่างดี ขั้นตอนการถอดเทป จึงเป็นขั้นตอนที่สำคัญ บุคคลที่ทำหน้าที่ถอดเทปได้ดีที่สุด คือ พิธีกรและผู้จัดบันทึก เพราะอยู่ในวงสนทนาตลอด มีส่วนร่วมในการรับรู้ รับฟังความคิดเห็นของสมาชิกกลุ่ม จะจำเสียงผู้พูดได้ว่าเป็นเสียงใคร เหตุผลที่ต้องถอดเทปว่า คำพูดนี้เป็นของใคร จะเป็นประโยชน์ในการวิเคราะห์ ทำให้ทราบถึงภูมิหลังของผู้พูด ซึ่งตรวจสอบจากรายละเอียดที่ได้จากการคัดเลือกบุคคลก่อนเข้าร่วม นอกจากนี้จะช่วยให้ทราบว่าผู้ใดเป็นผู้ครอบงำผู้อื่นมากที่สุด ผู้ใดพูดน้อยที่สุด และทราบถึงที่มาของคำตอบว่าถูกครอบงำหรือไม่ อนึ่ง มีบางกรณียกยเลือกถอดเทปเฉพาะประเด็นที่สอดคล้องกับสิ่งที่ต้องการ ไม่ถอดทุกคำพูด การถอดเทปแบบดังกล่าวจะเป็นประโยชน์เฉพาะที่ต้องการทราบเฉพาะเรื่อง ไม่ต้องการทราบถึงบรรยากาศและข้อปลีกย่อยของเนื้อหา ในทัศนะของผู้เขียนเห็นว่ายังไม่ดีพอ ควรจะถอดเทปคำพูดทั้งหมดเพราะในประเด็นของคำตอบ เราจะหยิบยกมาลอมๆ ไม่ได้ ต้องพิจารณาถึงคำตอบอื่นๆ ซึ่งต่อเนื่องมาจนถึงคำตอบนี้ คำตอบแต่ละคำตอบไม่ใช่ตอบมาตรงๆ จะมีการแลกเปลี่ยนความคิดเห็นซึ่งกันและกัน ดังนั้นกระบวนการได้คำตอบ ผู้ตอบแต่ละคนอาจตอบได้ด้วยอารมณ์ ฯลฯ

ในวงสนทนา พิธีกรจะทำหน้าที่สร้างบรรยากาศในการคุย การคุยในวงไม่ใช่คุยกันในเรื่องทั่วๆ ไป แต่เป็นเรื่องที่ศึกษา เป็นการ “เจาะประเด็น” เพื่อให้การคุยอยู่ในกรอบและดำเนินไปราบรื่นไม่วกวน ได้เนื้อหาเพื่อตอบวัตถุประสงค์การวิจัย จึงต้องมีการเตรียมแนวคำถาม เพื่อให้เป็นคู่มือของพิธีกร แนวคำถาม คือคำถามที่เขียนไว้ให้เป็นคู่มือเพื่อกันลืมเป็นการเรียบเรียงคำถามให้เป็นข้อความที่ต่อเนื่องเพื่อง่ายต่อการถาม และง่ายต่อการนำคำตอบของแต่ละตอนไปวิเคราะห์วิธีการสร้างแนวคำถาม จะเป็นการกำหนดปัญหาย่อยๆ เพื่อตั้งคำถาม จะเหมือนกับแนวคำถามของการสัมภาษณ์ระดับลึก ก่อนจะกำหนดคำถามใดขึ้นมา ต้องคำนึงถึงโจทย์ของงานวิจัยก่อนแล้ว ทำการศึกษาทฤษฎี แนวความคิดและงานวิจัยที่เกี่ยวข้อง จะต้องมีการรอบการวิจัย จะตั้งคำถามใดขึ้นมาต้องนำวัตถุประสงค์การวิจัยมาพิจารณาเสมอ นั่นคือนำวัตถุประสงค์ของการวิจัยแต่ละข้อไปจำแนกแตกเป็นตัวแปรแล้วสร้างเป็นคำถาม คำถามแต่ละคำจะมีปริศนาในตัวเองว่าทำไมเป็นอย่างนี้ เพราะอะไร อย่างไร การเรียงคำถามจะเริ่มจากคำถามที่เบาๆ ง่ายต่อการเข้าใจ เพื่อสร้างบรรยากาศให้คุ้นเคยระหว่างนักวิจัยกับผู้ร่วมสนทนา คำถามหลักจะอยู่ในช่วงกลางของการสนทนา เพราะเมื่อผู้ร่วมวงคุ้นเคยบรรยากาศจะได้คำตอบละเอียดมากขึ้น จะมีการแสดงความคิดเห็นมากขึ้น ไม่ประหม่า กล้าที่จะแสดงความคิด คำถามในตอนท้ายการสนทนาจะเป็นคำถามง่ายๆ เพื่อผ่อนคลาย ถ้าในวงสนทนามีบรรยากาศการคุยกันแบบธรรมชาติ มีปฏิริยาโต้ตอบกันจะเป็นสิ่งที่ดี จะช่วยให้ได้รายละเอียดในทางลึกยิ่งขึ้น ยังมีบรรยากาศแบบพลวัตรของกลุ่มมากขึ้นเท่าใด จะ

ได้ข้อมูลที่ละเอียดมากขึ้นเท่านั้น บรรยากาศของกลุ่มจะเป็นธรรมชาติ มีการแลกเปลี่ยนความคิดเห็นหรือตอบโต้มากนักน้อยเพียงไรขึ้นอยู่กับสิ่งสำคัญ ดังนี้

1.) **หัวข้อที่ศึกษา** การสนทนากลุ่ม ไม่ใช่ว่าจะเหมาะกับงานวิจัยทุกเรื่อง แต่มีข้อจำกัดคือ จะเหมาะกับการเจาะประเด็น เพื่อศึกษาเหตุผล แนวคิด หรือปรากฏการณ์บางเรื่องเท่านั้น เพราะเป็นการพูดคุย ชักถาม เฉพาะกลุ่มที่คาดว่าจะให้ข้อมูลเกี่ยวกับเรื่องที่สนใจ ถ้าหัวข้อที่ศึกษาเลือกผู้ร่วมสนทนาไม่มีประสบการณ์ หรือไม่เกี่ยวข้องในประเด็นที่อยากรู้ ข้อมูลที่ได้จะไม่ชัดเจนได้ เนื้อหาน้อย เพราะผู้ตอบไม่มีความรู้ในเรื่องที่ชวนคุย เช่น ต้องการศึกษารื่อง การแก้ปัญหาการขาดแคลนน้ำของประชากรในชนบท แต่เขตที่ศึกษาอยู่ในหมู่บ้านที่มีประปาภูมิภาคเข้าถึง เมื่อถามว่าขาดแคลนน้ำไหม? สมาชิกกลุ่มจะตอบว่าไม่ขาดแคลน ถามต่อไปอีกว่าเพราะอะไร เขาก็ตอบว่ามีน้ำประปา และซักอีกว่าถ้าน้ำขาดแคลนจะแก้ปัญหาย่างไร เขาก็ตอบว่า ถ้าน้ำไม่ไหลก็ซ่อมอีกไม่กี่ชั่วโมงก็ไหล จะเห็นว่าคำตอบที่ได้ตรงประเด็น แต่ไม่ตรงกับวัตถุประสงค์ของการวิจัย เพราะสิ่งที่อยากรู้ คือในเขตชนบทที่ไม่มีน้ำใช้ แต่ตัวอย่างไปตกในเขตที่มีน้ำประปา ดังนั้นจะต้องรู้ว่าเรื่องนี้ต้องเจาะจงไปที่กลุ่มใดในพื้นที่ไหน

2.) **แนวคำถามและการเรียงคำถาม** สิ่งนี้เป็นสิ่งสำคัญที่จะทำให้บรรยากาศของกลุ่มราบรื่นไม่เครียด มีการถกปัญหากันแบบจับเข้าคุยกันที่แท้จริง เป็นการแลกเปลี่ยนความคิดเห็นอย่างจริงจังและจริงใจ ถ้าคำถามวกวน ถามแล้วผู้อยู่ในวงจับประเด็นไม่ได้ คำถามไม่ชัดเจน หรือถามโดยภาษาวิชาการเกินไป ผู้อยู่ในกลุ่มไม่เข้าใจ ไม่รู้ว่าถามเรื่องอะไร บรรยากาศจะเงียบ ขั้นตอนการเรียงคำถาม ต้องเรียงให้ต่อเนื่อง “คำ” ที่ใช้ในแนวคำถามควรใช้คำง่าย ๆ เขียนเป็นสำนวนพูด จะช่วยให้พิธีกรอ่านเข้าใจ จะช่วยให้การถามสะดวกและสมาชิกกลุ่มเข้าใจง่าย ก่อนที่จะมีการใช้แนวคำถามจริง ต้องมีการทดสอบแนวคำถามว่าการเรียงคำถามเป็นอย่างไร “คำถาม” ยากหรือไม่ ผู้ฟัง เข้าใจหรือไม่

3.) **สมาชิกที่ถูกเลือกเข้าร่วมสนทนา** ในการเลือกคนเข้าร่วมสนทนาจะมีหลักเกณฑ์ แม้ว่าทุกคนจะเข้าข่ายแต่มักจะพบว่า บรรยากาศของกลุ่มจะมีอย่างน้อย 1 คน นั่งเงียบไม่ค่อยแสดงความคิดเห็น และจะมี 3-4 คน พูดเสมอและอีกอย่างน้อย 1 คน จะพูดเสมอทุกเรื่อง ทุกประเด็น อาจเรียกได้ว่าเป็น “ดาวพูด” อย่างไรก็ตามในกลุ่มของผู้หญิงพบว่าส่วนใหญ่จะนั่งเงียบทุกคน จะคอยฟังคำถามแต่ไม่ค่อยตอบ พิธีกรมักถามไปเรื่อย ๆ คนเชิญมาก็นั่งฟังหรือตอบบ้าง การแลกเปลี่ยนความคิดเห็นมีน้อย หากกลุ่มมีลักษณะดังนี้ ไม่ใช่ว่าสมาชิกไม่ยอมตอบหรือไม่อยากมีส่วนร่วม แต่เนื่องมาจากความประหม่าและความไม่เข้าใจว่า เชิญมาเพื่ออะไร เพราะผู้ให้ข้อมูลอาจคุ้นเคยกับการรับฟังข้อแนะนำของเจ้าหน้าที่ คุ้นเคยกับการนั่งฟังข้าราชการหรือบุคคลภายนอกมาให้ความรู้ ไม่กล้าโต้แย้งหรือตอบคำถาม คิดว่ามานั่งคุยกับ “นาย” ทั้ง ๆ ที่ตอนไป

เชิญบอกว่าจะเชิญไปร่วมแสดงความคิดเห็น แต่เมื่อถึงวันนัด คนที่เป็นพิธีกรแต่งตัวสวย วางท่าเป็นผู้รู้ โดยเฉพาะในกลุ่มผู้ให้ข้อมูลที่เป็นชาวชนบทที่มีฐานะทางการศึกษาและเศรษฐกิจอยู่ในระดับที่ยากจน จะประหม่าไม่พูด ม้วนังฟัง จะมีเพียงบางคนทีกล้าพูด แต่จะพูดเพียงเล็กน้อย จะพูดเมื่อถามรายตัว ดังนั้นในขั้นตอนการเลือกคนเข้ากลุ่มต้องบอกรายละเอียดว่า เชิญให้ไปแสดงความคิดเห็นร่วมกับคนอื่น ๆ ที่เลือกไว้ ถ้ามีรายชื่อให้บอกว่าในกลุ่มมีใครบ้าง จะเป็นการช่วยให้ทราบว่าใครบ้างที่ไม่ประสงค์ร่วมวงสนทนา เพราะถ้าคนไม่เป็นมิตรอยู่ในวงสนทนาเดียวกัน บรรยากาศกลุ่มอาจจะเจียบเพราะต่างฝ่ายต่างไม่พูด ทำให้จับสาระไม่ได้ ในทางตรงกันข้ามหากต่างฝ่ายต่างหาเหตุผลมาได้แย้งซึ่งกันและกัน จะเป็นการเพิ่มความแตกต่างของคุณ์ ในวันนัดนักวิจัยไม่ควรบอกระเด็นหลักที่จะเจาะ เพราะเป็นแก่นของความอยากรู้ อาจมีการซักซ้อมเตรียมคำตอบ หรืออาจไม่ไปร่วมวงสนทนา

ในกลุ่มสนทนาจะมีคนไม่ค่อยพูดอย่างน้อยหนึ่งคน เหตุผลที่ไม่พูดมีหลายประการ จากประสบการณ์คิดว่า เนื่องมาจากคำตอบที่จะตอบอาจเหมือนกับคำตอบที่คนอื่นพูดมาแล้ว บางครั้งนึกอยากตอบ แต่คนอื่นพูดเร็วกว่า ถ้าพูดทีหลังเกรงว่าจะอายจึงนั่งเจียบ เมื่อพิธีกรถามอาจอธิบายรายละเอียดได้ ดังนั้นการกระตุ้นให้เกิดการแสดงความคิดเห็น ขึ้นอยู่กับวิธีการของพิธีกรด้วย พิธีกรต้องรู้จักยับยั้งคนที่พูดมาก แต่กระตุ้นคนที่ไม่ค่อยพูดให้กล้าแสดงความคิดเห็น วิธียับยั้งคนที่พูดมากคือต้องปล่อยให้พูดพร่ำไป พิธีกรต้องไม่สบตา ควรหันหน้าไปหาคนที่ไม่ค่อยพูด เขาจะทราบว่าเราสนใจ จะพูดและตอบตามหลักที่ว่า **“ถ้าคุณคุยกัน การมองตากัน เป็นการให้เกียรติซึ่งกันและกัน และจะเกิดการตอบโต้ประเด็น”**

4.) **สถานที่นั่งสนทนางroup** มีความสำคัญมาก เพราะผู้ร่วมกลุ่มต้องใช้ความคิด ใช้สมาธิ ในการฟังคำถาม การจัดกลุ่มควรเลือกสถานที่ให้เป็นที่เจียบปลอดภัย ไม่มีกลิ่น หรือเสียงรบกวน อากาศถ่ายเทสะดวก ควรเป็นที่ทุกคนรู้จัก สามารถป้องกันไม่ให้บุคคลอื่นเข้ารบกวน ถ้าจัดในชนบทจะใช้ศาลาวัด ไม่มีกลิ่นรบกวนจากคอกปลุสัตว์ การนั่งสนทนาอาจจัดเป็นวงกลม นั่งบนพื้น หรือนั่งบนเก้าอี้ และมีโต๊ะกลางแบบนั่งทานอาหารก็ได้ เช่น ลักษณะโต๊ะจีน ตามรูปต่อไปนี้

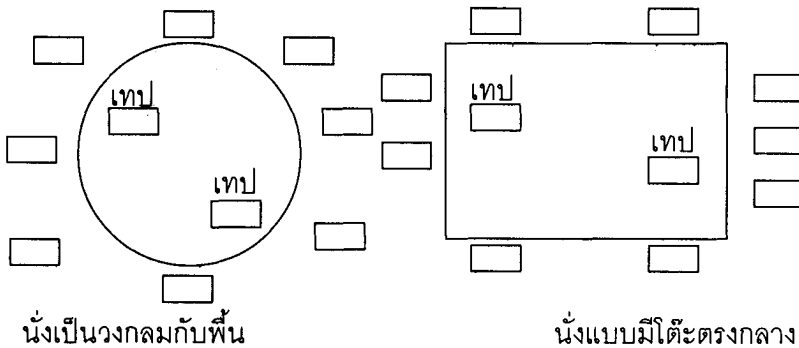

5.) การเข้ามาของเกี่ยวหรือร่วมวงของบุคคลภายนอก การรบกวนจากบุคคลภายนอก เป็นสิ่งที่ไม่ควรให้เกิดขึ้น เมื่อมีบุคคลภายนอกมาแทรกแซง โอกาสที่จะทำให้ “วงแตก” มีมาก ผู้ที่มาโดยไม่ได้รับเชิญมักจะร่วมแสดงความคิดเห็น เป็นการรบกวนความคิดของคนอื่น ตัวอย่างการมีบุคคลภายนอกเข้าแทรกแซง เช่น กำลังสนทนากับกลุ่มหนุ่ม-สาว แต่ผู้สูงอายุมาร่วมแสดงความคิดเห็น จำเป็นที่จะกันผู้สูงอายุออก ถ้าสนทนากับกลุ่มแม่บ้าน ผู้ที่มักจะมารบกวนสมาธิ คือ ลูก-หลาน ของกลุ่ม เช่น จะมานั่งข้างๆ ส่งเสียงรบกวน งอแง ควรแก้ปัญหาโดยให้ผู้ที่ทำหน้าที่บริการทั่วไปให้ขนมแล้วพาไปเล่นไกลๆ ถ้าหากมีหลายคนอาจใช้ความพยายามที่จะให้เด็กเล่นอย่างเงียบๆ

6.) บทบาทของพิธีกรในการนำสนทนา พิธีกรนับว่าเป็นบุคคลสำคัญที่สุด เป็นผู้ที่ชวนคุย การแลกเปลี่ยนความคิดเห็นของกลุ่มจะได้เนื้อหามากน้อยอย่างไรขึ้นอยู่กับความสามารถของพิธีกร พิธีกรต้องมีบุคลิกเป็นคนช่างพูด เข้ากับบุคคลได้ทุกระดับ ควรพูดภาษาที่สมาชิกในกลุ่มทุกคนใช้ในชีวิตประจำวันได้ ทราบรายละเอียดของการวิจัยว่าศึกษาเรื่องอะไร ต้องถามตามแนวคำถามอย่างละเอียด เป็นบุคคลที่มีไหวพริบดี สามารถยกประเด็นที่เกิดจากการสนทนามาตั้งเป็นคำถามใหม่ซักถามต่อไปได้ มิใช่ยึดเฉพาะในแนวของแนวคำถามเท่านั้น เพื่อเป็นการสร้างบรรยากาศกลุ่มให้เป็นกันเอง และเพื่อช่วยลดอาการประหม่าของสมาชิก การมีของขบเคี้ยวและน้ำเย็น จะช่วยให้บรรยากาศดูสบายมากขึ้น ของขบเคี้ยวจะจัดเป็นที่ให้สะดวกแก่การหยิบ ชนิดของขบเคี้ยวจะขึ้นอยู่กับเพศ วัย และฐานะของกลุ่ม เช่น อาจเป็นหมากพลู ผลไม้ หรือขนมหวาน และเพื่อให้ได้รายละเอียดในทางลึก อาจมีการแสดงรูป การสาธิต ทดลองชิม ให้จับต้องสิ่งของ หรือมีตัวอย่างวัตถุ อุปกรณ์ ให้อูจะช่วยให้ได้ข้อมูลที่ตรงกับวัตถุประสงค์ในการศึกษามากยิ่งขึ้น

4. การสัมภาษณ์เดี่ยวแบบเจาะลึก (In-depth Interviews) เป็นวิธีที่ได้จากการสัมภาษณ์บุคคลที่เราคิดว่าเป็นผู้รู้ ขั้นตอนที่สำคัญคือ การค้นหาผู้ที่จะเป็นผู้ให้ข้อมูล วิธีนี้เหมาะกับการศึกษาเฉพาะกรณี ทำให้นักวิจัยได้ข้อมูลละเอียด การสัมภาษณ์จะไม่มีโครงสร้าง ทำให้อืดหยุ่นได้ ในการสัมภาษณ์นักวิจัยต้องมีแนวคำถามไว้บ้าง โดยเฉพาะประเด็นที่ต้องการพิสูจน์สมมติฐาน แนวคำถามมีประโยชน์เพื่อช่วยจำ ทำให้การถามราบรื่นเป็นขั้นตอน การบันทึกข้อมูลควรทำไปพร้อมกับการสัมภาษณ์ ผู้ให้สัมภาษณ์จะทราบแล้วว่ นักวิจัยต้องการถามเรื่องอะไร การบันทึกข้อมูลอาจบันทึกลงในสมุดหรือบันทึกเทปขึ้นอยู่กับว่าต้องการรายละเอียดแค่ไหน

#### ลักษณะข้อมูลของการวิจัยเชิงคุณภาพ

ข้อมูลที่ได้จะบันทึกในสมุดบันทึกและเทปบันทึกเสียง เมื่อขั้นตอนรวบรวมข้อมูลเสร็จสิ้น ข้อมูลจากเทปจะถอดออกมาเป็นบทสนทนาคำต่อคำ หลังจากนั้นนักวิจัยจะอ่านจากบทบันทึกแล้ว

คัดเลือกประเด็นที่คิดว่าให้รายละเอียดของเหตุผลได้ดีที่สุดในแต่ละเรื่องในบันทึกรายการ ปัจจุบันจัดระบบข้อมูลด้วยโปรแกรม Ethnograph ตัวอย่างต่อไปนี้ จัดทำเพื่อการวิเคราะห์เรื่อง “ผลกระทบของการเปลี่ยนแปลงทางสังคมและการมีโครงการพัฒนาต่อวิถีการดำเนินชีวิตของผู้สูงอายุในหมู่บ้าน ภาคตะวันออกเฉียงเหนือ”

### บันทึกรายการ

ผู้ให้ข้อมูล    คนแก่ ยากจน  
บ้านมะขามโพรง

#### ผลของการพัฒนาต่อหมู่บ้าน

“การพัฒนาเป็นสิ่งที่ดี เป็นประโยชน์ต่อหมู่บ้าน”  
“บ้านเมืองก็ค่อยรุ่งเรืองขึ้น ก็อยากให้ประชาชนมีความสุข ให้ถนนเข้าบ้านเชื่อมต่อระหว่างหมู่บ้านไปสู่อำเภอ มีอะไรก็ไปสะดวก มีรถวิ่งได้เร็ว แต่ก่อนต้องเดิน”  
“คือหมู่บ้านมีความสุข ไปมาสะดวก มีอนามัย...”

เมื่อนักวิจัยคัดลอกข้อมูลลงในบันทึกรายการหรือกำหนดรหัสในโปรแกรม Ethnograph ที่จำแนกตามหัวเรื่อง หัวข้อและกลุ่มสนทนาแล้ว ขั้นตอนต่อไปคือ ทำการวิเคราะห์โดยจะนำเรื่องเดียวกัน หัวข้อเดียวกันมารวมไว้ด้วยกัน แล้วพิจารณาว่าแต่ละกลุ่มมีทัศนคติหรือความคิดเห็นที่เหมือนกันหรือแตกต่างกันอย่างไร เพราะอะไร แล้วเริ่มวิเคราะห์แยกทีละกลุ่ม หลังจากนั้นจะนำมาวิเคราะห์ร่วมกันในภายหลังเพื่อหาความแตกต่างของทัศนคติต่าง ๆ นั้น ในการวิเคราะห์ข้อมูล ถ้านักวิจัยหลายคนมีความคิดเห็นไม่ตรงกัน นักวิจัยจะใช้วิธีนั่งประชุม เพื่อหาข้อสรุปของคำตอบและเหตุผล เพื่อให้ผลงานวิจัยมีคุณภาพและตีความสอดคล้องกัน

## เอกสารอ้างอิง

- พิชิต พิทักษ์เทพสมบัติ และคณะ. (2531). **การปฏิบัติการเหนือตำรา การวิจัยทางสังคม (Social Research: Beyond Texts)**. กรุงเทพฯ: ศูนย์ศึกษาการพัฒนาระดับสูง คณะรัฐศาสตร์ จุฬาลงกรณ์มหาวิทยาลัย.
- วารสารวิจัยสนเทศ การศึกษานอกโรงเรียน. (2528) **เทคนิคและวิธีการเก็บรวบรวมข้อมูลของการวิจัยเชิงคุณภาพ**. วารสารทางวิชาการราย 4 เดือน ของกรมการศึกษานอกโรงเรียน ปีที่ 3 ฉบับที่ 8 กรุงเทพฯ : รุ่งศิลป์การพิมพ์ (1977) จำกัด.
- Abrahamson, Mark. (1983). **Social research methods**. N.J. : Prentice-hall, Inc.
- Bailey, Kenneth D. (1982). **Method of social research (2nd ed.)**. New York: Macmillan Publishig Co.,Inc.
- Black, James A and Champion, Dean J. (1976). **Methods and issues in social research**. John Wiley & Sons, Inc.
- Fisher, B. Aubrey. (1980). **Small group decision making (2nd ed.)**. New York: McCraw-Hill, Inc.,
- Nachmias, Chava and Nachmias, David. (1981). **Research methods in the social sciences (2nd ed.)**. New York: St. Martin's Press.