

## Strategies for the Organization of Learning Resource Centers under the 1999 National Education Act in Thailand

Pennee Kantavong Narot and others

### ABSTRACT

*The objectives of this research were to identify the types and the organizations of learning resource centers under the 1999 National Education Act in Thailand and to specify the appropriate approaches for the government concerning accreditation and supports for the centers.*

*Population in this study included learning resource centers in every region in Thailand. Seventy centers were randomly selected and investigated as case studies. In order to obtain information related to the learning centers, the framework from CIPP Model was applied. Focus group discussion and semi-structured interview was used to obtain information related to guidelines for accreditation and supports from the government. All stakeholders : administrators, educators, superintendents and learning centers organizers were included in the sample group. The data were analyzed by using content analysis. The organizations and types of learning resource centers were classified and characterized.*

#### **Findings**

1. There are two types of learning resource centers.

1.1 Centers that were not under government sponsorship but organized basic curriculum and vocational skills provision. This group of centers was covered under article 18 (3) of the 1999 National Education Act.

1.2 Centers neither, under government sponsorship, nor, providing a basic education program. There were two types :

1) Centers which aimed to help people to develop their minds and bodies to reach full potential.

2) Centers aiming at providing knowledge- including sciences and environment, cultivating preserving art and culture, raising awareness about the relationship between human beings and their environment.

2. Approaches that the government should take for accreditation and to support learning resource centers were as follows :

2.1 The first group of centers, under article 18 (3) of the 1999 National Education Act, were entitled to grant diplomas according to their educational level. However, the government should provide supports for personnel development and necessary resources for them to fulfill the philosophy of their centers.

2.2 The second group of centers was not under article 18 (3) so the government should take following roles : 1) Support these centers so they are sustainable and are accepted as learning resource for society. 2) Support these centers with various forms of educational technology. 3) Encourage the centers to conduct research for their own development. 4) Educational institutes should accept these centers as their learning network. 5) Establish public funds for supporting activities of these centers. 6) Allow the centers to share existing resources with government educational institutes. 7) Deduct tax or exempt taxes for individuals or organizations who provide learning resource centers. Promote learning network among these centers.

3. For accreditation the government should encourage these centers to set their own standard and indicators so that they can accredit their students. Also the government should establish a committee for evaluating these centers which should include local expert and representatives from local educational institutes. The above - measures should be applied when needed only.

4. Make public relation so the society acknowledge and be aware of the important roles of the learning resource centers.

# แนวทางการจัดศูนย์การเรียนรู้ตามพระราชบัญญัติ การศึกษาแห่งชาติ พ.ศ. 2542 ในประเทศไทย

เพ็ญณี กันตะวงษ์ แนนรท และคณะ

## บทคัดย่อ

งานวิจัยฉบับนี้มีวัตถุประสงค์เพื่อศึกษาเกี่ยวกับรูปแบบและแนวทางการจัดศูนย์การเรียนรู้ตามพระราชบัญญัติการศึกษาแห่งชาติ พ.ศ. 2542 และเพื่อกำหนดแนวทางในการสนับสนุนที่เหมาะสมในการรองรับการเทียบโอนและสนับสนุนในรูปแบบต่าง ๆ ต่อศูนย์การเรียนรู้

ประชากรและกลุ่มตัวอย่างในการวิจัยครั้งนี้ ประกอบด้วย ศูนย์การเรียนรู้ที่ไม่อยู่ภายใต้การดำเนินงานภาครัฐ โดยสุ่มศึกษาเป็นรายกรณี จำนวน 70 ศูนย์การเรียน การเก็บรวบรวมข้อมูลใช้การศึกษารายกรณีและข้อมูลที่จะนำมาวิเคราะห์ เครื่องมือที่ใช้ในการศึกษาประกอบด้วย กรอบ CIPP Model เพื่อใช้ประกอบการสร้างกรอบแบบสัมภาษณ์ และกรอบคำถามกึ่งโครงสร้าง การเก็บรวบรวมข้อมูลใช้วิธีการสัมภาษณ์แบบเจาะลึกในกลุ่มผู้ที่เกี่ยวข้อง (Stakeholders) และประชุมสนทนากลุ่มย่อย (Focus group discussion) ข้อมูลที่ได้นำมาวิเคราะห์เชิงเนื้อหา (Content analysis) จำแนกจัดหมวดหมู่ข้อมูลและวิเคราะห์กระบวนการดำเนินงานแต่ละศูนย์การเรียนรู้ สรุปข้อมูลนำเสนอในการประชุมสัมมนาผู้เกี่ยวข้อง ผลการวิจัยพบว่า

### 1. รูปแบบและแนวทางจัดศูนย์การเรียนรู้มี 2 ลักษณะใหญ่คือ

1.1 ศูนย์การเรียนรู้ที่ไม่ได้จัดโดยหน่วยงานของรัฐโดยตรง เป็นการจัดการศึกษาปฐมวัยและ การศึกษาขั้นพื้นฐาน เป็นสถานศึกษาที่มุ่งพัฒนากลุ่มเป้าหมายให้ได้รับความรู้และทักษะในด้านวิชาการและเป็นศูนย์การเรียนรู้ที่พัฒนาทั้งด้านวิชาการและวิชาชีพ เป็นกลุ่มที่เข้าข่าย มาตรา 18 (3)

1.2 ศูนย์การเรียนรู้ที่ไม่ได้มุ่งจัดประสบการณ์การเรียนรู้ตามหลักสูตรการศึกษาในระบบ แบ่งเป็น 2 ประเภทคือ 1) ศูนย์การเรียนรู้ที่มุ่งส่งเสริมและพัฒนาความเป็นมนุษย์ที่สมบูรณ์ทั้งร่างกายและจิตใจ 2) ศูนย์การเรียนรู้ที่มุ่งให้ความรู้ ส่งเสริมสืบสานและอนุรักษ์ศิลปวัฒนธรรมวิทยาศาสตร์และสิ่งแวดล้อม ปลูุกจิตสำนึกด้านความสัมพันธระหว่างมนุษย์กับสิ่งแวดล้อม

ฉะนั้นคำจำกัดความของศูนย์การเรียนรู้ในมาตรา 18 (3) น่าจะครอบคลุม ศูนย์ที่ดำเนินการจัดการศึกษา เพื่อส่งเสริมการเรียนรู้ตลอดชีวิตสำหรับประชาชนโดย มีปรัชญาและวิธีการที่มุ่งส่งเสริมสร้างโอกาสในการเรียนรู้อย่างหลากหลาย ที่สามารถสนอง ความต้องการและเสนอทางเลือกในการพัฒนาตนเองของประชาชน

2. แนวทางการสนับสนุนและบทบาทของรัฐในการกำกับดูแลการเทียบโอน และการสนับสนุนด้านวิชาการ ด้านทรัพยากรและด้านอื่น ๆ

2.1 ศูนย์การเรียนรู้ที่เข้าข่ายมาตรา 18 (3) ได้รับสิทธิด้านการเทียบโอนและ ผู้เรียนได้รับประกาศนียบัตร แสดงคุณวุฒิตามหลักสูตรการศึกษาขั้นพื้นฐานอยู่แล้ว การสนับสนุนของรัฐจึงควรเป็นด้านการพัฒนาบุคลากร ด้านทรัพยากรที่จำเป็นหรือให้ สถานศึกษาเหล่านี้ซึ่งมีแนวทางการจัดการเรียนการสอนภายใต้ปรัชญาต่าง ๆ ใต้บรรล วัตถุประสงค์อย่างเต็มศักยภาพ

2.2 ศูนย์การเรียนรู้ที่จัดโดยภาคสังคมและมีลักษณะซึ่งไม่เข้าข่ายมาตรา 18 (3) ควรได้รับการสนับสนุนดังนี้ 1) สนับสนุนให้สามารถอยู่ได้ด้วยตนเองทำให้ได้รับการ ยอมรับว่าเป็นศูนย์การเรียนรู้ที่เป็นแหล่งเรียนรู้ของสังคม 2) ให้การสนับสนุนด้านสื่อ ต่าง ๆ ในรูปของการเชื่อมโยงความคิดแล้วนำมาสู่ความเป็นสมัยใหม่โดยไม่เปลี่ยน ฐานความคิด สนับสนุนส่งเสริมการศึกษาค้นคว้าวิจัยเพื่อพัฒนาของศูนย์ สถาบันการ ศึกษาทั่วไปควรยอมรับศูนย์การเรียนรู้เป็นเครือข่าย เพื่อเป็นแหล่งเรียนรู้ซึ่งกันและกัน รัฐควรมีงบประมาณจัดสรรเป็นกองทุน สำหรับสนับสนุนศูนย์การเรียนรู้ต่าง ๆ โดยแยก จัดสรรให้กับแต่ละศูนย์ที่มีโครงการรองรับหรือให้ศูนย์การเรียนรู้ได้ร่วมใช้ทรัพยากรที่ไ้ รับการสนับสนุนจากรัฐเช่นโรงเรียนในท้องถิ่น ควรมีการยกเว้นหรือลดหย่อนภาษีให้ กับบุคคลหรือองค์กรเอกชนที่สนับสนุนการจัดศูนย์การเรียนรู้ สนับสนุนให้เกิดเครือข่าย การดำเนินงานของศูนย์การเรียนรู้

การเทียบโอนเพื่อรองรับสิทธิ รัฐควรสนับสนุนให้ศูนย์การเรียนรู้มีแนวทางที่จะ วางมาตรการในการประเมินมาตรฐานของตนเอง โดยวางตัวชี้วัดของตนเองเพื่อให้ สามารถออกหนังสือรับรองให้ผู้เรียนมีคณะกรรมการประเมินมาตรฐานที่ประกอบด้วย บุคลากรของศูนย์ ผู้เชี่ยวชาญในท้องถิ่นและตัวแทนสถาบันการศึกษาในชุมชนร่วมทำ หน้าที่ประเมินมาตรฐานโดยไม่ใช้กรอบของระบบโรงเรียนควรได้รับรับแนะนำถึง ลักษณะและวิธีการเตรียมเพื่อการเทียบโอนเมื่อศูนย์ต้องการ ประชาสัมพันธ์ศูนย์การ เรียนให้สังคมได้รับทราบยอมรับและตระหนักในความสำคัญและบทบาทของศูนย์การเรียนรู้

## ความสำคัญของปัญหา

พระราชบัญญัติการศึกษาแห่งชาติ พ.ศ. 2542 เป็นกฎหมายการศึกษาที่เกิดจากการมีส่วนร่วมของประชาชนอย่างกว้างขวาง และมีแนวคิดที่ก้าวหน้าในการให้การยอมรับรูปแบบการจัดการศึกษาที่หลากหลายที่จัดโดยกลุ่มต่างๆ อาทิ ครอบครัวยุติธรรม องค์กรชุมชน องค์กรเอกชน องค์กรวิชาชีพ สถาบันศาสนา สถานประกอบการ และสถาบันสังคมอื่น ๆ (มาตรา 12) ในขณะเดียวกันก็ได้มีความตื่นตัวของพ่อแม่ ผู้ปกครอง องค์กรชุมชน และภาคประชาชนทั่วไปที่สนใจจะจัดการศึกษาเรียนรู้ที่เหมาะสมกับความต้องการและบริบทอันหลากหลายในท้องถิ่นต่างๆ และได้เข้ามารวมตัวกันเป็นสภาการศึกษาทางเลือก จึงเห็นได้ว่าความต้องการและความมุ่งหวังของทั้งภาครัฐและภาคประชาชนได้เริ่มโน้มเข้าหากันในอันที่จะยอมรับและหาทางจัดการศึกษาให้เชื่อมโยงกัน

นอกจากนี้ในมาตรา 15 ของพระราชบัญญัติการศึกษาแห่งชาติ พ.ศ. 2542 ได้แบ่งการศึกษาเป็น 3 รูปแบบคือ การศึกษาในระบบ การศึกษานอกระบบ และการศึกษาตามอัธยาศัย และเน้น “ให้มีการเทียบโอนผลการเรียนที่เรียนสะสมไว้ในระหว่างรูปแบบเดียวกันหรือต่างรูปแบบได้” ซึ่งรวมผลการเรียนจากการเรียนรู้นอกระบบ การเรียนรู้ตามอัธยาศัย การฝึกอาชีพหรือจากประสบการณ์การทำงานด้วย และในมาตรา 18 ได้ระบุชัดเจนว่า การจัดการศึกษาปฐมวัยและการศึกษาขั้นพื้นฐานอาจจัดในสถานศึกษาได้หลายลักษณะ และระบุใน (3) ถึงสถานศึกษาประเภท “ศูนย์การเรียนรู้” ว่า ได้แก่ “สถานที่เรียนที่หน่วยงานจัดการศึกษานอกโรงเรียน บุคคล ครอบครัวยุติธรรม องค์กรชุมชน องค์กรปกครองส่วนท้องถิ่น องค์กรเอกชน องค์กรวิชาชีพ สถาบันศาสนา สถานประกอบการ โรงพยาบาล สถาบันทางการแพทย์ สถานสงเคราะห์และสถาบันสังคมอื่นเป็นผู้จัด”

ศูนย์การเรียนรู้ที่ดำเนินการจัดการศึกษานอกระบบโรงเรียนเหล่านี้ ยังเป็นแหล่งการศึกษาทางเลือกที่ส่งเสริมการเรียนรู้ตลอดชีวิตที่สำคัญ สร้างความเสมอภาคให้กับสังคม และพัฒนาประชากรของประเทศให้พัฒนาไปได้อย่างเต็มศักยภาพ (Longworth, N., & Davies, W., 1996 : p. 43 ; Overly, N., 1979) ขณะเดียวกันศูนย์การเรียนรู้ที่ดำเนินการอยู่มีลักษณะหลากหลาย แต่ไม่มีการศึกษาวิจัยถึงลักษณะรูปแบบของศูนย์การเรียนรู้เหล่านั้นเลย (เพ็ญณี แนนทและคณะ, 2543) การศึกษาถึงรูปแบบและจัดประเภทของศูนย์การเรียนรู้จะช่วยให้รัฐบาลและองค์กรที่เกี่ยวข้องสามารถให้การสนับสนุนและประสานความร่วมมือ วางนโยบายให้รับรองและเทียบโอนผลการเรียนที่จัดผ่านศูนย์การเรียนรู้ต่างๆ ได้อย่างเหมาะสม สอดคล้องตามเจตนารมณ์ของความในมาตรา 15 ของพระราชบัญญัติการศึกษาแห่งชาติ พ.ศ. 2542 ขณะเดียวกัน ประชาชนก็สามารถ

รับบริการจากศูนย์การเรียนรู้ที่มีมาตรฐาน ได้รับการยอมรับ ส่งผลให้มีการพัฒนาผู้เรียนได้อย่างเต็มศักยภาพ

อย่างไรก็ตาม ปัญหาในทางปฏิบัติในปัจจุบัน รูปแบบแนวทางการดำเนินงาน “ศูนย์การเรียนรู้” ตามแนวทางพระราชบัญญัติการศึกษาแห่งชาติฯ ยังไม่มีความชัดเจน โดยเฉพาะอย่างยิ่งในประเด็นที่เกี่ยวข้องกับการที่รัฐจะให้การรับรองและเทียบโอนผลการเรียนของเด็กที่ผ่านการเรียนโดยระบบการศึกษาที่ภาคประชาชนเป็นผู้จัด ทำให้ความพยายามของการสร้างให้เกิดการยอมรับรูปแบบ และแนวทางการจัดการศึกษาทางเลือกที่ภาคประชาชนจัดกันอยู่นี้ไม่อาจก้าวหน้าไปได้มากกว่าที่เป็นอยู่ และกลายเป็นปัญหาคอขวด ดังนั้นจึงมีความจำเป็นที่ต้องมีการสร้างความรู้เกี่ยวกับรูปแบบการจัดการศึกษาทางเลือกและเชื่อมโยงไปสู่การทำความเข้าใจความหมายและรูปธรรมของ “ศูนย์การเรียนรู้” ที่ระบุในพระราชบัญญัติการศึกษาแห่งชาติฯ มีความชัดเจน และได้รับการยอมรับในศักดิ์และสิทธิ์ตามกฎหมาย

## วัตถุประสงค์ของโครงการ

2.1 เพื่อศึกษารูปแบบและแนวทางการจัดศูนย์การเรียนรู้ตามพระราชบัญญัติการศึกษาแห่งชาติ พ.ศ. 2542

2.2 เพื่อกำหนดแนวทางในการสนับสนุนที่เหมาะสมในการรับรองการเทียบโอน และสนับสนุนในรูปแบบต่างๆ ต่อศูนย์การเรียนรู้

## ขอบเขตการวิจัย

การวิจัยนี้มุ่งศึกษาศูนย์การเรียนรู้จากทุกภูมิภาค โดยผู้ศึกษาวิจัยจากศูนย์การเรียนรู้ที่อยู่บนฐานข้อมูลรายงานการวิจัย โครงการการศึกษาทางเลือก โดย สุชาติดา จักรพิสุทธิ์ ซึ่งกำลังดำเนินการในช่วง ปี พ.ศ. 2545 กรณีศึกษาในงานวิจัยนี้เป็นศูนย์การเรียนรู้ที่ไม่อยู่ภายใต้การดำเนินงานของรัฐโดยตรง กรณีศึกษาที่ผู้ศึกษาจะต้องเป็นศูนย์การเรียนรู้ที่มีกิจกรรมและการดำเนินงานอย่างต่อเนื่อง การตัดสินใจประสิทธิผลการดำเนินงานของศูนย์ ได้จากการวิเคราะห์เชิงเนื้อหาตามกรอบการประเมินภายใต้รูปแบบ CIPP

## ข้อตกลงเบื้องต้น

ข้อมูลปฐมภูมิเกี่ยวกับปรัชญาเป้าหมายของศูนย์การเรียนรู้และการดำเนินงานของศูนย์การเรียนรู้ที่ได้จากการสนทนากลุ่มย่อยและข้อมูลที่ได้จากการสัมภาษณ์เจาะลึกถือว่าเป็นตัวแทนความคิดเห็นและเป็นข้อมูลจริงที่เป็นตัวแทนของกลุ่มตัวอย่างศูนย์การเรียนรู้และผู้เกี่ยวข้อง

## วิธีดำเนินการวิจัย

งานวิจัยนี้เป็นการวิจัยเชิงบรรยายโดยมีการดำเนินการดังนี้

การศึกษาเอกสารและงานวิจัยที่เกี่ยวข้องเพื่อเป็นข้อมูลพื้นฐานและกรอบแนวคิดหลักในการดำเนินงานวิจัย และดำเนินการดังต่อไปนี้

1. สุ่มกลุ่มตัวอย่างศูนย์การเรียนบนฐานข้อมูลงานวิจัยการศึกษาทางเลือกของ สุธาดา จักรพิสุทธ์ ได้ 70 ศูนย์ กระจายในทุกภูมิภาค และศึกษารายกรณี

1.1 ผู้ให้ข้อมูล ได้แก่ ผู้รับผิดชอบศูนย์การเรียน 1 คน ผู้เรียน ผู้ปกครองหรือประชาชน 3-5 คน ต่อ 1 ศูนย์การเรียน

1.2 เก็บรวบรวมข้อมูล โดยการสัมภาษณ์

1.3 เครื่องมือที่ใช้ ได้แก่ แบบสัมภาษณ์กึ่งโครงสร้าง อยู่ในกรอบ CIPP เพื่อประกอบการประเมิน เพื่อพิจารณาผลผลิตของแต่ละศูนย์การเรียน กรอบการประเมินดังตัวอย่าง

### กรอบคำถามประกอบการศึกษารายกรณี

ชื่อศูนย์การเรียน.....

แนวทางการจัดศูนย์การเรียนตาม พ.ร.บ. การศึกษาแห่งชาติ พ.ศ. 2542 ในประเทศไทย

บริษัท (C)	ปัจจัยป้อน (I)	กระบวนการ (P)	ผลผลิต (P)
- ความเป็นมา	- วัตถุประสงค์	- ช่วงเวลาการรับสมัคร	- จำนวนผู้ผ่านการเรียน
- ปรัชญา	- ผู้ดำเนินการคือใคร	1. การกำหนดอายุ	- ผลที่เกิดกับผู้เรียน
- แรงบันดาลใจ	- ผู้เรียนเป็นใคร	2. คุณสมบัติของผู้สมัคร	- ความพึงพอใจของผู้สอน
- อาคาร สถานที่	- กลุ่มเป้าหมาย (ที่ต้องการผลผลิตนี้) คือใคร	- วิธีการเรียนการสอน (รูปแบบ-การจัด)	- ความพึงพอใจของผู้เรียน
	1. ลักษณะหลักสูตร	- การวัดประเมินผล/มีหรือไม่/ใช้เครื่องมืออะไร	- ความพึงพอใจของผู้ปกครอง
	2. ระยะเวลาสอน/อบรม		- ความพึงพอใจของประชาชน
	3. แหล่งเงินทุนผู้สนับสนุน สถานที่ อุปกรณ์		

2. วิเคราะห์ข้อมูลที่ได้จาก ข้อ 1.3 โดยวิเคราะห์ข้อมูลเชิงเนื้อหาด้านองค์ประกอบของแต่ละศูนย์ภายใต้กรอบ CIPP โดยพิจารณาความสอดคล้องและความชัดเจนในองค์ประกอบด้านต่าง ๆ โดยเฉพาะด้านวัตถุประสงค์และผลผลิตเพื่อประกอบการตัดสินใจว่าควรนำเสนอเป็นศูนย์การเรียนนี้หรือไม่ นอกจากนี้ข้อมูลดังกล่าวยังได้ใช้ประกอบการสังเคราะห์แนวทางการจัดศูนย์การเรียน และกระบวนการเรียนรู้ที่ทำให้เกิดการเรียนรู้ในแต่ละศูนย์

3. ประเมินศูนย์การเรียนรู้ที่มีความชัดเจน และความสอดคล้องในวัตถุประสงค์ ปรัชญา และผลผลิต และจัดเป็นกลุ่มตามปรัชญาวัตถุประสงค์ในการจัดและผู้รับผิดชอบและพัฒนาเป็น กรอบคำถาม เพื่อให้ผู้ทรงคุณวุฒิและผู้เกี่ยวข้องพิจารณา

4. โดยนำกรอบคำถามจากข้อ 3 สัมภาษณ์เจาะลึก (in-depth interview) เพื่อให้ได้ คำตอบในบทบาท และแนวทางการสนับสนุนด้านทรัพยากรด้านวิชาการของรัฐ การกำกับดูแล มาตรฐาน การเทียบโอนผลการเรียน โดยสัมภาษณ์ ผู้ทรงคุณวุฒิ 9 คน ผู้บริหาร 6 คน ผู้สอน หรือผู้เกี่ยวข้องกับผู้เรียน 5 คน ตัวแทนเครือข่ายภาคประชาชน 10 คน รวม 31 คน

5. สังเคราะห์ข้อมูลจากการสัมภาษณ์ในข้อ 4 ได้เป็นข้อเสนอแนะแนวทาง และบทบาท ของรัฐในการสนับสนุนด้านทรัพยากร ด้านวิชาการ การกำกับดูแลมาตรฐาน และการเทียบโอน ผลการเรียน

6. จัดประชุมกลุ่มย่อย (focus group discussion) ผู้เกี่ยวข้องทุกฝ่าย จำนวน 35 คน (ดำเนินการเมื่อ 11 กุมภาพันธ์ 2546)

6.1 เครื่องมือที่ใช้ เอกสารสรุปข้อมูลเบื้องต้นของแนวทางการจัดศูนย์การเรียนรู้ และ บทบาทของรัฐในการสนับสนุนด้านทรัพยากร ด้านวิชาการ การกำกับดูแลมาตรฐาน และการเทียบ โอนผลการเรียน

6.2 วิธีการ แบ่งกลุ่มย่อย 4 กลุ่ม เพื่อพิจารณาเอกสาร ใน 6.1

7. จัดประชุมสัมมนาผู้เกี่ยวข้องทุกฝ่าย (stakeholder) เพื่อเผยแพร่รูปแบบ และแนวทาง การจัดศูนย์การเรียนรู้ที่มีความชัดเจน พร้อมนำเสนอแนวทางและบทบาทของรัฐในด้านต่าง ๆ มี ผู้เข้าร่วมประชุมทั้งสิ้น 30 คน

7.1 เครื่องมือ ได้แก่ เอกสารสรุปข้อค้นพบจากงานวิจัยและข้อสรุปจากการประชุมจาก ข้อ 6

7.2 วิธีการ นำเสนอข้อสรุปและให้ผู้เข้าร่วมประชุม แบ่งเป็น 2 กลุ่มใหญ่ เพื่อวิจารณ์ ผลงาน และให้ข้อเสนอแนะเพิ่มเติม (ดำเนินการเมื่อ 17 มีนาคม 2546)

8. สรุปรายงานผลการวิจัย

### สรุปผลการวิจัย

จากการวิเคราะห์ข้อมูลที่ได้จากการศึกษารายกรณี โดยวิเคราะห์ประเมินองค์ประกอบ ภายใต้อกรอบ CIPP พบว่า จาก 70 ศูนย์การเรียนรู้ มีศูนย์การเรียนรู้ที่มีความชัดเจนด้านองค์ประกอบ ทั้ง 4 ด้าน คือ ด้านบริบท ปัจจัยป้อน กระบวนการและผลผลิต โดยเฉพาะความสอดคล้องใน



รายละเอียดด้านวัตถุประสงค์กับผลผลิต สามารถนำเสนอให้เป็นศูนย์การเรียนรู้ได้จำนวน 59 ศูนย์ ส่วนอีก 11 ศูนย์ได้ข้อมูลที่ไม่ชัดเจนเพียงพอ ข้อสรุปรูปแบบและแนวทางการดำเนินงานของศูนย์ 59 ศูนย์ สามารถสรุปได้ ดังนี้

### 1. รูปแบบและแนวทางการจัดศูนย์การเรียนรู้ มี 2 ลักษณะคือ

1) ศูนย์การเรียนรู้ที่เข้าข่าย 18 (3) ที่ระบุไว้ในพระราชบัญญัติการศึกษาแห่งชาติ พ.ศ. 2542 เป็นศูนย์การเรียนรู้ที่จัดการศึกษาปฐมวัยและการจัดการศึกษาขั้นพื้นฐานเป็นสถานศึกษาที่มุ่งพัฒนากลุ่มเป้าหมายให้ได้ความรู้และทักษะในด้านวิชาการและ/หรือเป็นศูนย์การเรียนรู้ที่พัฒนาทั้งด้านวิชาการและวิชาชีพ ได้แก่ โรงเรียนอนุบาลบ้านรัก โรงเรียนมีนประสาธน์ โรงเรียนแสนสนุกไตรทักชะ ศูนย์การเรียนรู้ปัญญาไทย สัมมาสิกขา (ศรีสะเกษ) สันติอโคท (กทม.) ราชธานีอโคท (อุบลราชธานี) บ้านครูบาทูถินันท์ บ้านเรียนดวงตะวัน ชุมชนการเรียนรู้ผสมเด็กย่า โรงเรียนธรรมชาติมอนแสงดาว โรงเรียนหมู่บ้านเด็ก โรงเรียนวัดศรีบัวบาน (จัดให้เด็กในหมู่บ้านที่จับชั้น ป.6 และไปขึ้นทะเบียนเรียนในโรงเรียนขยายโอกาสที่ไกลจากบ้าน) ศูนย์ประสานการจัดการศึกษาคอบครัว บ้านคุณวิเศษ วังวิญญู บ้านคุณประหยัด หวังเป็น

จากการสังเคราะห์แนวทางการจัดศูนย์การเรียนรู้ในประเทศไทย พบว่า เป็นสถานศึกษาที่จัดการศึกษาปฐมวัยและการศึกษาขั้นพื้นฐาน ที่ไม่ใช่ของรัฐเป็นการจัดการดำเนินการโดยไม่หวังผลกำไร ส่วนใหญ่จะมีฐานรูปแบบการจัดและการดำเนินการจัดประสบการณ์การเรียนรู้ตามกรอบแนวคิดและปรัชญาที่สำคัญๆ ในการดำเนินการจัดการศึกษาที่ชัดเจน เช่น โรงเรียนอนุบาลบ้านรัก โรงเรียนแสนสนุกไตรทักชะ ศูนย์การเรียนรู้ปัญญาไทย โรงเรียนมีนประสาธน์วิทยา จะดำเนินการภายใต้ปรัชญาของวอลดอร์ฟ เพื่อมุ่งพัฒนาผู้เรียนซึ่งเป็นเด็กเล็กจนถึงระดับการศึกษาขั้นพื้นฐานในทุกด้านไม่ว่าจะเป็น ด้านทักษะชีวิต สติปัญญา และบูรณาการทุกอย่างให้สอดคล้องกัน โรงเรียนหมู่บ้านเด็กสอนตั้งแต่อนุบาลจนถึงชั้นประถมศึกษาปีที่ 6 โดยใช้แนวคิดของ Summer Hill ซึ่งเป็นการจัดบรรยากาศที่ให้เสรีภาพและฝึกพัฒนาการในผู้เรียนให้รู้จักในเสรีภาพและรับผิดชอบตนเอง สัมมาสิกขาในเครือต่างๆ จัดการศึกษาขั้นพื้นฐานควบคู่ไปกับการสร้างชุมชนผู้ปฏิบัติธรรม เพื่อให้บุคคลได้อยู่ในบริบทของสังคมที่มีสภาวะตามวิถีพุทธปฏิบัติ ขณะเดียวกันก็ได้เรียนรู้วิถีชีวิตที่สอดคล้องกับความเชื่อไปพร้อม โรงเรียนวัดศรีบัวบานได้จัดเป็นศูนย์สร้างเยาวชนให้มีอาชีพ ในขณะที่ผู้เรียนเป็นนักเรียนในระบบโรงเรียน แต่มีชื่อลงทะเบียนเรียนไว้ในโรงเรียนที่ห่างไกลจากหมู่บ้าน ซึ่งนับเป็นการเตรียมเยาวชนให้เข้มแข็งและออกไปดำรงชีวิตในสังคมได้ ส่วนบ้านเรียน (Home School) ต่างดำเนินการด้วยความมุ่งมั่นที่จะให้บุตรหลานได้เรียนรู้ทั้งวิชาการและการพัฒนาทักษะชีวิตอย่างมีความสุข มีการเกิดเครือข่ายในระหว่างศูนย์เหล่านี้ โดย

ศูนย์ประสานการจัดการศึกษาครอบครัวเป็นแกน ขณะเดียวกันแต่ละครอบครัวที่จัด Home schooling ก็ได้เชื่อมโยงจดทะเบียนบุตรหลานไว้กับโรงเรียนในระบบ สำหรับชุมชนการเรียนรู้ สมเด็จพระเจ้าอยู่หัวมหาวชิราลงกรณวิไลลักษณ์ ได้มีนโยบายส่งเสริมให้ครอบครัวจัดการศึกษาในระดับประถมศึกษา โดยให้ทั้งความรู้สายสามัญตามหลักสูตรการศึกษานอกโรงเรียนและมีการสอนวิชาชีพเกษตรกรรมให้กับผู้เรียน ซึ่งนักเรียนจะอยู่ประจำและใช้ชีวิตอยู่ในโรงเรียน นับเป็นการให้โอกาสเด็กหญิงที่มาจากชนเผ่าและครอบครัวยากจน พ่อแม่ขาดที่ทำกิน ได้มีความรู้และมีอาชีพไปพร้อม นักเรียนที่เรียนจากศูนย์ การเรียนเหล่านี้ทั้งหมดจะได้รับประกาศนียบัตรตามระดับชั้น เพราะโดยรวมแล้วจะมีการ จดทะเบียนกับสำนักงานการศึกษาเอกชนและอิงการจัดการศึกษานอกระบบ กรมการศึกษานอก โรงเรียน อย่างไรก็ตามแนวทางการดำเนินงานนี้ได้ว่าเข้าข่ายมาตรา 18 (3) ตามพระราชบัญญัติ การศึกษาแห่งชาติ พุทธศักราช 2542

2) ศูนย์การเรียนรู้ที่ไม่ได้จัดประสบการณ์การเรียนรู้ตามหลักสูตรการศึกษาขั้นพื้นฐาน และไม่เข้าข่ายศูนย์การเรียนรู้ตามมาตรา 18 (3) ในพระราชบัญญัติการศึกษาแห่งชาติ พ.ศ. 2542 แบ่งเป็น 2 ประเภท

2.1) ศูนย์การเรียนรู้ที่มุ่งส่งเสริมพัฒนาความเป็นมนุษย์ที่สมบูรณ์ทั้งร่างกายและ จิตใจ ได้แก่ บ้านสายรุ้ง เสถียรธรรมสถาน วัดพระธาตุหริภุญชัย(โรงเรียนพระพุทธรศาสนา วันอาทิตย์) ศูนย์พัฒนาจิตเฉลิมพระเกียรติวัดวังหิน (พิษณุโลก) ศูนย์พุทธศาสนวันอาทิตย์ วัดกมลรัชยาวราม (ลำพูน) สถาบันการเรียนรู้และพัฒนาประชาสังคม มหาวิทยาลัยเที่ยงคืน (เชียงใหม่) สถาบันอบรมผู้นำ (มูลนิธิพลตรีจำลอง ศรีเมือง)

2.2) ศูนย์การเรียนรู้ที่มุ่งให้ความรู้ ส่งเสริม สืบสานและอนุรักษ์ศิลปวัฒนธรรม วิทยาศาสตร์และสิ่งแวดล้อม ปลูกจิตสำนึกด้านความสัมพันธ์ระหว่างมนุษย์กับสิ่งแวดล้อม ได้แก่ มหาวิทยาลัยชาวบ้าน (ครูบาสุทธินันท์) มหาวิทยาลัยศิลปบัณฑิตบ้านศรีวิชัย กลุ่มเยาวชน สร้างสรรค์ (มหาวิทยาลัยสงขลานครินทร์) โรงเรียนไต้ร่มไม้ กลุ่มระบัดใบ มูลนิธิศึกษาพัฒนา ชนบทวัดป่าดาราภิรมย์ (เชียงใหม่) สมาคมไทสร้างสรรค์ มูลนิธิข้าวขวัญ ศูนย์เทคโนโลยีเพื่อสังคม ศูนย์พัฒนาชนบทผสมผสานลำปลายมาศ สถาบันหริภุญชัย โครงการพัฒนาศักยภาพของชุมชน ลุ่มน้ำวัง ศูนย์การเรียนรู้หมู่บ้านศิริวง ศูนย์ทับทิมนิมิตร (กาบเชิงและเครือข่ายบ้านนาเรื่อง) หอดูดาวเกิดแก้ว พิพิธภัณฑสถานแห่งชาติ ชุมชนวัฒนธรรมคลองขนมจีน (อยุธยา) สำนักสงฆ์ธรรมศิลา (สวนธรรมศิลา) ศูนย์หัตถกรรมทอผ้าด้วยมือบ้านนาชุมชน (คันลิ้มใหม่) เสริมศึกษาลัย สมุนไพรร เพื่อการผลิตในชุมชน จุ่มสลีช่วงเจิงวัดกู่คำ โรงเรียนวัฒนธรรมพ่อครูพัน (เชียงใหม่) บ้านวัฒนธรรม ดนตรีวิถีล้านนา ชมรมกวีล้านนา (ลำพูน) โรงเรียนหมอลำร้อยเอ็ด ศูนย์ฝึกอาชีพทำหัวโขน (ชุมชนวัดเทพากร) โรงเรียนชาวนา (น่าน) ศูนย์เทคโนโลยีเพื่อสังคม สำนักงานโครงการวิชาชีพ

เชิงธุรกิจ (ลำปาง) เกษตรอินทรีย์ (ลำพูน) ศูนย์การเรียนรู้ (ศรีเกียรติพัฒนา) ชมรมเด็กรักนก (ชัยภูมิ) กลุ่มอนุรักษ์ธรรมชาติ บ้านศรีฐาน (ยโสธร) ครูจ๋อน ไทวิมาน (สมุทรปราการ)

จากข้อค้นพบในงานวิจัย คณะผู้วิจัยได้ข้อสรุปว่า คำจำกัดความของศูนย์การเรียนรู้ใน มาตรา 18 (3) น่าจะครอบคลุม ศูนย์ที่ดำเนินการในการจัดการศึกษา เพื่อส่งเสริมการเรียนรู้ ตลอดชีวิตสำหรับประชาชนโดยมีปรัชญาและวิธีการศึกษาที่มุ่งสร้างโอกาสในการเรียนรู้ อย่าง หลากหลายที่สามารถตอบสนองความต้องการและเสนอทางเลือกในการพัฒนาตนเองของ ประชาชน ข้อสังเกตประการหนึ่งที่คณะผู้วิจัยพบคือ ในการแยกกลุ่มศูนย์การเรียนรู้ลักษณะที่ 2 เป็น 2 กลุ่ม ย่อยนั้น ถ้าไม่พิจารณาในกระบวนการดำเนินงานให้ความรู้แก่ผู้เรียนจะมีความเห็น ว่า 2 กลุ่มน่าจะรวมไว้ในกลุ่มเดียวกันได้ แต่จากการสังเคราะห์กระบวนการดำเนินงาน พบว่า กลุ่มย่อย ที่ 1 จะมุ่งพัฒนางานในแง่ของการให้โอกาสกับผู้เรียนให้ขัดเกลาจิตใจ เสริมพลังอำนาจ (empower) ให้ได้เข้าถึงแนวคิดวิเคราะห์ซึ่งนำผู้เรียนไปสู่ความมีเสรีภาพในทางความคิดเป็นหลัก

ในขณะที่ศูนย์การเรียนรู้ในกลุ่มย่อยที่ 2 จะมีการส่งเสริมในด้านการปฏิบัติกิจกรรมควบคู่ ไปกับการเสริมสร้างทัศนคติที่ดีต่อประสบการณ์ที่ได้รับ เป็นการปูพื้นฐานด้านจิตสำนึกและหลาย ศูนย์การเรียนรู้อาศัยกระบวนการทางวิทยาศาสตร์เป็นหลัก อย่างไรก็ตามโดยภาพรวมแล้วแนวทางการ ดำเนินงานของศูนย์การเรียนรู้ลักษณะที่ 2 สรุปได้ 2 ลักษณะคือ 1) การดำเนินงานภายใต้การ จัดการขององค์กรชุมชน 2) การจัดการเรียนแบบมีส่วนร่วมของประชาชน ดังรายละเอียดใน ตารางที่ 1

**ตารางที่ 1** แนวทางการดำเนินการจัดการประสบการณ์การเรียนรู้เพื่อเสริมพลังอำนาจ (empowering process) ที่พบในศูนย์การเรียนรู้กลุ่มที่ 2

การดำเนินการ	การจัดการขององค์กรชุมชน	การจัดการแบบมีส่วนร่วม
วัตถุประสงค์	- เพื่อกระตุ้นให้สมาชิกในท้องถิ่น ปรับปรุงฐานะทางเศรษฐกิจและ สังคมให้ดีขึ้น	- ให้ประชาชนสามารถควบคุม ธรรมชาติและวางแผนการ ดำเนินงานให้สอดคล้องกับ การดำรงชีวิตของตน
โครงสร้าง	- กลุ่มประชาชน - การเกิดองค์กรโดยธรรมชาติ - เครือข่ายขององค์กรเอกชน	- มีการจัดองค์กร - มีการจัดทำโครงการ

ตารางที่ 1 (ต่อ)

การดำเนินการ	การจัดการขององค์กรชุมชน	การจัดการแบบมีส่วนร่วม
รูปแบบ	<ul style="list-style-type: none"> <li>- การเปลี่ยนแปลงจากผู้ริเริ่มเป็นผู้กระตุ้น รวมคน ชี้ประเด็นปัญหา จัดอบรมแลกเปลี่ยนเรียนรู้</li> </ul>	<ul style="list-style-type: none"> <li>- ทุกฝ่ายร่วมกัน</li> <li>- มีผู้นำการพัฒนา</li> <li>- มีการเสนอแผนงานที่นำไปสู่การพัฒนาแผนของแต่ละคน</li> </ul>
กระบวนการ	<ul style="list-style-type: none"> <li>- สร้างการแก้ปัญหาชุมชนร่วมกัน</li> <li>- การประชุมกลุ่ม</li> <li>- การเกิดประเด็นปัญหาและเนื้อหาจากสถานการณ์และความต้องการของคนในชุมชน</li> </ul>	<ul style="list-style-type: none"> <li>- การเรียนเป็นกลุ่ม</li> <li>- การร่วมอภิปรายสนทนา</li> <li>- การแสดงความคิดเห็น</li> <li>- การเสนอประเด็นร่วมกัน</li> <li>- การเรียนรู้จากการปฏิบัติทดลองทำจริง</li> </ul>

ศูนย์การเรียนรู้ที่มีการจัดองค์กร มีวัตถุประสงค์ โครงสร้าง รูปแบบและกระบวนการในลักษณะใกล้เคียงกับการจัดการภายใต้องค์กรชุมชนหรือผู้นำตามธรรมชาติและมีกระบวนการจัดประสบการณ์การเรียนรู้ที่เสริมพลังอำนาจ (empower) ที่พบในงานวิจัย ได้แก่ ชุมชนวัฒนธรรมคลองชนมจีน(อยุธยา) โครงการพัฒนาศักยภาพของชุมชนลุ่มน้ำวัง ศูนย์การเรียนรู้หมู่บ้านศิวิล โรงเรียนชุมชนบ้านหลวง (อยุธยา) มหาวิทยาลัยชาวบ้าน มหาวิทยาลัยศิลปในพื้นที่บ้านศรีวิชัย กลุ่มอนุรักษ์ธรรมชาติบ้านศรีฐาน และศูนย์การเรียนรู้ที่มีวัตถุประสงค์ โครงสร้าง รูปแบบและกระบวนการใกล้เคียงกับกลุ่มที่จัดโดยการมีส่วนร่วมของประชาชน คือ โรงเรียนชานา (น่าน) และมหาวิทยาลัยเที่ยงคืน

การดำเนินงานของศูนย์การเรียนรู้ภายใต้กลุ่มที่ 2 นี้เป็นการเกิดที่มีลักษณะสำคัญคือ การเกิดศูนย์การเรียนรู้โดยธรรมชาติ กล่าวคือ เป็นความต้องการการเรียนรู้ที่เกิดจากความต้องการที่แท้จริงของผู้เรียน เพราะศูนย์การเรียนรู้เกิดจากปัญหาที่ผู้เรียนเกี่ยวข้องและสถานการณ์การเรียนเป็นบริบทที่ผู้เรียนประสบการณ์ตรง ดังนั้นแม้ว่าศูนย์การเรียนรู้ในกลุ่มที่ 2 จะมีโครงสร้างที่ไม่ตายตัว แต่เป็นแหล่งเรียนรู้ที่มีพลังในกระบวนการของมันเอง ซึ่งส่งผลในการพัฒนาบุคคลและสังคมอย่างชัดเจน จะเห็นได้จากการดำเนินงานของสถาบันการเรียนรู้และพัฒนาประชาสังคมเป็นศูนย์รวมข้อมูลที่เกี่ยวข้องกับกระบวนการพัฒนาสังคมที่เป็นแหล่งแลกเปลี่ยนแนวคิดและข้อมูลระหว่างองค์กร ซึ่งนับเป็นการวางฐานของการสร้างเครือข่ายโอกาสแห่งการเรียนรู้ ซึ่งผู้เรียนมา

เรียนด้วยความใฝ่รู้และอยากจะทำความรู้ หรือการจัดการศึกษาของมหาวิทยาลัยเที่ยงคืนที่เป็นลักษณะการเกิดการศึกษาตามอัธยาศัย คือ การเรียนรู้เกิดจากความต้องการของผู้เรียน เรียนจากปัญหาที่เกี่ยวกับผู้เรียน เรียนจากสิ่งแวดล้อมในบริบทที่ผู้เรียนเรียนอยู่ ผู้เรียนได้สะท้อนความคิดของตนเอง ผู้เรียนมีโอกาสเสนอประเด็นการเรียน วาทะพินิจารณ์ ร่วมเวทีสัมมนา ซึ่งทั้งหมดนี้นับเป็นฐานสำคัญที่เป็นกระบวนการเรียนรู้ที่สร้างพลังอำนาจให้กับผู้เรียนอย่างแท้จริง ส่วนสถาบันฝึกอบรมผู้นำ แม้จะดำเนินงานตามกรอบของศูนย์ที่ได้พัฒนาไว้แล้ว แต่ผู้เรียนที่มาก็มาด้วยแรงจูงใจภายใน อยากเรียนรู้และพัฒนาตนเอง

สำหรับศูนย์การเรียนรู้กลุ่มที่ 2 ที่ไม่ได้จัดประสบการณ์การเรียนรู้ ตามหลักสูตรการศึกษาในระบบเหล่านี้ ส่วนใหญ่จะมีฐานรูปแบบการจัดและการดำเนินการจัดประสบการณ์การเรียนรู้ ตามกรอบของการจัดการศึกษานอกระบบและการศึกษาตามอัธยาศัยเป็นหลัก

## **2. แนวทางการสนับสนุนและบทบาทของรัฐในการกำกับดูแลการเทียบโอนและการสนับสนุนด้านวิชาการ ด้านทรัพยากรและด้านอื่นๆ**

จากการสัมภาษณ์แบบเจาะลึก ผู้ทรงคุณวุฒิ ผู้บริหารการศึกษา และผู้ที่เกี่ยวข้องโดยตรง ได้แก่ ศึกษานิเทศก์ ผู้สอนในศูนย์การเรียนรู้ ตัวแทนเครือข่ายประชาชน รวมทั้งสิ้น 31 คน การจัดประชุมกลุ่มย่อย (focus group discussion) ผู้เกี่ยวข้องทุกฝ่าย จำนวน 35 คน และการจัดประชุมสัมมนาผู้เกี่ยวข้อง จำนวน 30 คน ได้ข้อสรุปเป็นข้อเสนอแนะในด้านบทบาทของรัฐ และแนวทางสนับสนุนจากฝ่ายต่าง ๆ พร้อมทั้งแนวทางในการเทียบโอนในระหว่างระบบ สามารถประมวลข้อเสนอแนะแนวทางการสนับสนุนได้ ดังต่อไปนี้

2.1 แนวทางการสนับสนุนของรัฐบาล รัฐควรสนับสนุนศูนย์การเรียนรู้ที่ไม่อยู่ในข่าย มาตรา 18 (3) ให้สามารถอยู่ได้ด้วยตนเอง ทำให้ได้รับการยอมรับว่าเป็นแหล่งเรียนรู้ของสังคม

2.1.1 สนับสนุนให้ศูนย์การเรียนรู้ต่าง ๆ เป็นแหล่งเรียนรู้ที่มีประสิทธิภาพ เช่น การจัดตั้งกองทุนระดับประเทศ เพื่อจัดสรรเงินสนับสนุนการดำเนินงานของศูนย์ตามโครงการที่เสนอเป็นรายปี สนับสนุนการใช้ทรัพยากรร่วมกับสถาบันการศึกษาหรือศูนย์การเรียนรู้ที่จัดตั้ง โดยรัฐควรให้การสนับสนุนด้านเทคโนโลยีที่ทันสมัยไปใช้เพื่อเชื่อมโยงความคิดและภูมิปัญญาเพื่อให้สามารถเผยแพร่ได้ในรูปของเทคโนโลยีที่ทันสมัย แต่เนื้อหาและแนวคิดยังเหมือนเดิม

2.1.2 สนับสนุนการเทียบโอนเพื่อรับรองสิทธิของตน โดยให้ศูนย์ต่างๆ เป็นผู้กำหนดตัวชี้วัด ผู้ออกหลักฐานเพื่อให้ผู้เรียนนำไปประกอบอาชีพหรือศึกษาในการศึกษาในระบบ การศึกษาและในความหลากหลายของศูนย์การเรียนรู้ที่มีวัตถุประสงค์ที่แตกต่างกัน ควรให้มีคณะกรรมการมาตรฐานที่ประกอบด้วยบุคลากรของศูนย์ ผู้รู้ในท้องถิ่นและตัวแทนสถาบันการศึกษาใน

ชุมชนร่วมทำหน้าที่ประเมิน โดยไม่ใช้กรอบและวิธีการประเมินตามที่ใช้ในระบบโรงเรียน ที่สำคัญกรอบที่จะใช้ประเมินเพื่อเทียบโอนหรือรับรองสิทธิจะต้องหลากหลายสอดคล้องกับวัตถุประสงค์ของแต่ละศูนย์การเรียนรู้

ขณะเดียวกันสถาบันการศึกษาในท้องถิ่นอาจสนับสนุนด้านการให้คำแนะนำเกี่ยวกับการจัดมวลประสบการณ์ที่ศูนย์ได้ดำเนินการโดยรวบรวมให้เป็นระบบให้รัฐได้นำไปใช้เป็นหลักฐานเทียบโอนต่อไป

2.1.3 ในด้านอื่น ๆ รัฐควรยกเว้นภาษีหรือลดหย่อนหน่วยภาษีให้กับบุคคลหรือองค์กร เอกชนที่สนับสนุนการจัดศูนย์การเรียนรู้

2.1.4 สนับสนุนและเผยแพร่ศูนย์การเรียนรู้ต่าง ๆ ให้สาธารณชนรู้จักและยอมรับ

2.2 แนวทางการสนับสนุนของสถาบันการศึกษาและหน่วยงานที่เกี่ยวข้อง

2.2.1 สถาบันการศึกษาและหน่วยงานในท้องถิ่นให้การยอมรับสนับสนุนและให้ความช่วยเหลือในด้านวิชาการเทคโนโลยีหรือการพัฒนาบุคลากรเมื่อศูนย์ต้องการ

2.2.2 ร่วมเป็นคณะกรรมการเพื่อการประเมินมาตรฐานหรือชี้้นำการพัฒนาศูนย์การเรียนรู้ให้มีมาตรฐานของตนเองและเป็นที่ยอมรับของสาธารณชน

2.2.3 สนับสนุนการเป็นเครือข่ายของศูนย์การเรียนรู้ ช่วยประสานงานและใช้ประโยชน์จากศูนย์การเรียนรู้ เช่น เป็นแหล่งเรียนรู้ในชุมชน

2.2.4 ทำความเข้าใจในปรัชญาและวัตถุประสงค์ของศูนย์การเรียนรู้ต่าง ๆ เพื่อการสร้างกรอบรองรับด้านการเทียบโอนและประเมินมาตรฐานของศูนย์การเรียนรู้ต่าง ๆ

2.3 วิธีการดำเนินงานเพื่อการเทียบโอนเพื่อรับรองสิทธิ

ในกรณีของศูนย์การเรียนรู้ที่ไม่ได้จัดการศึกษาปฐมวัยและการศึกษาขั้นพื้นฐานและเป็นศูนย์การเรียนรู้ที่เกิดจากกระบวนการเรียนรู้แบบการศึกษานอกระบบและการศึกษาตามอัธยาศัยในการดำเนินการเทียบโอนเมื่อศูนย์มีประสิทธิภาพเป็นที่ยอมรับในผลงานของศูนย์ การยอมรับในคุณภาพของผลผลิตก็น่าจะเป็นสิ่งที่เกิดขึ้นได้ แต่ทั้งนี้สถาบันการศึกษาจะต้องเปิดใจเริ่มตระหนักและยอมรับในความสำคัญของแหล่งเรียนรู้หรือศูนย์การเรียนรู้ที่มีอยู่ในสังคมขณะนี้ ขณะเดียวกันศูนย์การเรียนรู้ควรมีการเชื่อมโยงในเครือข่ายเพื่อแลกเปลี่ยนเรียนรู้และพัฒนาตนเองให้ดำเนินการให้มีประสิทธิภาพและเป็นที่ยอมรับอย่างแท้จริง แนวทางดำเนินงานอาจทำได้ดังนี้

2.3.1 การประเมินแฟ้มสะสมงาน (portfolio assessment) เป็นวิธีการประเมินที่มีการยืดหยุ่นและสามารถที่จะวิเคราะห์ความต่อเนื่องของการเรียนรู้ได้ แฟ้มสะสมงานจะสะท้อนถึงกระบวนการเรียนรู้ของผู้เรียนและยังแสดงถึงความสามารถในการจัดระเบียบการเรียนรู้ของ

ผู้เรียนได้อีกด้วย ดังนั้นแฟ้มสะสมงานจึงน่าจะเป็นอีกวิธีหนึ่งที่สามารถใช้พิจารณาเทียบโอนหน่วยกิตได้ ทั้งนี้รัฐหรือสถาบันของรัฐอาจให้ความช่วยเหลือด้านความรู้ในการจัดเตรียมถ้าศูนย์การเรียนต้องการ

2.3.2 การประเมินผลในรูปแบบโครงการโดยให้ผู้เรียนแสดงให้เห็นถึงการเรียนรู้ เนื้อหา โดยนำโครงการสิ่งประดิษฐ์ รายงานหรือการสาธิต กระบวนการที่ได้เรียนรู้ เช่น จัดนิทรรศการ สาธิตการทดลอง ตัวอย่างผลผลิต แสดงให้ดู งานเอกสารสิ่งพิมพ์ที่ผู้เรียนมี ซึ่งงานเหล่านี้จะแสดงให้เห็นถึงความสามารถในการทำกิจกรรม วิเคราะห์ ประยุกต์เนื้อหาวิชาหรือสิ่งที่ผู้เรียนได้สะสมไว้ ออกมาเป็นรูปธรรม

2.3.3 การใช้เอกสารรับรองความสามารถที่ได้รับจากศูนย์การเรียนซึ่งเป็นศูนย์การเรียนที่มีคณะกรรมการตรวจสอบมาตรฐานประจำท้องถิ่นให้การรับรอง

2.3.4 สถาบันอุดมศึกษาร่วมทำงานเป็นเครือข่ายเพื่อหากรอบการดำเนินการร่วมกันในเรื่อง การประเมินการเรียนรู้มาก่อนและการยอมรับของสถานศึกษาในระบบ (Prior Learning Assessment and Recognition - PLAR) อาจได้รับการจัดตั้งเป็นหน่วยงานกลางเพื่อดำเนินการประเมินเพื่อเทียบโอนและรับรองสิทธิ์ของบุคคลที่เรียนรู้จากศูนย์การเรียน ขณะเดียวกันควรขยายกรอบการเป็นเครือข่ายไปสู่สถานศึกษาในทุกระดับ สถาบันที่เป็นเครือข่ายควรร่วมกันวางแผนทางในการปฏิบัติเพื่อรองรับบุคลากรหรือผู้เรียนที่ผ่านประสบการณ์การเรียนรู้จากศูนย์การเรียนและมีความประสงค์ที่จะเทียบโอนเพื่อรับรองสิทธิ์เข้ามาในระบบการศึกษา ซึ่งอาจกำหนดทางเลือกหลาย ๆ วิธีให้ผู้เรียนได้เลือกใช้ นับแต่การแสดงผลสะสมงาน (portfolio) การแสดงผลงาน การสัมภาษณ์ การสาธิตทักษะหรือเป็นการผสมผสานวิธีการประเมินหลาย ๆ วิธีเข้าด้วยกัน

2.3.5 สนับสนุนเครือข่ายการดำเนินการร่วมกันของศูนย์การเรียนต่าง ๆ เพื่อให้เกิดการเรียนรู้และพัฒนาร่วมกัน เช่น การแลกเปลี่ยนศึกษาดูงาน การประชุมสัมมนาระหว่างศูนย์การเรียนต่าง ๆ ซึ่งท้ายที่สุดจะพัฒนาไปสู่ความมีมาตรฐานและการได้รับการยอมรับของสาธารณชน ซึ่งจะเป็นฐานสำคัญในการนำไปสู่การรับรองสิทธิในกรณีที่ผู้เรียนต้องการจะนำไปใช้

ลักษณะการเชื่อมโยงเป็นเครือข่ายของศูนย์การเรียนต่าง ๆ อาจเริ่มดำเนินการจากศูนย์การเรียนในท้องถิ่นที่ใกล้เคียงกัน หรือมีลักษณะปรัชญาและวัตถุประสงค์คล้ายกัน ร่วมกันพัฒนาวิธีดำเนินงานและอาจมีการประสานการทำงานกับคณะกรรมการหรือองค์คณะบุคคลท้องถิ่นที่จะทำหน้าที่รับรองคุณภาพของศูนย์ โดยศูนย์เหล่านี้อาจจะมีคณะกรรมการร่วมกัน รูปแบบของการดำเนินงานอาจจะเป็นลักษณะตามแผนผังดังนี้

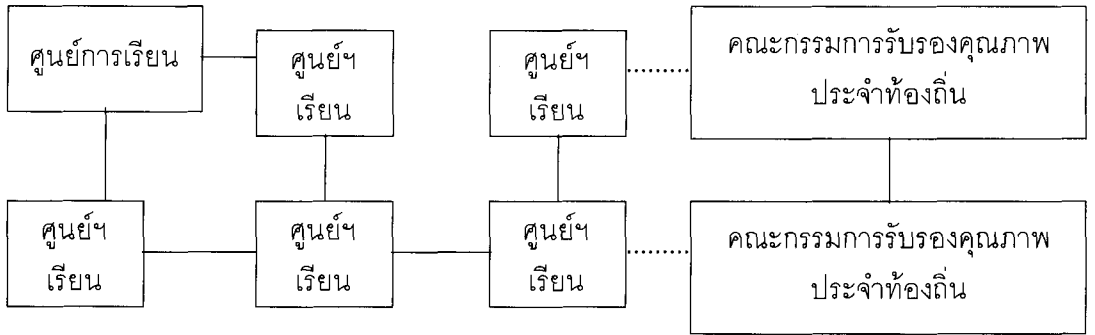

ข้อเสนอรูปแบบของการดำเนินงานเครือข่ายศูนย์การเรียนรู้

องค์ประกอบคณะกรรมการรับรองคุณภาพประจำท้องถิ่น

คณะกรรมการดูแลเครือข่ายการเรียนรู้ที่เป็นคณะกรรมการประจำท้องถิ่นควรประกอบด้วย ผู้รู้ หรือภูมิปัญญาในด้านที่เกี่ยวข้องกับปรัชญาและวัตถุประสงค์ของศูนย์ ผู้แทนจากศูนย์การเรียนรู้ และนักวิชาการจากสถาบันการศึกษาในท้องถิ่น

### อภิปรายผล

จากผลการศึกษาในครั้งนี้ จะเห็นได้ว่า การศึกษานอกระบบและการเกิดการเรียนรู้ตาม อัจฉริยศาสตร์ที่เกิดศูนย์การเรียนรู้ที่เข้าข่ายการเกิดกระบวนการเสริมพลังอำนาจที่สรุปไว้ในตารางที่ 1 จะมีข้อแตกต่างจากการศึกษานอกระบบปกติในประเด็นที่ Kindervatter (1979) ได้ชี้ไว้คือ จะเน้น ผู้เรียนเป็นกลุ่มคือ ความรู้และทักษะของบุคคลเกิดได้แต่ความสัมพันธ์ของกลุ่มจะเป็นที่ตั้งและจะ เน้นเนื้อหาซึ่งจะครอบคลุมถึงการสื่อสารและเน้นกระบวนการ ซึ่งจะหมายถึง ความสามารถในการ ควบคุมสภาพสังคมได้ เช่น การแก้ปัญหา การทำงานเป็นกลุ่ม ซึ่งรวมถึงความสามารถในการ ทำประโยชน์ของบุคคลที่จะส่งผลต่อชุมชนเป็นหลักและ ปรากฏผลในทันทีทันใด นี่คือส่วนที่เป็น ความสำคัญของการจัดการศึกษานอกระบบที่เกิดโดยภาคสังคมและไม่ถูกควบคุมโดยองค์กรของรัฐ

ถ้าพิจารณาวิเคราะห์ตามกรอบของ Paulston and Le Roy (1975) ที่สรุปไว้ว่าการ จัดการศึกษานอกระบบมักจะมี 4 ลักษณะ คือ 1) ดำเนินการโดยสถาบันของรัฐ 2) เป็นการศึกษา นอกระบบและเป็นการสร้างบริบทให้เกิดการเรียนรู้ตามอัจฉริยศาสตร์ที่พัฒนาคนให้เกิดการเปลี่ยนแปลง บุคลิกภาพ เกิดค่านิยมใหม่ขึ้นในกลุ่มผู้เรียน 3) เป็นกลุ่มการจัดการศึกษาที่มุ่งสร้างบุคคลให้คิดใหม่ เกิดวัฒนธรรมการเรียนรู้ใหม่ ผู้เรียนมีส่วนควบคุมในสิ่งที่ตนเองต้องการเรียนรู้นั้นคือ มีทางเลือก 4) เป็นการศึกษาที่มีพลังมุ่งเห็นการปรับเปลี่ยนโครงสร้างของสังคม จะเห็นได้ว่าแนวทางการ จัดการศึกษานอกระบบและการเกิดการศึกษิตตามอัจฉริยศาสตร์จากศูนย์การเรียนรู้ที่พบจะค่อนข้าง มีลักษณะรูปแบบที่ 2 และ 3 เป็นส่วนใหญ่ ลักษณะเด่นของศูนย์การเรียนรู้ที่พบในศูนย์การเรียนรู้



กลุ่มที่ 2 ที่ไม่เข้าข่ายมาตรา 18 (3) ในพระราชบัญญัติการศึกษาแห่งชาติ พ.ศ. 2542 จะมีอิสระด้านการควบคุมรับผิดชอบโครงการ มีโอกาสเลือก มีความภูมิใจในเอกลักษณ์และวัฒนธรรมของตน จะได้ใช้ประสบการณ์ในการประเมินศักยภาพในการแก้ปัญหาได้อย่างถูกต้อง

ลักษณะการดำเนินกิจกรรมของศูนย์การเรียนรู้ในกลุ่มที่ 2 ที่กล่าวข้างต้นนี้ ยังสอดคล้องกับรูปแบบการจัดการศึกษาตามแนวคิดในวรรณกรรมที่พบ ซึ่งประกอบด้วย การสร้างเครือข่ายแห่งโอกาสการเรียนรู้ (opportunity web) การเกิดการแลกเปลี่ยนทักษะความรู้ การเป็นแหล่งศึกษาอ้างอิง การได้เรียนรู้กับผู้ที่สนใจในเรื่องเดียวกัน หรือการรวมกลุ่มของผู้ทรงคุณวุฒิเพื่อให้ประชาชนอยู่ในบรรยากาศของสังคมแห่งการเรียนรู้ของ Ivan Illich (1971) กระบวนการเรียนรู้ที่ตรงตามการพัฒนาศักยภาพของมนุษย์ คือการเรียนรู้ที่เกิดจากความต้องการของผู้เรียนของ Carl Rogers (อ้างถึงใน Srinivasam, 1977), Malcolm Knowles (1980), Phillip Coombs (1980) เรียนจากปัญหาที่เกี่ยวข้องกับผู้เรียน เรียนจากสิ่งแวดล้อมในบริบทที่ผู้เรียนอยู่ ขณะเดียวกันผู้เรียนได้มีส่วนร่วมมีอิสระ สะท้อนความคิดของตนเองของ Paulo Friere ฉะนั้นความยั่งยืนและการพัฒนาความสัมพันธ์ระหว่างผู้เรียนและองค์ความรู้ที่ได้จึงเป็นสิ่งที่คงทนและยั่งยืน

ส่วนศูนย์การเรียนรู้ที่เป็นแหล่งเรียนรู้ของสังคมและดำเนินการโดยบุคคล เช่น หอดูดาวเกิดแก้วและพิพิธภัณฑ์จำทวี ที่เป็นแหล่งที่เยาวชนจากระบบโรงเรียนได้เข้าไปศึกษาค้นคว้า ลักษณะเกิดการเรียนรู้จะคู่ขนานกับการเรียนรู้ในระบบโรงเรียน แต่จะสามารถให้ความรู้ที่ลุ่มลึกมากกว่า (โดยเฉพาะหอดูดาวเกิดแก้ว) และยังสร้างทัศนคติทางบวกให้กับเยาวชนได้มีประสิทธิภาพกว่าการจัดการเรียนการสอนในระบบโรงเรียนอีกด้วยและเมื่อพิจารณาถึงมาตรา 25 ในพระราชบัญญัติการศึกษาแห่งชาติ 2542 ได้กำหนดไว้ว่า “รัฐต้องส่งเสริมการดำเนินงานและการจัดตั้งแหล่งเรียนรู้ตลอดชีวิตทุกรูปแบบ ได้แก่ ห้องสมุดประชาชน พิพิธภัณฑ์ หอศิลป์ สวนสัตว์ สวนสาธารณะ สวนพฤกษศาสตร์ อุทยานวิทยาศาสตร์และเทคโนโลยีศูนย์กีฬา และนันทนาการ แหล่งข้อมูลและแหล่งเรียนรู้อื่นอย่างเพียงพอและมีประสิทธิภาพ” ซึ่งศูนย์ทั้งสองนี้จึงเข้าข่ายที่รัฐต้องส่งเสริม

สำหรับแนวทางการสนับสนุนและบทบาทของรัฐในการกำกับดูแลการเทียบโอนและการสนับสนุนด้านวิชาการ ด้านทรัพยากรและด้านอื่น ๆ นั้น ข้อมูลที่เป็นข้อเสนอแนะมีความครอบคลุม และชัดเจน แต่ในทางปฏิบัติควรต้องมีการศึกษาความเป็นไปได้หรือทดลองปฏิบัติในลักษณะโครงการนำร่อง

ประการสำคัญ คือ ข้อเสนอแนะในด้านการสนับสนุนการเทียบโอนเพื่อรับรองผลการเรียนกลุ่มตัวอย่างทั้งผู้ทรงคุณวุฒิ และผู้เกี่ยวข้อง เน้นถึงความสำคัญที่ให้ศูนย์ต่างๆ เป็นผู้ออกหลักฐานเอกสารรับรอง เพราะตระหนักในความหลากหลายของศูนย์การเรียนรู้ที่มีวัตถุประสงค์แตกต่างกัน และ

เสนอแนะให้มีการดูแลมาตรฐานที่ประกอบด้วยบุคลากรของศูนย์ ผู้รู้ในท้องถิ่น และตัวแทนสถาบันการศึกษาในชุมชนร่วมทำหน้าที่ประเมิน ทั้งนี้สอดคล้องกับแนวคิดของ นิธิ เอียวศรีวงศ์ (2546) ได้ให้ข้อคิดว่า ความรู้ในท้องถิ่นมีลักษณะเฉพาะของตัวมันเอง เป็นความรู้เชิงปฏิบัติที่อิงปรัชญา ความเชื่อของศาสนาและท้องถิ่นและไม่อ้างอิงความเป็นสากล เป็นความรู้เฉพาะที่จะตอบปัญหาของท้องถิ่น

นอกจากนี้แนวทางการจัดประสบการณ์การเรียนรู้ในศูนย์การเรียนรู้ที่พบในงานวิจัยยังสอดคล้องกับกรอบแนวคิดในการจัดการศึกษาสำหรับผู้ใหญ่ที่สำคัญของ Malcolm Knowles (1984) ที่ประกอบด้วย 1) ผู้เรียนพัฒนาไปสู่ความเป็นผู้ชี้นำตนเอง 2) ประสบการณ์ของผู้เรียนเป็นแหล่งสำคัญของการเรียนรู้ 3) ผู้เรียนอยากเรียนอยากรู้เพราะประสบการณ์ที่ได้จากชีวิตจริงหรือปัญหาที่พบด้วยตนเอง 4) การเรียนรู้จะมีศูนย์รวมอยู่ที่ภาระงานหรือปัญหาเป็นฐานในการเรียนรู้ 5) ผู้เรียนมาเรียนด้วยแรงจูงใจภายใน เป็นความใฝ่รู้และอยากที่จะหาความรู้ ศูนย์การเรียนรู้ที่พบมีลักษณะโดยสรุปดังนี้ คือ ศูนย์การเรียนรู้ เช่น บ้านสายรุ้ง เป็นความพยายามที่นำพุทธศาสนา มาเป็นเครื่องมือพัฒนาจิตใจและใช้ในชีวิตประจำวันและยังเป็นแหล่งกิจกรรมอื่นๆ ที่เป็นลักษณะของสร้างเครือข่ายแห่งโอกาสการเรียนรู้ ผู้เรียนมาเรียนด้วยความต้องการของตนเอง เช่นเดียวกับเสถียรธรรมสถาน เป็นศูนย์ที่เป็นฐานในการเผยแพร่ชุมชนแห่งการเรียนรู้เพื่อการอยู่ร่วมกันอย่างสันติ ผู้เรียนมาเรียนด้วยแรงจูงใจภายใน วัดพระธาตุหริภุญชัย ศูนย์พัฒนาจิตเฉลิมพระเกียรติ และโรงเรียนพุทธศาสนาวนอาทิตย์ล้วนเป็นแหล่งศึกษาที่ผู้เรียนจะเป็นนักเรียนที่เรียนในระบบปกติ อยู่แล้วเป็นส่วนใหญ่ ดังนั้นการจัดกิจกรรมในวันอาทิตย์ จึงเป็นแหล่งศึกษาสำคัญที่เยาวชนได้มาแลกเปลี่ยนเรียนรู้ ในบางรายวิชามีการจัดสอนอย่างต่อเนื่อง ซึ่งในลักษณะเช่นนี้ โรงเรียนที่เด็กนักเรียนสังกัดอยู่น่าจะมีกรอบรองรับ ยกเว้นการเรียนรายวิชาซ้ำซ้อนในโรงเรียนในรายวิชาที่เกี่ยวข้องที่นักเรียนได้ผ่านการเรียนจากศูนย์เหล่านี้แล้วได้

การศึกษานอกระบบและการศึกษาตามอัธยาศัยเหล่านี้จะสร้างให้ผู้เรียน/ผู้มีส่วนร่วมได้พัฒนาทักษะและความสามารถเพื่อเพิ่มศักยภาพในการตัดสินใจ ศักยภาพในการใช้ การบริโภคทรัพยากรและศักยภาพในการจัดการสภาพแวดล้อมและบริบทต่างๆ ที่มีผลต่อการดำรงชีวิต ซึ่งจะส่งผลกระทบต่อสังคมโดยรวมในที่สุด กระบวนการต่างๆ เหล่านี้ได้เกิดขึ้นและส่งผลกระทบต่อประชาชนและการเปลี่ยนแปลงในเชิงบวกในอดีตมาแล้วจากวรรณกรรมที่รวบรวมมา ดังนั้นการจัดศูนย์การเรียนรู้ในลักษณะศึกษาวิเคราะห์ไว้ในงานวิจัยนี้ จึงเป็นศูนย์การเรียนรู้ที่ควรได้รับการสนับสนุนและส่งเสริม พัฒนาให้เป็นหน่วยเครือข่ายสำคัญด้านการเรียนรู้ของสมาชิกในสังคม เพื่อให้เกิดเป็นสังคมแห่งการเรียนรู้ และประชาชนมีสถานศึกษาที่สามารถเรียนรู้ได้ตลอดชีวิต

## บทสรุป

1. ด้านรูปแบบและแนวทางการดำเนินงานในศูนย์การเรียนรู้กลุ่มที่ 1 ที่เข้าข่ายมาตรา 18 (3) ในพระราชบัญญัติการศึกษาแห่งชาติ พ.ศ. 2542 เป็นกลุ่มที่จัดการศึกษาโดยหน่วยงานที่ไม่ใช่ของรัฐและมีอุดมการณ์ในการจัดการศึกษาที่ชัดเจนภายใต้ปรัชญาของตนเอง ที่สำคัญสามารถดำเนินการได้อย่างมีประสิทธิภาพ ดังนั้นศูนย์การเรียนรู้เหล่านี้จึงควรได้รับการสนับสนุนด้านการพัฒนาบุคลากรและด้านทรัพยากร

อนึ่งสถานภาพในทางปฏิบัติที่เป็นอยู่บางศูนย์มีสภาพเป็นสถานศึกษาเพราะมีเงื่อนไขของด้านการประกันมาตรฐานและคุณภาพเพื่อการได้รับประกาศนียบัตรตามหลักสูตรการศึกษาในระบบ แต่โดยรูปแบบการดำเนินงานสถานศึกษาเหล่านี้เป็นแบบอย่างของการบูรณาการการเรียนรู้จากทั้งในระบบ นอกกระบบและอัยยาศัยเข้าด้วยกัน ฉะนั้นถ้าสถานศึกษาที่มีการดำเนินการชัดเจนทั้งปรัชญาของการดำเนินการ การบูรณาการการศึกษาทั้ง 3 ลักษณะเข้าด้วยกัน จะเลือกสถานะของตนให้อยู่ภายใต้เงื่อนไขของศูนย์การเรียนรู้แทนที่จะเป็นสถานศึกษา ในทางปฏิบัติก็น่าจะดำเนินการได้ เพราะอาจจะมีส่วนส่งเสริมในการดำเนินการคล่องตัว จะทำตามปรัชญาของแต่ละศูนย์การเรียนรู้บรรลุเป้าประสงค์ได้ดียิ่งขึ้น ขณะเดียวกันก็สามารถออกไปประกาศนียบัตรรับรองการสำเร็จการศึกษาของผู้เรียนได้ตามระดับและหลักสูตร โดยมีคณะกรรมการดูแลมาตรฐานของแต่ละท้องถิ่นเป็นผู้ดูแลให้การรับรอง

สำหรับศูนย์การเรียนรู้ในกลุ่มที่ 2 ที่มีผู้เรียนเป็นนักเรียนของโรงเรียนในระบบมาร่วมเรียนในศูนย์การเรียนรู้ เช่น โรงเรียนสืบสานภูมิปัญญาล้านนา ศูนย์การเรียนรู้พุทธศาสนวันอาทิตย์หรือศูนย์การเรียนรู้อื่นๆ ที่มีการจัดกิจกรรมที่ต่อเนื่องและเด่นชัด ผู้เรียนก็น่าจะสามารถที่จะได้รับการยกเว้นรายวิชาในสถาบันการศึกษาในระบบได้ ถ้าศูนย์การเรียนรู้มีเอกสารรับรองประสบการณ์ของผู้เรียน แต่การได้รับความสนับสนุนด้านทรัพยากรและการช่วยเหลือในด้านการพัฒนาวิธีการในการถ่ายทอดหรือการสร้างความสำเร็จในการแนะนำการเตรียมตัวของผู้เรียนในกรณีที่ต้องการเทียบโอนเพื่อรับรองสิทธิ์ ก็นับว่าเป็นสิ่งที่น่าจะเป็นประโยชน์ แต่ควรกระทำเมื่อศูนย์การเรียนรู้ต้องการเท่านั้น

อนึ่งในกระบวนการจัดการกระบวนการเรียนรู้ที่เกิดขึ้นในศูนย์การเรียนรู้ที่เกิดขึ้นในศูนย์การเรียนรู้กลุ่มที่ 2 นี้โดยเฉพาะอย่างยิ่งกลุ่มย่อยแรกที่มิวิตถุประสงค์เพื่อพัฒนาความเป็นมนุษย์ให้สมบูรณ์ทั้งร่างกายและจิตใจมีวิธีการที่สำคัญที่จะนำไปสู่การเสริมพลังอำนาจ (empower) ให้กับผู้เรียนที่ควรได้รับการให้ความสนใจและส่งเสริมให้เกิดขึ้นในศูนย์การเรียนรู้ลักษณะอื่นๆ เพราะเป็นยุทธวิธีที่จะนำไปสู่การพัฒนาบุคคลที่ยั่งยืน

อย่างไรก็ตามการเกิดกระบวนการเรียนรู้แบบเสริมพลังอำนาจอาจไม่ใช่กระบวนการที่เกิดขึ้นได้ในทุกสถานการณ์ ในทุกศูนย์การเรียนรู้ แต่ถ้าการจัดลักษณะการเรียนรู้ด้วยวิธีการนี้ได้รับการยอมรับและการให้โอกาสให้กระบวนการนี้ได้เกิดและพัฒนา ก็ส่งผลดีต่อการพัฒนาทรัพยากรมนุษย์ที่มีคุณภาพต่อไป

2. การเทียบโอน แนวทางในการเทียบโอนนั้นบางศูนย์การเรียนรู้สนใจที่จะพิจารณาตามแนวทาง แต่ในบางศูนย์การเรียนรู้มีแนวคิดที่ไม่ใช่วัตถุประสงค์ของศูนย์ แต่คณะผู้วิจัยก็ได้นำเสนอรูปแบบเพื่อในอนาคตกศาศูนย์การเรียนรู้มีความต้องการก็จะมีแนวทางในการปฏิบัติ

ส่วนในด้านการสนับสนุนของรัฐนั้นศูนย์การเรียนรู้ส่วนใหญ่ต้องการการสนับสนุนทั้งด้านทรัพยากรและด้านวิชาการแต่จะมีข้อแม้ตรงกันว่า ถ้ารัฐบาลให้การสนับสนุนรัฐจะต้องไม่นำกฎระเบียบอื่นใดเข้ามาควบคุมการดำเนินงานของศูนย์การเรียนรู้เพราะจะทำให้ศูนย์การเรียนรู้ขาดอิสระภาพในการดำเนินงาน

ฉะนั้นคณะผู้วิจัยจึงได้เสนอแนะรูปแบบของคณะกรรมการดูแลมาตรฐานประจำท้องถิ่นเพื่อเป็นผู้ประสานงานมากกว่าที่จะให้มีมาตรฐานจากส่วนกลางเพื่อควบคุมศูนย์การเรียนรู้ต่าง ๆ เพราะคณะกรรมการประจำท้องถิ่นนอกจากจะเป็นผู้มีความใกล้ชิดกับการดำเนินงานของศูนย์การเรียนรู้แล้วยังเป็นกลุ่มที่ได้รับการยอมรับและร่วมงานกับศูนย์การเรียนรู้ได้

ประเด็นปัญหาที่มองเห็นในการดำเนินงานก็คือบุคลากรในสถาบันการศึกษาไม่ว่าจะเป็นระดับการศึกษาภาคบังคับหรือระดับอุดมศึกษามักจะติดยึดกับคำว่ามาตรฐานกลาง ซึ่งในการเรียนรู้ของศูนย์การเรียนรู้คงจะต้องเปิดใจยอมรับว่าไม่น่าจะเป็นวิธีการที่เหมาะสม เพราะศูนย์การเรียนรู้ต่าง ๆ ต่างก็มีปรัชญาที่หลากหลาย ดังนั้นถ้าแต่ละศูนย์ที่เห็นความสำคัญของการเทียบโอนเพื่อรับรองสิทธิ์ก็ควรจะมีคณะกรรมการดูแลมาตรฐานของท้องถิ่นตนเอง ต้องกำหนดตัวชี้วัดเพื่อแสดงให้เห็นศักยภาพของตนหรือพัฒนาผลงานของผู้เรียนให้เกิดเป็นระบบเมื่อผู้เรียนจะนำไปใช้ประโยชน์ในการเทียบโอนหรือประกอบอาชีพก็จะสามารถใช้ได้

ขณะเดียวกันสถาบันการศึกษาควรมีกรอบรองรับและมีความชัดเจนในปรัชญาของศูนย์การเรียนรู้ลักษณะต่าง ๆ เห็นความสำคัญของศูนย์การเรียนรู้และยอมรับในศูนย์การเรียนรู้ว่าเป็นแหล่งการเรียนรู้ที่สำคัญในสังคม เจตนารมณ์ของพระราชบัญญัติการศึกษาแห่งชาติ พ.ศ. 2542 ที่กล่าวถึงการศึกษาว่ามีทั้งในระบบ นอกกระบบและอัยกาศัยและให้มีกรเทียบโอนระหว่างการเรียนรู้จากต่างลักษณะกันได้ จึงจะเกิดผลเป็นรูปธรรมได้ ที่สำคัญเมื่อได้รับการขอความช่วยเหลือสถาบันการศึกษาต่าง ๆ ควรร่วมเป็นเครือข่ายกับศูนย์การเรียนรู้ ยอมรับให้ศูนย์การเรียนรู้เป็นแหล่งศึกษาที่เสริมการศึกษาในระบบและประสานงานให้ความช่วยเหลือและร่วมงานกับศูนย์การเรียนรู้

วงจรมุ่งเสริมสร้างสังคมแห่งการเรียนรู้จะบรรลุเป้าประสงค์ ที่สำคัญสถาบันการศึกษาควรตระหนักถึงข้อจำกัดของตนว่า เป้าหมายในการเรียนรู้นั้นมีหลายประการ หลักสูตร วิธีสอน และการควบคุมการดำเนินงานส่งผลให้การศึกษาในระบบบรรลุเป้าหมายด้านพุทธิศึกษาเป็นหลัก แต่ด้านการพัฒนาความตระหนักในตนเองและการพัฒนาด้านจิตใจอาจไม่เกิดขึ้นในระบบโรงเรียน ศูนย์การเรียนรู้จึงนับเป็นทางเลือกสำคัญเพราะในศูนย์การเรียนรู้จะมีการเรียนรู้ตามอัธยาศัยและการเรียนรู้นอกระบบ ก็น่าจะเป็นทางเลือกให้บุคคลได้บรรลุเป้าหมายในการพัฒนาตนเองและสังคมเพราะในรูปแบบของการศึกษานอกระบบและอัธยาศัยจะไม่หยุดนิ่งและไม่ตายตัว จึงทำให้การจัดประสบการณ์มีความกว้างขวางและหลากหลายผู้เรียนสามารถเลือกได้ตามความสนใจและศักยภาพของตนเอง ขณะเดียวกันศูนย์การเรียนรู้ต่าง ๆ ยังสามารถตอบสนองของกลุ่มผู้เรียนที่หลากหลายและทั่วถึงอีกด้วย การส่งเสริมและประสานงานศูนย์การเรียนรู้จึงนับเป็นก้าวสำคัญที่จะสร้างสังคมแห่งการเรียนรู้ที่แท้จริงและเสริมสร้างให้การเรียนรู้ตลอดชีวิตปรากฏผลเป็นรูปธรรมและยั่งยืนในที่สุด

### ข้อเสนอแนะ

1. เนื่องจากงานวิจัยฉบับนี้สุ่มประเมินผลการเรียนเพียง 70 แห่ง แต่ในความเป็นจริงมีศูนย์การเรียนรู้มากกว่า 200 แห่ง ดังนั้นการทำทำเนียบศูนย์การเรียนรู้เพื่อประชาสัมพันธ์ต่อสาธารณะชนจึงควรมีการติดตามประเมินโครงการอย่างทั่วถึง ก่อนที่จะประกาศต่อสาธารณะ
2. มีการทดลองการประสานงานและการสร้างเครือข่ายของศูนย์การเรียนรู้ต่าง ๆ
3. มีการศึกษารูปแบบวิธีการจัดตั้งคณะกรรมการประจำท้องถิ่นเพื่อประเมินมาตรฐานของศูนย์การเรียนรู้เพื่อนำไปสู่ความน่าเชื่อถือและนำไปเทียบโอนกับการศึกษาในระบบได้เมื่อผู้เรียนต้องการ
4. ศึกษาวิจัยเพื่อหาวิธีการที่มีประสิทธิภาพในการบริหารกองทุน สนับสนุนการดำเนินงานของศูนย์การเรียนรู้ต่าง ๆ ที่อยู่ภายใต้การดำเนินงานของภาคสังคม ในแง่ของการดำเนินงานกองทุนเงื่อนไขการจัดสรรทุน องค์ประกอบของคณะกรรมการ ขอบข่ายความรับผิดชอบของกองทุน
5. ศึกษาวิจัยถึงรูปแบบและวิธีการที่มีประสิทธิภาพในการเป็นเครือข่ายและประสานงานการจัดกิจกรรมการเรียนรู้ร่วมกันระหว่างสถาบันการศึกษาในระบบและศูนย์การเรียนรู้ต่าง ๆ
6. จัดตั้งคณะกรรมการประเมินประสบการณ์การเรียนรู้ก่อนเข้าศึกษาในระบบ โดยส่งเสริมให้ความร่วมมือของสถาบันการศึกษาในท้องถิ่น โดยอาจเริ่มต้นจากความร่วมมือในสถาบันอุดมศึกษา ก่อน เพื่อให้ได้องค์การกลางในแต่ละภูมิภาคที่จะดำเนินการประเมินผู้เรียนอย่างมีประสิทธิภาพ

7. รณรงค์ประชาสัมพันธ์สร้างตระหนักรู้ให้เกิดขึ้นในสถาบันการศึกษาต่าง ๆ ให้ยอมรับและเห็นความสำคัญของศูนย์การเรียนรู้

8. ส่งเสริมให้องค์กรในชุมชนได้มีส่วนในการสนับสนุนศูนย์การเรียนรู้ เช่น องค์กรบริหารส่วนตำบล เทศบาล ฯลฯ เพื่อให้เกิดความยั่งยืนของศูนย์การเรียนรู้ที่ไม่เข้าข่ายในมาตรา 18 (3)

9. จัดการประชุมสัมมนาความร่วมมือระหว่างผู้รับผิดชอบกระแสหลักและผู้รับผิดชอบศูนย์การเรียนรู้ เพื่อให้ได้แลกเปลี่ยนประสบการณ์และเกิดความเข้าใจ เกิดเป็นเครือข่ายและมีช่องทางในการประสานงานเพื่อเป็นแหล่งเรียนรู้ในสังคมที่กว้างขวางและเกิดการยอมรับซึ่งกันและกัน

### เอกสารอ้างอิง

นิธิ เอียวศรีวงศ์. (2546). **กระบวนการสร้างความรู้ของชุมชน**. เอกสารสรุปปาฐกถาในการประชุมการศึกษาทางเลือกภาคเหนือ เมื่อ 3 กุมภาพันธ์ 2546 ณ โรงเรียนสืบสานภูมิปัญญาล้านนา เชียงใหม่.

เพ็ญณี แนนรทและคณะ. (2542). **การสังเคราะห์งานวิจัยทางการศึกษาในประเทศไทยระหว่างปี พ.ศ. 2539-2542**. กรุงเทพมหานคร : สำนักงานคณะกรรมการการวิจัยแห่งชาติ.

Coombs, P.H. and Ahmed, M. (1980). **Attacking Rural Poverty: How Non-formal Education can Help**. Washington D.C. : The World Bank.

Kindervatter, Suzanne. (1979). **Non-formal Education as an Empowering Process**. Massachusetts : Center for International Education University of Massachusetts.

Knowles, M. (1980). **The Modern Practice of Adult Education from Pedagogy to Andragogy**. Chicago:Follet Publication.

Knowles, M. and others. (1984). **Andragogy in Action: Applying Modern Principles of Adult Learning**. San Francisco : Jossey-Bass Publishers.

Illich, I. (1971). **Deschooling Society**. Australia : Penguin Books.

La Belle, T. J. (1976). **Non-formal Education and Social Change in Latin America**. LA : UCLA Latin American Center Publications University of California.

Longworth, N. and Davies, W.K. (1996). **Lifelong Learning : New Vision, New applications, New Roles for People, Organizations, Nations and Communities in the 21st. Century**. London: Kogan Page Limited.

Overly, N.V. (Ed.). (1979). **Lifelong Learning a Human Agenda**. Virginia: Association for Supervision and Curriculum Development.

- Paulston, R. G. (1980). **Other Dreams, Other Schools: Folk Colleges in Social and Ethnic Movements**. Pittsburgh: University Center for International Studies University of Pittsburgh.
- Paulston, R. G. and Leroy, G. (1975). Strategies for Non-formal Education. **Teachers College Record**. 76(4): 569-596.
- Srinivasam, I. (1977). **Perspective on Non-formal Education: Functional Education for Individual, Community and National Development**. New York: World Education.

